



COLOR LASERJET ENTERPRISE CM4540

MFP SOROZAT

Felhasználói kézikönyv





HP Color LaserJet Enterprise CM4540 MFP sorozat

Felhasználói kézikönyv

Szerzői jog és licenc

© 2010 Copyright Hewlett-Packard Development Company, L.P.

Előzetes írásbeli engedély nélküli reprodukálása, adaptálása vagy fordítása tilos, kivéve ahol ezt a szerzői jogi rendelkezések megengedik.

A jelen kézikönyvben megadott információk előzetes bejelentés nélkül megváltozhatnak.

A HP termékekre és szolgáltatásokra vonatkozó kizárólagos garanciák az adott termékhez és szolgáltatáshoz mellékelt garancianyilatkozatokban található. Az ebben az útmutatóban foglaltak nem tekinthetők további garanciavállalásnak. A HP nem vállal felelősséget a jelen útmutatóban előforduló műszaki vagy szerkesztési hibákért, illetve kihagyásokért.

Cikkszám: CC419-90911

2. Kiadás 10/2010

Megjegyzések a termékjelölésre vonatkozóan

Az Adobe®, az Acrobat® és a PostScript® az Adobe Systems Incorporated bejegyzett védjegye.

A Corel® a Corel Corporation vagy a Corel Corporation Limited védjegye vagy bejegyzett védjegye.

Az Intel® Core™ az Intel Corporation Egyesült Államokban és egyéb országokban/térségekben bejegyzett védjegye.

A Microsoft®, a Windows®, a Windows® XP és a Windows Vista® a Microsoft Corporation Egyesült Államokban bejegyzett védjegye.

A PANTONE® a Pantone, Inc mérési színstandard védjegye.

A UNIX® az Open Group bejegyzett védjegye.

Az ENERGY STAR és az ENERGY STAR jel az Egyesült Államokban bejegyzett jelzés.

Jelen útmutatóban alkalmazott jelölések

- 💡 **TIPP:** A tippek hasznos ötleteket vagy hivatkozásokat adnak.
 - 📝 **MEGJEGYZÉS:** A megjegyzések fontos információkat tartalmaznak egy adott fogalom magyarázása vagy egy feladat végrehajtása kapcsán.
 - ⚠️ **VIGYÁZAT!** A figyelmeztetések olyan eljárásokat tartalmaznak, amelyeket követnie kell, hogy elkerülje az adatvesztést vagy a készülék károsodását.
 - ⚠️ **FIGYELEM!** A fontos figyelmeztetések olyan specifikus eljárásokra hívják fel a figyelmet, amelyeket követnie kell a személyes sérülések, a katasztrofális léptékű adatvesztés, illetve a készülék komoly károsodása elkerülése érdekében.
-

Tartalomjegyzék

1 Alapvető információk a termékről	1
Termékek összehasonlítása	2
Környezetvédelmi jellemzők	3
Kisegítő lehetőségek	4
A készülék nézetei	5
Előlnézet	5
CM4540 MFP	5
CM4540f MFP	6
CM4540fskm MFP	7
Hátulnézet	8
Illesztőportok	9
Sorszám és típuszám elhelyezkedése	9
A kezelőpanel elrendezése	10
A kezelőpanel súgója	11
Navigálás az érintőképernyőn	12
Az érintőképernyő gombjai	13
2 A vezérlőpult menüi	15
A kezelőpanel menüi	16
Adminisztráció menü	18
Jelentések menü	18
Általános beállítások menü	19
Másolási beállítások menü	23
Beolvasás/Digitális küldési beállítások menü	27
Faxbeállítások menü	29
Nyomtatási beállítások menü	33
Nyomtatási beállítások menü	34
Megjelenítési beállítások menü	35
Kellékek kezelése menü	37
Tálcák kezelése menü	38
Tűző/kötegelő beállításai menü	39

Hálózati beállítások menü	39
Hibaelhárítás menü	42
Eszközkarbantartás menü	45
Biztonsági mentés/visszaállítás menü	45
Kalibrálás/tisztítás menü	45
USB firmware frissítése menü	47
Szerviz menü	47

3 Szoftver Windows rendszerhez 49

Támogatott Windows operációs rendszerek	50
Támogatott nyomtató-illesztőprogramok Windows operációs rendszerhez	51
Válassza ki a megfelelő nyomtató-illesztőprogramot a Windowshoz	52
HP univerzális nyomtató-illesztőprogram (UPD)	53
UPD telepítési módok	53
A nyomtatási beállítások fontossági sorrendje	54
A nyomtató-illesztőprogram beállításainak módosítása, Windows	55
Az összes nyomtatási feladat beállításának módosítása a szoftverprogram bezárásáig ...	55
Alapértelmezett beállítások módosítása az összes nyomtatási feladathoz	55
A termék konfigurációs beállításainak módosítása	56
Szoftver eltávolítása Windows rendszer esetében	57
Támogatott segédprogramok Windows-rendszerekhez	58
HP Web Jetadmin	58
HP beépített webszerver	58
Szoftver más operációs rendszerekhez	59

4 A készülék használata Mac operációs rendszerrel 61

Szoftver Mac operációs rendszerhez	62
Támogatott Macintosh operációs rendszerek	62
Támogatott nyomtató-illesztőprogramok Macintosh operációs rendszerhez	62
Szoftver telepítése Mac operációs rendszerekre	62
Szoftver telepítése az eszközhöz közvetlenül csatlakoztatott Macintosh rendszerű számítógépeken	62
Szoftver telepítése Mac számítógépekre vezetékcsatlakoztatásban	64
Az IP-cím beállítása	64
A szoftver telepítése	65
Szoftver eltávolítása Macintosh operációs rendszerről	66
A nyomtatási beállítások fontossági sorrendje Macintosh rendszerben	67
A nyomtató-illesztőprogram beállításainak módosítása Macintosh rendszerben	68
Szoftver Macintosh rendszerű számítógépekhez	69
HP Utility (nyomtatósegéd) Mac rendszerhez	69
HP Printer Utility (Nyomtatósegéd) megnyitása	69

HP Utility (nyomtatósegéd) funkciói	69
Támogatott segédprogramok Mac rendszer esetében	70
HP beépített webservert	70
Nyomtatás Mac operációs rendszerben	71
Nyomtatási feladat törlése Mac rendszer esetében	71
A papírméret és -típus módosítása Macintosh rendszerben	71
Előzetes nyomtatási beállítások létrehozása és használata Macintosh rendszerben	71
Dokumentumok átméretezése vagy nyomtatás egyedi méretű papírra Macintosh rendszerben	72
Fedőlap nyomtatása Mac rendszerben	72
Vízjelek használata Macintosh rendszerben	73
Több oldal nyomtatása egyetlen papírlapra Macintosh rendszerben	73
Nyomtatás a lap mindkét oldalára (kétoldalas nyomtatás) Macintosh rendszerben	74
Feladatok tárolása Macintosh rendszerben	74
Színbeállítások megadása Macintosh rendszerben	75
Problémák megoldása Macintosh rendszerben	76
5 A készülék csatlakoztatása	77
Nyomtatómegosztásra vonatkozó nyilatkozat	78
Csatlakoztatás USB-porton keresztül	79
Telepítés CD-ről	79
Csatlakoztatás a hálózathoz	80
Támogatott hálózati protokollok	80
A készülék telepítése vezetékes hálózatra	81
Az IP-cím beállítása	81
A szoftver telepítése	83
Hálózati beállítások konfigurálása	84
Hálózati beállítások megtekintése és módosítása	84
A hálózati jelszó beállítása vagy megváltoztatása	84
IPv4 TCP/IP-paraméterek kézi beállítása a kezelőpanelen	85
IPv6 TCP/IP-paraméterek kézi beállítása a kezelőpanelen	86
6 Papír és nyomtatási hordozók	87
A papír megfelelő használata	88
A különleges papír használatára vonatkozó útmutató	88
A nyomtató-illesztőprogram papírtípus- és papírméret-beállításának módosítása Windows rendszerben	90
Támogatott papírméret	91
Támogatott papírtípusok	94
Papírtálcák feltöltése	96
Az 1. tálca betöltése	96

Töltsön be szabványos méretű papírt a 2., illetve az opcionális 3., 4. és 5. tálcába	98
Töltsön be egyedi méretű papírt a 2., illetve az opcionális 3., 4. és 5. tálcába	99
Tálcák kapacitása	102
A papír tájolása a tálcák feltöltésekor	104
Papírtájolás az 1. tálca feltöltéséhez	104
Papírtájolás a 2. tálca vagy a 3, 4. és 5. tálca feltöltéséhez	106
Tálcák konfigurálása	107
Tálca konfigurálása papír betöltésekor	107
Tálcakonfigurálás a nyomtatási feladat beállításainak megfelelően	107
Tálca konfigurálása a kezelőpanelen	107
Automatikus papírérzékelés (automatikus érzékelés üzemmód)	108
Automatikus érzékelés beállításai	108
A kimeneti tálca kiválasztása (csak fskm típusok esetén)	109

7 Kellékek kezelése 111

Nyomatókazetta-információ	112
Kellékek nézete	113
A nyomtatókazetta nézete	113
Nyomatókazetták kezelése	114
Nyomatókazetta-beállítások	114
Nyomtatás a kazetta becsült élettartama végén	114
A A „Festékszint nagyon alacsony” állapot beállításai lehetőségeit a kezelőpanelen engedélyezheti vagy tilthatja le	114
Kellékek újrahasznosítása	115
A nyomtatópatron tárolása	115
A HP álláspontja a nem HP által gyártott nyomtatópatronokkal kapcsolatban	115
A HP hamisításokkal foglalkozó forrádrótja és webhelye	115
Csereútmutató	117
Nyomatókazetták cseréje	117
A festékgyűjtő-egység cseréje	119
A tűzőkazetta cseréje	122
Kellékekkel kapcsolatos problémák megoldása	123
A nyomtatókazetták ellenőrzése	123
A nyomtatókazetta sérüléseinek ellenőrzése	124
Ismétlődő hibák	125
A Kellékállapot oldal nyomtatása	126
A kellékekkel kapcsolatos kezelőpanel-üzenetek értelmezése	127

8 Nyomtatási feladatok 133

Nyomtatási feladat törlése Windows rendszerben	134
Alapvető nyomtatási feladatok Windows rendszerben	135

A nyomtató-illesztőprogram megnyitása Windows esetében	135
Segítség igénybevétele a nyomtatási beállításokhoz Windows esetében	136
A nyomtatandó másolatok számának módosítása Windows esetében	136
Egyedi nyomtatási beállítások mentése későbbi használatra Windows esetében	137
Nyomtatási parancsikon használata Windows esetében	137
Nyomtatási parancsikonok létrehozása	138
A nyomtatási minőség javítása Windows esetében	141
Az oldalméret kijelölése Windows esetében	141
Egyedi oldalméret kijelölése Windows esetében	141
A papírtípus kijelölése Windows esetében	141
A papírtálca kijelölése Windows esetében	141
A fényességi szint kiválasztása Windows rendszerben	142
Nyomtatás mindkét oldalra (duplex) Windows esetében	142
Több oldal nyomtatása egy lapra Windows esetében	143
Oldal tájolásának kijelölése Windows esetében	145
Színbeállítások megadása Windows esetében	147
További nyomtatási feladatok Windows rendszerben	149
Színes szöveg nyomtatása feketeként (szürkeárnyaltos) Windows esetében	149
Előnyomott fejléces papírra vagy űrlapokra történő nyomtatás Windows esetében	149
Nyomtatás különleges papírra, címkékre vagy írásvetítő-fóliákra	151
Az első vagy utolsó oldal nyomtatása különböző papírra Windows esetében	154
Dokumentum átméretezése adott papírméretűvé Windows rendszerben	156
Vízjel hozzáadása a dokumentumhoz Windows rendszerben	158
Füzet létrehozása Windows esetében	158
Kimeneti lehetőségek kiválasztása Windows operációs rendszeren (csak fskm típusoknál)	160
Kimeneti tálca kiválasztása Windows rendszerben	160
Tűzési beállítások kiválasztása Windows rendszerben	161
Feladattárolási funkciók használata Windows rendszerben	163
Tárolt feladat létrehozása Windows rendszerben	163
Tárolt feladat kinyomtatása	164
Tárolt feladat törlése	165
Feladattárolási lehetőségek beállítása Windows rendszerben	165
Próbanyomat kinyomtatása az összes példány kinyomtatása előtt ..	165
Személyes jellegű feladat ideiglenes tárolása és későbbi kinyomtatása a készüléken	166
Feladat ideiglenes tárolása a készüléken	166
Feladat tartós tárolása a készüléken	166
A tartósan tárolt feladat személyessé tétele, így a nyomtatással próbálkozóknak meg kell adniuk a PIN-kódot	167
Értesítés fogadása tárolt feladat nyomtatásáról	167

Felhasználónév beállítása tárolt feladathoz	167
Név megadása tárolt feladathoz	168
Különleges feladatok nyomtatása Windows rendszerben	168
Üzleti grafikák vagy marketinganyagok nyomtatása	168
Támogatott fényes papír	168
Időjárásálló térképek és kültéri jelzések nyomtatása	169
Támogatott kemény papír	170
A duplex-igazítás beállítása	170
Helyszíni nyomtatás USB portról	171

9 Színes173

Szín beállítása	174
Színséma módosítása nyomtatási feladathoz	174
A színbeállítások módosítása	175
Kézi színbeállítások	176
A HP EasyColor beállítás használata	177
Színegyeztetés	179
Színillesztés mintagyűjteménnyel	179
Színminták nyomtatása	180
PANTONE® színillesztés	180

10 Másolás 181

A másolási funkciók használata	182
Másolás	182
Másolási feladatok visszavonása	183
Másolt kép kicsinyítése vagy nagyítása	183
Másolási feladat leválogatása	184
Színes vagy fekete-fehér másolatok készítése	184
Másolási beállítások	185
Másolási minőség módosítása	185
A szövegről vagy képekről készült másolatok megjelenésének optimalizálása	185
Ellenőrizze, hogy nem szennyeződött-e be a lapolvasó üveglapja	185
A másolás világosságának/sötétségének módosítása	187
Egyéni másolási beállítások megadása	189
Papírméret és -típus beállítása speciális papírra történő másoláshoz	189
Az alapértelmezett másolási beállítások visszaállítása	190
Könyv másolása	191
Fénykép másolása	192
Tárolt másolási feladat létrehozása	193
Vegyes méretű eredeti dokumentumok másolása	194
Másolás mindkét oldalra (duplex)	195

A Kombinált feladat üzemmód használata	196
11 Dokumentumok beolvasása és küldése	197
Beolvasási/küldési funkciók beállítása	198
A beolvasás/küldés funkciók használata	200
Bejelentkezés	200
Az alapértelmezett beolvasási/küldési beállítások módosítása a készülék kezelőpaneljén	200
Beolvasott dokumentum elküldése	202
Beolvasott dokumentum küldése hálózati mappába	202
A beolvasott dokumentum küldése a készülék memóriájában létrehozott mappába	203
Beolvasott dokumentum küldése USB flash meghajtóra	204
Küldés e-mailbe	206
Támogatott protokollok	206
Az e-mailszerver konfigurálása	206
A beolvasott dokumentum elküldése egy vagy több e-mail címre	207
A címjegyzék használata	209
Partnerek hozzáadása a címjegyzékhez a készülék kezelőpaneljén	209
Dokumentum küldése e-mailbe a címjegyzék segítségével	210
12 Faxolás	213
Beállítás	214
Bevezetés	214
A HP LaserJet Analog Fax Accessory 500 funkciói	214
A fax működőképességének ellenőrzése	215
Kötelező faxbeállítások	215
Faxbeállítás varázsló	216
A dátum és az idő beállítása vagy ellenőrzése	217
A dátum-/időformátum beállítása vagy ellenőrzése	218
Faxbeállítások megadása	219
A fax távkonfigurálása	219
Webböngésző	219
HP Web Jetadmin	219
A HP MFP Digital Sending Software konfigurációs segédprogram	220
Faxküldési beállítások	220
Faxküldés beállítása	220
Faxbeállítás varázsló	221
Faxtárcazási beállítások	222
Általános faxküldési beállítások	226
Számlázási kódok beállítása	229

Alapértelmezett feladatbeállítások	230
Előnézeti kép	230
A kimenő faxok felbontásának beállítása	231
Eredeti oldalak	232
Értesítés	232
Tartalom tájolása	233
Eredeti méret	233
Képbeállítás	234
Szöveg/kép optimalizálása	234
Feladatkészítés	235
Üres oldalak kihagyása	235
Faxfogadási beállítások	236
Faxfogadás beállítása	236
A csengő hangerejének beállítása	236
A hívásfogadás előtti csengetésszám beállítása	236
A faxfogadási sebesség beállítása	237
A csengetési időköz beállítása	237
A csengetési gyakoriság beállítása	238
Az ütemezett faxnyomtatás bekapcsolása és kikapcsolása	238
Bejövő faxok zárolása	239
A zárolt faxszámok listájának létrehozása	239
Számok eltávolítása a blokkolt faxszámok listájából	239
Lekérdezésfogadás indítása	240
Alapértelmezett feladatbeállítások	240
Értesítés	240
A fogadott faxok (bejövő faxok) felülbélyegzése	241
Oldalmérethez történő illesztés beállítása	241
A papírtálca beállítása	242
Kimeneti tálca beállítása	243
Az oldalak számának beállítása	243
A papírtálca beállítása	243
Faxarchiválás és -átirányítás	244
A faxarchiválás engedélyezése	244
A faxtovábbítás engedélyezése	245
Fax használata	246
Faxfunkció képernyő	246
Állapotüzenetek sora	247
Fax küldése	247
Fax küldése a számok kézi megadásával	248
Fax küldése gyorstárcsázással	249
Név szerinti keresés a gyorstárcsázási listákban	249

Fax küldése a faxcímjegyzékben lévő számok segítségével	250
Keresés a faxcímjegyzékben	251
Fax törlése	251
A folyamatban levő faxküldés megszakítása	251
Függőben lévő faxok törlése	251
Faxok fogadása	252
Gyorstárcsázási listák létrehozása és törlése	252
Gyorstárcsázási lista létrehozása	252
Gyorstárcsázási lista törlése	254
Egyetlen szám törlése a gyorstárcsázási listáról	255
Szám felvétele meglévő gyorstárcsázási listára	256
Beszédhívások és újraprobálkozások	258
Faxhívás-jelentés	258
Faxtevékenységi napló	258
T.30-jelentés	258
A faxnyomtatás ütemezése (a memória zárolása)	258
Fax használata VoIP-hálózatok esetében	259
Faxhibák elhárítása	260
Helyesen van beállítva a faxkészülék?	260
Milyen telefonvonalat használ?	260
Használ túlfeszültség ellen védő eszközt?	260
Igénybe veszi a telefontársaság hangposta szolgáltatását, vagy használ üzenetrögzítőt?	261
Engedélyezve van-e a hívásvárakoztatási funkció a telefonvonalon?	261
A faxtartozék állapotának ellenőrzése	261
Nem működik a faxfunkció	262
Általános faxolási problémák	262
Faxfogadási problémák	263
Faxküldési problémák	265
Hibakódok	266
Fax hibaüzenetei	266
Faxküldési üzenetek	268
Faxfogadási üzenetek	270
Faxjelentések	271
Fax tevékenységnapló	272
Számlázási kód jelentés	272
Zárolt faxszámok listája	272
Jelentés a gyorstárcsázási listákról	273
Jelentés a faxhívásokról	273
A faxműveletnapló törlése	273
Szervizbeállítások	273

A Hibaelhárítás menüben található beállítások	273
A Visszaállítások menüben található beállítások	274
Firmverfrissítések	274

13 Kezelés és karbantartás 275

Nyomatási információs oldalak	276
A HP beépített webszerver használata	278
A HP beépített webszerver megnyitása hálózati kapcsolat használatával	278
A HP beépített webszerver funkciói	279
Információ lap	279
Általános lap	279
Másolás/Nyomatás lap	280
Lapolvasás/Digitális küldés lap	281
Fax lap	282
Hibaelhárítás lap	282
Biztonság lap	283
Hálózatkezelés lap	283
Egyéb hivatkozások lista	283
A HP Web Jetadmin szoftver használata	284
A készülék biztonsági funkciói	285
Biztonsági nyilatkozatok	285
IP Security (IP-biztonság)	285
A HP beépített webszerver biztonságossá tétele	285
Támogatott titkosítás: HP titkosított High Performance (nagy teljesítményű) merevlemezek	285
A tárolt feladatok védelme	286
A kezelőpanel menüjének lezárása	286
A formázó zárolása	286
Energiatakarékos beállítások	288
A sebesség vagy az energiafelhasználás optimalizálása	288
Energiatakarékos üzemmódok	288
Alvó üzemmód beállítása	288
Az alváskésleltetés beállítása	289
Az alvásütemezés beállítása	289
Külső I/O-kártyák behelyezése	290
A készülék tisztítása	293
A papírút tisztítása	293
A lapolvasó üveglapjának tisztítása	293
Termékfrissítések	295

14 Problémamegoldás	297
Egyéni tájékozódás	298
Problémamegoldási ellenőrzőlista	299
A készülék teljesítményét befolyásoló tényezők	300
Gyári alapbeállítások visszaállítása	302
A kezelőpanel-üzenetek értelmezése	303
A kezelőpanel üzenetek típusai	303
A kezelőpanelen megjelenő üzenetek	303
A papírbehúzás nem megfelelő vagy elakad a papír	304
A készülék nem húz be papírt	304
A készülék egyszerre több lapot húz be	304
Papírelakadások megakadályozása	304
Elakadások megszüntetése	305
Elakadási helyek	305
Elakadások megszüntetése a lapadagolóban	307
Papírelakadások megszüntetése a tűző egységben	308
Tűzőelakadások megszüntetése	309
Elakadások megszüntetése a kimeneti tálca területén	312
Elakadások megszüntetése a felső fedél alatt	312
Elakadások megszüntetése a jobb oldali ajtó mögött	314
Elakadások elhárítása az 1. tálcánál	317
Elakadások megszüntetése a 2., 3., 4. vagy 5. tálcában	319
Papírelakadások megszüntetése a jobb alsó ajtónál (3., 4. vagy 5. tálca)	320
Elakadáselhárítás módosítása	321
A nyomtatási minőség javítása	322
Papírtípus kiválasztása	322
A HP specifikációknak megfelelő papír használata	322
Tisztítóoldal nyomtatása	323
A termék kalibrálása	323
A képregisztráció beállítása	323
Belső nyomtatásminőségi-teszt oldalak	324
A nyomtatókazetta ellenőrzése	324
A nyomtatási igényeknek legjobban megfelelő nyomtató-illesztőprogram használata	326
A másolatok nyomtatási minőségének javítása	328
A készülék nem nyomtat, vagy lassan nyomtat	329
A készülék nem nyomtat	329
A készülék lassan nyomtat	330
USB-portról történő, helyszíni nyomtatás problémáinak megoldása	331
A Megnyitás USB-eszközzel menü nem nyílik meg az USB-eszköz csatlakoztatásakor	331
A fájl nyomtatása az USB-tárolóeszközzel sikertelen	331
A kinyomtatni kívánt fájl jelenik meg a Megnyitás USB-eszközzel menüben	332

Csatlakoztatási problémák megoldása	333
Közvetlen csatlakoztatási problémák megoldása	333
Hálózati problémák megoldása	333
Rossz minőségű fizikai csatlakozás	333
A számítógép nem a készüléknek megfelelő IP-címet használja	334
A számítógép nem tud kommunikálni a készülékkel	334
A készülék nem megfelelő hivatkozást és duplex beállításokat használ a hálózathoz	334
Lehet, hogy az új szoftverek kompatibilitási problémákat okoznak	334
Lehet, hogy a számítógép vagy a munkaállomás nem megfelelően van beállítva	334
A készülék le van tiltva, vagy a hálózat egyéb beállításai nem megfelelőek ..	335
A készülék szoftverével kapcsolatos problémák megoldása Windows rendszerben	336
A készülék szoftverével kapcsolatos problémák megoldása Macintosh rendszerben	338
A nyomtató-illesztőprogram nem szerepel a Print & Fax (nyomtató és fax) listában	338
A készülék neve nem jelenik meg a Print & Fax (nyomtató és fax) készüléklistájában	338
A nyomtató-illesztőprogram nem állítja be automatikusan a Print & Fax (nyomtató és fax) listában kiválasztott készüléket	338
Egy nyomtatási feladat nem arra a készülékre került, amelyikre küldeni kívánta	339
USB kábelkapcsolat esetén a készülék az illesztőprogram kiválasztását követően nem jelenik meg a Print & Fax (nyomtató és fax) listában	339
Ön általános nyomtató-illesztőprogramot alkalmaz USB-csatlakozás használatakor	340

A függelék: Kellékek és kiegészítők 341

Alkatrészecskék, tartozékok és kellékek rendelése	342
Cikkszámok	343
Tartozékok	343
Kábelek és illesztők	343
Vásárló által kicserélhető alkatrészecskék	343

B függelék: Szerviz és terméktámogatás 347

A Hewlett-Packard korlátozott garancia nyilatkozata	348
A HP kiegészítő védelmi garanciája: A LaserJet festékkazetta korlátozott garancianyilatkozata	350
Color LaserJet beégetőműre, továbbítóegységre és görgőkészletre vonatkozó korlátozott garancia vállalási nyilatkozat	351
A nyomtatókazettán tárolt adatok	352
Végfelhasználói licencszerződés	353
OpenSSL	356
A fogyasztó által végzett javításra vonatkozó garanciális szolgáltatás	357
Ügyfélszolgálat	358

C függelék: Termékjellemzők	359
Fizikai adatok	360
Teljesítményfelvétel, elektromos jellemzők és zajkibocsátás	361
Környezeti specifikációk	362
D függelék: Az előírásokra vonatkozó információk	363
FCC-előírások	364
Környezetvédelmi termékgazdálkodási program	365
Környezetvédelem	365
Ózonkibocsátás	365
Energiafogyasztás	365
Papírfelhasználás	365
Műanyagok	365
HP LaserJet nyomtatási kellékek	365
Visszajuttatási és újrahasznosítási tudnivalók	366
Egyesült Államok és Puerto Rico	366
Többszörös visszajuttatás (több kazetta)	366
Egy termék visszajuttatása	366
Szállítás	366
Visszajuttatás az Egyesült Államokon kívül	367
Papír	367
Anyagkorlátozások	367
Otthoni felhasználók által kidobott használt berendezések elhelyezése az Európai Unióban	368
Vegyi anyagok	368
Anyagbiztonsági adatlap (Material Safety Data Sheet – MSDS)	368
További információk	368
Megfelelőségi nyilatkozat	369
Megfelelőségi nyilatkozat (faxszal rendelkező típusok esetén)	371
Biztonságtechnikai nyilatkozatok	373
Lézerbiztonsági nyilatkozat	373
Kanadai DOC-szabályozás	373
VCCI statement (Japan)	373
Utasítások a tápkábel használatához	373
Power cord statement (Japan)	373
EMC nyilatkozat (Kína)	374
EMC-nyilatkozat (Korea)	374
EMI nyilatkozat (Tajvan)	374
Lézerbiztonsági nyilatkozat Finnország számára	374
Anyagtáblázat (Kína)	375

A veszélyes anyagok használatának korlátozásával kapcsolatos nyilatkozat (Törökország)	375
A telekommunikációs eszközökre (fax) vonatkozó további nyilatkozatok	376
Az EU nyilatkozata a telekommunikációs eszköz üzemeltetéséről	376
New Zealand Telecom Statements	376
Additional FCC statement for telecom products (US)	376
Telephone Consumer Protection Act (US)	377
Industry Canada CS-03 requirements	377
Japán telekommunikációs jelzés	378
Tárgymutató	379

1 Alapvető információk a termékről

- [Termékek összehasonlítása](#)
- [Környezetvédelmi jellemzők](#)
- [Kiegészítő lehetőségek](#)
- [A készülék nézetei](#)

Termékek összehasonlítása

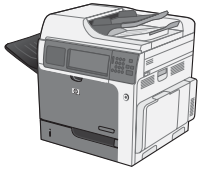

CM4540 MFP

CC419A

- Percenként akár 42 oldal nyomtatása Letter méretű papírra, illetve akár 40 oldal nyomtatása A4-es méretű papírra.
- Szürkeárnyaltos üzemmódban akár 36,5 kép beolvasása percenként Letter méretű lapokról, illetve akár 35 kép beolvasása percenként A4-es méretű lapokról.
- Színes üzemmódban akár 21 kép beolvasása percenként Letter méretű lapokról, illetve akár 20 kép beolvasása percenként A4-es méretű lapokról.
- Digitális küldési funkciók, köztük e-mail, hálózati mappák és USB-tárolók használata.
- 100 lapos többcélú adagolótálca (1. tálca)
- 500 lapos adagolótálca (2. tálca)
- 50 lapos dokumentumadagoló másolóhoz és beolvasáshoz
- Síkágys lapolvasó, amely akár Legal méretű lapok beolvasására is alkalmas
- Automatikus kétoldalas nyomtatás
- 500 lapos, nyomtatott oldallal lefelé gyűjtő kimeneti tálca
- Nagy sebességű (Hi-Speed) USB 2.0 port
- HP Jetdirect beépített nyomtatószerver a 10/100/1000Base-TX hálózati csatlakozáshoz
- USB-port a kezelőpanelen a számítógéptől független nyomtatáshoz és beolvasáshoz
- Színes érintőképernyős kijelző
- Dönthető kezelőpanel a látószög beállításához
- 1280 MB RAM memória
- HP titkosított High Performance (nagy teljesítményű) merevlemez
- Foglalat a kezelőpanelen hardver csatlakoztatásához további megoldások hozzáadásához
- Színhozzáférés vezérlése



CM4540f MFP

CC420A

Ez a típus ugyanazokkal a jellemzőkkel rendelkezik, mint a CM4540 MFP típus, továbbá a következő funkciókat tartalmazza:

- HP 500 lapos papíradagoló (3. tálca) és szekrény (1100 lapra növeli a teljes bemeneti kapacitást)
- Analóg faxolás a beépített HP Analog Fax Accessory 500 tartozékkal

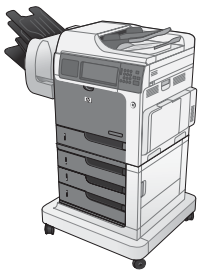

CM4540fskm MFP

CC421A

Ez a típus ugyanazokkal a jellemzőkkel rendelkezik, mint a CM4540 MFP típus, továbbá a következő funkciókat tartalmazza:

- HP 3 x 500 lapos papíradagoló (3., 4. és 5. tálca) és állvány (2100 lapra növeli a teljes bemeneti kapacitást)
- HP 900 lapos 3 tálcás tűzőgépes szorter (az 500 lapos kimeneti tálca helyett)
- Analóg faxolás a beépített HP Analog Fax Accessory 500 tartozékkal

Környezetvédelmi jellemzők

Duplex	Takarékoskodjon a papírral, alapértelmezett nyomtatóbeállításaként használja a kétoldalas nyomtatást.
Több oldal nyomtatása egy lapra	Papírt takaríthat meg azzal, ha a dokumentumok kettő vagy több oldalát egyetlen lapra, egymás mellé nyomtatja. Ez a funkció a nyomtató-illesztőprogramon keresztül érhető el.
Újrahasznosítás	Újrahasznosított papír felhasználásával csökkentse a hulladékot. Hasznosítsa újra a nyomtatókazettákat a HP visszajuttatási programja által.
Energiatakarékosság	Energiát takaríthat meg, ha a készüléket alvó üzemmódra állítja.
HP Smart Web nyomtatás	Használja a HP Smart Web nyomtatási módot több weboldalon elhelyezkedő szöveg és grafika kiválasztására, tárolására és szervezésére, majd szerkessze meg és nyomtassa ki pontosan azt, amit a képernyőn lát. Ez megadja Önnek azt az ellenőrzési lehetőséget, amely a jelentőséggel bíró információ kinyomtatásához szükséges, egyúttal a lehető legkisebbre csökkenti a hulladékot. A HP Smart Web nyomtatási program letölthető az alábbi weboldalról: www.hp.com/go/smartweb .
Feladatok tárolása	A nyomtatási munkák kezeléséhez használja a feladattárolási funkciókat. A feladattárolás használata révén akkor aktiválja a nyomtatást, mialatt a megosztott készüléken dolgozik, így kiküszöböli az elveszett nyomtatási munkákat, amelyeket aztán újból kinyomtatnak.

Kisegítő lehetőségek

A készülék számos kisegítő lehetőséggel rendelkezik.

- Az elektronikus formátumú felhasználói kézikönyv megnyitható a különféle olvasóprogramokban.
- A festékkazetták egy kézzel szerelhetők be és ki.
- Minden nyílás és fedél egy kézzel nyitható.
- A papír egy kézzel is betölthető az 1. tálcába.
- A kezelőpanel mozgatásával beállítható a megfelelő látószög.

A készülék nézetei

Előnézet

CM4540 MFP

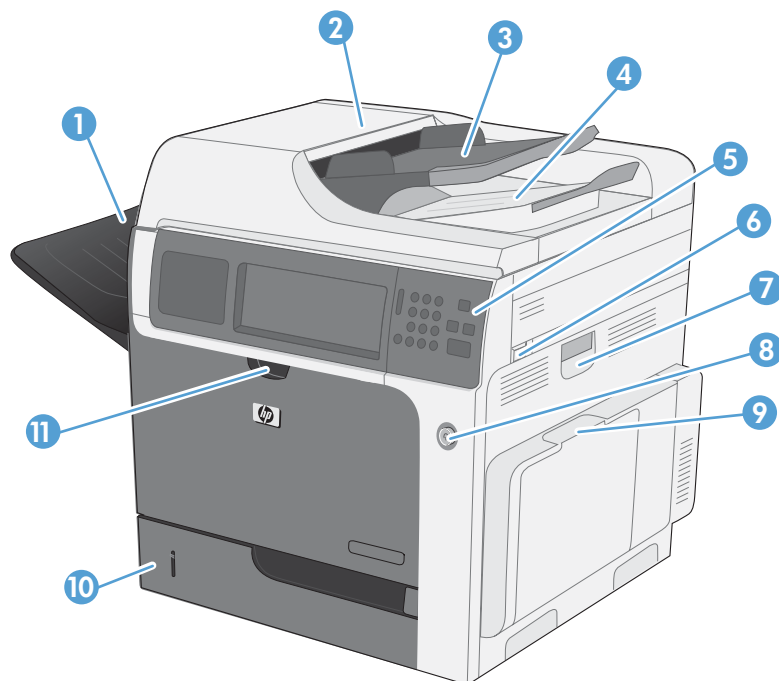

1	Beépített kimeneti tálca
2	Lapadagoló fedele (lehetővé teszi a papírelakadások megszüntetését)
3	Lapadagoló bemeneti tálcája
4	Lapadagoló kimeneti tálcája
5	Kezelőpanel színes érintőképernyős kijelzővel
6	Felső fedél kioldókarja (lehetővé teszi a papírelakadások megszüntetését)
7	Jobb oldali ajtó fogantyúja (lehetővé teszi a papírelakadások megszüntetését)
8	Be-/kikapcsoló gomb
9	1. tálca fogantyúja
10	2. tálca
11	Elülső fedél fogantyúja (hozzáférést biztosít a festékkazettákhoz és a festékgyűjtő egységhez)

CM4540f MFP

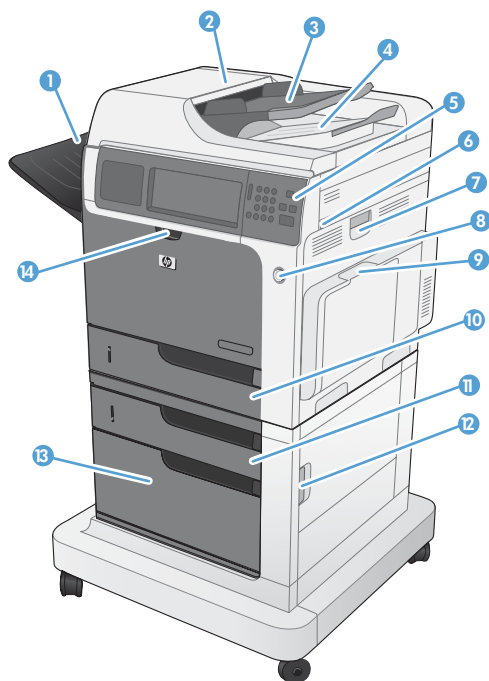

1	Beépített kimeneti tálca
2	Lapadagoló fedele (lehetővé teszi a papírelakadások megszüntetését)
3	Lapadagoló bemeneti tálcája
4	Lapadagoló kimeneti tálcája
5	Kezelőpanel színes érintőképernyős kijelzővel
6	Felső fedél kioldókarja (lehetővé teszi a papírelakadások megszüntetését)
7	Jobb oldali ajtó fogantyúja (lehetővé teszi a papírelakadások megszüntetését)
8	Be-/kikapcsoló gomb
9	1. tálca fogantyúja
10	2. tálca
11	3. tálca
12	Jobb alsó ajtó fogantyúja (lehetővé teszi a papírelakadások megszüntetését)
13	Tárolószekrény
14	Elülső fedél fogantyúja (hozzáférést biztosít a festékkazettákhoz és a festékgyűjtő egységhez)

CM4540fskm MFP

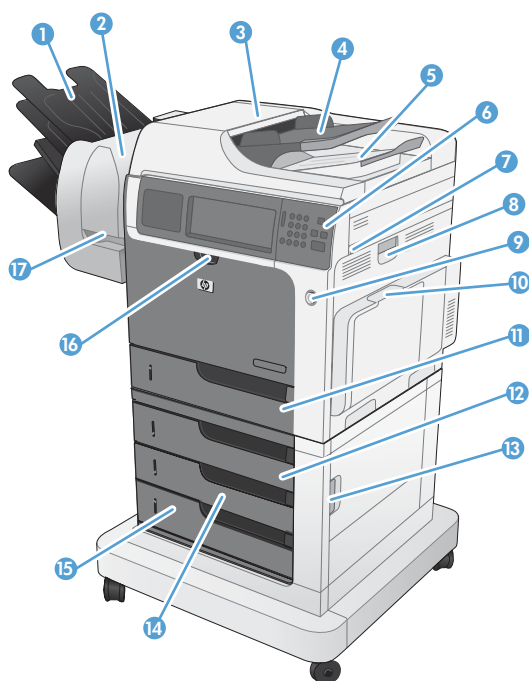

1	Szorter kimeneti tálcái
2	HP tűzőgépes szorter kiegészítő
3	Lapadagoló fedele (lehetővé teszi a papírelakadások megszüntetését)
4	Lapadagoló bemeneti tálcája
5	Lapadagoló kimeneti tálcája
6	Kezelőpanel színes érintőképernyős kijelzővel
7	Felső fedél kioldókarja (lehetővé teszi a papírelakadások megszüntetését)
8	Jobb oldali ajtó fogantyúja (lehetővé teszi a papírelakadások megszüntetését)
9	Be-/kikapcsoló gomb
10	1. tálca fogantyúja
11	2. tálca
12	3. tálca
13	Jobb alsó ajtó fogantyúja (lehetővé teszi a papírelakadások megszüntetését)
14	4. tálca
15	5. tálca
16	Elülső fedél fogantyúja (hozzáférést biztosít a festékkazettákhoz és a festékgyűjtő egységhez)
17	Tűző kioldókarja (hozzáférést biztosít a tűzőkazettához)

Hátulnézet

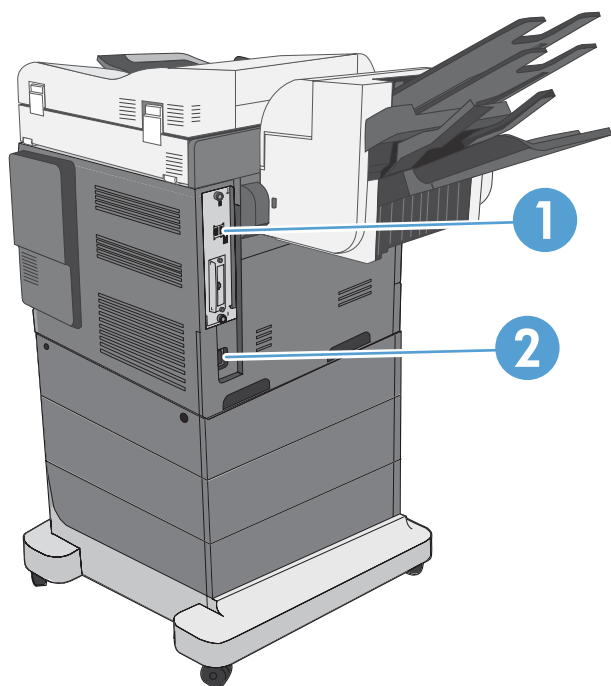

1	Illesztőportok
2	Tápcsatlakozó

Illesztőportok

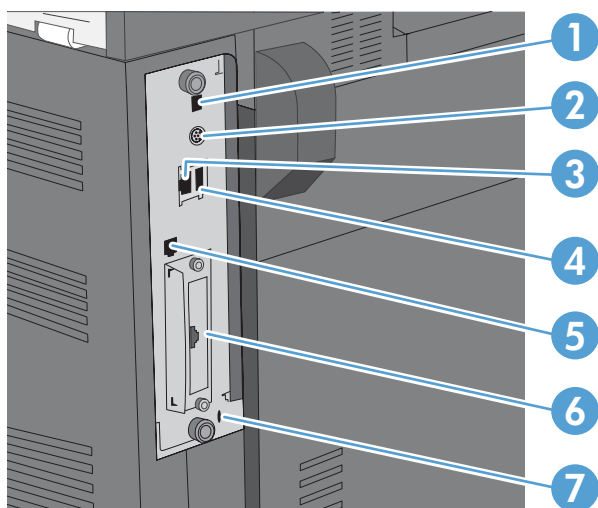

1	Nagy sebességű USB 2.0 nyomtatási port
2	Csatoló más gyártótól származó eszközök csatlakoztatásához
3	Helyi hálózati (LAN) Ethernet (RJ-45) hálózati port
4	USB-port külső USB-eszközök csatlakoztatásához
5	Fax-port (RJ-11)
6	EIO illesztőfelület bővítőhely
7	Rés kábel típusú biztonsági zár számára

Sorszám és típuszám elhelyezkedése

A típuszám és a sorozatszám a készülék hátulján lévő azonosító címkén található. A sorozatszám információt tartalmaz a származási országról/térségről, a termék verziójáról, a gyártási kódról és a termék gyártási számáról.

Típus neve	Típuszám
CM4540 MFP	CC419A
CM4540f MFP	CC420A
CM4540fskm MFP	CC421A

A kezelőpanel elrendezése

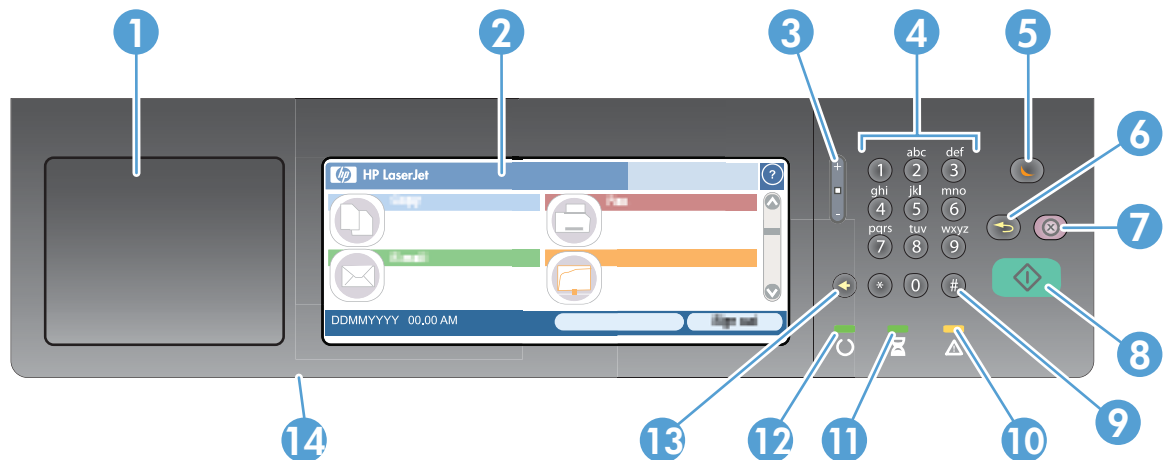

1	Foglalat hardver csatlakoztatásához	A harmadik fél által gyártott biztonsági eszközök hozzáadására szolgáló terület
2	Érintőképernyős grafikus kijelző	Az érintőképernyő segítségével elérheti és beállíthatja az összes készülékfunkciót.
3	Fényerőszabályzó gomb	Ezt a gombot használva növelheti vagy csökkentheti az érintőképernyős kijelző fényerejét.
4	Számbillentyűzet	Ezen a területen adhatja meg a másolatok számát és az egyéb számértékeket.
5	Alvó állapot gomb	Ha a készülék hosszabb ideig inaktív, automatikusan átvált alvó üzemmódra. A készülék alvó üzemmódra való állításához vagy újraaktiválásához nyomja meg az Alvó állapot gombot.
6	Visszaállítás gomb	Visszaállítja a feladatok beállításait a gyári vagy a felhasználó által meghatározott alapértékekre.
7	Stop gomb	Leállítja az aktív feladatot, és megnyitja a Feladat állapota képernyőt.
8	Indítás gomb	Megkezdi a másolási feladatokat, elindítja a digitális küldést, megkezdi a faxfeladat végrehajtását, illetve folytatja a megszakított feladatot.
9	Szünet gomb	Ez a gomb használható annak jelzésére, hogy szünetet iktat be egy faxszámhoz.
10	Figyelmeztető jelzőfény	Jelzi a készülék olyan állapotát, amelyhez a felhasználó beavatkozása szükséges. Ilyen pl. ha kiürült egy papírtálca, vagy ha megjelenik egy hibaüzenet a kijelzőn.
11	Adatok jelzőfény	Azt jelzi, hogy a készülék adatokat fogad.
12	Üzemkész jelzőfény	Azt jelzi, hogy a készülék készen áll a feladatok feldolgozásának megkezdésére.



13	Visszatörles gomb	Törli az aktív szöveget vagy számmezőt, illetve visszaállítja az alapértelmezett értékeket.
14	USB-port (a dönthető kezelőpanel alsó részén)	Csatlakoztathat egy USB-meghajtót a számítógéptől független nyomtatáshoz és beolvasáshoz.

A kezelőpanel sűgőja

A készülékhez egy beépített sűgőrendszer tartozik, amely az egyes képernyők használatát ismerteti. A sűgőrendszer megnyitásához érintse meg a képernyő jobb felső sarkában lévő  (Sűgő) gombot.

Egyes képernyők esetében a Sűgő gomb egy globális menüt nyit meg, amelyben rákereshet adott témakörökre. A menüben található gombok megérintésével tallózhatsz a menüszerkezetben.

Az egyéni feladatok beállításait tartalmazó képernyők esetében a Sűgő gomb egy olyan témakört nyit meg, amely ismerteti a képernyőre vonatkozó opciókat

Ha a készülék hibát jelez vagy figyelmeztetést jelenít meg, érintse meg a  (Hiba) vagy  (Figyelmeztetés) gombot a probléma leírását tartalmazó üzenet megnyitásához. Az üzenet a probléma megoldásában segítő utasításokat is tartalmazza.

Navigálás az érintőképernyőn

A kezdőképernyő hozzáférést biztosít a készülékfunkciókhoz, valamint jelzi a készülék aktuális állapotát.

MEGJEGYZÉS: A HP rendszeresen frissíti a készülék firmwareben elérhető funkciókat. A legújabb funkciók kihasználásához frissítse a készülék firmwaret. A legújabb firmware-frissítést a következő webhelyről töltheti le: www.hp.com/go/cljcm4540mfp_firmware.

MEGJEGYZÉS: Attól függően, hogy a készülék hogyan lett konfigurálva, a kezdőképernyőn megjelenő funkciók eltérőek lehetnek.

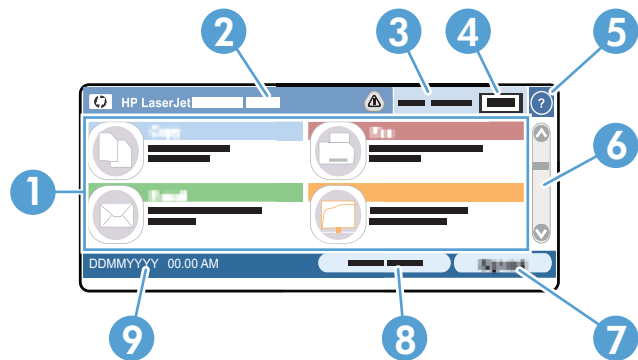





1	Funkciók	Attól függően, hogy a készülék hogyan lett konfigurálva, az ezen a területen megjelenő funkciók az alábbi elemek bármelyikét tartalmazhatják:
		<ul style="list-style-type: none">• Másolás• Fax• E-mail• Mentés hálózati mappába• Mentés USB-eszközre• Mentés a készülékmemóriába• Megnyitás USB-eszközzel• Megnyitás készülékmemóriából• Gyorsbeállítások• Feladat állapota• Kellékek• Tálcák• Adminisztráció• Eszközkarbantartás
2	Készülékállapot	Az állapotosz információt szolgáltat az általános készülékállapotról.
3	Másolás típusa	Megmutatja, hogy színesek-e a másolatok.

4	Másolás számlálója	A másolatok számát tartalmazó mező azt jelzi, hogy a készülék hány darab másolat elkészítésére lett beállítva.
5	Súgó gomb	A Súgó gomb megérintésével megnyithatja a beágyazott sűgőrendszert.
6	Görgetősáv	Az elérhető funkciók teljes listájának megtekintéséhez érintse meg a fel és le nyilat a görgetősávon.
7	Bejelentkezés vagy Kijelentkezés	Érintse meg a Bejelentkezés gombot a védett funkciók eléréséhez. Érintse meg a Kijelentkezés gombot, ha korábban bejelentkezett a védett funkciók elérése érdekében, és most ki szeretne jelentkezni. Miután kijelentkezik, a készülék minden beállítást visszaállít az alapértelmezett értékekre.
8	Hálózati cím	A Hálózati cím gomb megérintésével elérheti a hálózati kapcsolatra vonatkozó információkat. MEGJEGYZÉS: A készülék beállításaitól függően előfordulhat, hogy ez a gomb esetleg nem jelenik meg.
9	Dátum és idő	Itt látható az aktuális dátum és idő. Megadhatja, hogy a készülék milyen formátumot használjon a dátum és idő megjelenítéséhez, pl. 12 órás vagy 24 órás formátum.

Az érintőképernyő gombjai

Az érintőképernyő állapotsora információt nyújt a készülék állapotára vonatkozóan. Különböző gombok lehetnek láthatóak ezen a területen. Az alábbi táblázat bemutatja az egyes gombokat.



	Kezdőlap gomb. A Kezdőlap gombot megérintve bármely képernyőről visszajuthat a kezdőlapra.
	Indítás gomb. Az Indítás gombot megnyomva elindíthatja az alkalmazott funkcióhoz tartozó műveletet. MEGJEGYZÉS: Ennek a gombnak a neve mindegyik funkció esetében más. Például a Másolás funkció esetében a gomb neve: Másolás indítása .
	Leállítás gomb. Ha a készülék egy nyomtatási vagy faxolási feladatot dolgoz fel, akkor az Indítás gomb helyett a Leállítás gomb jelenik meg. A Leállítás gomb megérintésével leállíthatja az aktuális feladatot. A készülék figyelmezteti a feladat törlésére vagy folytatására.
	Figyelmeztetés gomb. A Figyelmeztetés gomb akkor jelenik meg, ha probléma merült fel a készülékkel, de emellett még továbbra is megfelelően tud működni. A Figyelmeztetés gombot megérintve elolvashatja a problémát bemutató üzenetet. Ez az üzenet tartalmazza a probléma megoldásában segítő utasításokat is.
	Súgó gomb. A beépített online sűgőrendszer a Súgó gomb érintésével nyitható meg.

2 A vezérlőpult menüi

- [A kezelőpanel menüi](#)
- [Adminisztráció menü](#)
- [Eszközkarbantartás menü](#)

A kezelőpanel menüi

A készülék kezelőpaneljének kezdőképernyőjén elérhető számos menü megkönnyíti a feladatok végrehajtását és a beállítások módosítását.

 **MEGJEGYZÉS:** Ha tájékozódni kíván az egyes menüpontokról, érintse meg az adott menüpontot megjelenítő képernyő jobb felső sarkában található Súgó gombot .

MEGJEGYZÉS: A HP rendszeresen frissíti a készülék firmverében elérhető funkciókat. A legújabb funkciók kihasználásához frissítse a készülék firmverét. A legújabb firmver-frissítést a következő webhelyről töltheti le: www.hp.com/go/cljcm4540mfp_firmware.

2-1. táblázat: A kezdőképernyő menüi

Menü	Leírás
Kezdeti beállítás	<p>Ez a menü a készülék első bekapcsolásakor jelenik meg. Segítségével beállíthatja a dátumot és az időt, megadhatja a legfontosabb fax- és e-mail beállításokat, valamint engedélyezheti a Megnyitás USB-eszközről funkciót.</p> <p>A kezdeti beállítások megadása után elrejtetheti a menüt.</p>
Másolás	<p>E menü segítségével dokumentummásolatokat készíthet.</p> <p>A feladatok testre szabásához számos lehetőség közül választhat. Ezek a beállítások ideiglenesek. A feladat befejezése után a készülék visszaállítja az alapbeállításokat.</p>
Fax	<p>E menü segítségével faxot küldhet a készülékről. Ez a menü csak a fax kiegészítővel rendelkező készülékeken érhető el. A menü kezelőpanelen való megjelenítéséhez engedélyezni kell a faxolási funkciót a Kezdeti beállítás menü vagy a HP beépített webszerver segítségével.</p> <p>A feladatok testre szabásához számos lehetőség közül választhat. Ezek a beállítások ideiglenesek. A feladat befejezése után a készülék visszaállítja az alapbeállításokat.</p>
E-mail	<p>Ez a menü lehetővé teszi a dokumentumok beolvasását és e-mail mellékletként történő elküldését. A menü kezelőpanelen való megjelenítéséhez engedélyezni kell a beolvasási funkciót a Kezdeti beállítás menüben, a HP beolvasás e-mailbe funkció beállítása varázslóban a szoftvertelepítés során vagy a HP beépített webszerver segítségével.</p> <p>A feladatok testre szabásához számos lehetőség közül választhat. Ezek a beállítások ideiglenesek. A feladat befejezése után a készülék visszaállítja az alapbeállításokat.</p>
Mentés USB-eszközre	<p>Ez a menü lehetővé teszi a dokumentumok beolvasását és USB-meghajtóra történő mentését. A menü kezelőpanelen való megjelenítéséhez be kell állítani a funkciót a HP beépített webszerver segítségével.</p> <p>A feladatok testre szabásához számos lehetőség közül választhat. Ezek a beállítások ideiglenesek. A feladat befejezése után a készülék visszaállítja az alapbeállításokat.</p>
Mentés hálózati mappába	<p>E menü segítségével dokumentumokat olvashat be, és azokat egy megosztott hálózati mappába mentheti. A menü kezelőpanelen való megjelenítéséhez be kell állítani a funkciót a HP beépített webszerver segítségével vagy a HP mentés mappába funkció beállítása varázslóban a szoftvertelepítés során.</p> <p>A feladatok testre szabásához számos lehetőség közül választhat. Ezek a beállítások ideiglenesek. A feladat befejezése után a készülék visszaállítja az alapbeállításokat.</p>

2-1. táblázat: A kezdőképernyő menüi (folytatás)

Menü	Leírás
Megnyitás USB-eszközről	Ez a menü lehetővé teszi egy USB-meghajtón tárolt dokumentum megnyitását és kinyomtatását. A menü kezelőpanelen való megjelenítéséhez be kell állítani a funkciót a Kezdeti beállítás menüben.
Mentés a készülékmemóriába	E menü segítségével dokumentumokat olvashat be, és azokat a készülék merevlemezére mentheti. A feladatok testre szabásához számos lehetőség közül választhat. Ezek a beállítások ideiglenesek. A feladat befejezése után a készülék visszaállítja az alapbeállításokat.
Megnyitás készülékmemóriából	Ez a menü lehetővé teszi a készülék merevlemezén tárolt dokumentumok megnyitását és kinyomtatását.
Gyorsbeállítások	Ez a menü hozzáférést biztosít a beolvasott és faxon vagy e-mailben elküldött, valamint a beolvasott és USB-meghajtóra, a készülék merevlemezére vagy megosztott hálózati mappába mentett feladatok előre megadott beállításaihoz. Gyorsbeállítások megadása a HP beépített webszerver vagy a HP Web Jetadmin segítségével.
Feladat állapota	Ebben a menüben megtekintheti az összes aktív feladat állapotát.
Tálcák	Ebben a menüben megtekintheti az egyes tálcák aktuális állapotát. A menü lehetővé teszi a tálcák papírméretének és -típusának beállítását is.
Kellékek	Ebben a menüben megtekintheti a készülék kellékeinek (például a festékkazetták) aktuális állapotát. A menü új kellékek megrendelésével kapcsolatos információt is tartalmaz.
Adminisztráció	Ebben a menüben jelentéseket nyomtathat ki, és módosíthatja a készülék alapértelmezett beállításait. Az Adminisztráció menüben több almenü található. Ezekről a menükről a következő részekben talál részletes leírást.
Eszközkarbantartás	Ennek a menünek a segítségével elvégezheti a készülék kalibrálását és tisztítását, valamint az adatok biztonsági mentését és visszaállítását. Ezekről a menükről a következő részekben talál részletes leírást.

Adminisztráció menü

Az **Adminisztráció** menüben az alapvető készülékbeállítások adhatók meg. Összetettebb készülékbeállításokhoz használja a HP beépített webszervert. A HP beépített webszerver megnyitásához a webböngésző címsorába írja be a készülék IP-címét vagy gazdagépnévét.

Jelentések menü

Megjelenítés: A készülék kezelőpaneljén válassza az **Adminisztráció** menüt, majd a **Jelentések** menüt.

2-2. táblázat: Jelentések menü

Első szint	Második szint	Értékek
Konfiguráció/Állapotoldalak	Adminisztráció menü térképe	Nyomtatás
		Nézet
	Aktuális beállítások oldal	Nyomtatás
		Nézet
	Konfigurációs lap	Nyomtatás
		Nézet
	Kellékállapot oldal	Nyomtatás
		Nézet
	Használati oldal	Nyomtatás
		Nézet
	Fájlkönyvtár oldal	Nyomtatás
		Nézet
	Színes használat feladatnapló	Nyomtatás
		Nézet
Faxjelentések	Faxtevékenységi napló	Nyomtatás
		Nézet
	Számlázásikód-jelentés	Nyomtatás
		Nézet
	Blokolt faxok listája	Nyomtatás
		Nézet
	Gyorstárcsázási lista	Nyomtatás
		Nézet
	Faxhívás-jelentés	Nyomtatás
		Nézet

2-2. táblázat: Jelentések menü (folytatás)

Első szint	Második szint	Értékek
Egyéb oldalak	Demonstrációs oldal	Nyomtatás
	Színminták RGB esetében	Nyomtatás
	CMYK értékek	Nyomtatás
	PCL betűkészletlista	Nyomtatás
	PS fontlista	Nyomtatás

Általános beállítások menü

Megjelenítés: A készülék kezelőpaneljén válassza az [Adminisztráció](#) menüt, majd az [Általános beállítások](#) menüt.

Az alábbi táblázatban a csillagok (*) a gyári alapbeállításokat jelzik.

2-3. táblázat: Általános beállítások menü

Első szint	Második szint	Harmadik szint	Negyedik szint	Értékek	
Dátum-/időbeállítások	Dátum- és időformátum	Dátumformátum		NN/HHH/ÉÉÉÉ HHH/NN/ÉÉÉÉ ÉÉÉÉ/HHH/NN	
		Időformátum		12 órás (DE./DU.) 24 óra	
		Dátum/Idő	Dátum		A dátum kiválasztása előugró naptárból.
			Idő		Az idő beállítása előugró számbillentyűzetről.
			Időzóna		Az időzóna kiválasztása listából.
			Átállítás nyári időszámításra		Jelölőnégyzet
		Energiabeállítások	Álvó üzemmód ütemezése	Megjelenik az ütemezett események listája.	
+ (Hozzáadás)	Szerkesztés				
Szerkesztés	Törlés				
	Esemény típusa			Felébredés Alvás	
	Esemény ideje				

2-3. táblázat: Általános beállítások menü (folytatás)

Első szint	Második szint	Harmadik szint	Negyedik szint	Értékek
			Eseményhez beállított napok	A hét napjainak kiválasztása egy listából.
	Alváskésleltetés			1 és 120 perc közötti érték adható meg. Az alapértelmezett érték 45 perc.
	Optimális sebesség/ energiafelhasználás			Gyorsabb első oldal* Energia megtakarítás Nagyobb energia megtakarítás Legnagyobb energia megtakarítás
Nyomatási minőség	Szín beállítása	Világos ter.	Cián sűrűsége Bíbor sűrűsége Sárga sűrűsége Fekete sűrűsége	-5-5
		Középtónusok	Cián sűrűsége Bíbor sűrűsége Sárga sűrűsége Fekete sűrűsége	-5-5
		Árny. részek	Cián sűrűsége Bíbor sűrűsége Sárga sűrűsége Fekete sűrűsége	-5-5
	Kép regisztrálása	<X>. tálcá beállítása	Tesztoldal nyomtatása X1-eltolás Y1-eltolás X2-eltolás Y2-eltolás	-5,00-5,00 mm
	Automatikus érzékelés beállításai	Felismerés az 1. tálcában		Teljes érzékelés Kibővített érzékelés* Csak fólia

2-3. táblázat: Általános beállítások menü (folytatás)

Első szint	Második szint	Harmadik szint	Negyedik szint	Értékek
		X tálca érzékelése		Kibővített érzékelés Csak fólia
	Papírtípus beállítása	Választás a készülék által támogatott papírtípusok listájából. Az elérhető beállítások minden papírtípus esetében azonosak.	Nyomatási mód	Választás a nyomtatási üzemmódok listájából.
			Ellenállásmód	Normál mód Fel nyíl Le
			Nyirkossági üzemmód	Normál Hangos
			Előforgatás üzemmód	Ki Be
			Beégető hőmérs. üzemmód	Normál Fel nyíl Le
			Papírhullámosodás üzemmód	Normál Csökkentett
	Optimalizálás	Normál papír		Szabványos* Sima
		Vastag papír		Szabványos* Sima
		Borítékszabályozás		Normál* Csökkentett hőmérsékletű többcélú mód
		Környezet		Normál* Alacsony hőmérséklet:
		Hálózati feszültség		Normál* Alacsony feszültség
		1. tálca		Normál* Másodlagos

2-3. táblázat: Általános beállítások menü (folytatás)

Első szint	Második szint	Harmadik szint	Negyedik szint	Értékek
		Háttér		Normál* Változó 1 Változó 2 Változó 3
		Egységességi vezérlés		Normál* Változó 1 Változó 2 Változó 3
		Követésvezérlés		Be* Ki
		Regisztráció		Normál* Másodlagos
		Átvitelvezérlés		Normál* Változó 1 Változó 2 Változó 3
		Beégető hőmérséklete		Normál* Másodlagos
	Élkezelés			Ki Könnyű Normál* Legmagasabb
Elakadáselhárítás				Automatikus* Ki Be
Tárolt feladatok kezelése	Gyorsmásolási feladat tárolási korlát			1-300 Alapérték = 32

2-3. táblázat: Általános beállítások menü (folytatás)

Első szint	Második szint	Harmadik szint	Negyedik szint	Értékek
	Gyorsmásolási feladat tárolási időkorlát			Ki* 1 óra 4 óra 1 nap 1 hét
	Alapértelmezett mappanév a tárolt feladatok számára			
	Tárolt feladatok rendezése a következő alapján			Feladat neve* Dátum
Nyomtatás felfüggesztése				Engedélyezve* Letiltva
Gyári beállítások visszaállítása				Címjegyzék Kalibrálás Másolás Digitális küldés E-mail Fax Általános Nyomtatás Biztonság
Színes letiltása				Színes engedélyezése Színes letiltása Színes, ha engedélyezett

Másolási beállítások menü

Megjelenítés: A készülék kezelőpaneljén válassza az [Adminisztráció](#) menüt, majd a [Másolási beállítások](#) menüt.

Az alábbi táblázatban a csillagok (*) a gyári alapbeállításokat jelzik.

2-4. táblázat: Másolási beállítások menü

Első szint	Második szint	Értékek
Előnézeti kép		Opcionálissá tesz* Előnézet kérése Előnézet letiltása
MEGJEGYZÉS: Előfordulhat, hogy a menü megtekintéséhez frissítenie kell a firmvert.		
Oldalak		1-oldalas eredeti, 1-oldalas kimenet* Egyoldalas eredeti, kétoldalas kimenet Kétoldalas eredeti, egyoldalas kimenet Kétoldalas eredeti, kétoldalas kim.
	Tájolás	Álló* Fekvő
Színes/fekete	Színes üzemmód	Automatikus érzékelés* Színes nyomtatás Fekete
Tűzés/szétválogatás	Tűzés	Nincs Fent, bal oldalon Fent, jobb oldalon
MEGJEGYZÉS: A HP tűzőgépes szorterrel rendelkező típusok esetében		
	Leválogatás	Ki Be*
Leválogatás		Leválogatás be (oldalak sorrendben)* Leválogatás ki (csoportosított oldalak)
MEGJEGYZÉS: A HP tűzőgépes szorterrel nem rendelkező típusok esetében		
Kicsinyítés/Nagyítás	Méretezés	Automatikus X-Y tartomány (25–400%) 100% 75% 50% 125% 150% 200%
	Margók automatikusan benne	

2-4. táblázat: Másolási beállítások menü (folytatás)

Első szint	Második szint	Értékek
Papír kiválasztása		Automatikus 1. tálca: [Méret], [Típus] <X>. tálca: [Méret], [Típus]
Képbeállítás	Sötétség	
	Kontraszt	
	Háttér tisztítása	
	Élesség	
Tartalom tájolása	Tájolás	Álló* Fekvő
	2 oldalas formátum	Könyvszerű Lapozásos Könyvszerű eredeti; Lapozásos másolat: Lapozásos eredeti; Könyvszerű másolat
Kimeneti tálca		Választás a kimeneti tálcák listájából.
Szöveg/kép optimalizálás	Optimalizálás erre:*	Kézi beállítás* Szöveg Nyomtatott kép Fénykép
Oldalak laponként		Egy (1) Kettő (2) Négy (4)
	Oldalak sorrendje	Jobbra, majd lefelé Le, majd jobbra
	Oldalszegélyek hozzáadása	
Eredeti méret		Automatikus érzékelés* Választás a készülék által támogatott méretek listájából.
	Szegély minden oldalon	
	Eredeti oldalak	Egyoldal* Kétoldal

2-4. táblázat: Másolási beállítások menü (folytatás)

Első szint	Második szint	Értékek
Szélőtől-szélíg		Normál (ajánlott)* Szélőtől-szélíg kimenet
Feladatépítés		Feladatkészítés ki* Feladatkészítés be

Beolvasás/Digitális küldési beállítások menü

Megjelenítés: A készülék kezelőpaneljén válassza az **Adminisztráció** menüt, majd a **Beolvasás/Digitális küldési beállítások** menüt.

Az alábbi táblázatban a csillagok (*) a gyári alapbeállításokat jelzik.

2-5. táblázat: Beolvasás/Digitális küldési beállítások menü

Első szint	Második szint	Harmadik szint	Negyedik szint	Értékek
E-mail beállítások	E-mail beállítás	E-mail beállító varázsló		
Alapértelmezett mentés hálózati mappába beállítások	MEGJEGYZÉS: Csak az e-mail beállítások esetében			
Alapértelmezett mentés USB-eszközre beállítások				
MEGJEGYZÉS: A jelzett helyek kivételével minden funkció esetében ugyanazok a beállítások érhetők el.				
	Alapértelmezett feladatbeállítások	Előnézeti kép		Opcionálissá tesz* Előnézet kérése Előnézet letiltása
		MEGJEGYZÉS: Előfordulhat, hogy a menü megtekintéséhez frissítenie kell a firmvert.		
		Alapértelmezett fájlnev		
		Dokumentum fájltypus		Választás a fájltypusok listájából.
		Szöveg/kép optimalizálás	Optimalizálás erre::	Kézi beállítás* Szöveg Nyomtatott kép Fénykép
		Kimeneti minőség		Kiváló (nagy fájl) Közepes* Gyenge (kis fájl)
		Eredeti oldalak		Egyoldalal Kétoldalal

2-5. táblázat: Beolvasás/Digitális küldési beállítások menü (folytatás)

Első szint	Második szint	Harmadik szint	Negyedik szint	Értékek
			Tájolás	Álló* Fekvő Könyvszerű Lapozásos
		Felbontás		600 dpi 400 dpi 300 dpi 200 dpi 150 dpi* 75 dpi
		Tartalom tájolása	Tájolás	Álló* Fekvő
			2 oldalas formátum	Könyvszerű* Lapozásos
		Színes/fekete		Automatikus érzékelés Színes nyomtatás Fekete/szürke Fekete
		Eredeti méret		
		Értesítés		Ne értesítsen* Értesítés a feladat befejezéséről Értesítés csak a feladat sikertelensége esetén Nyomtatás E-mail*
		Képbeállítás	Sötétség	
			Kontraszt	
			Háttér tisztítása	
			Élesség	
		Feladatépítés		Feladatkészítés ki* Feladatkészítés be*

2-5. táblázat: Beolvasás/Digitális küldési beállítások menü (folytatás)

Első szint	Második szint	Harmadik szint	Negyedik szint	Értékek
		Üres oldalak kihagyása		Engedélyezve Letiltva*
Digitális küldési szolgáltatás beállítása	A Digital Sending Software (DSS) szerver használatának engedélyezése			
	Az átvitel engedélyezése a New Digital Sending Software (DSS) szerverre			

Faxbeállítások menü

Megjelenítés: A készülék kezelőpaneljén válassza az [Adminisztráció](#) menüt, majd a [Faxbeállítások](#) menüt.

Az alábbi táblázatban a csillagok (*) a gyári alapbeállításokat jelzik.

2-6. táblázat: Faxbeállítások menü

Első szint	Második szint	Harmadik szint	Negyedik szint	Értékek
Faxküldési beállítások	Faxküld. beáll.	Faxbeállító varázsló		
		Faxtárcsázási beállítások	Faxtárcsázási hangerő	Ki Halk* Hangos
			Tárcsázási üzemmód	Hangfrekvenciás (Tone)* Impulzusos (Pulse)
			Újrahívás, ha foglalt	Tartomány: 0–9 Alapérték = 3
			Újrahívás, ha nem válaszol	Tartomány: 0–2 Alapérték = 0
			Újrahívások közötti szünet	1–5 perc Alapérték = 5 perc
			Tárcsahang érzékelése	
			Faxküldés sebessége	Gyors Közepes Lassú
			Tárcsázási előtag	

2-6. táblázat: Faxbeállítások menü (folytatás)

Első szint	Második szint	Harmadik szint	Negyedik szint	Értékek
		Általános faxküldési beállítások	PC Faxküldés	Engedélyezve* Letiltva
			Faxfejléc	Illesztés előre* Fedőlap
			Hibajavítás üzemmód	Engedélyezve* Letiltva
			Faxszám Jóváhagyása	Engedélyezve Letiltva*
			JBIG-tömörítés	Engedélyezve* Letiltva
		Számlázási kódok	Számlázási kódok engedélyezése	Ki* Be
			Minimális hossz	Tartomány: 1–16 Alapérték = 1
			Alapértelmezett számlázási kód	
			Számlázási kódok változtatásának engedélyezése	
	Alapértelmezett feladatbeállítások	Előnézeti kép MEGJEGYZÉS: Előfordulhat, hogy a menü megtekintéséhez frissítenie kell a firmvert.		Opcionálissá tesz* Előnézet kérése Előnézet letiltása
		Felbontás		Normál (100 x 200 dpi)* Finom (200 x 200 dpi) Szuperfinom (300 x 300 dpi)
		Eredeti oldalak		Egyoldal* Kétoldal
			Tájolás	Álló* Fekvő Könyvszerű* Lapozásos

2-6. táblázat: Faxbeállítások menü (folytatás)

Első szint	Második szint	Harmadik szint	Negyedik szint	Értékek
		Értesítés		Ne értesítsen* Értesítés a feladat befejezéséről Értesítés csak a feladat sikertelensége esetén Nyomtatás E-mail
			Értesítési e-mail cím	
			Miniatűr belefoglalása	
		Tartalom tájolása	Tájolás	Álló* Fekvő
			2 oldalas formátum	Könyvszerű* Lapozásos
		Eredeti méret		Választás a készülék által támogatott méretek listájából.
		Képbeállítás	Sötétség	
			Kontraszt	
			Háttér tisztítása	
			Élesség	
		Szöveg/kép optimalizálás	Optimalizálás erre::	Kézi beállítás* Szöveg Nyomtatott kép Fénykép
		Feladatépítés		Feladatkészítés ki* Feladatkészítés be
		Üres oldalak kihagyása		Letiltva* Engedélyezve
Faxfogadási beállítások	Faxfogadás beállítása	Csengetés válaszig		
		Csengetési gyakoriság:		
		Csengetési időköz		

2-6. táblázat: Faxbeállítások menü (folytatás)

Első szint	Második szint	Harmadik szint	Negyedik szint	Értékek
		Csengő hangerő		Ki Halk* Hangos
		Faxfogadás sebessége		Gyors Közepes Lassú
	Faxnyomtatási ütemezés	Bejövő fax beállítások		Mindig tárolja a faxokat Mindig nyomtassa ki a faxokat* Faxnyomtatási ütemezés használata
		Ütemezés Itt állíthatja be a faxnyomtatás ütemezését, ha előzőleg a Faxnyomtatási ütemezés használata beállítást választotta.	Hozzáadás (pluszjel) Szerkesztés	Bejövő faxok nyomtatása Bejövő faxok tárolása Esemény ideje Eseményhez beállított napok
	Blokkolt faxszámok	Blokkolandó faxszám		
	Alapértelmezett feladatbeállítások	Értesítés		Ne értesítsen Értesítés a feladat befejezéséről Értesítés csak a feladat sikertelensége esetén Minitűr belefoglalása
		Fogadott faxok ellátása jelzéssel		Engedélyezve Letiltva*
		Oldalhoz igazítás		Engedélyezve* Letiltva
		Papír kiválasztása		Automatikus Választás a tálcák listájából.
		Kimeneti tálca		Választás a tálcák listájából.
		Oldalak		Egyoldalal Kétoldalal

2-6. táblázat: Faxbeállítások menü (folytatás)

Első szint	Második szint	Harmadik szint	Negyedik szint	Értékek
Faxarchívum és faxátírányítás	Faxarchiválás engedélyezése			
		Archiválendő faxfeladat típusa		Küldés és fogadás* Csak küldés Csak fogadás
		Faxarchiválási e-mail cím		
	Faxtovábbítás engedélyezése			
		Továbbítandó faxfeladat típusa		Küldés és fogadás Csak küldés Csak fogadás
		Faxtovábbítási szám		

Nyomatási beállítások menü

Megjelenítés: A készülék kezelőpaneljén válassza az [Adminisztráció](#) menüt, majd a [Nyomatási beállítások](#) menüt.

Az alábbi táblázatban a csillagok (*) a gyári alapbeállításokat jelzik.

2-7. táblázat: Nyomatási beállítások menü

Első szint	Második szint	Értékek
Kézi adagolás		Engedélyezve Letiltva*
Courier betűtípus		Normál* Sötét
Széles A4		Engedélyezve Letiltva*
PS-hibák nyomtatása		Engedélyezve Letiltva*
PDF-hibák nyomtatása		Engedélyezve Letiltva*

2-7. táblázat: Nyomtatási beállítások menü (folytatás)

Első szint	Második szint	Értékek
Nyomtatónyelv		Automatikus*
		PCL
		POSTSCRIPT
		PDF
PCL	Úrlap hossza	Tartomány: 5–128 Alapérték = 60
	Tájolás	Álló* Fekvő
	Fontforrás	Beépített* 1. kártyanyílás <X>. kártyanyílás EIO <X> lemez USB
	Fontszám	Tartomány: 0–999 Alapérték = 0
	Betűsűrűség	Tartomány: 0,44–99,99 Alapérték = 10
	Font pontméret	Tartomány: 4,00–999,75 Alapérték = 12,00
	Jelkészlet	Választás a szimbólumkészletek listájából.
	KV soremeléskor	Nem* Igen
	Üres lapok kihagyása	Nem* Igen
	Adathordozó-forrás számozása	Szabványos* Hagyományos

Nyomtatási beállítások menü

Megjelenítés: A készülék kezelőpaneljén válassza az [Adminisztráció](#) menüt, majd a [Nyomtatási beállítások](#) menüt.

Az alábbi táblázatban a csillagok (*) a gyári alapbeállításokat jelzik.

2-8. táblázat: Nyomtatási beállítások menü

Első szint	Második szint	Értékek
Példányszám		
Alapértelmezett papírméret		Választás a készülék által támogatott méretek listájából.
Alapértelmezett egyedi papírméret	X méret	
	Y méret	
	Hüvelyk használata	
	Milliméter használata	
Kimeneti tálca		
Oldalak		Egyoldalás* Kétoldalás
2 oldalas formátum		Könyvszerű* Lapozásos
Szélőtől-szélig hatálytalanítás engedélyezése		Engedélyezve Letiltva*

Megjelenítési beállítások menü

Megjelenítés: A készülék kezelőpaneljén válassza az [Adminisztráció](#) menüt, majd a [Megjelenítési beállítások](#) menüt.

Az alábbi táblázatban a csillagok (*) a gyári alapbeállításokat jelzik.

2-9. táblázat: Megjelenítési beállítások menü

Első szint	Második szint	Értékek
Billentyűnyomás hangja		Be* Ki
Nyelvi beállítások	Nyelv	Választás a készülék által támogatott nyelvek listájából.
	Billentyűzet elrendezése	Minden nyelvhez egy alapértelmezett billentyűkiosztás tartozik. Ennek módosításához válasszon értéket a kiosztások listájából.
Hálózati cím gomb		Kijelző Elrejtés

2-9. táblázat: Megjelenítési beállítások menü (folytatás)

Első szint	Második szint	Értékek
Alvó mód		Letiltva Alváskésleltetés használata* Elalvásidőzítés használata Az energiabeállítások és a várakozási idő kiegyensúlyozása
Tétlenségi időkorlát		Tartomány: 10–300 másodperc Alapérték = 60 másodperc
Törölhető figyelmeztetések		Be Feladat*
Folytatást megengedő események		Aut. folytatás (10 másodperc)* A folytatáshoz nyomja meg az OK gombot

Kellékek kezelése menü

Megjelenítés: A készülék kezelőpaneljén válassza az [Adminisztráció](#) menüt, majd a [Kellékek kezelése](#) menüt.

Az alábbi táblázatban a csillagok (*) a gyári alapbeállításokat jelzik.

2-10. táblázat: Kellékek kezelése menü

Első szint	Második szint	Harmadik szint	Negyedik szint	Értékek
Kellékállapot				Nyomtatás Nézet
Kellékbeállítások	Fekete kazetta	A „Festékszint nagyon alacsony” állapot beállításai		Leállítás Folyt. kérdés után* Folytatás
		Alacsony határérték beállítások		1–100% Alapérték = 10%
	Színes kazetták	A „Festékszint nagyon alacsony” állapot beállításai		Leállítás Folyt. kérdés után* Folytatás
		Alacsony határérték beállítások	Cián festékkazetta Bíbor festékkazetta Sárga festékkazetta	1–100% Alapérték = 10%
	Beégetőegység	A „Festékszint nagyon alacsony” állapot beállításai		Leállítás Folyt. kérdés után* Folytatás
		Alacsony határérték beállítások		1–100% Alapérték = 10%
	Továbbítókészlet	A „Festékszint nagyon alacsony” állapot beállításai		Leállítás Folyt. kérdés után* Folytatás
		Alacsony határérték beállítások		1–100% Alapérték = 10%
	Lapadagoló készlet	A „Festékszint nagyon alacsony” állapot beállításai		Leállítás Folyt. kérdés után* Folytatás

2-10. táblázat: Kellékek kezelése menü (folytatás)

Első szint	Második szint	Harmadik szint	Negyedik szint	Értékek
		Alacsony határérték beállítások		1–100% Alapérték = 10%
	Festékgyűjtő egység	A „Festékszint nagyon alacsony” állapot beállításai		Leállítás* Folyt. kérdés után Folytatás
	Színes/fekete vegyesen			Automatikus* Általában színes oldalak Általában fekete-fehér oldalak
Kelléközzenetek	Kifogyóban üzenet			Be* Ki
Kellékek nullázása	Új lapadagoló készlet			Nem Igen

Tálcák kezelése menü

Megjelenítés: A készülék kezelőpaneljén válassza az [Adminisztráció](#) menüt, majd a [Tálcák kezelése](#) menüt.

Az alábbi táblázatban a csillagok (*) a gyári alapbeállításokat jelzik.

2-11. táblázat: Tálcák kezelése menü

Első szint	Értékek
A szükséges tálcát használja	Kizárólag* Első
Kézi adagolás figyelmeztetés	Mindig* Csak ha töltve van
Méret/típus figyelmeztetés	Kijelző* Nem jelenik meg
Másik tálca használata	Engedélyezve* Letiltva
Alternatív fejlec üzemmód	Letiltva* Engedélyezve

2-11. táblázat: Tálcsák kezelése menü (folytatás)

Első szint	Értékek
Üres lapok	Automatikus*
	Igen
Kép forgatása	Szabványos
	Másodlagos
A4/Letter hatálytalanítása	Igen*
	Nem

Tűző/kötegelő beállításai menü

Megjelenítés: A készülék kezelőpaneljén válassza az [Adminisztráció](#) menüt, majd a [Tűző/kötegelő beállításai](#) menüt.

Az alábbi táblázatban a csillagok (*) a gyári alapbeállításokat jelzik.

2-12. táblázat: Tűző/kötegelő beállításai menü

Első szint	Értékek
Üzem mód	Szorter
	Kötegelő
	Funkcióelválasztó
Tűzés	Nincs
	Fent, bal vagy jobb oldalon
	Fent, bal oldalon
	Fent, jobb oldalon
Nagyon kevés a kapocs	Folytatás
	Leállítás

Hálózati beállítások menü

Megjelenítés: A készülék kezelőpaneljén válassza az [Adminisztráció](#) menüt, majd a [Hálózati beállítások](#) menüt.

Az alábbi táblázatban a csillagok (*) a gyári alapbeállításokat jelzik.

2-13. táblázat: Hálózati beállítások menü

Első szint	Értékek
I/O időkorlát	Tartomány: 5–300 mp Alapérték = 15
Beépített Jetdirect menü EIO <X> Jetdirect menü	Részletes információt az alábbi táblázat tartalmaz. Ezek a menük azonos szerkezetűek. További HP Jetdirect hálózati kártya EIO bővítőhelyhez történő csatlakoztatásakor mindkét menü elérhető.

2-14. táblázat: Beépített Jetdirect menü/EIO <X> Jetdirect menü

Első szint	Második szint	Harmadik szint	Negyedik szint	Értékek
Információ	Ny. bizt. oldal			Igen Nem*
TCP/IP	Engedélyezés			Be* Ki
	Gazdagép neve			
	IPV4-beállítások	Konfigurációs mód		Bootp DHCP* Automatikus IP Kézi
		Kézi beállítások	IP-cím	Cím megadása.
		MEGJEGYZÉS: Ez a menü csak akkor érhető el, ha a Kézi beállítást választja a Konfigurációs mód menüben.		
			Alhálózati maszk	Cím megadása.
			Alapértelmezett átjáró	Cím megadása.
		Alapértelmezett IP		Automatikus IP* Legacy
		DHCP kiadása		Nem* Igen
		DHCP megújítása		Nem* Igen
		Elsődleges DNS		
		Másodlagos DNS		

2-14. táblázat: Beépített Jetdirect menü/EIO <X> Jetdirect menü (folytatás)

Első szint	Második szint	Harmadik szint	Negyedik szint	Értékek
	IPV6-beállítások	Engedélyezés		Ki Be*
		Címek	Kézi beállítások	Engedélyezés Címek
		DHCPV6 házirend		Megadott útválasztó Útválasztó nem elérhető* Mindig
		Elsődleges DNS		
		Másodlagos DNS		
Biztonság	Biztonságos web			HTTPS szükséges* HTTPS opcionális
	IPSEC			Tartás Letiltás*
	802.1x			Visszaállítás Tartás*
	Biztonság visszaállítása			Igen Nem*
Diagnosztika	Beépített tesztek	LAN HW teszt		Igen Nem*
		HTTP-Teszt		Igen Nem*
		SNMP+teszt		Igen Nem*
		Adatútvon.-teszt		Igen Nem*
		Összes teszt kiválasztása		Igen Nem*
		Végrehajt. idő [H]		Tartomány: 1–60 óra Alapérték = 1 óra

2-14. táblázat: Beépített Jetdirect menü/EIO <X> Jetdirect menü (folytatás)

Első szint	Második szint	Harmadik szint	Negyedik szint	Értékek
		Végrehajtás		Nem* Igen
Kapcsolódási sebesség				Automatikus* 10T fél 10T teljes 100TX fél 100TX teljes

Hibaelhárítás menü

Megjelenítés: A készülék kezelőpaneljén válassza az [Adminisztráció](#) menüt, majd a [Hibaelhárítás](#) menüt.

Az alábbi táblázatban a csillagok (*) a gyári alapbeállításokat jelzik.

2-15. táblázat: Hibaelhárítás menü

Első szint	Második szint	Harmadik szint	Negyedik szint	Értékek
Eseménynapló				Nézel* Nyomtatás
Papírút oldal				Nézel* Nyomtatás
Fax	T.30 faxnyilvántartó	T.30 jelentés nyomtatása	Jelentés nyomtatásának ideje	Nyomtatás Soha nincs aut.nyomtatás* Nyomtatás az összes fax után Nyomtatás csak faxküldési feladatok után Nyomtatás bármilyen faxolási hiba után Nyomtatás csak faxküldési hibák után Nyomtatás csak faxfogadási hibák után Mentés

2-15. táblázat: Hibaelhárítás menü (folytatás)

Első szint	Második szint	Harmadik szint	Negyedik szint	Értékek
	Fax V.34			Normál* Ki
	Faxkihangsítás üzemmód			Normál* Diagnosztika
Nyomatási minőség oldalak	Nyomt. min. hibakeresési oldalak			Nyomatás
	Diagnosztikai oldal			Nyomatás
	Színsávteszt	Tesztoldal nyomtatása		Nyomatás
		Példányszám		Tartomány: 1–30
Diagnosztikai tesztek	Nyomatókazetta- ellenőrzés letiltása			
	Papírüt-érzékelők	Választás a készülék érzékelőinek listájából.		
	Papírütteszt	Tesztoldal		Nyomatás
		Forrás		Választás az elérhető tálcák listájából.
		Címzett		Választás az elérhető tálcák listájából.
		Duplex		Ki* Be
		Példányszám		1* 10 50 100 500
		Lerakás		Ki Be
	Kézi érzékelőteszt			Választás az elérhető alkatrészek listájából.
	Kézi tálca-/gyűjtőtálca- érzékelő teszt			Választás az elérhető alkatrészek listájából.
	Alkatrészteszt			Választás az elérhető alkatrészek listájából.
	Nyomatás/Leállítás teszt			Tartomány: 0–60 000

2-15. táblázat: Hibaelhárítás menü (folytatás)

Első szint	Második szint	Harmadik szint	Negyedik szint	Értékek
	Lapolvasóeszközök			Választás az elérhető alkatrészek listájából.
	Vezérlőpult			LED-ek Kijelző Gombok Érintőképernyő
Diagnosztikai adatok lekérése				Készülékadatfájl létrehozása Tömörített hibakeresési adatfájl létrehozása Összeomlás utáni memóriakiíratási fájlok mellékelése Hibakeresési információk törlése Küldés e-mailbe Exportálás USB-re

Eszközkarbantartás menü

Biztonsági mentés/visszaállítás menü

Megjelenítés: A készülék kezelőpaneljén válassza az [Eszközkarbantartás](#) menüt, majd a [Biztonsági mentés/visszaállítás](#) menüt.

Az alábbi táblázatban a csillagok (*) a gyári alapbeállításokat jelzik.

2-16. táblázat: Biztonsági mentés/visszaállítás menü

Első szint	Második szint	Harmadik szint	Értékek
Adatok biztonsági mentése	Ütemezett biztonsági mentés engedélyezése	Biztonsági mentés ideje	Időpont megadása
		Biztonsági mentések közötti napok száma	Napok számának megadása
	Biztonsági mentés most		
	Legutóbbi biztonsági mentés exportálása		
Adatok visszaállítása			A biztonságmásolat-fájlt tartalmazó USB-meghajtó csatlakoztatása.

Kalibrálás/tisztítás menü

Megjelenítés: A készülék kezelőpaneljén válassza az [Eszközkarbantartás](#) menüt, majd a [Kalibrálás/tisztítás](#) menüt.

Az alábbi táblázatban a csillagok (*) a gyári alapbeállításokat jelzik.

2-17. táblázat: Kalibrálás/tisztítás menü

Első szint	Második szint	Értékek
Tisztítási beállítások	Automatikus tisztítás	Ki* Be
	Tisztítási időköz	
	Tisztítási méret	
Tisztítólap		Nyomtatás
Gyorskalibrálás		
Teljes kalibrálás		

2-17. táblázat: Kalibrálás/tisztítás menü (folytatás)

Első szint	Második szint	Értékek
Kalibrálás elhalasztása feleledésig/ bekapcsolásig		Igen*
		Nem
Lapolvasó kalibrálás		

USB firmware frissítése menü

Megjelenítés: A készülék kezelőpaneljén válassza az [Eszközkarbantartás](#) menüt, majd az [USB firmware frissítése](#) menüt.

Csatlakoztassa a firmware-frissítést tartalmazó USB-tárolóeszközt az USB-porthoz, és kövesse a képernyőn megjelenő utasításokat.

Szerviz menü

Megjelenítés: A készülék kezelőpaneljén válassza az [Eszközkarbantartás](#) menüt, majd a [Szerviz](#) menüt.

A [Szerviz](#) menü zárolva van, használatához PIN-kód szükséges. E menü használata a hivatalos szervizszakemberek számára van fenntartva.

3 Szoftver Windows rendszerhez

- [Támogatott Windows operációs rendszerek](#)
- [Támogatott nyomtató-illesztőprogramok Windows operációs rendszerhez](#)
- [Válassza ki a megfelelő nyomtató-illesztőprogramot a Windowshoz](#)
- [A nyomtatási beállítások fontossági sorrendje](#)
- [A nyomtató-illesztőprogram beállításainak módosítása, Windows](#)
- [Szoftver eltávolítása Windows rendszer esetében](#)
- [Támogatott segédprogramok Windows-rendszerekhez](#)
- [Szoftver más operációs rendszerekhez](#)

Támogatott Windows operációs rendszerek

A termék az alábbi Windows operációs rendszereket támogatja:

- Windows XP (32 bites és 64 bites)
- Windows Server 2003 (32 bites és 64 bites)
- Windows Server 2008 (32 bites és 64 bites)
- Windows Vista (32 bites és 64 bites)
- Windows 7 (32 bites és 64 bites)

Támogatott nyomtató-illesztőprogramok Windows operációs rendszerhez

- HP PCL 6 (ez az alapértelmezett nyomtató-illesztőprogram)
- HP postscript emulation Universal Print Driver (postscript-emuláló univerzális nyomtató-illesztőprogram)(HP UPD PS)
- HP PCL 5 Universal Print Driver (univerzális nyomtató-illesztőprogram) (HP UPD PCL 5)
- HP PCL 6 univerzális nyomtató-illesztőprogram (HP UPD PCL 6)

A nyomtató-illesztőprogram online súgója útmutatást nyújt a hétköznapi nyomtatási feladatokhoz, valamint ismerteti a nyomtató-illesztőprogramban megtalálható gombokat, jelölőnégyzeteket és legördülő menüket.

 **MEGJEGYZÉS:** Az UPD programmal kapcsolatos további tudnivalókat a következő webhelyen találja: www.hp.com/go/upd.

Válassza ki a megfelelő nyomtató-illesztőprogramot a Windows-hoz

A nyomtató-illesztőprogramok hozzáférést biztosítanak a termékfunkciókhoz, és lehetővé teszik a számítógép és a termék közötti kommunikációt (nyomtatónyelv használatával). A következő nyomtató-illesztőprogramok elérhetőek a www.hp.com/go/cljcm4540mfp_software címen.

A HP PCL 6 illesztőprogramja

- Alapértelmezett illesztőprogramként van megadva Ez az illesztőprogram automatikusan telepítésre kerül, kivéve, ha egy másikat választ ki.
- Minden Windows környezet számára ajánlott
- Általánosságban véve a legjobb sebességet, nyomtatási minőséget és termékfunkció-támogatást biztosítja a legtöbb felhasználó számára
- A programot úgy tervezték, hogy illeszkedjen a Windows grafikus eszközfelülethez (GDI), így Windows környezetben a legjobb sebességet biztosítja
- Előfordulhat, hogy nem teljesen kompatibilis a PCL 5 formátumon alapuló külső és egyéni szoftverprogramokkal

A HP UPD PS illesztőprogramja

- Adobe® szoftverprogramokkal, illetve egyéb, intenzív grafikai tartalmat kezelő szoftverprogramokkal történő nyomtatáshoz javasolt
- Támogatást biztosít postscript-emulációs igényű feladatok nyomtatásához, illetve postscript betűkészletek flash-memóriából való támogatásához

HP UPD PCL 5

- Használata Windows-környezetben végzett általános irodai nyomtatáshoz javasolt
- Kompatibilis a PCL előző verzióival és a régebbi HP LaserJet termékekkel
- Ideális választás külső vagy egyéni szoftverprogramokkal végzett nyomtatáshoz
- A legjobb választás vegyes környezetben történő működtetéshez, melyeknél a terméket PCL 5 (UNIX, Linux, nagyszámítógép) formátumra kell állítani
- A programot vállalati Windows-környezetekben történő használatra tervezték, hogy egyetlen illesztőprogramot többféle nyomtatótípusnál lehessen alkalmazni
- Használata hordozható Windows-számítógépről, többféle nyomtatótípuson végzett nyomtatásnál ideális megoldást nyújt

HP UPD PCL 6

- Minden Windows-környezetben ajánlott nyomtatásra
 - Összességében a leggyorsabb és legjobb minőségű nyomtatást, valamint a legszélesebb körű nyomtatási funkciókat biztosítja a legtöbb felhasználó számára
 - A Windows grafikus eszközüillesztőjével (GDI) való összehangolt együttműködésre készült a Windows-környezetekben való lehető leggyorsabb működés érdekében
 - Előfordulhat, hogy nem teljesen kompatibilis a PCL5-alapú külső és egyéni megoldásokkal
-

HP univerzális nyomtató-illesztőprogram (UPD)

A HP univerzális nyomtató-illesztőprogram (UPD) Windows rendszerhez egy olyan illesztőprogram, amely tetszőleges helyszínről azonnali hozzáférést biztosít gyakorlatilag bármelyik HP LaserJet termékhez anélkül, hogy különálló illesztőprogramok letöltésére lenne szükség. Jól bevált HP nyomtató-illesztőprogram technológián alapul, többszörösen tesztelték és több szoftverprogrammal használták. Hatékony, hosszabb idő elteltével is egységes teljesítményt biztosító megoldás.

A HP UPD program közvetlenül kommunikál az egyes HP termékekkel, információkat gyűjt a konfigurációval kapcsolatban, majd testreszabja a felhasználói felületet, hogy láthatóak legyenek a termék egyedi, rendelkezésre álló funkciói. Automatikusan bekapcsolja a termékhez rendelkezésre álló funkciókat, például a kétoldalas nyomtatás és tűzés funkciót, így ezeket nem kell manuálisan bekapcsolni.

További tudnivalók: www.hp.com/go/upd.

UPD telepítési módok

Hagyományos mód	<ul style="list-style-type: none">• Ezt a módot használja, ha az illesztőprogramot CD-ről telepíti, egyetlen számítógépre.• Ha a programot a készülékhez mellékelt CD-lemezről telepítik, az UPD a hagyományos nyomtató-illesztőprogramokhoz hasonlóan működik. Egy adott készülékkel működik.• Ha ezt a módot használja, mindegyik számítógépre, minden készülékre külön telepítenie kell az UPD programot.
Dinamikus mód	<ul style="list-style-type: none">• A mód használatához töltsse le az UPD programot az internetről. Lásd: www.hp.com/go/upd.• A dinamikus mód lehetővé teszi egyetlen illesztőprogram-telepítés használatát, így tetszőleges helyszínen megtalálhatja, és használhatja a HP készülékek nyomtatási funkcióját.• Ezt a módot használja, ha az UPD programot munkacsoport számára telepíti.

A nyomtatási beállítások fontossági sorrendje

A nyomtatási beállítások módosításának prioritása attól függ, hol történt a módosítás:

 **MEGJEGYZÉS:** A parancs- és párbeszédpanel nevek a használt szoftveralkalmazástól függően eltérőek lehetnek.

- **Oldalbeállítás párbeszédpanel:** Ez a párbeszédpanel a használt program **Fájl** menüjének **Oldalbeállítás** vagy hasonló parancsára kattintva nyitható meg. Az itt megadott beállítások elnyomják a máshol megadottakat.
- **Nyomtatás párbeszédpanel:** Ez a párbeszédpanel a használt program **Fájl** menüjének **Nyomtatás** vagy **Nyomtatóbeállítás** vagy hasonló parancsára kattintva nyitható meg. A **Nyomtatás** párbeszédpanelen megadott beállítások prioritása kisebb, így azok általában nem nyomják el az **Oldalbeállítás** párbeszédpanelen megadott beállításokat.
- **Nyomtató tulajdonságai párbeszédpanel (nyomtató-illesztőprogram):** A nyomtató-illesztőprogram megnyitásához kattintson a **Nyomtatás** párbeszédpanel **Tulajdonságok** pontjára. A **Nyomtató tulajdonságai** párbeszédpanelen megadott beállítások általában nem nyomják el a nyomtatási szoftverben másutt megadott beállításokat. Itt a legtöbb nyomtatási beállítás módosítható.
- **A nyomtató-illesztőprogram alapértelmezett beállításai:** A nyomtató automatikusan az illesztőprogram alapértelmezett beállításaival nyomtat, kivéve az **Oldalbeállítás**, a **Nyomtatás** vagy a **Nyomtató tulajdonságai** párbeszédpanelen módosított beállításokat.
- **A nyomtató vezérlőpultjának beállításai:** A nyomtató vezérlőpultján tett beállításmódosítások súlya kisebb, mint a bárhol máshol tett változtatásoké.

A nyomtató-illesztőprogram beállításainak módosítása, Windows

Az összes nyomtatási feladat beállításának módosítása a szoftverprogram bezárásáig

1. Kattintson a **Fájl** menüben a **Nyomtatás** parancsra.
2. Jelölje ki az illesztőprogramot, majd kattintson a **Tulajdonságok** vagy **Beállítások** elemre.

Bár az egyes lépések eltérőek lehetnek, az eljárás alapján véve egységes.

Alapértelmezett beállítások módosítása az összes nyomtatási feladathoz

1. **Windows XP, Windows Server 2003 és Windows Server 2008 rendszereknél (az alapbeállítás szerinti Start menüézet segítségével):** Kattintson a **Start** gombra, majd a **Nyomtatók és faxok** menüpontra.

Windows XP, Windows Server 2003 és Windows Server 2008 rendszereknél (a klasszikus Start menüézet segítségével): Kattintson a **Start** gombra, a **Beállítások**, majd a **Nyomtatók** menüpontra.

Windows Vista: Kattintson a **Start**, majd a **Vezérlőpult**, végül a **Hardver és hang** kategóriában a **Nyomtató** elemre.

Windows 7: Kattintson a **Start**, majd az **Eszközök és nyomtatók** lehetőségre.

2. Kattintson az egér jobb oldali gombjával az illesztőprogram ikonjára, majd válassza a **Nyomtatási beállítások** parancsot.

A termék konfigurációs beállításainak módosítása

1. **Windows XP, Windows Server 2003 és Windows Server 2008 rendszereknél (az alapbeállítás szerinti Start menü nézet segítségével):** Kattintson a **Start** gombra, majd a **Nyomtatók és faxok** menüpontra.

Windows XP, Windows Server 2003 és Windows Server 2008 rendszereknél (a klasszikus Start menü nézet segítségével): Kattintson a **Start** gombra, a **Beállítások**, majd a **Nyomtatók** menüpontra.

Windows Vista: Kattintson a **Start**, majd a **Vezérlőpult**, végül a **Hardver és hang** kategóriában a **Nyomtató** elemre.

Windows 7: Kattintson a **Start**, majd az **Eszközök és nyomtatók** lehetőségre.

2. A jobb egérgombbal kattintson az illesztőprogram ikonjára, majd válassza a **Tulajdonságok** vagy a **Nyomtató tulajdonságai** lehetőséget.
3. Kattintson az **Eszközbeállítások** fülre.

Szoftver eltávolítása Windows rendszer esetében

Windows XP

1. Kattintson a **Start** gombra, a **Vezérlőpult** lehetőségre, majd a **Programok telepítése és törlése** elemre.
2. Keresse meg és válassza ki a készüléket a listáról.
3. A szoftver eltávolításához kattintson a **Módosítás/Eltávolítás** gombra.

Windows Vista

1. Kattintson a **Start** gombra, a **Vezérlőpult** lehetőségre, majd a **Programok és funkciók** elemre.
2. Keresse meg és válassza ki a készüléket a listáról.
3. Válassza az **Eltávolítás/Módosítás** opciót.

Windows 7

1. Kattintson a **Start, Vezérlőpult** lehetőségre, majd a **Programok** sor alatt kattintson a **Program eltávolítása** lehetőségre.
2. Keresse meg és válassza ki a készüléket a listáról.
3. Válassza az **Eltávolítás** lehetőséget.

Támogatott segédprogramok Windows-rendszerekhez

HP Web Jetadmin

A HP Web Jetadmin egy egyszerű nyomtatási és képfeldolgozási perifériamenedzsment szoftvereszköz, amely segítségével optimalizálható a készülék használata, közben tarthatók a színes nyomtatás költségei, megvalósul a készülékek biztonságos használata és áramvonalasabbá válik a kártyák kezelése a távoli konfiguráció, a proaktív felügyelet, a biztonsági hibák elhárítása, valamint a nyomtatási és képfeldolgozási eszközökre vonatkozó jelentések révén.

A HP Web Jetadmin aktuális verziójának letöltéséhez, valamint a támogatott gazdagéprendszerek legfrissebb listájának megtekintéséhez látogasson el a www.hp.com/go/webjetadmin webhelyre.

A gazdaszerverre telepített HP Web Jetadmin szoftvert a HP Web Jetadmin gazdához tállóva a Windows-ügyfél elérheti egy támogatott webböngészővel (ilyen például a Microsoft® Internet Explorer).

HP beépített webszerver

A készülék HP beépített webszervere segítségével elérhetők a készülék és a hálózat működésével kapcsolatos információk. Ezek az információk webböngészőben, például a Microsoft Internet Explorer, a Netscape Navigator, az Apple Safari vagy a Mozilla Firefox böngészőben jelennek meg.

A HP beépített webszerver a készülékben található. Nem hálózati szerverre van betöltve.

A HP beépített webszerver olyan illesztőfelületet biztosít a készülékhez, amelyet a hálózatban résztvevő bármely számítógépről szabványos webböngészővel el lehet érni. Nincs telepítve és konfigurálva speciális szoftver, de számítógépén kell lennie egy támogatott webböngészőnek. A HP beépített webszerver eléréséhez írja be a készülék IP-címét a böngésző címsorába. (Az IP-cím megállapításához nyomtasson ki egy konfigurációs oldalt. További tudnivalók a konfigurációs oldal nyomtatásával kapcsolatban: [Nyomtatási információs oldalak, 276. oldal.](#))

A HP beépített webszerver funkcióinak és működésének teljes leírása itt található: [A HP beépített webszerver használata, 278. oldal.](#)

Szoftver más operációs rendszerekhez

Operációs rendszer	Szoftver
UNIX	<p>HP-UX és Solaris hálózatok esetében látogasson el a www.hp.com/go/jetdirectunix_software oldalra a HP Jetdirect printer installer (HPPI) for UNIX programot használó modellszkriptek telepítéséhez.</p> <p>A legfrissebb modellszkriptek az alábbi címen találhatóak: www.hp.com/go/unixmodelscripts.</p>
Linux	További információ: www.hplip.net .
SAP-eszközök	<p>Illesztőprogramok: www.hp.com/go/sap/drivers</p> <p>További információ: www.hp.com/go/sap/print</p>

4 A készülék használata Mac operációs rendszerrel

- [Szoftver Mac operációs rendszerhez](#)
- [Nyomtatás Mac operációs rendszerben](#)
- [Problémák megoldása Macintosh rendszerben](#)

Szoftver Mac operációs rendszerhez

Támogatott Macintosh operációs rendszerek

A készülék az alábbi Macintosh operációs rendszereket támogatja:

- Mac OS X 10.4, 10.5, 10.6 és újabb verzió

 **MEGJEGYZÉS:** Mac OS X 10.4 és újabb verziók esetében a PPC és Intel® Core™ Processor Macs támogatottak.

Támogatott nyomtató-illesztőprogramok Macintosh operációs rendszerhez

A HP LaserJet szoftver telepítője PostScript® nyomtatóleíró (PPD) fájlokat, Printer Dialog bővítményeket (PDE), és a HP Utility (nyomtatósegéd) programot nyújtja, amely a Mac OS X számítógépekhez használható. A HP nyomtató PPD és PDE fájljai, a beépített Apple PostScript nyomtatóillesztő-programokkal biztosítják a teljes nyomtatási funkcióképességet és az egyedi HP nyomtatótulajdonságok elérését.

Szoftver telepítése Mac operációs rendszerekre

Szoftver telepítése az eszközhöz közvetlenül csatlakoztatott Macintosh rendszerű számítógépeken

Ez a készülék az USB 2.0 porton keresztüli csatlakoztatást támogatja. A–B típusú USB-kábelt használjon. A HP azt tanácsolja, hogy a kábel hossza max. 2 m legyen.

1. Telepítse a szoftvert a CD-ről.
2. Kattintson a készülék ikonjára, és kövesse a képernyőn megjelenő utasításokat.
3. Kattintson a **Close** (bezárás) gombra.

4. Ha a program kéri, csatlakoztassa az USB-kábelt a készülékhez és a számítógéphez.

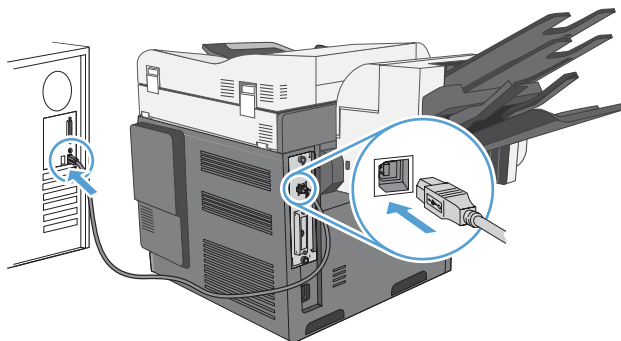

5. Az alábbi lépéseket végrehajtva beállíthatja azt, hogy a készülék szoftvere felismerje a telepített tartozékokat:

Mac OS X 10.4

1. Az Apple menüben  kattintson a **System Preferences** (rendszerbeállítás) menüre, majd a **Print & Fax** (nyomtatás és faxolás) ikonra.
2. Kattintson a **Printer Setup** (nyomtatóbeállítás) gombra.
3. Kattintson az **Installable Options** (telepíthető beállítások) menüre.
4. Konfigurálja a telepített beállításokat.

Mac OS X 10.5 és 10.6

1. Az Apple menüben  kattintson a **System Preferences** (rendszerbeállítás) menüre, majd a **Print & Fax** (nyomtatás és faxolás) ikonra.
2. Válassza ki a készüléket az ablak bal oldalán.
3. Kattintson az **Options & Supplies** (beállítások és kellékek) gombra.
4. Kattintson a **Driver** (illesztőprogram) fülre.
5. Konfigurálja a telepített beállításokat.

MEGJEGYZÉS: A Mac OS X 10.5 és 10.6 rendszer esetében a telepítési folyamat automatikusan konfigurálja a telepített beállításokat.

-
6. Nyomtasson ki egy oldalt bármely programból, és ellenőrizze, hogy a szoftver megfelelően van-e telepítve.

 **MEGJEGYZÉS:** Amennyiben a telepítés nem sikerült, telepítse újra a szoftvert.

Szoftver telepítése Mac számítógépekre vezetékes hálózatban

Az IP-cím beállítása

1. Győződjön meg arról, hogy a készülék be van kapcsolva, és a kezelőpanel kijelzőjén az **Üzemkész** üzenet látható.
2. Csatlakoztassa a hálózati kábelt a készülékhez és a hálózathoz.

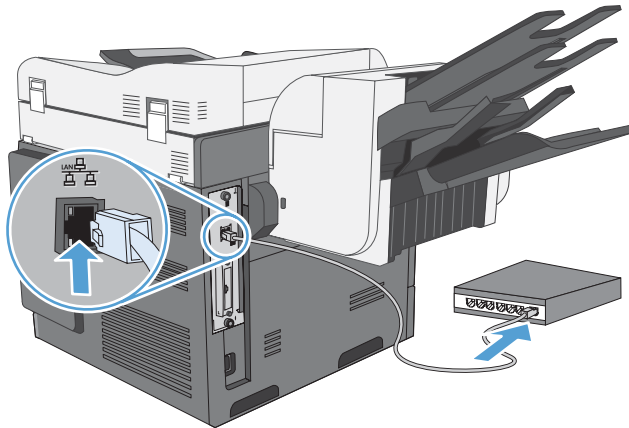

3. Folytatás előtt várjon 60 másodpercet. Ezalatt a hálózat felismeri a készüléket, és hozzárendel egy IP-címet vagy gazdagépnévét.
4. A készülék kezelőpaneljén a **Hálózati cím** gomb megérintésével azonosíthatja a termék IP-címét vagy gazdagépnévét.

Ha a **Hálózati cím** gomb nem jelenik meg, akkor az IP-cím vagy a gazdagépnév megállapításához nyomtassa ki a konfigurációs oldalt.

- a. A kezelőpanelen görgessen az **Adminisztráció** gombhoz, majd érintse meg azt.
- b. Nyissa meg a következő menüket:
 - **Jelentések**
 - **Konfiguráció/Állapotoldalak**
 - **Konfigurációs lap**
- c. Érintse meg a **Nézet** gombot az információk kezelőpanelen történő megjelenítéséhez, majd érintse meg a **Nyomatás** gombot az oldalak nyomtatásához.

- d. Keresse meg az IP-címet a Jetdirect oldalon.

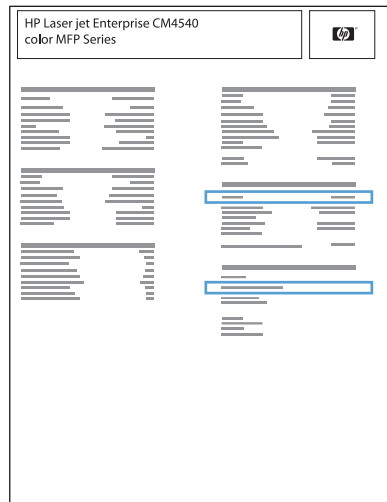

5. **IPv4:** Ha az IP-cím 0.0.0.0, 192.0.0.192 vagy 169.254.x.x, akkor manuálisan kell azt beállítani. Egyéb esetben a hálózat beállítása sikerült.

IPv6: Ha az IP-cím a „fe80:” karakterekkel kezdődik, a készülék tud nyomtatni. Ha nem, akkor az IP-címet manuálisan kell megadnia.

A szoftver telepítése

1. Lépjen ki minden futó alkalmazásból a számítógépen.
2. Telepítse a szoftvert a CD-ről.
3. Kattintson a készülék ikonjára, és kövesse a képernyőn megjelenő utasításokat.
4. Ha a telepítés befejeződött, kattintson a **Close** (bezárás) gombra.
5. A számítógépen nyissa meg az Apple menüt , kattintson a **System Preferences** (rendszerbeállítás) menüre, majd a **Print & Fax** (nyomtatás és faxolás) ikonra.
6. Kattintson a pluszjelre (+).

Az alapértelmezett beállítás szerint a Mac OS X rendszer a Bonjour módszert használva megkeresi az illesztőprogramot, és hozzáadja a készüléket a nyomtató felbukkanó menüjéhez. A legtöbb helyzetben ez a legjobb módszer. Ha a Mac OS X nem találja a HP nyomtató-illesztőprogramot, megjelenik egy hibaüzenet. Telepítse újra a szoftvert.

Ha nagyméretű hálózatba csatlakoztatja a készüléket, lehet, hogy a csatlakoztatáshoz a Bonjour módszer helyett az IP printing módszert kell használnia. Kövesse az alábbi lépéseket:

- a. Kattintson az **IP Printer** (IP-nyomtató) gombra.
- b. A **Protocol** (protokoll) legördülő listában válassza a **HP Jetdirect-Socket** (Jetdirect csatlakozó) lehetőséget. Adja meg a készülék IP-címét vagy gazdagépnévét. A **Print Using** (nyomtatás a következővel) legördülő listából válassza ki a készüléktípust, amennyiben még nincs kiválasztva egy sem.

7. Az alábbi lépéseket végrehajtva beállíthatja azt, hogy a készülék felismerje a telepített tartozékokat:

Mac OS X 10,4

1. Az Apple menüben  kattintson a **System Preferences** (rendszerbeállítás) menüre, majd a **Print & Fax** (nyomtatás és faxolás) ikonra.
2. Kattintson a **Printer Setup** (nyomtatóbeállítás) gombra.
3. Kattintson az **Installable Options** (telepíthető beállítások) menüre.
4. Konfigurálja a telepített beállításokat.

Mac OS X 10.5 és 10.6

1. Az Apple menüben  kattintson a **System Preferences** (rendszerbeállítás) menüre, majd a **Print & Fax** (nyomtatás és faxolás) ikonra.
2. Válassza ki a készüléket az ablak bal oldalán.
3. Kattintson az **Options & Supplies** (beállítások és kellékek) gombra.
4. Kattintson a **Driver** (illesztőprogram) fülre.
5. Konfigurálja a telepített beállításokat.

MEGJEGYZÉS: A Mac OS X 10.5 és 10.6 rendszer esetében a telepítési folyamat automatikusan konfigurálja a telepített beállításokat.

8. Nyomtasson ki egy oldalt bármely programból, és ellenőrizze, hogy a szoftver megfelelően van-e telepítve.

Szoftver eltávolítása Macintosh operációs rendszerről

A szoftver eltávolításához rendszergazdai jogosultsággal kell rendelkeznie.

1. Nyissa meg a **System Preferences** (rendszerbeállítás) elemet.
2. Válassza a **Print & Fax** (nyomtatás és faxolás) elemet.
3. Jelölje ki a készüléket.
4. Kattintson a mínuszjelre (-).
5. Ha szükséges, törölje a nyomtatási sort.
6. Törölje a .GZ fájlt a merevlemeznek ebből a mappájából:
 - **Mac OS X 10.4:** Library/Printers/PPDs/Contents/Resources/<lang>.lproj, ahol a „<lang>” az Ön által használt nyelv kétbetűs kódját jelenti.
 - **Mac OS X 10.5 és 10.6:** Library/Printers/PPDs/Contents/Resources



A nyomtatási beállítások fontossági sorrendje Macintosh rendszerben

A nyomtatási beállítások módosításának prioritása attól függ, hol történt a módosítás:

 **MEGJEGYZÉS:** A parancs- és párbeszédpanel nevek a használt szoftveralkalmazástól függően eltérőek lehetnek.

- **Oldalbeállítás párbeszédpanel:** Ez a párbeszédpanel a használt program **Fájl** menüjének **Oldalbeállítás** vagy hasonló parancsára kattintva nyitható meg. Előfordulhat, hogy az itt megadott beállítások felülírják a máshol megadottakat.
- **Nyomtatás párbeszédpanel:** Ez a párbeszédpanel a használt program **Fájl** menüjének **Nyomtatás** vagy **Nyomtatóbeállítás** vagy hasonló parancsára kattintva nyitható meg. A **Nyomtatás** párbeszédpanelen megadott beállítások prioritása kisebb, így azok *nem* nyomják el az **Oldalbeállítás** párbeszédpanelen megadott beállításokat.
- **A nyomtató-illesztőprogram alapértelmezett beállításai:** A nyomtató automatikusan az illesztőprogram alapértelmezett beállításaival nyomtat, *kivéve* az **Oldalbeállítás**, a **Nyomtatás** vagy a **Nyomtató tulajdonságai** párbeszédpanelen módosított beállításokat.
- **A nyomtató vezérlőpultjának beállításai:** A nyomtató vezérlőpultján tett beállításmódosítások súlya kisebb, mint a bárhol máshol tett változtatásoké.

A nyomtató-illesztőprogram beállításainak módosítása Macintosh rendszerben

Az összes nyomtatási feladat beállításának módosítása a szoftverprogram bezárásáig	Alapértelmezett beállítások módosítása az összes nyomtatási feladathoz	A termék konfigurációs beállításainak módosítása
<ol style="list-style-type: none">1. A Fájl menüben kattintson a Nyomtatás lehetőségre.2. A különböző menük segítségével módosíthatja a kívánt beállításokat.	<ol style="list-style-type: none">1. A Fájl menüben kattintson a Nyomtatás lehetőségre.2. A különböző menük segítségével módosíthatja a kívánt beállításokat.3. A Presets (előzetes beállítások) menüben kattintson a Save as... (mentés másként) lehetőségre, és adja meg az előzetes beállítás nevét. <p>Ezek a beállítások megjelennek a Presets (előzetes beállítások) menüben. Ha ezeket az új beállításokat szeretné használni, a program megnyitásakor és nyomtatáskor minden alkalommal ki kell választania a mentett előzetes beállításokhoz tartozó lehetőséget.</p>	<p>Mac OS X 10.4</p> <ol style="list-style-type: none">1. Az Apple menüben  kattintson a System Preferences (rendszerbeállítás) menüre, majd a Print & Fax (nyomtatás és faxolás) ikonra.2. Kattintson a Printer Setup (nyomtatóbeállítás) gombra.3. Kattintson az Installable Options (telepíthető beállítások) menüre.4. Konfigurálja a telepített beállításokat. <p>Mac OS X 10.5 és 10.6</p> <ol style="list-style-type: none">1. Az Apple menüben  kattintson a System Preferences (rendszerbeállítás) menüre, majd a Print & Fax (nyomtatás és faxolás) ikonra.2. Válassza ki a készüléket az ablak bal oldalán.3. Kattintson a Options & Supplies (beállítások és kellékek) gombra.4. Kattintson a Driver (illesztőprogram) fülre.5. Konfigurálja a telepített beállításokat.

Szoftver Macintosh rendszerű számítógépekhez

HP Utility (nyomtatósegéd) Mac rendszerhez

A HP Utility segédprogram segítségével a nyomtató-illesztőprogramban nem elérhető készülékfunkciókat állíthatja be.

A HP Utility akkor használható, ha a készülék USB-kábelt használ, vagy TCP/IP alapú hálózathoz van csatlakoztatva.

HP Printer Utility (Nyomtatósegéd) megnyitása

Mac OS X 10.4	<ol style="list-style-type: none">1. Nyissa meg a Finder (kereső) alkalmazást, kattintson az Applications (programok), majd a Utilities (segédprogramok) elemre, és végül kattintson kettőt a Printer Setup Utility (nyomtatóbeállító segédprogram) elemre.2. Válassza ki a konfigurálni kívánt terméket, majd kattintson a Utility (Segédprogram) pontra.
Mac OS X 10.5 és 10.6	<ol style="list-style-type: none">1. A Printer Browser (nyomtató böngésző) menüben kattintson a Printer Utility (nyomtatósegéd) lehetőségre. <p>VAGY</p> <p>A Print Queue (Nyomtatási sor) elemben kattintson a Utility (Segédprogram) ikonra.</p>

HP Utility (nyomtatósegéd) funkciói

A HP segédprogram lapokból áll, amelyeket a **Konfigurációs beállítások** lista elemeire kattintva nyithat meg. A következő táblázat az ezeken a lapokon végrehajtható feladatokat ismerteti. A lapok tetején található **HP terméktámogatás** hivatkozásra kattintva technikai segítséget kérhet, valamint online kellékrendeléssel, online regisztrációval, újrahasznosítással és a készülék visszaküldésével kapcsolatos információkat érhet el.

Menü	Tétel	Leírás
Információ és támogatás	Kellékállapot	A készülék kellekei állapotának megjelenítése és online kellékrendelési hivatkozások.
	Készülékinformációk	A jelenleg kiválasztott termék információit jeleníti meg.
	Színhasználat	Megjeleníti az összes kinyomtatott oldalt, a színesben kinyomtatott, valamint a csak feketével nyomtatott oldalak számát.
	Fájlfeltöltés	Fájlok áttöltése a számítógépről a készülékre.
	Fontok feltöltése	Fontfájlok áttöltése a számítógépről a készülékre.
	Firmware-frissítés	Firmware-frissítési fájl letöltése a készülékre.
	Parancsok	Speciális karakterek vagy nyomtatási parancsok küldése a nyomtatónak a nyomtatási feladat után.

Menü	Tétel	Leírás
Nyomtató beállításai	Tálca konfiguráció	Az alapértelmezett tálcabeállítások módosítása.
	Duplex mód	Az automatikus kétoldalas nyomtatási mód bekapcsolása.
	Megőrzött feladatok	A készülék merevlemezén tárolt nyomtatási feladatok kezelése.
	E-mailes riasztások	A készülék konfigurálása e-mail értesítések küldésére bizonyos esetekben.
	Hálózati beállítások	A hálózati beállítások konfigurálása, pl. IPv4 és IPv6 beállítások.
	Kellékek kezelése	Beállítja, hogy a készülék hogyan reagáljon, ha a kellékek becsült élettartamuk végéhez közelednek.
	Színes letiltása	Konfigurálja a színes nyomtatás korlátozását meghatározott felhasználókra és programokra vonatkozóan. MEGJEGYZÉS: Ez a beállítás csak akkor elérhető, ha megnyitja a View (nézet) menüt, és abban kijelöli a Show Advanced (Mutasd a speciális lehetőségeket) elemet.
	Közvetlen portok védelme	Letiltja az USB-porton és a párhuzamos portokon keresztül végzett nyomtatást.
További beállítások	Hozzáférés a HP beépített webszerverhez.	

Támogatott segédprogramok Mac rendszer esetében

HP beépített webszerver

A készülék HP beépített webszerverével elérhetők a készülék és a hálózat működésével kapcsolatos információk. A HP beépített webszerver elérése a HP segédprogramból. Nyissa meg a **Nyomtató beállításai** menüt, majd válassza a **További beállítások** beállítást.

Nyomtatás Mac operációs rendszerben

Nyomtatási feladat törlése Mac rendszer esetében

1. Ha a nyomtatási feladat nyomtatása éppen folyamatban van, a következő módon törölheti:
 - a. Nyomja meg a **Leállítás**  gombot a készülék kezelőpanelén.
 - b. Az érintőképernyőn lévő listán érintse meg a törlendő feladatot, majd érintse meg a **Feladattörlés** gombot.
 - c. A készülék kéri, hogy erősítse meg törlési szándékát. Érintse meg az **Igen** gombot.
2. Nyomtatási feladatot a szoftveralkalmazásból vagy a nyomtatási sorból is törölhet.
 - **A szoftveralkalmazásban:** Rendszerint megjelenik a képernyőn egy párbeszédpanel, amelyről lehetősége nyílik törölni a nyomtatási feladatot.
 - **Mac nyomtatási sor:** Nyissa meg a nyomtatási sort a készülék dokkon lévő ikonjára történő dupla kattintással. Jelölje ki a kívánt nyomtatási feladatot, majd kattintson a **Delete** (törlés) gombra.

A papírméret és -típus módosítása Macintosh rendszerben

1. A szoftverprogram **Fájl** menüjében kattintson a **Nyomtatás** lehetőségre.
2. A **Copies & Pages** (példányok és oldalak) menüben kattintson a **Page Setup** (oldalbeállítás) gombra.
3. Válassza ki a kívánt méretet a **Paper Size** (papírméret) legördülő listából, majd kattintson az **OK** gombra.
4. Nyissa meg a **Finishing** (kivitelezés) menüt. (Mac OS X 10.5 és 10.6)
5. Válassza ki a használni kívánt típust a **Media-type** (hordozótípus) legördülő listából.
6. Kattintson a **Nyomtatás** gombra.

Előzetes nyomtatási beállítások létrehozása és használata Macintosh rendszerben

Előzetes nyomtatási beállítások használatával mentheti a nyomtatóillesztő program aktuális beállításait későbbi felhasználásra.

Előzetes nyomtatási beállítás létrehozása

1. A **Fájl** menüben kattintson a **Nyomtatás** lehetőségre.
2. Válassza ki a meghajtót.
3. Válassza ki a későbbi használatra elmenteni kívánt nyomtatási beállításokat.

4. A **Presets** (előzetes beállítások) menüben kattintson a **Save as...** (mentés másként) lehetőségre, és adja meg az előzetes beállítás nevét.
5. Kattintson az **OK** gombra.

Az előzetes nyomtatási beállítások használata

1. A **Fájl** menüben kattintson a **Nyomtatás** lehetőségre.
2. Válassza ki a meghajtót.
3. A **Presets** (előzetes beállítások) menüben jelölje ki az előzetes nyomtatási beállításokat.

 **MEGJEGYZÉS:** A nyomtató-illesztőprogram alapértelmezett beállításainak használatához válassza a **standard** (szabványos) lehetőséget.

Dokumentumok átméretezése vagy nyomtatás egyedi méretű papírra Macintosh rendszerben

Mac OS X 10.4, 10.5 és 10.6

1. A **Fájl** menüben kattintson a **Page Setup** (oldalbeállítás) lehetőségre.
2. Jelölje ki a készüléket, majd válassza ki a megfelelő beállításokat a **Paper Size** (papírméret) és **Orientation** (tájolás) lehetőséghez.

Mac OS X 10.5 és 10.6

Használja az alábbi módszerek egyikét.

1. A **Fájl** menüben kattintson a **Nyomtatás** lehetőségre.
 2. Kattintson a **Page Setup** (oldalbeállítás) gombra.
 3. Jelölje ki a készüléket, majd válassza ki a megfelelő beállításokat a **Paper Size** (papírméret) és **Orientation** (tájolás) lehetőséghez.
-
1. A **Fájl** menüben kattintson a **Nyomtatás** lehetőségre.
 2. Nyissa meg a **Paper Handling** (papírkezelés) menüt.
 3. A **Destination Paper Size** (cél papírméret) területen kattintson a **Scale to Fit Paper Size** (méretezés a papírméret szerint) mezőre, majd a legördülő listából válassza ki a kívánt méretet.

Fedőlap nyomtatása Mac rendszerben

1. A **Fájl** menüben kattintson a **Nyomtatás** lehetőségre.
2. Válassza ki a meghajtót.
3. Nyissa meg a **Cover Page** (fedőlap) menüt, és jelölje ki a fedőlap nyomtatásának helyét. Kattintson a **Before Document** (a dokumentum előtt) vagy a **After Document** (a dokumentum után) lehetőségre.
4. A **Cover Page Type** (fedőlap típusa) menüben válassza ki a fedőlapra nyomtatni kívánt üzenetet.

 **MEGJEGYZÉS:** Ha üres fedőlapot szeretne nyomtatni, válassza a **standard** (szabványos) lehetőséget a **Cover Page Type** (fedőlap típusa) menüben.

Vízjelek használata Macintosh rendszerben

1. A **Fájl** menüben kattintson a **Nyomtatás** lehetőségre.
2. Nyissa meg a **Watermarks** (vízjelek) menüt.
3. A **Mode** (mód) menüben válassza ki a használni kívánt vízjel típusát. A **Vízjel** lehetőség kiválasztásával félig átlátszó üzenetet nyomtathat. Az **Overlay** (Fedőlap) lehetőség kiválasztásával nem átlátszó üzenetet nyomtathat.
4. A **Pages** (oldalszám) menüben megadhatja, hogy a vízjelet az összes oldalra vagy csak az első oldalra szeretné-e nyomtatni.
5. A **Text** (szöveg) menüben jelölje ki az egyik szabványos üzenetet, vagy válassza a **Custom** (egyedi) lehetőséget, és írjon be egy új üzenetet a mezőbe.
6. Válassza ki a fennmaradó beállításokat.

Több oldal nyomtatása egyetlen papírlapra Macintosh rendszerben

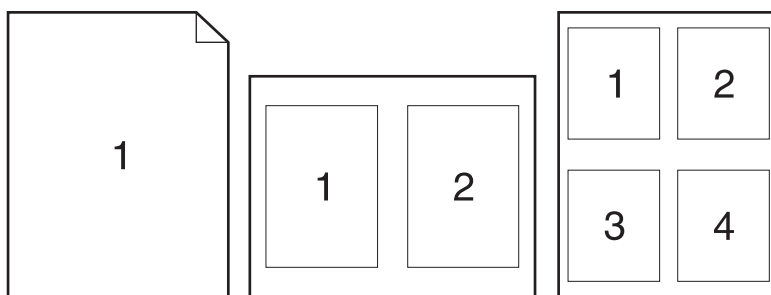

1. A **Fájl** menüben kattintson a **Nyomtatás** lehetőségre.
2. Válassza ki a meghajtót.
3. Nyissa meg a **Layout** (elrendezés) menüt.
4. A **Pages per sheet** (oldalak laponként) menüben adja meg az egyes lapokra nyomtatandó oldalak számát (1, 2, 4, 6, 9 vagy 16).
5. A **Layout Direction** (elrendezés iránya) részben adja meg az oldalak sorrendjét és elrendezési módját a lapon.
6. A **Borders** (keretek) menüben jelölje ki a lapon az egyes oldalak köré nyomtatandó szegély típusát.

Nyomtatás a lap mindkét oldalára (kétoldalas nyomtatás) Macintosh rendszerben

1. Helyezzen be a nyomtatási feladathoz megfelelő mennyiségű papírt az egyik tálcába.
2. A **Fájl** menüben kattintson a **Nyomtatás** lehetőségre.
3. Nyissa meg a **Layout** (elrendezés) menüt.
4. A **Two-Sided** (kétoldalas) menüben jelöljön ki egy kötési lehetőséget.

Feladatok tárolása Macintosh rendszerben

Lehetőség van feladatok tárolására a terméken, hogy azokat később bármikor kinyomtathassa. A tárolt feladatok megszathatók más felhasználókkal, vagy magánjellegűként is beállíthatók.

1. A **Fájl** menüben kattintson a **Nyomtatás** lehetőségre.
2. Nyissa meg a **Feladattárolás** menüt.
3. A **Feladattárolási mód** legördülő listában válassza ki a tárolt feladat típusát.
 - **Próbanyomat és megtartás:** Ez a funkció gyors megoldást kínál a feladat egy példányának kinyomtatására és ellenőrzésére, majd a további példányok kinyomtatására.
 - **Személyes feladat:** Amikor elküld egy feladatot a készülékre, a nyomtatás csak akkor indul el, ha azt a készülék kezelőpaneljén kéri. Ha személyes azonosítószaótot (PIN-kódot) rendel a feladathoz, azt meg kell adnia a kezelőpanelon.
 - **Gyorsmásolat:** Ha a készülékre telepítve van az opcionális merevlemez, a másolási feladatot a kívánt száóú példányban kinyomtathatja, a készülék opcionális merevlemezén pedig megőrizheti a feladat másolatát. A feladat megőrzése által később is nyomtathat belőle másolatokat.
 - **Tárolt feladat:** Ha a készülékre telepítve van az opcionális merevlemez, a készüléken tárolhat feladatokat, mint pl. űrlapok, időbeosztások vagy naptárak, és engedélyezheti, hogy a többi felhasználó azokat bármikor kinyomtathassa. A tárolt feladatok szintén védhetők PIN-kóddal.
4. Ha egyedi felhasználói nevet vagy feladatnevet szeretne használni, kattintson az **Custom** (egyedi) gombra, majd adja meg a felhasználói nevet, illetve a feladat nevét.

Válassza ki a használni kívánt opcióó arra az esetre, ha már egy másik tárolt feladat rendelkezik ezzel a névvel.

Feladatnév + (1-99) használata	A feladat nevének végére fűzőn egyedi azonosítószaótot.
Meglévő fájl cseréje	A meglévő tárolt feladatot írja felül az újjal.

5. Ha a 3. lépésben a **Tárolt feladat** vagy a **Személyes feladat** lehetőséget választotta, a feladatot PIN-kóddal védheti meg. Gépeljen be egy négy száójegyből álló száótot a

Nyomtatáshoz használjon PIN-kódot mezőbe. Amikor más felhasználók megpróbálják kinyomtatni ezt a nyomtatási feladatot, ezt a PIN-kódot kell megadniuk.

Színbeállítások megadása Macintosh rendszerben

A **Color Options** (színbeállítások) vagy a **Color/Quality Options** (szín/minőségi jellemzők) menü beállításai segítségével megadhatja, hogy hogyan történjen a színek megjelenítése és nyomtatása a programokból.

1. A **Fájl** menüben kattintson a **Nyomtatás** lehetőségre.
2. Válassza ki a meghajtót.
3. Nyissa meg a **Color Options** (színbeállítások) vagy a **Color/Quality Options** (szín/minőségi jellemzők) menüt.
4. Válassza ki a megfelelő lapot, és adja meg a beállításokat.

Problémák megoldása Macintosh rendszerben

Lásd: [A készülék szoftverével kapcsolatos problémák megoldása Macintosh rendszerben, 338. oldal.](#)

5 A készülék csatlakoztatása

- [Nyomtatómegosztásra vonatkozó nyilatkozat](#)
- [Csatlakoztatás USB-porton keresztül](#)
- [Csatlakoztatás a hálózathoz](#)

Nyomtatómegosztásra vonatkozó nyilatkozat

A HP nem támogatja az egyenrangú hálózati működést, mivel ezt a szolgáltatást a Microsoft operációs rendszerek biztosítják, nem pedig a HP nyomtató-illesztőprogramok. Keresse fel a Microsoft webhelyét a www.microsoft.com címen.

Csatlakoztatás USB-porton keresztül

Ez a készülék az USB 2.0 porton keresztüli csatlakoztatást támogatja. A-B típusú USB-kábelt használjon. A HP azt tanácsolja, hogy a kábel hossza max. 2 m legyen.

△ **VIGYÁZAT!** Ne csatlakoztassa az USB-kábelt, amíg a telepítőszoftver nem kéri erre.

Telepítés CD-ről

1. Zárja be a számítógépen futó programokat.
2. Telepítse a szoftvert a CD-ről, és kövesse a képernyőn megjelenő utasításokat.
3. Ha a program kéri, válassza ki a **Közvetlen csatlakozás ehhez a számítógéphez USB-kábel segítségével** lehetőséget, majd kattintson a **Tovább** gombra.
4. Ha a program kéri, csatlakoztassa az USB-kábelt a készülékhez és a számítógéphez.

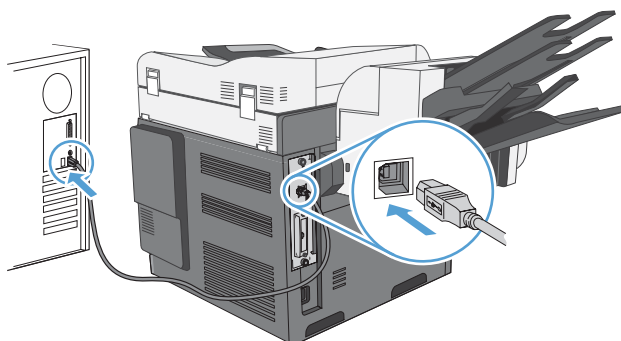

5. A telepítés végén kattintson a **Befejezés** gombra, illetve a **További beállítások** gombra kattintva telepíthet további szoftvereket.
6. A **További beállítások** képernyőn telepíthet egyéb szoftvereket, vagy kattintson a **Kilépés** gombra.
7. Nyomtasson ki egy oldalt bármely programból, és ellenőrizze, hogy a szoftver megfelelően van-e telepítve.

📄 **MEGJEGYZÉS:** Amennyiben a telepítés nem sikerült, telepítse újra a szoftvert.

Csatlakoztatás a hálózathoz

A hálózati paraméterek beállíthatók a nyomtató vezérlőpultján, a HP beépített webszerveren, illetve a legtöbb hálózat esetében a HP Web Jetadmin szoftveren keresztül is.

 **MEGJEGYZÉS:** A Mac OS X operációs rendszerek nem támogatják a HP Web Jetadmin szoftver használatát.

A támogatott hálózatok teljes listája és a hálózati paraméterek szoftveres beállításának leírása megtalálható a *HP Jetdirect beágyazott nyomtatószervert adminisztrátori kézikönyvében*. A kézikönyv a HP Jetdirect beágyazott nyomtatószerverrel rendelkező készülékek tartozéka.

Támogatott hálózati protokollok

5-1. táblázat: Támogatott hálózati protokollok

Hálózat típusa	Támogatott protokollok
TCP/IP IPv4- és IPv6-hálózatok	<ul style="list-style-type: none">• Apple Bonjour• Simple Network Management Protocol (SNMP) v1, v2 és v3• Hyper Text Transfer Protocol (HTTP)• Secure HTTP (HTTPS)• File Transfer Protocol (FTP)• Port 9100• Line printer daemon (LPD)• Internet Printing Protocol (IPP)• Secure IPP• Web Services Dynamic Discovery (WS Discovery)• IPsec/tűzfal
Csak TCP/IP IPv4-hálózatok	<ul style="list-style-type: none">• Auto IP• Service Location Protocol (SLP)• Trivial File Transfer Protocol (TFTP)• Telnet• Internet Group Management Protocol (IGMP) v2• Bootstrap Protocol (BOOTP)/DHCP• Windows Internet Name Service (WINS)• IP Direct Mode• WS Print

5-1. táblázat: Támogatott hálózati protokollok (folytatás)

Hálózat típusa	Támogatott protokollok
Csak TCP/IP IPv6-hálózatok	<ul style="list-style-type: none">• Dynamic Host Configuration Protocol (DHCP) v6• Multicast Listener Discovery Protocol (MLD) v1• Internet Control Message Protocol (ICMP) v6
Egyéb támogatott hálózati protokollok	<ul style="list-style-type: none">• Internetwork Packet Exchange/Sequenced Packet Exchange (IPX/SPX)• AppleTalk• NetWare Directory Services (NDS)• Bindery• Novell Distributed Print Services (NDPS)• iPrint

5-2. táblázat: Hálózatfelügyelet – fejlett biztonsági funkciók

Szolgáltatás neve	Leírás
IPsec/Firewall	Hálózati rétegű biztonság IPv4 és IPv6 hálózatokon. A tűzfal az IP-forgalom egyszerű ellenőrzését biztosítja. Az IPsec további védelmet kínál hitelesítési és titkosítási protokollok révén.
Kerberos	Magánjellegű információk nyílt hálózaton történő cseréjének lehetővé tétele egyedi kulcs, más néven jegy segítségével, amely a hálózatra bejelentkező minden egyes felhasználóhoz hozzárendelésre kerül. Ez követően a rendszer üzenetekbe ágyazza be a jegyet a küldő azonosítása érdekében.
SNMP v3	Felhasználói alapú biztonsági modell SNMP v3 technológiához – felhasználói hitelesítés és adatbiztonság titkosítás révén.
SSL/TLS	Lehetővé teszi magánjellegű dokumentumok átvitelét az Interneten, valamint garantálja a kliens és szerveralkalmazások közötti adatvédelmet és adatintegritást.
IPsec kötegelte konfiguráció	Hálózati rétegű biztonság az IP-forgalom készülék felé irányuló és onnan kiinduló egyszerű protokollja révén. Ez a protokoll a titkosítás és a hitelesítés előnyeit kínálja, valamint többszörös konfigurációt tesz lehetővé.

A készülék telepítése vezetékes hálózatra

Az IP-cím beállítása

1. Győződjön meg arról, hogy a készülék be van kapcsolva, és a kezelőpanel kijelzőjén az **Üzemkész** üzenet látható.

2. Csatlakoztassa a hálózati kábelt a készülékhez és a hálózathoz.

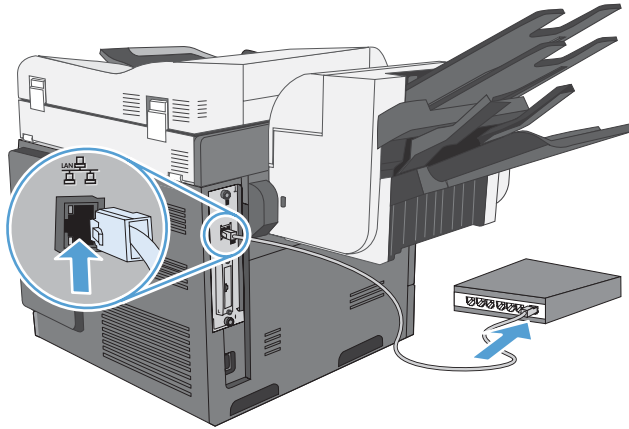

3. Folytatás előtt várjon 60 másodpercet. Ezalatt a hálózat felismeri a készüléket, és hozzárendel egy IP-címet vagy gazdagépnévét.
4. A készülék kezelőpaneljén a **Hálózati cím** gomb megérintésével azonosíthatja a termék IP-címét vagy gazdagépnévét.

Ha a **Hálózati cím** gomb nem jelenik meg, akkor az IP-cím vagy a gazdagépnév megállapításához nyomtassa ki a konfigurációs oldalt.

- a. A kezelőpanelen görgessen az **Adminisztráció** gombhoz, majd érintse meg azt.
- b. Nyissa meg a következő menüket:
 - **Jelentések**
 - **Konfiguráció/Állapotoldalak**
 - **Konfigurációs lap**
- c. Érintse meg a **Nézet** gombot az információk kezelőpanelen történő megjelenítéséhez, majd érintse meg a **Nyomatás** gombot az oldalak nyomtatásához.

- d. Keresse meg az IP-címet a Jetdirect oldalon.

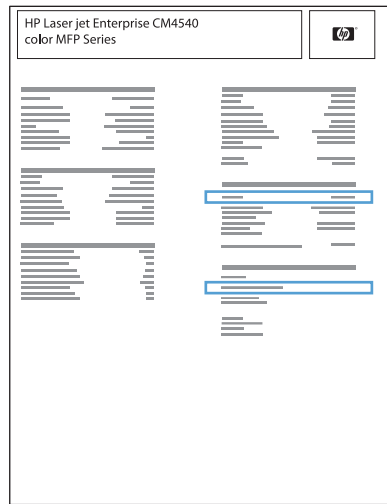

5. **IPv4:** Ha az IP-cím 0.0.0.0, 192.0.0.192 vagy 169.254.x.x, akkor manuálisan kell azt beállítania. Egyéb esetben a hálózat beállítása sikerült.

IPv6: Ha az IP-cím a „fe80:” karakterekkel kezdődik, a készülék tud nyomtatni. Ha nem, akkor az IP-címet manuálisan kell megadnia.

A szoftver telepítése

1. Lépjen ki minden futó alkalmazásból a számítógépen.
2. Telepítse a szoftvert a CD-ről.
3. Kövesse a képernyőn megjelenő utasításokat.
4. Ha a program kéri, válassza a **Csatlakozás vezetékes hálózaton keresztül** lehetőséget.
5. Az elérhető nyomtatók listájában válassza ki a megfelelő IP-címmel rendelkező készüléket.
6. A telepítés végén kattintson a **Befejezés** gombra, vagy a **További beállítások** gombra kattintva telepítsen további szoftvereket, illetve állítsa be a termék alapvető digitális küldési funkcióit.
 - A HP Faxküldés számítógépről illesztőprogramot faxok számítógépről történő küldéséhez használhatja. (Csak faxszal rendelkező típusok esetén)
 - A HP Beolvasás e-mailbe beállítóvarázsló használatával az e-mail szolgáltatás alapvető beállításai határozhatók meg.
 - A HP Mentés mappába beállítóvarázsló használatával beállíthat egy hálózaton megosztott mappát a beolvasott fájlok tárolásához.
7. Nyomtasson ki egy oldalt bármely programból, és ellenőrizze, hogy a szoftver megfelelően van-e telepítve.

Hálózati beállítások konfigurálása

Hálózati beállítások megtekintése és módosítása

A beépített webszerver segítségével megtekintheti vagy módosíthatja az IP-konfigurációs beállításokat.

1. Nyomtasson egy konfigurációs oldalt, és keresse meg az IP-címet.
 - Ha IPv4 protokollt használ, az IP-cím csak számjegyeket tartalmaz. Ennek ez a formátuma:
`xxx.xxx.xxx.xxx`
 - Ha IPv6 protokollt használ, az IP-cím hexadecimális karakterek és számjegyek kombinációja. Ehhez hasonló formátummal rendelkezik:
`xxxx::xxxx:xxxx:xxxx:xxxx`
2. A beépített webszerver megnyitásához a webböngésző címsorába írja be a készülék IP-címét.
3. Kattintson a **Hálózatkezelés** fülre, hogy hozzájusson a hálózati információhoz. A beállításokat szükség szerint módosíthatja.

A hálózati jelszó beállítása vagy megváltoztatása

A hálózati jelszó beállításához vagy egy létező jelszó megváltoztatásához használja a beágyazott webszervert.

1. Nyissa meg a beépített webszervert, kattintson a **Hálózatkezelés** fülre, majd a **Biztonság** hivatkozásra.



MEGJEGYZÉS: Ha előzőleg már állítottak be jelszót, felszólítás jelenik meg, hogy adja meg azt. Írja be a jelszót, majd kattintson az **Alkalmaz** gombra.

2. Írja be az új jelszót az **Új jelszó** mezőbe és a **Jelszó megerősítése** mezőbe.
3. A jelszó mentéséhez az ablak alján kattintson az **Alkalmaz** gombra.

IPv4 TCP/IP-paraméterek kézi beállítása a kezelőpanelen

A kezelőpanel [Adminisztráció](#) menüinek segítségével manuálisan beállíthatja az IPv4-alapú címeket, alhálózati maszkokat és alapértelmezett átjárókat.

1. A Kezdőképernyőn görgessen le, és érintse meg az [Adminisztráció](#) gombot.
2. Nyissa meg a következő menüket:
 - a. [Hálózati beállítások](#)
 - b. [Beépített Jetdirect menü](#)
 - c. [TCP/IP](#)
 - d. [IPV4-beállítások](#)
 - e. [Konfigurációs mód](#)
 - f. [Kézi](#)
 - g. [Kézi beállítások](#)
 - h. [IP-cím](#), [Alhálózati maszk](#) vagy [Alapértelmezett átjáró](#)
3. Használja a számbillentyűzetet az IP-cím, az alhálózati maszk és az alapértelmezett átjáró megadásához.

IPv6 TCP/IP-paraméterek kézi beállítása a kezelőpanelen

A kezelőpanel [Adminisztráció](#) menüinek segítségével manuálisan beállíthatja az IPv6-alapú címeket.

1. A kezdőképernyőn görgessen le, és érintse meg az [Adminisztráció](#) gombot.
2. A manuális konfigurálás engedélyezéséhez nyissa meg a következő menüket:
 - a. [Hálózati beállítások](#)
 - b. [Beépített Jetdirect menü](#)
 - c. [TCP/IP](#)
 - d. [IPV6-beállítások](#)
 - e. [Címek](#)
 - f. [Kézi beállítások](#)
 - g. [Engedélyezés](#)

Válassza a [Be](#) beállítást, majd érintse meg a [Mentés](#) gombot.

3. A cím beállításához nyissa meg a következő menüket:
 - [Hálózati beállítások](#)
 - [Beépített Jetdirect menü](#)
 - [TCP/IP](#)
 - [IPV6-beállítások](#)
 - [Címek](#)

Használja a számbillentyűzetet a cím megadásához.

 **MEGJEGYZÉS:** A nyílombok használatakor minden számjegy megadása után le kell nyomnia az [OK](#) gombot.

6 Papír és nyomtatási hordozók

- [A papír megfelelő használata](#)
- [A nyomtató-illesztőprogram papírtípus- és papírméret-beállításának módosítása Windows rendszerben](#)
- [Támogatott papírméret](#)
- [Támogatott papírtípusok](#)
- [Papírtálcák feltöltése](#)
- [Tálcák konfigurálása](#)
- [A kimeneti tálca kiválasztása \(csak fsm típusok esetén\)](#)

A papír megfelelő használata

Ez a készülék, összhangban a jelen felhasználói útmutatóban megfogalmazott irányelvekkel, sokféle papírt és egyéb nyomtatási adathordozót támogat. Az a fajta papír vagy nyomtatási adathordozó, amelyik nem felel meg ezeknek az irányelveknek, silány nyomtatási minőséget, az elakadások számának növekedését és a készülék idő előtti elhasználódását okozhatja.

A legjobb eredmény elérése érdekében kizárólag lézernyomtatókhoz vagy univerzális használatra tervezett, HP márkájú papírt és nyomtatási médiát használjon. Ne használjon tintasugaras nyomtatókhoz való papírt és nyomtatási médiát. A Hewlett-Packard Company nem ajánlja a más gyártók által gyártott adathordozó használatát, mert a HP nem garantálhatja azok minőségét.

Lehetséges, hogy a nyomtatás a leírásban szereplő összes felsorolt irányelv betartása ellenére sem lesz kielégítő. Ez a nem megfelelő kezelés, a határértékeken kívül eső hőmérsékleti és/vagy nedvességértékek vagy olyan más paraméterek eredményeként következhet be, amelyek kívül esnek a Hewlett-Packard hatáskörén.

- △ **VIGYÁZAT!** A Hewlett-Packard specifikációinak nem megfelelő papír vagy nyomtatási hordozók használata akár javítást igénylő problémákat is okozhat a nyomtatóban. Az ilyen javítás nem tartozik a Hewlett-Packard által vállalt garancia vagy szervizszerződés hatálya alá.

A különleges papír használatára vonatkozó útmutató

Ez a készülék támogatja a különleges adathordozóra történő nyomtatást. A kielégítő eredmény elérése érdekében kövesse a következő irányelveket. Ha különleges papírt vagy nyomtatási adathordozót használ, a legjobb eredmény elérése érdekében feltétlenül állítsa be a típust és a méretet a nyomtató illesztőprogramjában.

- △ **VIGYÁZAT!** A HP LaserJet készülékek beégetőt használnak ahhoz, hogy a száraz festékszemcséket precíz pontméretben a papírhoz kössék. A HP lézerpapírt úgy tervezték, hogy képes legyen ellenállni ennek a rendkívül magas hőmérsékletnek. A tintasugaras papír használata tönkretelheti a készüléket.

Hordozóanyag típusa	Helyes	Tilos
Borítékok	<ul style="list-style-type: none">A borítékokat fekvé tárolja.Olyan borítékokat használjon, amelyen a ragasztási sáv mindenhol eléri a boríték sarkait.A lézernyomtatókban való használatra jóváhagyott, lehúzható ragasztócsíkkal ellátott borítékokat használjon.	<ul style="list-style-type: none">Ne használjon gyűrött, szakadt, összeragadt vagy más módon megsérült borítékokat.Ne használjon kapoccsal, patenttel, ablakkal ellátott vagy valamilyen módon impregnált borítékokat.Ne használjon öntapadás ragasztókat vagy más szintetikus anyagot.

Hordozóanyag típusa	Helyes	Tilos
Címkék	<ul style="list-style-type: none"> • Csak olyan címkéket használjon, amelyek között nincsen szabad hordozófelület. • Gyűrődésmentes, simán fekvő címkéket használjon. • Csak új, teljes címkelapokat használjon. 	<ul style="list-style-type: none"> • Ne használjon gyűrött, hólyagos vagy sérült címkéket. • Ne használjon megkezdett címkelapokat.
Írásvetítő-fóliák	<ul style="list-style-type: none"> • Kizárólag csak a színes lézernyomatókkal való használatra jóváhagyott írásvetítő-fóliákat használjon. • Helyezze az írásvetítő-fóliákat egy sima felszínre, miután eltávolította a nyomtatóból. 	<ul style="list-style-type: none"> • Ne használjon olyan átlátszó nyomtatási hordozót, ami nincs jóváhagyva lézernyomatóban való használatra.
Fejléces papírok és előnyomott űrlapok	<ul style="list-style-type: none"> • Csak a lézernyomatókban való használatra jóváhagyott fejléces papírokat és előnyomott űrlapokat használjon. 	<ul style="list-style-type: none"> • Ne használjon domborított vagy fém fejléccel rendelkező fejléces papírokat.
Nehéz papírok	<ul style="list-style-type: none"> • Csak a lézernyomatókban való használatra jóváhagyott és a nyomtató papírsúlyokra vonatkozó előírásainak megfelelő nehéz papírokat használjon. 	<ul style="list-style-type: none"> • Ne használjon az ajánlott hordozóknál nagyobb súllyal rendelkező hordozót, kivéve ha az a nyomtatóban való használatra jóváhagyott HP termék.
Fényes vagy bevonatos papírok	<ul style="list-style-type: none"> • Csak a lézernyomatókban való használatra jóváhagyott fényes vagy bevonatos papírt használjon. 	<ul style="list-style-type: none"> • Ne használjon tintasugaras nyomtatókhoz ajánlott fényes vagy bevonatos papírt.

A nyomtató-illesztőprogram papírtípus- és papírméret-beállításának módosítása Windows rendszerben

1. A szoftverprogram **Fájl** menüjében kattintson a **Nyomtatás** elemre.
2. Jelölje ki a készüléket, majd kattintson a **Tulajdonságok** vagy a **Beállítások** gombra.
3. Kattintson a **Papír/Minőség** fülre.
4. Válassza ki a kívánt méretet a **Papírméret** legördülő listából.
5. Válassza ki a használni kívánt típust a **Papírtípus** legördülő listából.
6. Kattintson az **OK** gombra.

Támogatott papírméreték

 **MEGJEGYZÉS:** A legjobb nyomtatási eredményhez a nyomtatás előtt a nyomtató-illesztőprogramban válassza ki a helyes papírméretet és -típust.

6-1. táblázat: Támogatott papír- és nyomtatási hordozó méretek

Nagyság és méretek	1. tálca	2. tálca	Opcionális 3., 4. és 5. tálca	Automatikus kétoldalas nyomtatás
Levél 216 x 279 mm, 8,5 x 11 hüv.	✓	✓	✓	✓
Legal 216 x 356 mm, 8,5 x 14 hüv.	✓	✓	✓	✓
Executive 184 x 267 mm	✓	✓	✓	✓
Statement 140 x 216 mm	✓			
8,5 x 13 216 x 330 mm	✓	✓	✓	✓
4 x 6 101,6 x 152,4 mm	✓			
10 x 15 cm 101,6 x 152,4 mm	✓			
5 x 7 127 x 188 mm	✓			
5 x 8 127 x 203 mm	✓			
A4 210 x 297 mm, 8,27 x 11,69 hüv.	✓	✓	✓	✓
RA4 215 x 305 mm	✓	✓	✓	✓
A5 148 x 210 mm, 5,83 x 8,27 hüv.	✓	✓	✓	✓
A6 105 x 148 mm	✓			

6-1. táblázat: Támogatott papír- és nyomtatási hordozó méretek (folytatás)

Nagyság és méretek	1. tálca	2. tálca	Opcionális 3., 4. és 5. tálca	Automatikus kétoldalas nyomtatás
B5 (JIS) 182 x 257 mm ^{7,17 x 10,12 hüv.}	✓	✓	✓	✓
B6 (JIS) 128 x 182 mm	✓			
16K 195 x 270 mm 184 x 260 mm 197 x 273 mm	✓	✓	✓	✓
Levelezőlap (JIS) 100 x 148 mm	✓			
DPostcard (JIS) 148 x 200 mm	✓			
Egyedi 89 x 127 mm – 216 x 356 mm ^{3,5 x 5 hüvelyk – 8.5 x 14 hüvelyk}	✓ ¹			
Egyedi 148 x 210 mm – 216 x 356 mm		✓	✓	
9. sz. boríték 98 x 225 mm	✓			
10 sz. boríték 105 x 241 mm	✓			
Monarch boríték 98 x 191 mm	✓			
B5 boríték 176 x 250 mm	✓			
C5 boríték 162 x 229 mm	✓			
C6 boríték 162 x 114 mm	✓			

6-1. táblázat: Támogatott papír- és nyomtatási hordozó méretek (folytatás)

Nagyság és méretek	1. tálca	2. tálca	Opcionális 3., 4. és 5. tálca	Automatikus kétoldalas nyomtatás
DL ISO boríték 110 x 220 mm ^{4,33 x 8,66 hüv.}	✓			

¹ A készülék 89 x 127 mm^{3,5 x 5 hüvelyk} méretű papírra tud nyomtatni az 1. tálcából Extra nehéz (131–175 g/m²) és Kartonlap (176–220 g/m²) típusú papírok esetén.

Támogatott papírtípusok

Papírtípus	1. tábla	2. tábla	Opcionális 3., 4. és 5. tábla	Automatikus kétoldalas nyomtatás
Sima papír	✓	✓	✓	✓
HP matt (105 g/m ²)	✓	✓	✓	✓
HP matt (120 g/m ²)	✓	✓	✓	✓
HP matt (160 g/m ²)	✓	✓ ¹	✓ ¹	✓ ²
HP matt (200 g/m ²)	✓	✓ ¹	✓ ¹	
HP lágyfényű (120 g/m ²)	✓	✓	✓	✓
HP fényes (130 g/m ²)	✓	✓	✓	✓
HP fényes (160 g/m ²)	✓	✓	✓	✓
HP fényes (220 g/m ²)	✓	✓	✓	✓
Könnyű (60–74 g/m ²)	✓	✓	✓	✓
Középhez (96–110 g/m ²)	✓	✓	✓	✓
Nehéz (111–130 g/m ²)	✓	✓	✓	✓
Extra nehéz (131–175 g/m ²)	✓	✓ ¹	✓ ¹	✓ ²
Kartonlapok (176–220 gm ²)	✓	✓ ¹	✓ ¹	
Középhez fényes (96-110 g/m ²)	✓	✓	✓	✓
Nehéz fényes (111-130 g/m ²)	✓	✓	✓	✓
Extra nehéz, fényes (131–175 g/m ²)	✓	✓	✓	✓
Kártya, fényes (176–220 g/m ²)	✓	✓	✓	✓
Színes írásvetítő-fólia	✓	✓	✓	
Címkék	✓	✓ ¹	✓ ¹	
Fejléces	✓	✓	✓	✓
Boríték	✓			
Előnyomott	✓	✓	✓	✓
Előlyukasztott	✓	✓	✓	✓
Színes	✓	✓	✓	✓
Bankpostapapír	✓	✓	✓	✓
Újrahasznosított	✓	✓	✓	✓
Durva papír	✓	✓	✓	✓
HP kemény papír	✓	✓	✓	✓

Papírtípus	1. tálca	2. tálca	Opcionális 3., 4. és 5. tálca	Automatikus kétoldalas nyomtatás
Átlátszatlan fólia	✓	✓	✓	✓

¹ A készülék bizonyos feltételek mellett képes erre a papírra nyomtatni a 2., 3. és 4. tálcából, de a HP nem garantálja a nyomtatás jó minőségét.

² A készülék bizonyos feltételek mellett képes automatikusan mindkét oldalra nyomtatni ennél a papírtípusnál, de a HP nem garantálja a nyomtatás jó minőségét.

Papírtálcák feltöltése

Az 1. tálca betöltése

△ **VIGYÁZAT!** Az elakadások megelőzése érdekében nyomtatás közben soha ne tegyen papírt az 1. tálcába, és ne is vegyen ki belőle.

1. Nyissa ki az 1. tálcat.

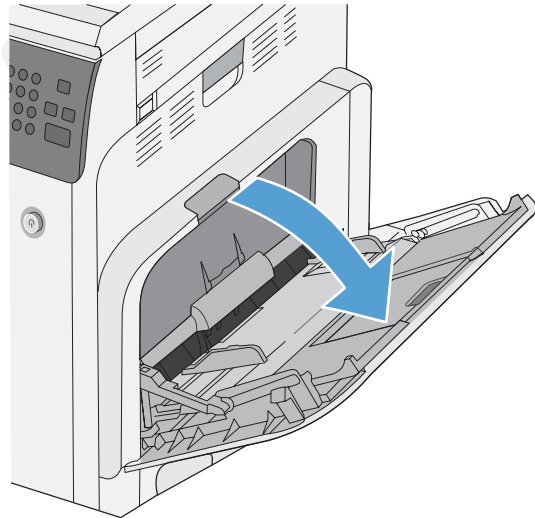

2. Hajtsa ki a tálcahosszabbítót a papír alátámasztásához, és állítsa be az oldalsó papírvezetőket a megfelelő szélességre.

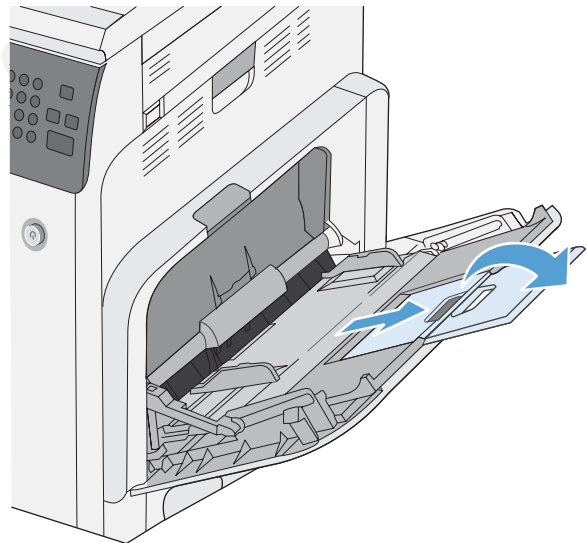

3. Töltsön papírt a tálcába.

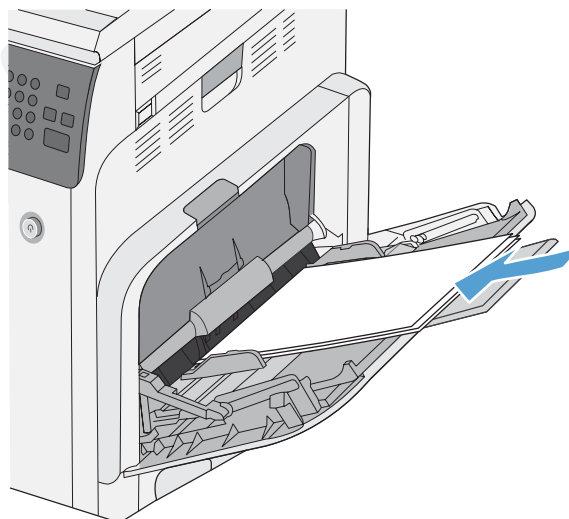

4. Győződjön meg arról, hogy a köteg a vezeték fülei alatt fekszik, és nem emelkedik a betöltési szintjelzők fölé.

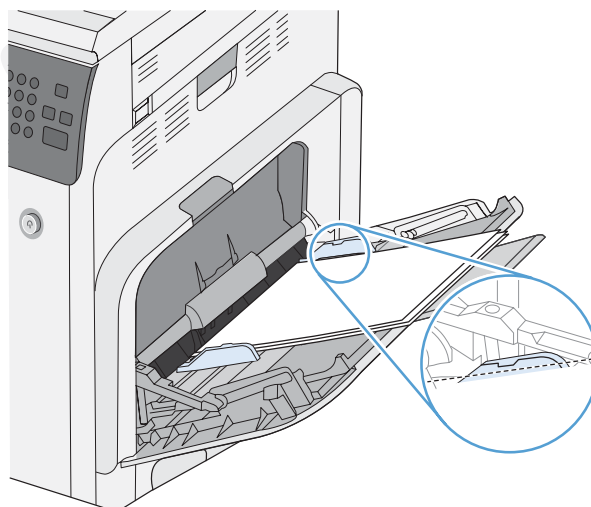

5. Az oldalsó vezetőket úgy állítsa be, hogy azok finoman érintsék a papírköteget, de ne hajlítsák meg azt.

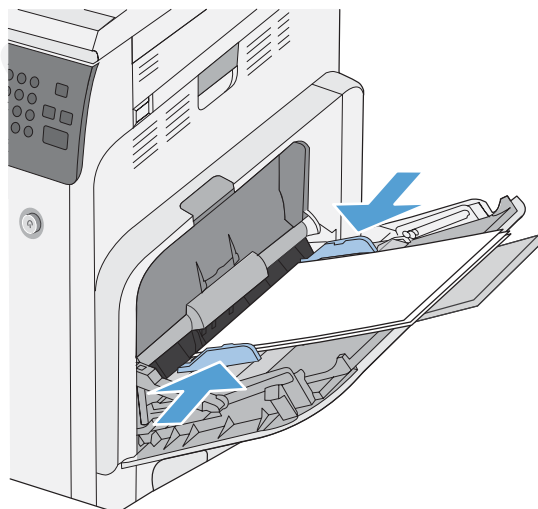

Töltsön be szabványos méretű papírt a 2., illetve az opcionális 3., 4. és 5. tálcába

1. Nyissa ki a tálcat.

MEGJEGYZÉS: Ne nyissa ki a tálcat, amikor az használatban van,

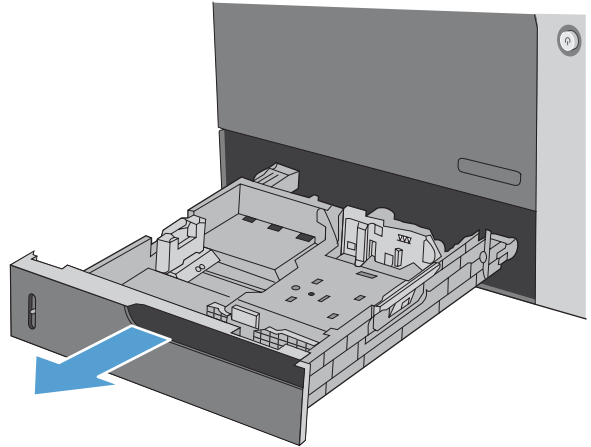

2. Állítsa be a papírhosszúság- és papírszélesség-beállítót a beállítóreteszek összenyomásával és a beállítóknak a használt papír méretének megfelelő helyre húzásával.

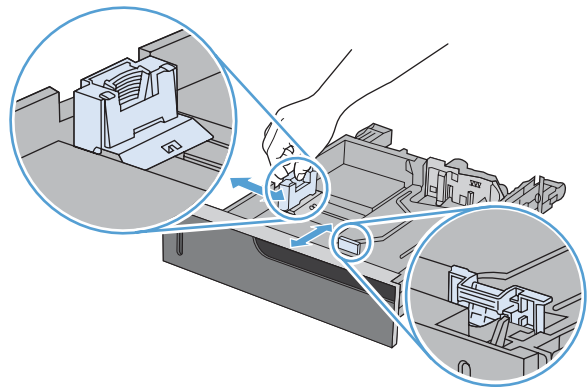

3. Töltsön papírt a tálcába. A papír ellenőrzésével győződjön meg arról, hogy a vezetők finoman érintik a köteget, de nem hajlítják meg.

MEGJEGYZÉS: Az elakadások megelőzése érdekében ne töltse túl a tálcat. Győződjön meg arról, hogy a köteg teteje nem éri el a tálca telítettségét jelző vonalat.

MEGJEGYZÉS: Ha a tálca nem megfelelően van feltöltve, nyomtatás közben hibaüzenet jelenhet meg, vagy előfordulhat, hogy elakad a papír.

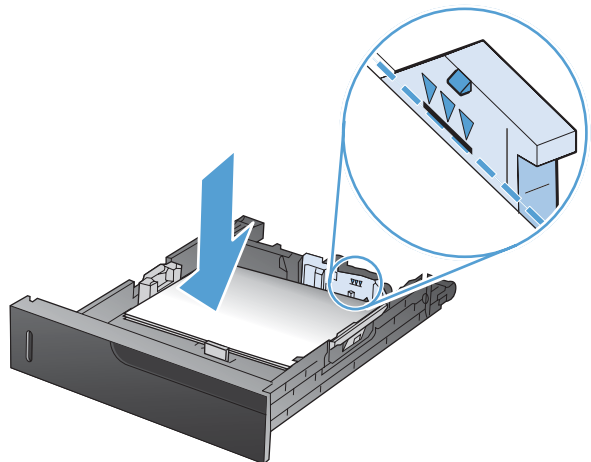

4. Zárja be a tálcát

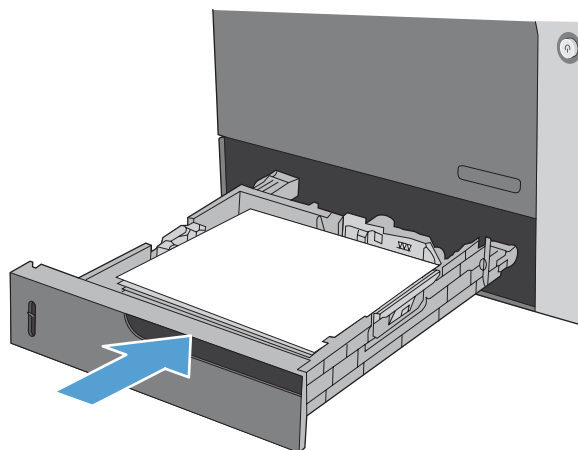

- 5.** A kezelőpanelen látható a tálcába betöltött papír típusa és mérete. Ha a konfiguráció nem megfelelő, a méret vagy típus módosításához kövesse a kezelőpanelen megjelenő utasításokat.



Töltsön be egyedi méretű papírt a 2., illetve az opcionális 3., 4. és 5. tálcába

- 1.** Nyissa ki a tálcát.

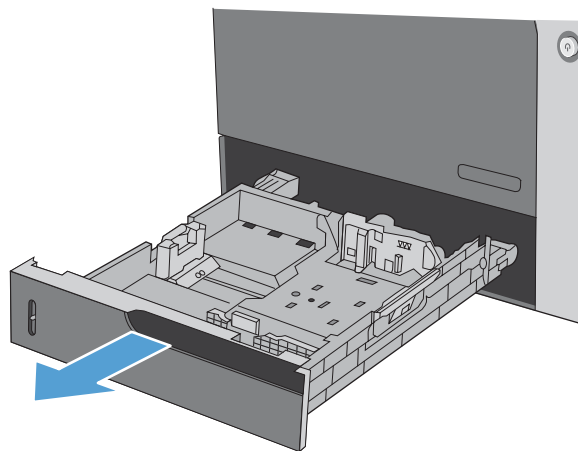

2. Állítsa be a papírhosszúság- és papírszélesség-beállítót a beállítóreteszek összenyomásával és a beállítóknak a használt papír méretének megfelelő helyre húzásával.

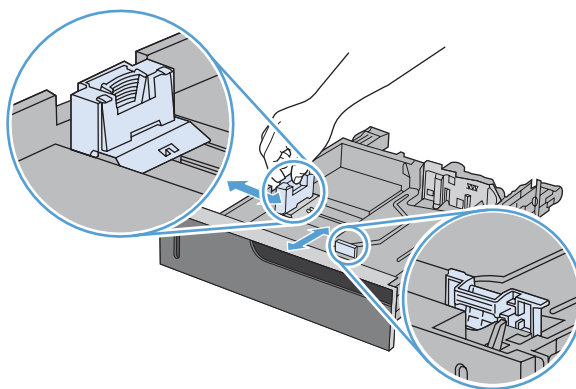

3. Töltsön papírt a tálcába. A papír ellenőrzésével győződjön meg arról, hogy a vezetőek finoman érintik a köteget, de nem hajlítják meg.

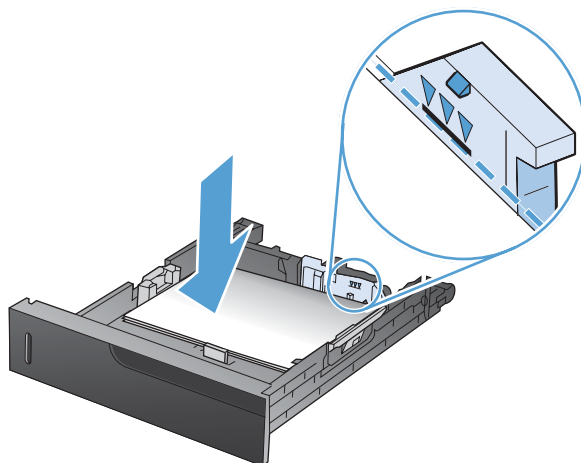

4. Zárja be a tálcát

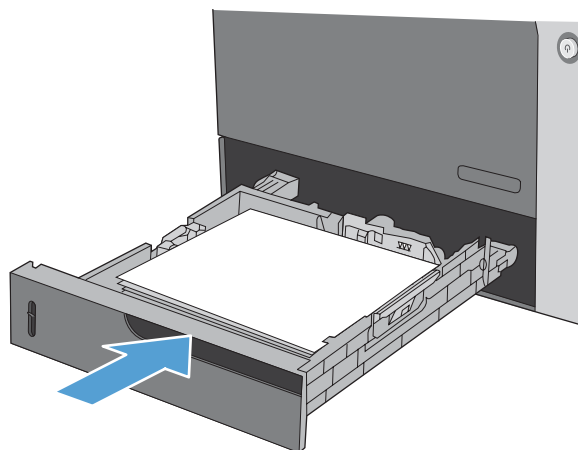

5. A kezelőpanelen a papírméret és -típus beállítására felszólító üzenet jelenik meg. Jelölje ki az **Egyedi** beállítást, majd konfigurálja az egyedi papírméret X és Y méretét.

MEGJEGYZÉS: Az X és Y méret meghatározásához vegye figyelembe a papírtálcán található ábrát vagy az alábbi ábrát.



Tálcák kapacitása

Tálca vagy kimeneti tálca	Papírtípus	Műszaki adatok	Mennyiség
1. tálca	Papír	Tartomány: 60 g/m ² – 216 g/m ² súlyú bankpostapapír	Legnagyobb kötegmagasság: 10 mm Megfelel 100 lap 75 g/m ² súlyú bankpostapapírnak
	Borítékok	Kevesebb, mint 60 g/m ² – 90 g/m ² súlyú bankpostapapír	Legfeljebb 10 boríték
	Címkék	Legfeljebb 0,102 mm vastag	Legnagyobb kötegmagasság: 10 mm
	Írásvetítő-fóliák	Minimum 0,102 mm vastag	Legnagyobb kötegmagasság: 10 mm Legfeljebb 50 lap
	Fényes papír	Tartomány: 105 g/m ² – 220 g/m ² súlyú bankpostapapír	Legnagyobb kötegmagasság: 10 mm Legfeljebb 50 lap
2. tálca	Papír	Tartomány: 60 g/m ² – 220 g/m ² súlyú bankpostapapír	Legnagyobb kötegmagasság: 56 mm Megfelel 500 lap 75 g/m ² súlyú bankpostapapírnak
	Fóliák	Minimum 0,102 mm vastag	Legnagyobb kötegmagasság: 56 mm
	Fényes papír	Tartomány: 105 g/m ² – 220 g/m ² súlyú bankpostapapír	Legnagyobb kötegmagasság: 56 mm
Opcionális 3, 4. és 5. tálca	Papír	Tartomány: 60 g/m ² – 220 g/m ² súlyú bankpostapapír	Legnagyobb kötegmagasság: 56 mm Megfelel 500 lap 75 g/m ² súlyú bankpostapapírnak
	Fóliák	Minimum 0,102 mm vastag	Legnagyobb kötegmagasság: 56 mm
	Fényes papír	Tartomány: 105 g/m ² – 220 g/m ² súlyú bankpostapapír	Legnagyobb kötegmagasság: 56 mm
Kimeneti tálca	Papír		Legfeljebb 250 lap 75 g/m ² súlyú bankpostapapír
Dokumentumadagoló	Papír	Tartomány: 60 g/m ² – 220 g/m ² súlyú bankpostapapír	Legfeljebb 50 lap 75 g/m ² 20 font súlyú bankpostapapír

 **MEGJEGYZÉS:** A készülék bizonyos feltételek mellett képes a 2., 3., 4. és 5. tálcából 220 g/m² súlynál nehezebb bankpostapapírra nyomtatni, de a HP nem garantálja a nyomtatás jó minőségét.

A papír tájolása a tálcák feltöltésekor

Ha olyan papírt használ, amely egyedi tájolást igényel, töltsé be azt a következő táblázatokban közölt információ szerint.

 **MEGJEGYZÉS:** A *Alternatív fejléc üzemmód* és a *Kép forgatása* beállítás befolyásolja a fejléces és az előnyomott papír betöltésének módját. Az alábbi információ az alapértelmezett beállításra vonatkozik.

Papírtájolás az 1. tálca feltöltéséhez

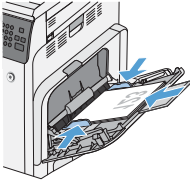
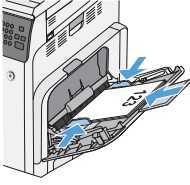
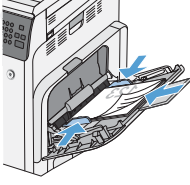
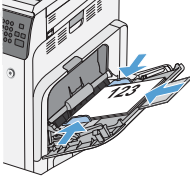
Papírtípus	Kép tájolása	Duplex mód	Papír betöltése
Előnyomott vagy fejléces	Álló	Egyoldalas nyomtatás	Nyomatott oldallal lefelé Alsó él a készülék felé néz 
		Automatikus kétoldalas nyomtatás	Nyomatott oldallal felfelé Alsó él a készülék felé néz 
	Fekvő	Egyoldalas nyomtatás	Nyomatott oldallal lefelé Felső éllel a készülék hátoldala felé 
		Automatikus kétoldalas nyomtatás	Nyomatott oldallal felfelé Felső éllel a készülék hátoldala felé 

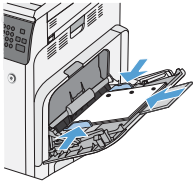
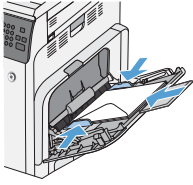
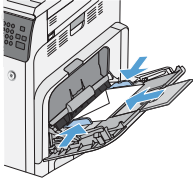
Papírtípus	Kép tájolása	Duplex mód	Papír betöltése
Előlyukasztott	Álló vagy fekvő	Egy- vagy kétoldalas nyomtatás	Lyukak a készülék hátoldala felé 
Borítékok	Fekvő A boríték rövid éle kerül először a készülékbe	Egyoldalas nyomtatás	Nyomatott oldallal lefelé Felső éllel a készülék eleje felé 
	Álló A boríték hosszú éle lép be először a készülékbe	Egyoldalas nyomtatás	Nyomatott oldallal lefelé Felső él a készülék felé néz 

Papírtájolás a 2. tálca vagy a 3, 4. és 5. tálca feltöltéséhez

Papírtípus	Kép tájolása	Duplex mód	Papír betöltése
Előnyomott vagy fejléces	Álló	Egyoldalas nyomtatás	Nyomtatott oldallal felfelé Felső éllel a tálca bal oldala felé
		Automatikus kétoldalas nyomtatás	Nyomtatott oldallal lefelé Felső éllel a tálca bal oldala felé
	Fekvő	Egyoldalas nyomtatás	Nyomtatott oldallal felfelé Felső éllel a készülék hátoldala felé
		Automatikus kétoldalas nyomtatás	Nyomtatott oldallal lefelé Felső éllel a készülék hátoldala felé
Előlyukasztott	Álló vagy fekvő	Egy- vagy kétoldalas nyomtatás	Lyukak a készülék hátoldala felé

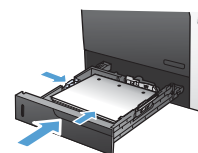
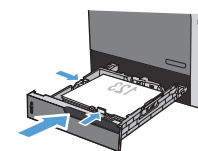
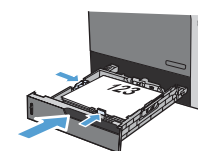
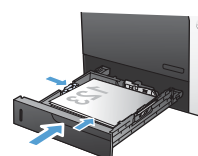
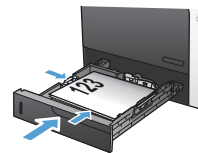

Tálcák konfigurálása

A következő helyzetekben a készülék automatikusan felszólítja Önt, hogy állítsa be a tálcához a papírtípust és -méretet:

- Ha papírt tölt a tálcába.
- Ha a nyomtató illesztőprogramjában vagy bármely programban egy tálcát vagy egy papírtípust határoz meg, és a tálcát nincs beállítva a nyomtatási feladat beállításainak figyelembe vételére.

 **MEGJEGYZÉS:** Az üzenet nem jelenik meg, ha az 1. tálcából nyomtat, és az a **Bármely méret** papírmérethez és a **Bármely típus** papírtípushoz van beállítva. Ebben az esetben, ha a nyomtatási feladat nem jelöl ki tálcát, a készülék az 1. tálcából fog nyomtatni akkor is, ha a tálcába betöltött papír méret- és típusbeállításai nem megfelelőek a feladathoz.

Tálca konfigurálása papír betöltésekor

1. Töltsön papírt a tálcába. Zárja be a tálcát, ha a 2, 3, 4. vagy 5. tálcát használja.
2. Megjelenik a tálcakonfigurálási üzenet.
3. Érintse meg az **OK** gombot a megállapított méret és típus elfogadásához, vagy érintse meg a **Módosítás** gombot más papírméret vagy -típus választásához.
4. Válassza ki a megfelelő méretet és típust, majd érintse meg az **OK** gombot.

Tálcakonfigurálás a nyomtatási feladat beállításainak megfelelően

1. Adja meg a szoftverprogramban a forrástálcát, a papírméretet és a papírtípust.
2. Küldje el a feladatot a készülékre.
Ha a tálcát konfigurálni kell, megjelenik a tálcakonfigurálási üzenet.
3. Tölts be a tálcába a megadott típusú és méretű papírt, majd zárja vissza a tálcát.
4. Érintse meg az **OK** gombot a megállapított méret és típus elfogadásához, vagy érintse meg a **Módosítás** gombot más papírméret vagy -típus választásához.
5. Válassza ki a megfelelő méretet és típust, majd érintse meg az **OK** gombot.

Tálca konfigurálása a kezelőpanelen

Az egyes tálcák a termékről érkező felszólítás nélkül is konfigurálhatók a kívánt típusra és méretre.

1. A kezdőképernyőn érintse meg a **Tálcák** gombot.
2. Érintse meg a konfigurálni kívánt tálcára vonatkozó sort, majd érintse meg a **Módosítás** gombot.
3. Válassza ki a papír méretét és típusát a megjelenő lehetőségek közül.
4. Érintse meg az **OK** gombot a kiválasztás mentéséhez.

Automatikus papírzékelés (automatikus érzékelés üzemmód)

A papírtípusok automatikus érzékelése akkor működik, ha a tálca a **Bármely típus** vagy a sima papír beállításra van konfigurálva.

A készülék, miután behúzta a hordozót a tálcából, képes érzékelni az írásvetítő-fóliákat, illetve a hordozó súlyát és fényességi szintjét.

A pontosabb beállítás érdekében válassza ki a használni kívánt papírtípust a feladatban, vagy konfigurálja a tálcát egy adott papírtípus használatára.

Automatikus érzékelés beállításai

Teljes érzékelés (csak az 1. tálca esetében)	A készülék minden behúzott lap esetében érzékeli a könnyű, a sima, a nehéz, a fényes és a kemény papírt, illetve az írásvetítő-fóliákat.
Kibővített érzékelés MEGJEGYZÉS: Ez az alapértelmezett beállítás minden tálcára.	A készülék az első néhány behúzott lap esetében érzékeli a könnyű, a sima, a nehéz, a fényes és a kemény papírt, illetve az írásvetítő-fóliákat. A készülék azt feltételezi, hogy a többi oldal ugyanolyan típusú.
Csak fólia	A készülék képes megkülönböztetni az írásvetítő-fóliákat az egyéb hordozóktól. Ez a beállítás biztosítja a leggyorsabb nyomtatást, de bizonyos papírtípusok használata esetén ronthatja a nyomtatás minőségét.

A kimeneti tálca kiválasztása (csak fskm típusok esetén)

Beállíthatja úgy a készüléket, hogy különböző kimeneti tálcákat használjon a nyomtatáshoz, a másoláshoz és a faxoláshoz. Úgy is beállíthatja a készüléket, hogy az egyes munkákhoz tartozó felhasználónév alapján rendezze a munkákat, vagy hogy az összes munkához az alsó tálcát használja, amíg az meg nem telik, majd a középső tálcát, végül a legfelső tálcát.

 **MEGJEGYZÉS:** A kimeneti tálcákat a nyomtató-illesztőprogramban is kiválaszthatja. A nyomtató-illesztőprogramban megadott értékek felülírják a kezelőpanel-beállításokat.

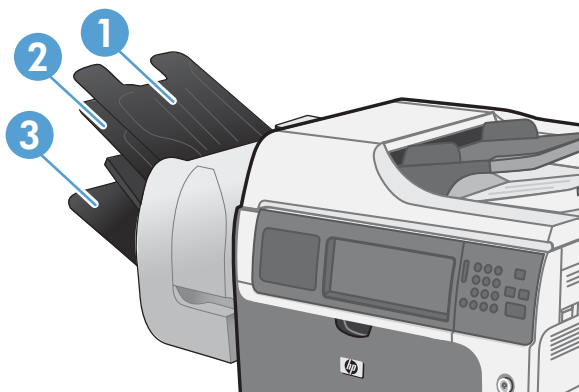

1	Bal felső tálca
2	Bal középső tálca
3	Bal alsó tálca

1. A kezdőképernyőn görgessen le, és érintse meg az [Adminisztráció](#) menüt.
2. Nyissa meg a következő menüket:
 - [Tűző/kötegelő beállításai](#)
 - [Üzem mód](#)
3. Ha úgy szeretné beállítani a készüléket, hogy a különböző típusú munkákhoz különböző tálcákat használjon, válassza a [Funkcióelválasztó](#) lehetőséget. Érintse meg az [OK](#) gombot.

 **MEGJEGYZÉS:** A [Szorter](#) lehetőség választásával az egyes munkákhoz tartozó felhasználónév alapján rendezzi a munkákat a készülék.

A [Kötegelő](#) lehetőség választásával a készülék először az alsó tálcát kezdi el használni. Amikor az alsó tálca megtelt, akkor a középső tálcára gyűlnek a kész munkák, majd a felső tálcára.

4. Ha másolási munkák használatához kívánja konfigurálni a tálcát, nyissa meg ezeket a menüket, majd válasszon egy tálcát a megjelenő lehetőségek közül.

- [Adminisztráció](#)
- [Másolási beállítások](#)
- [Kimeneti tálcá](#)

5. Ha bejövő faxok nyomtatásához kívánja konfigurálni a tálcát, nyissa meg ezeket a menüket:

- [Adminisztráció](#)
- [Faxbeállítások](#)
- [Faxfogadási beállítások](#)
- [Alapértelmezett feladatbeállítások](#)
- [Kimeneti tálcá](#)

Válasszon egy tálcát a megjelenő lehetőségek közül.

 **MEGJEGYZÉS:** Minden tűzött munka az alsó tálcára kerül.

MEGJEGYZÉS: Nyomtatási feladatok esetén a nyomtató-illesztőprogramban válassza ki a kimeneti tálcát.

7 Kellékek kezelése

- [Nyomtatókazetta-információ](#)
- [Kellékek nézete](#)
- [Nyomtatókazetták kezelése](#)
- [Csereútmutató](#)
- [Kellékekkel kapcsolatos problémák megoldása](#)

Nyomtatókazetta-információ

Funkció	Leírás
Cikkszámok	<ul style="list-style-type: none">• Normál kapacitású fekete nyomtatókazetta: CE260A• Nagy kapacitású fekete nyomtatókazetta: CE264X• Ciánkék nyomtatókazetta: CF031A• Sárga nyomtatókazetta:: CF032A• Bíborvörös nyomtatókazetta:: CF033A
Kiegészítő lehetőségek	<ul style="list-style-type: none">• A nyomtatókazetták egy kézzel behelyezhetők és eltávolíthatók.
Környezetvédelmi jellemzők	<ul style="list-style-type: none">• A nyomtatókazetták újrahasznosításához vegye igénybe a HP Planet Partners visszajuttatási és újrahasznosítási programját.

További tudnivalók a kellékekkel kapcsolatban: www.hp.com/go/learnaboutesupplies.

Kellékek nézete

A nyomtatókazetta nézete

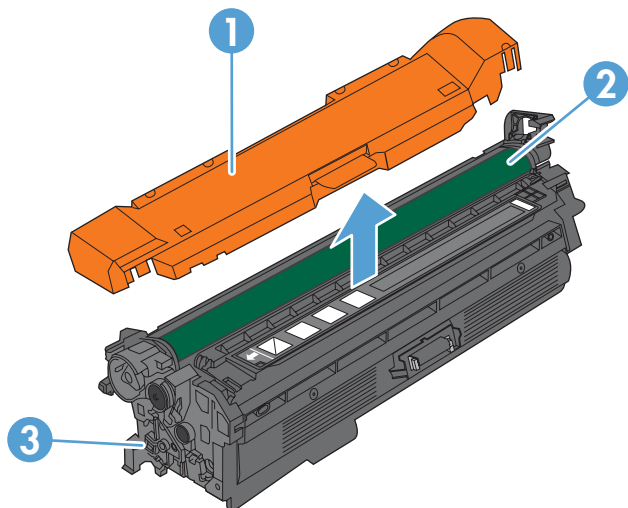

1	Műanyag védőlemez
2	Képalkotó dob
3	A nyomtatókazetta memóriacímkéje

Nyomtatókazetták kezelése

A nyomtatókazetta helyes használata, tárolása és felügyelete kiváló minőségű nyomtatást eredményezhet.

Nyomtatókazetta-beállítások

Nyomtatás a kazetta becsült élettartama végén

- A **<Szín> <Kellék> alacsony** üzenet – ahol <Szín> a kellék színe, <Kellék> pedig a kellék típusa – jelenik meg, amikor egy kellék hasznos élettartamának végéhez közeledik.
- A **<Szín> <Kellék> nagyon alacsony** üzenet akkor jelenik meg, amikor egy kellék elérte hasznos élettartamának végét.

Élettartamának végén lévő kellék használatakor problémák merülhetnek fel a nyomtatás minőségével kapcsolatban.

A A „Festékszint nagyon alacsony” állapot beállításai lehetőséget a kezelőpanelen engedélyezheti vagy tilthatja le

Az alapértelmezett beállításokat bármikor engedélyezheti vagy letilthatja, új kazetta telepítésekor nem szükséges újra engedélyeznie azokat.

1. A kezelőpanel Kezdőképernyőjén érintse meg az **Adminisztráció** gombot.
2. Nyissa meg a következő menüket:
 - **Kellékek kezelése**
 - **Kellékbeállítások**
 - **Fekete kazetta** vagy **Színes kazetták**
 - **A „Festékszint nagyon alacsony” állapot beállításai**
3. Válassza ki az alábbi opciók egyikét:
 - Válassza a **Folytatás** lehetőséget, ha úgy kívánja beállítani a készüléket, hogy értesítsen, ha a kazetta szintje nagyon alacsony, de folytassa a nyomtatást.

 **MEGJEGYZÉS:** A **Folytatás** beállítás használata a kellék nagyon alacsony szintjének elérése után is engedélyezi a nyomtatást a felhasználó beavatkozása nélkül, ami nem elfogadható nyomtatási minőséget eredményezhet.

 - Válassza a **Leállítás** lehetőséget, ha úgy kívánja beállítani a készüléket, hogy állítsa le a nyomtatást (a faxok nyomtatását is) a kazetta kicseréléséig, ha a kazetta szintje nagyon alacsony.
 - Válassza a **Folyt. kérdés után** lehetőséget, ha úgy kívánja beállítani a készüléket, hogy állítsa le a nyomtatást (a faxok nyomtatását is), és figyelmeztessen a kazetta kicserélésére, ha a

kazetta szintje nagyon alacsony. Ezzel a beállítással nyugtázhatja a figyelmeztetést, és folytathatja a nyomtatást.

Ha a **Leállítás** vagy a **Folyt. kérdés után** lehetőséget választja, a készülék leállítja a nyomtatást, amikor egy kellék eléri a Nagyon alacsony szintet. A kazetta kicserélése után a készülék automatikusan folytatja a nyomtatást.

Ha a **Leállítás** vagy a **Folyt. kérdés után** lehetőséget választja, fennáll a kockázata, hogy a készülék a nyomtatás folytatásakor nem nyomtatja ki a faxokat. Ez abban az esetben fordulhat elő, ha a készülék a memória befogadóképességét meghaladó mennyiségű faxot fogadott a várakozás során.

A készülék képes megszakítás nélkül kinyomtatni a faxokat a Nagyon alacsony szint átlépése után is, ha a **Folytatás** lehetőséget választja a színes és fekete-fehér kazettáknál, de a nyomtatási minőség ekkor romolhat.

Miután egy HP kellék elérte a nagyon alacsony küszöbértéket, a rá vonatkozó HP kiegészítő garancia érvényessége megszűnik.

Kellékek újrahasznosítása

Egy eredeti HP nyomtatókazetta újrahasznosításához helyezze a használt kazettát abba a tasakba, amelyben az új festékkazetta érkezett. A mellékelt visszaküldési címke segítségével a használt kelléket küldje vissza a HP-nak újrahasznosításra. A részletes információ megtalálható a minden új HP kellékhez mellékelt újrahasznosítási útmutatóban.

A nyomtatópatron tárolása

Ne vegye ki a nyomtatópatront a csomagolásából, amíg nem akarja használni.

△ **VIGYÁZAT!** A nyomtatókazetta károsodásának megelőzése érdekében ne tegye ki azt néhány percnél hosszabb ideig fénynek.

A HP álláspontja a nem HP által gyártott nyomtatópatronokkal kapcsolatban

A Hewlett-Packard Company nem javasolja a nem HP nyomtatópatronok használatát, függetlenül attól, hogy azok újak vagy újratöltöttek.

📄 **MEGJEGYZÉS:** A nem HP által gyártott nyomtatópatronok miatt bekövetkező károokra sem a HP garancia, sem a HP szervizmegállapodás nem terjed ki.

A HP hamisításokkal foglalkozó forródrótja és webhelye

Ha HP nyomtatópatron telepítésekor a kezelőpanel üzenete arra figyelmeztet, hogy nem HP nyomtatópatront telepített, hívja a HP hamisításokkal foglalkozó forródrótját (1-877-219-3183, Észak-Amerikában térítésmentes) vagy látogasson el a www.hp.com/go/anticounterfeit oldalra. A HP segítséget nyújt a patron eredetiségének megállapításához, és lépéseket tesz a probléma megoldásának érdekében.

Az alábbi esetekben a patron valószínűleg nem eredeti HP nyomtatópatron:

- A kellékállapot-oldal azt jelzi, hogy nem HP gyártmányú kellék van telepítve.
- Ha gyakran tapasztal problémát a nyomtatópatronnal kapcsolatban.
- Ha a kazetta nem úgy néz ki, ahogy általában szokott (például a csomagolás eltér a HP-csomagolástól).

Csereútmutató

Nyomtatókazetták cseréje

A termék négy színnel dolgozik. Az egyes színekhez külön nyomtatópatront használ: feketét (K), bíbort (M), ciánt (C) és sárgát (Y).

△ **VIGYÁZAT!** Ha festék került a ruhájára, akkor száraz ronggyal törölje le a festéket, és hideg vízben mossa ki a ruhát. A meleg víz csak jobban beledolgozza a festéket a szövetbe.

📄 **MEGJEGYZÉS:** A használt nyomtatókazetták újrahasznosítására vonatkozó információk a kazetta dobozán találhatóak.

1. Nyissa ki az elülső ajtót. Győződjön meg arról, hogy az ajtó teljesen nyitva van.

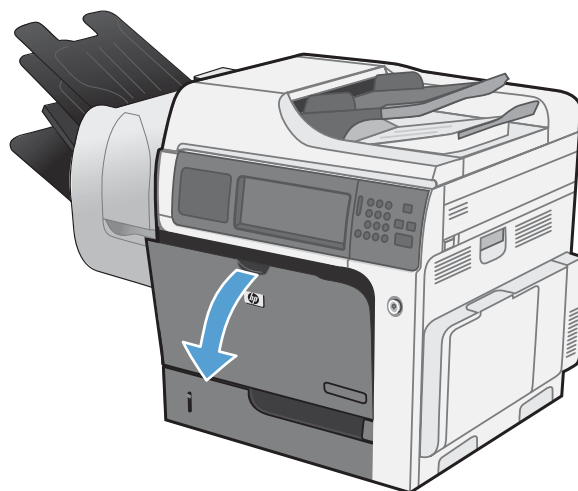

2. Fogja meg a használt nyomtatópatron fogantyúját és kifelé húzva távolítsa el a patron.

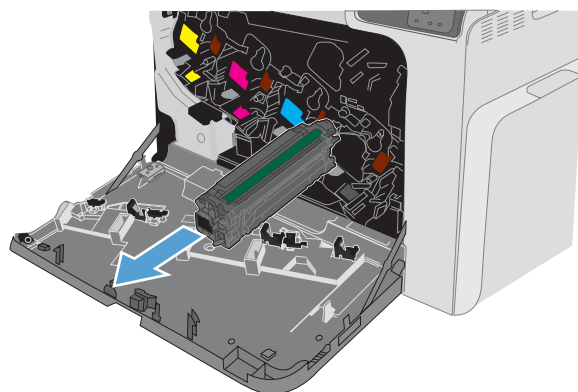

3. A használt nyomtatópatront tárolja védőtasakban. A használt nyomtatópatronok újrahasznosítására vonatkozó információk a nyomtatópatron dobozán találhatóak.

4. Vegye ki az új nyomtatópatront a védótasakból.

MEGJEGYZÉS: Vigyázzon, hogy ne sérüljön meg a festékkazettán található memóriacímke.

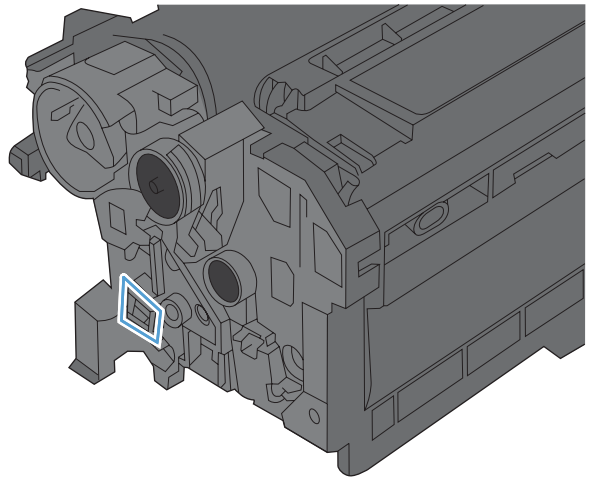

5. Fogja meg a patron két oldalát, és finoman rázogatva egyenletesen oszlassa el benne a festéket.

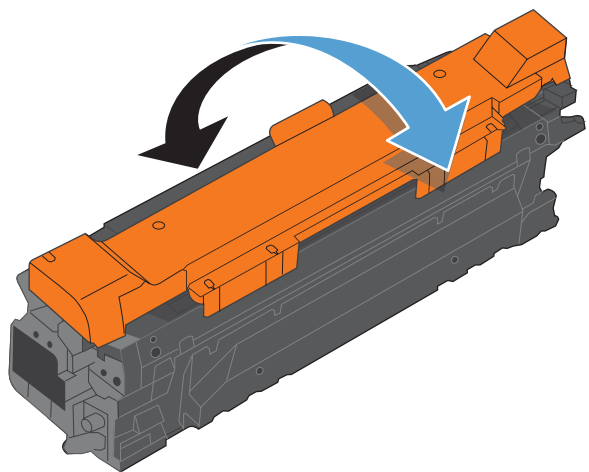

6. Vegye le a festékkazettáról a narancssárga védőborítást.

VIGYÁZAT! Ne tegye ki hosszú ideig fénynek a kazettát.

VIGYÁZAT! Ne érintse meg a zöld görgőket. Az érintés károsodást okozhat a festékkazettában.

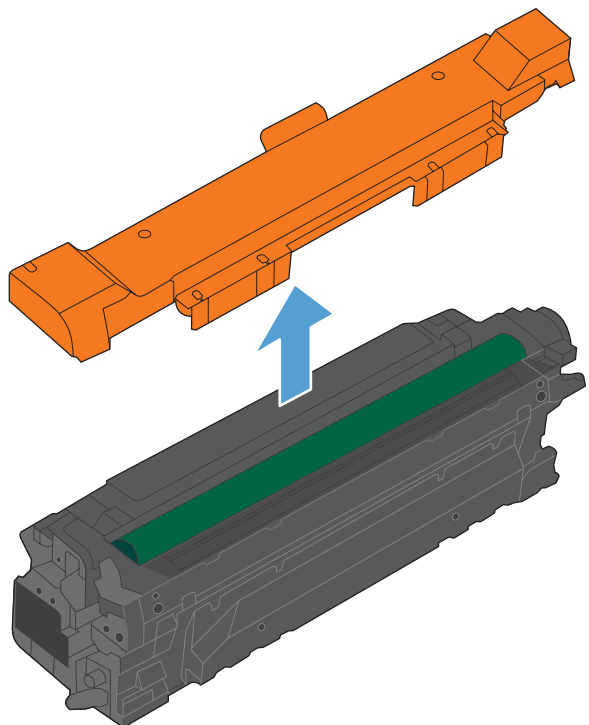

7. Igazítsa a nyomtatópatront a helyére, és helyezze be, amíg be nem kattann a helyére.

MEGJEGYZÉS: A nyomtatókazettákat kis szögben csúsztatva kell behelyezni.

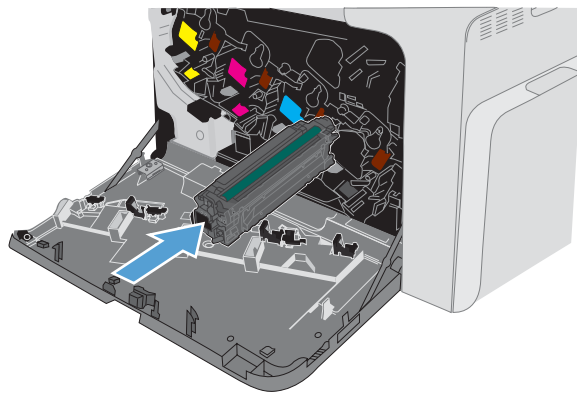

8. Zárja be az elülső ajtót.

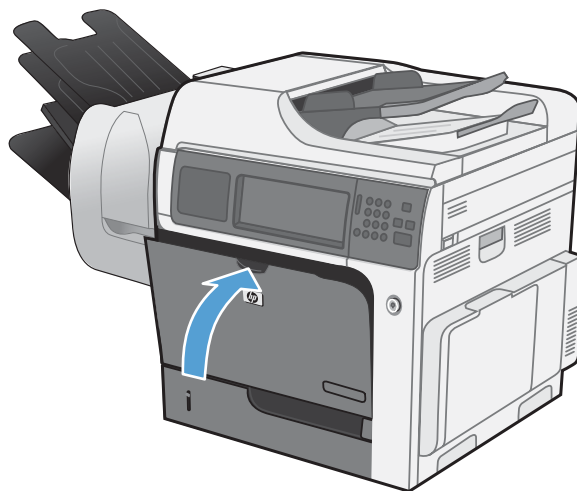

A festékgyűjtő-egység cseréje

Cserélje ki a festékgyűjtő egységet, amikor a kezelőpanelen megjelenik az erre vonatkozó üzenet.

 **MEGJEGYZÉS:** A festékgyűjtő-egységet egyszeri használatra tervezték. Ne kísérelje meg a festékgyűjtő-egység kiürítését és ismételt felhasználását. Ellenkező esetben a festék kiberulhat a készülék belsejében, ami a nyomtatási minőség romlását eredményezheti. Használat után küldje vissza a festékgyűjtő-egységet a HP Planet Partners programja részére az újrahasznosítás céljából.

1. Nyissa ki az elülső ajtót. Győződjön meg arról, hogy az ajtó teljesen nyitva van.

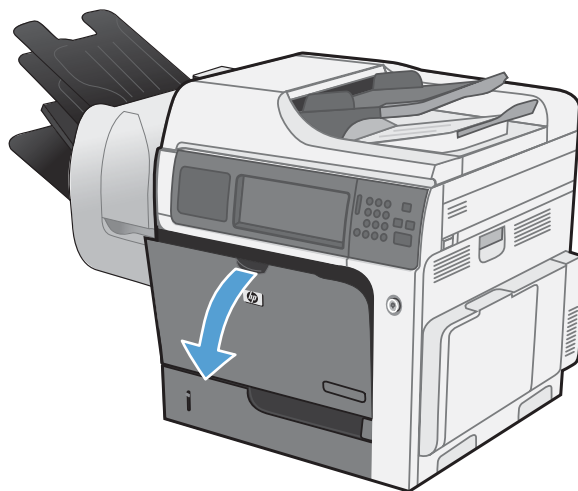

2. Fogja meg a festékgyűjtő-egység tetejét, és távolítsa el a készülékről.

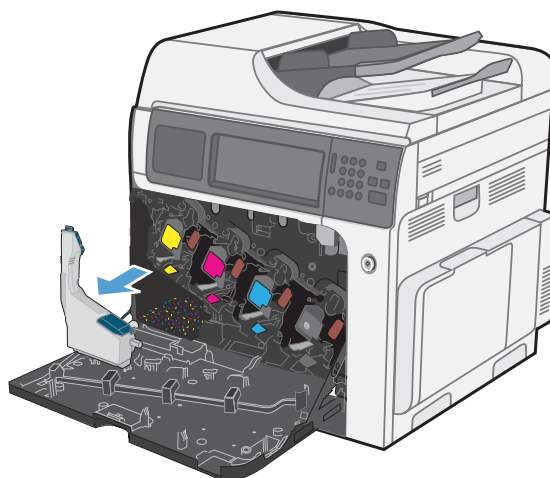

3. Helyezze a mellékelt sapkát az egység tetején látható nyílás fölé.

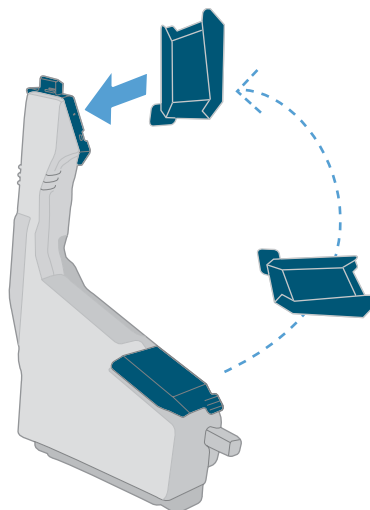

4. Csomagolja ki az új festékgyűjtő egységet.

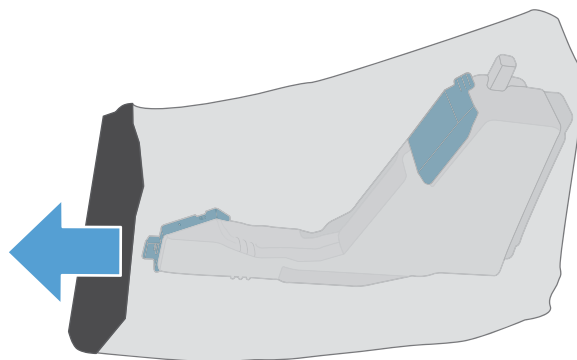

5. Először az új egység alsó részét helyezze a készülékbe, majd nyomja be az egység tetejét is, amíg a helyére nem pattan.

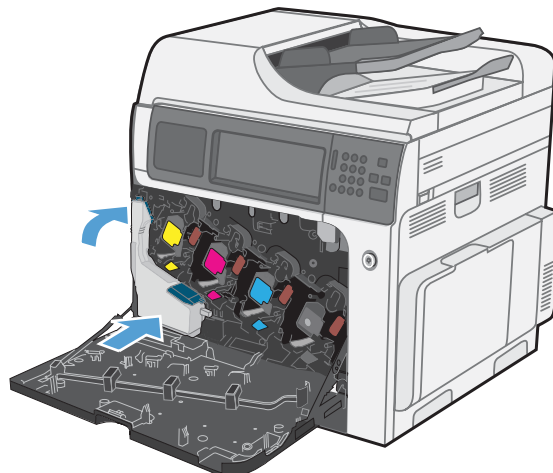

6. Zárja be az elülső ajtót.

MEGJEGYZÉS: Ha a festékgyűjtő egység nem megfelelően van behelyezve, az elülső ajtót nem lehet rendesen bezárni.

A régi festékgyűjtő egység újrahasonításához kövesse az új festékgyűjtő egységhez mellékelt utasításokat.

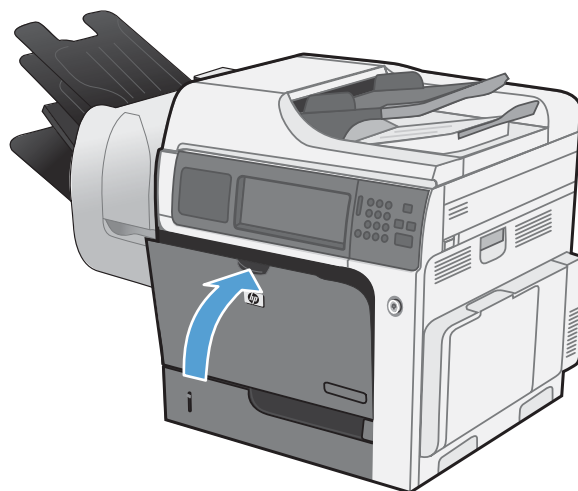

A tűzőkazetta cseréje

1. Emelje fel a szürke kart a tűző elülső részén, majd nyissa ki a tűző fedelét.

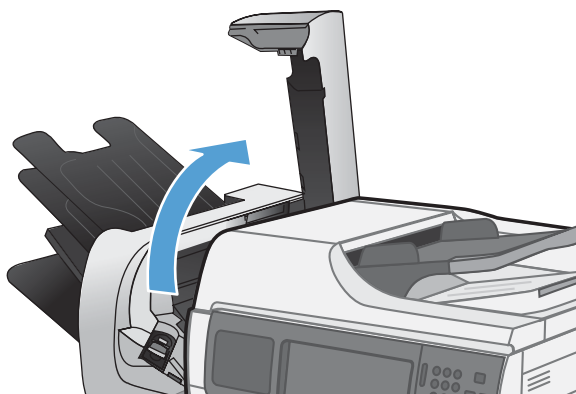

2. A tűzőkazettán emelje fel a zöld színű fület, majd húzza ki egyenesen a tűzőkazettát.

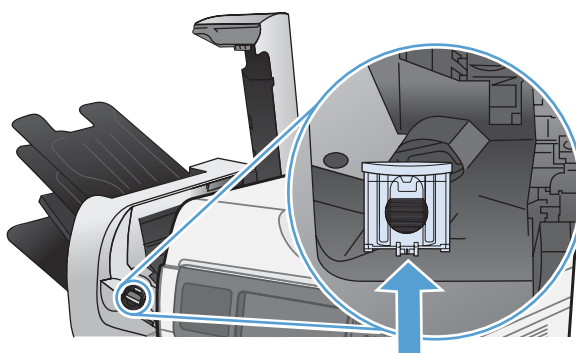

3. Helyezze az új tűzőkazettát a tűzőbe, majd nyomja le a zöld fogantyút, amíg a helyére nem pattan.

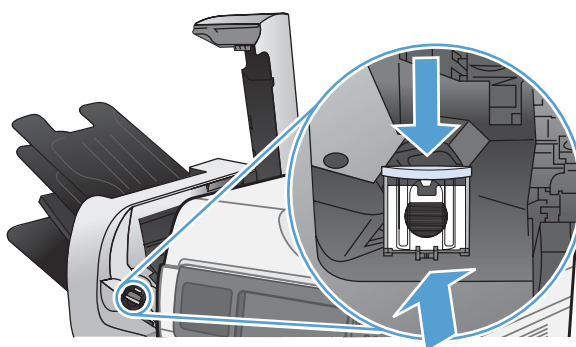

4. Csukja be a tűző ajtaját.

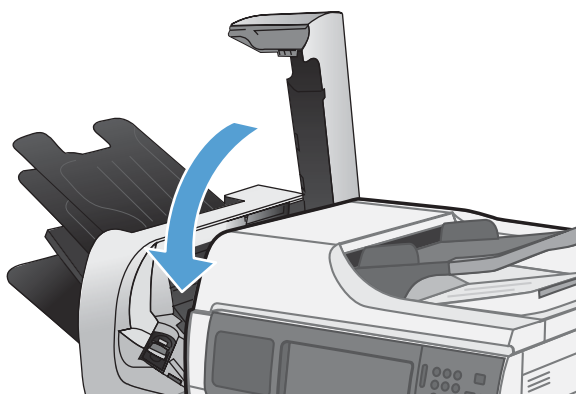

Kellékekkel kapcsolatos problémák megoldása

A nyomtatókazetták ellenőrzése

Az alábbi problémák valamelyikének felmerülése esetében ellenőrizze, és ha szükséges, cserélje a nyomtatókazettát:

- A nyomat túl világos, vagy egyes részeken fakónak tűnik.
- Kisebb hiányos területek vannak a kinyomtatott lapokon.
- A kinyomtatott lapokon csíkok vagy sávok jelennek meg.

 **MEGJEGYZÉS:** Ha vázlat minőségű vagy EconoMode nyomtatási beállítást használ, a nyomtatás halványabbnak tűnhet.

Ha megállapította, hogy cserélni kell egy nyomtatókazettát, nyomtassa ki a kellékállapot oldalt, hogy megnézhesse azon a megfelelő eredeti HP nyomtatókazetta termékszámát.

Nyomtatókazetta típusa	A probléma megszüntetéséhez szükséges lépések
Újratöltött vagy felújított nyomtatókazetta	A Hewlett-Packard Company nem javasolja a nem HP által gyártott új vagy felújított kellékek használatát. Mivel az egyéb kazetták nem a HP termékei, a HP nem vesz részt a tervezésükben, és nem ellenőrizheti minőségüket. Ha újratöltött vagy felújított nyomtatókazettát használ, és nincs megelégedve a nyomtatási minőséggel, cserélje a nyomtatókazettát eredeti HP kazettára, amelyen látható a „HP” vagy a „Hewlett-Packard” felirat, vagy a HP logó.
Eredeti HP nyomtatókazetta	<ol style="list-style-type: none">1. Ha a nyomtatókazetta elérte várható élettartama végét, a készülék kezelőpanelén vagy a kellékállapot oldalon megjelenik a Nagyon alacsony szint állapot jelzése. Ha a nyomtatási minőség már nem elfogadható, cserélje a nyomtatókazettát.2. Nézze meg, hogy vannak-e látható sérülések a nyomtatókazettán. Lásd az alábbi utasításokat. Ha szükséges, cserélje ki a nyomtatókazettát.3. Ha a kinyomtatott lapokon azonos távolságban ismétlődő hibák láthatóak, nyomtasson ki egy tisztítólapot. Ha a probléma ezzel nem szűnik meg, a probléma okának azonosításához nézze meg az ismétlődő hibákról szóló leírást a jelen dokumentumban.

A nyomtatókazetta sérüléseinek ellenőrzése

1. Vegye ki a nyomtatókazettát a készülékből, és ellenőrizze, hogy el lett-e távolítva a zárószalag.
2. Ellenőrizze, hogy nem sérült-e meg a memóriachip.
3. Vizsgálja meg a nyomtatókazetta alján található zöld színű képalkotó dob felületét.

△ **VIGYÁZAT!** Ne érintse meg a kazetta alján található zöld színű görgőt (képalkotó dob). A képalkotó dobon lévő ujjenyomatok problémákat okozhatnak a nyomtatási minőségben.

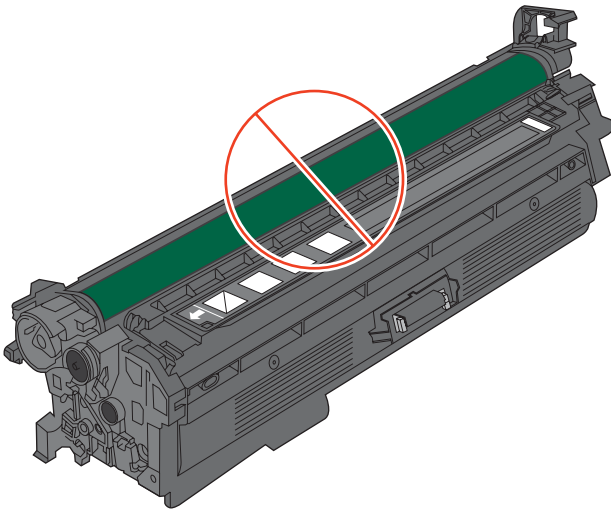

4. Ha karcolások, ujjenyomatok vagy egyéb sérülés látható a képalkotó dobon, cserélje ki a nyomtatókazettát.
5. Ha a képalkotó dob nem tűnik sérültnek, óvatosan rázogassa meg a nyomtatókazettát, majd helyezze vissza. Nyomtasson ki pár oldalt, és nézze meg, hogy a probléma megszűnt-e.

Ismétlődő hibák

Ha a hibák szabályos minta szerint ismétlődnek az oldalon, ezzel a skálával határozhatja meg a hiba okát. Illessze a skála tetejét az első hibához. A hiba következő előfordulása melletti jel alapján állapítható meg, hogy melyik tartozékot kell kicserélni.

7-1. ábra: Skála az ismétlődő hibákhoz

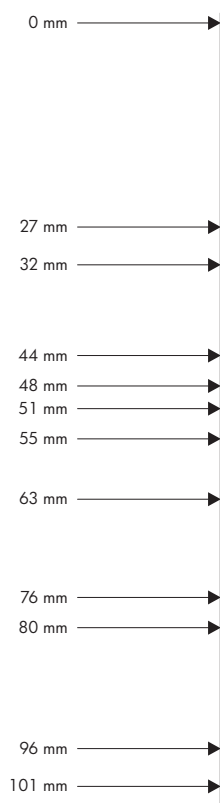

Hibák közötti távolság	A hibát okozó készülék-összetevő
27 mm	Festékkazetta
32 mm	Festékkazetta
44 mm	Továbbítóegység
48 mm	Nyomtatókazetta
51 mm	Továbbítóörgő
55 mm	Nyomtatómű
63 mm	Továbbítóegység
76 mm	Nyomtatókazetta
76 mm	Beégetómű
80 mm	Beégetómű
96 mm	Nyomtatómű
101 mm	Nyomtatómű

A Kellékállapot oldal nyomtatása

A [Kellékállapot](#) oldal jelzi a nyomtatókazetták becsült hátralévő élettartamát. Egyéb hasznos információk mellett feltünteti a készüléknek megfelelő eredeti HP nyomtatókazetta termékszámát, amelynek segítségével Ön rendelhet cserekazettát.

1. Nyissa meg a következő menüket:
 - [Adminisztráció](#)
 - [Jelentések](#)
 - [Konfiguráció/Állapotoldalak](#)
2. Válassza a [Kellékállapot](#) beállítást, majd a jelentés kinyomtatásához érintse meg a [Nyomtatás](#) gombot.

A kellekkel kapcsolatos kezelőpanel-üzenetek értelmezése

A következő táblázat a kellekállapotokkal kapcsolatos üzenetekről ad tájékoztatást.

7-1. táblázat: Kellekállapottal kapcsolatos üzenetek

Kezelőpanel üzenete	Leírás	Javasolt teendő
10.XX.YY Kellekmemória-hiba	<p>A készülék legalább egy festékkazetta memória chipjét nem tudja olvasni vagy írni, vagy a memória chip hiányzik a festékkazettából.</p> <p>XX értékek</p> <ul style="list-style-type: none">• 00 = Memórialapka memóriahiba• 10 = Memórialapka hiányzik <p>YY értékek</p> <ul style="list-style-type: none">• 00 = Fekete• 01 = Ciánkék• 02 = Bibor• 03 = Sárga	<p>Helyezze vissza a nyomtatópatront, vagy helyezzen be egy új nyomtatópatront.</p>
A beégetőegység szintje nagyon alacsony	<p>A beégetőegység szintje nagyon alacsony. A kellek tényleges hátralévő élettartama változó lehet. Ekkor még nem szükséges a beégetőegységet kicserélnie, csak ha a nyomtatási minőség már nem elfogadható. Miután a kellek elérte az igen alacsony küszöbértéket, a rá vonatkozó HP kiegészítő garancia érvényessége megszűnik.</p>	<p>Ha a nyomtatási minőség már nem elfogadható, cserélje ki a beégetőegységet. Az útmutató megtalálható a beégetőegység csomagjában.</p>
A bibor festékkazetta szintje alacsony	<p>A készülék jelzi, ha egy kellek szintje alacsony. A nyomtatókazetták tényleges élettartama változó lehet. Ekkor még nem szükséges a kazettát kicserélnie, csak ha a nyomtatási minőség már nem elfogadható.</p>	<p>Ha a nyomtatási minőség már nem elfogadható, cserélje ki a nyomtatókazettát. Érdemes beszereznie egy cserekazettát, hogy az kéznél legyen, ha a régi kazetta eléri becsült élettartama végét.</p>
A bibor festékkazetta szintje nagyon alacsony	<p>A készülék jelzi, ha egy kellek szintje nagyon alacsony. A nyomtatókazetták tényleges élettartama változó lehet. Gondoskodjon arról, hogy legyen kéznél csere nyomtatókazetta, ha a nyomtatási minőség már nem elfogadható. Ekkor még nem szükséges a kazettát kicserélnie, csak ha a nyomtatási minőség már nem elfogadható. Miután a kellek elérte az igen alacsony küszöbértéket, a rá vonatkozó HP kiegészítő garancia érvényessége megszűnik.</p>	<p>Ha a nyomtatási minőség már nem elfogadható, cserélje ki a nyomtatókazettát.</p>

7-1. táblázat: Kellékállapottal kapcsolatos üzenetek (folytatás)

Kezelőpanel üzenete	Leírás	Javasolt teendő
A ciánkék festékkazetta szintje alacsony	A készülék jelzi, ha egy kellék szintje alacsony. A nyomtatókazetták tényleges élettartama változó lehet. Ekkor még nem szükséges a kazettát kicserélnie, csak ha a nyomtatási minőség már nem elfogadható.	Ha a nyomtatási minőség már nem elfogadható, cserélje ki a nyomtatókazettát. Érdemes beszereznie egy cserekazettát, hogy az kéznél legyen, ha a régi kazetta eléri becsült élettartama végét.
A ciánkék festékkazetta szintje nagyon alacsony	A készülék jelzi, ha egy kellék szintje nagyon alacsony. A nyomtatókazetták tényleges élettartama változó lehet. Gondoskodjon arról, hogy legyen kéznél csere nyomtatókazetta, ha a nyomtatási minőség már nem elfogadható. Ekkor még nem szükséges a kazettát kicserélnie, csak ha a nyomtatási minőség már nem elfogadható. Miután a kellék elérte az igen alacsony küszöbértéket, a rá vonatkozó HP kiegészítő garancia érvényessége megszűnik.	Ha a nyomtatási minőség már nem elfogadható, cserélje ki a nyomtatókazettát.
A fekete festékkazetta szintje alacsony	A készülék jelzi, ha egy kellék szintje alacsony. A nyomtatókazetták tényleges élettartama változó lehet. Ekkor még nem szükséges a kazettát kicserélnie, csak ha a nyomtatási minőség már nem elfogadható.	Ha a nyomtatási minőség már nem elfogadható, cserélje ki a nyomtatókazettát. Érdemes beszereznie egy cserekazettát, hogy az kéznél legyen, ha a régi kazetta eléri becsült élettartama végét.
A fekete festékkazetta szintje nagyon alacsony	A készülék jelzi, ha egy kellék szintje nagyon alacsony. A nyomtatókazetták tényleges élettartama változó lehet. Ekkor még nem szükséges a kazettát kicserélnie, csak ha a nyomtatási minőség már nem elfogadható. Miután a kellék elérte az igen alacsony küszöbértéket, a rá vonatkozó HP kiegészítő garancia érvényessége megszűnik.	Ha a nyomtatási minőség már nem elfogadható, cserélje ki a nyomtatókazettát. Érdemes beszereznie egy cserekazettát, hogy az kéznél legyen, ha a régi kazetta eléri becsült élettartama végét.
A festéktároló egység szintje alacsony	A festékgyűjtő-egység majdnem megtelt. A kellék tényleges hátralévő élettartama változó lehet. Ekkor még nem szükséges a festékgyűjtő-egységet kicserélnie, csak ha a nyomtatási minőség már nem elfogadható.	A nyomtatás folytatásához érintse meg az OK gombot, vagy cserélje ki a festékgyűjtő-egységet.
A festéktároló egység szintje nagyon alacsony	A festékgyűjtő egység majdnem megtelt, és a készülék úgy van beállítva, hogy ebben az esetben álljon le. A kellék tényleges hátralévő élettartama változó lehet. Miután a kellék elérte az igen alacsony küszöbértéket, a rá vonatkozó HP kiegészítő garancia érvényessége megszűnik.	A nyomtatás folytatásához módosítsa a készülék beállításait, vagy cserélje ki a festékgyűjtő-egységet. VIGYÁZAT! Ha a festékgyűjtő-egység megtelt, akkor a nyomtatás folytatása károsíthatja a készüléket.

7-1. táblázat: Kellékállapottal kapcsolatos üzenetek (folytatás)

Kezelőpanel üzenete	Leírás	Javasolt teendő
A kellékek rossz pozícióban vannak	<p>Kettő vagy több festékkazetta-helyen nem a megfelelő színű festékkazetta van.</p> <p>Balról jobbra haladva a festékkazettákat a következő sorrendben kell behelyezni:</p> <ul style="list-style-type: none">• Sárga• Bíbor• Ciánkék• Fekete	<p>Minden egyes helyre a megfelelő színű festékkazettát helyezze be.</p>
A kellékszint nagyon alacsony	<p>Ez az üzenet akkor jelenik meg, ha legalább két kellék elérte az igen alacsony küszöbértéket. Az alacsony szinttel rendelkező kellékek azonosításához érintse meg a Kellékek gombot. A kellék tényleges hátralévő élettartama változó lehet. Ekkor még nem szükséges a kellékeket kicserélnie, csak ha a nyomtatási minőség már nem elfogadható. Miután a kellék elérte az igen alacsony küszöbértéket, a rá vonatkozó HP kiegészítő garancia érvényessége megszűnik.</p>	<p>A színes nyomtatás folytatásához cserélje ki a kelléket, vagy konfigurálja újra a készüléket a kezelőpanel Kellékek kezelése menüjének segítségével.</p>
Alacsony kellékszint	<p>Ez az üzenet akkor jelenik meg, ha legalább két kellék elérte az alsó küszöbértéket. A kellék tényleges hátralévő élettartama változó lehet. Az alacsony szinttel rendelkező kellékek azonosításához érintse meg a Kellékek gombot. Ekkor még nem szükséges a kellékeket kicserélnie, csak ha a nyomtatási minőség már nem elfogadható. Miután a kellék elérte az igen alacsony küszöbértéket, a rá vonatkozó HP kiegészítő garancia érvényessége megszűnik.</p>	<p>A színes nyomtatás folytatásához cserélje ki a kelléket, vagy konfigurálja újra a készüléket a kezelőpanel Kellékek kezelése menüjének segítségével.</p>
A sárga festékkazetta szintje alacsony	<p>A készülék jelzi, ha egy kellék szintje alacsony. A nyomtatókazetták tényleges élettartama változó lehet. Ekkor még nem szükséges a kazettát kicserélnie, csak ha a nyomtatási minőség már nem elfogadható.</p>	<p>Ha a nyomtatási minőség már nem elfogadható, cserélje ki a nyomtatókazettát. Érdemes beszereznie egy cserekazettát, hogy az kéznél legyen, ha a régi kazetta eléri becsült élettartama végét.</p>
A sárga festékkazetta szintje nagyon alacsony	<p>A készülék jelzi, ha egy kellék szintje nagyon alacsony. A nyomtatókazetták tényleges élettartama változó lehet. Gondoskodjon arról, hogy legyen kéznél csere nyomtatókazetta, ha a nyomtatási minőség már nem elfogadható. Ekkor még nem szükséges a kazettát kicserélnie, csak ha a nyomtatási minőség már nem elfogadható. Miután a kellék elérte az igen alacsony küszöbértéket, a rá vonatkozó HP kiegészítő garancia érvényessége megszűnik.</p>	<p>Ha a nyomtatási minőség már nem elfogadható, cserélje ki a nyomtatókazettát.</p>

7-1. táblázat: Kellékállapottal kapcsolatos üzenetek (folytatás)

Kezelőpanel üzenete	Leírás	Javasolt teendő
A továbbítókészlet szintje alacsony	Ez az üzenet akkor jelenik meg, ha a továbbítókészlet eléri az alacsony küszöbértéket. A kellék tényleges hátralévő élettartama változó lehet. Ekkor még nem szükséges a továbbítókészletet kicserélnie, csak ha a nyomtatási minőség már nem elfogadható.	A nyomtatáshoz nincs szükség beavatkozásra. Ha a nyomtatási minőség már nem elfogadható, cserélje ki a továbbítókészletet. Az útmutató megtalálható az új továbbítókészlet csomagjában.
A továbbítókészlet szintje nagyon alacsony	Ez az üzenet akkor jelenik meg, ha a továbbítókészlet elérte az igen alacsony küszöbértéket. A kellék tényleges hátralévő élettartama változó lehet. Ekkor még nem szükséges a kellekeket kicserélnie, csak ha a nyomtatási minőség már nem elfogadható. Miután a kellék elérte az igen alacsony küszöbértéket, a rá vonatkozó HP kiegészítő garancia érvényessége megszűnik.	A nyomtatás folytatásához cserélje ki a továbbítókészletet, vagy állítsa be újra a készüléket a nyomtatás folytatására a kezelőpanel Kellékek kezelése menüjének használatával.
Beégetőegység kifogyóban	A beégetőegység kifogyóban van. A kellék tényleges hátralévő élettartama változó lehet. Gondoskodjon róla, hogy legyen kéznél csere beégetőegység, ha a nyomtatási minőség már nem elfogadható. Ekkor még nem szükséges a beégetőegységet kicserélnie, csak ha a nyomtatási minőség már nem elfogadható.	Ha a nyomtatási minőség már nem elfogadható, cserélje ki a beégetőegységet. Az útmutató megtalálható a beégetőegység csomagjában.
Cserélje ki a(z) <color> színű festékkazettát	A készülék jelzi, ha egy kellék szintje elérte a becsült élettartama végét. A ténylegesen még hátralévő élettartam eltérhet a megadott becslésektől. Tartson a készülék közelében cserekelléket, hogy a nyomtatás minőségének leromlása esetén azonnal ki tudja azt cserélni. Ekkor a kelleket nem kell cserélni, kivéve, ha a nyomtatási minőség már többé nem elfogadható. Amint egy HP kellék elérte becsült élettartama végét, a készülékre vonatkozó HP kiegészítő garancia érvényessége megszűnik.	Cserélje ki a jelzett színes kazettát. Vagy a Kellékek kezelése menü segítségével konfigurálja a készüléket a nyomtatás folytatására.
Cserélje ki a beégetőkészletet.	A készülék jelzi, ha a beégetőegység elérte becsült élettartama végét. A ténylegesen még hátralévő élettartam eltérhet a megadott becslésektől. Tartson a készülék közelében csere beégetőegységet, hogy a nyomtatás minőségének leromlása esetén azonnal ki tudja azt cserélni. Ekkor a beégetőegységet nem kell cserélni, kivéve, ha a nyomtatási minőség már többé nem elfogadható. Amint a beégetőegység elérte becsült élettartama végét, az arra vonatkozó HP kiegészítő garancia érvényessége megszűnik.	VIGYÁZAT! A beégetőmű a készülék használata közben forró lehet. Várjon, hogy a beégetőmű lehűljön, mielőtt valamilyen műveletet végezze vele. <ol style="list-style-type: none">1. Nyissa ki a jobb oldali ajtót.2. Fogja meg a beégetőmű két oldalán található kék fogantyúkat, és egyenesen kifelé húzva emelje ki a helyéről a beégetőművet.3. Helyezze be az új beégetőművet.4. Zárja be a jobb oldali ajtót.

7-1. táblázat: Kellékállapottal kapcsolatos üzenetek (folytatás)

Kezelőpanel üzenete	Leírás	Javasolt teendő
Cserélje ki a festéktároló egységet	A készülék jelzi, ha egy festékgyűjtő-egység elérte a becsült élettartama végét. A ténylegesen még hátralévő élettartam eltérhet a megadott becslésektől. Tartson a készülék közelében csere festékgyűjtő-egységet, hogy a nyomtatás minőségének leromlása esetén azonnal ki tudja azt cserélni. Ekkor a festékgyűjtő-egységet nem kell cserélni, kivéve, ha a nyomtatási minőség már többé nem elfogadható. Amint egy festékgyűjtő-egység elérte becsült élettartama végét, a készülékre vonatkozó HP kiegészítő garancia érvényessége megszűnik.	Cserélje ki a festékgyűjtő-egységet. Ha a festékgyűjtő-egységet szeretné azután is használni, hogy elérte becsült élettartama végét, a Kellékek kezelése menü segítségével konfigurálja a készüléket a nyomtatás folytatására. Ez a beállítás nem javasolt, mivel fennáll a veszélye a festékgyűjtő-egység túltöltődésének, amely miatt a készülék szervizelésre szorulhat.
Cserélje ki a továbbítókészletet.	A készülék jelzi, ha a továbbítókészlet elérte becsült élettartama végét. A ténylegesen még hátralévő élettartam eltérhet a megadott becslésektől. Tartson a készülék közelében csere továbbítókészletet, hogy a nyomtatás minőségének leromlása esetén azonnal ki tudja azt cserélni. Ekkor a továbbítókészletet nem kell cserélni, kivéve, ha a nyomtatási minőség már többé nem elfogadható. Amint egy továbbítókészlet elérte becsült élettartama végét, az arra vonatkozó HP kiegészítő garancia érvényessége megszűnik.	Cserélje ki a továbbítókészletet. Az útmutató megtalálható a továbbítókészlet csomagjában.
Használt kellék van használatban	Az egyik festékkazetta használt.	Ha úgy tudja, hogy eredeti HP nyomtatókazettát vásárolt, látogassa meg a következő webhelyet: www.hp.com/go/anticounterfeit .
Kellékek cseréje	Kettő vagy több kellék a becsült élettartama végén jár. A ténylegesen még hátralévő élettartam eltérhet a megadott becslésektől. Gondoskodjon róla, hogy legyenek kéznél cserekellékek, ha a nyomtatási minőség már nem elfogadható. Ekkor a kelléket nem kell cserélni, kivéve, ha a nyomtatási minőség már többé nem elfogadható. Amint egy HP kellék elérte becsült élettartama végét, a készülékre vonatkozó HP kiegészítő garancia érvényessége megszűnik.	A Kellékek gombot megérintve megtekintheti, mely kellékeket kell kicserélni. Vagy a Kellékek kezelése menü segítségével konfigurálja a készüléket a nyomtatás folytatására.
Nem a megfelelő festékkazetta van a(z) <color> színű foglalatban	A festékkazetta számra megjelölt hely nem megfelelő színű festékkazettát tartalmaz. Balról jobbra haladva a festékkazettákat a következő sorrendben kell behelyezni: <ul style="list-style-type: none">• Sárga• Bíbor• Ciánkék• Fekete	Vegye ki a festékkazettát az adott helyről és helyezzen be megfelelő színű festékkazettát.

7-1. táblázat: Kellékállapottal kapcsolatos üzenetek (folytatás)

Kezelőpanel üzenete	Leírás	Javasolt teendő
Nem kompatibilis a(z) <color> színű festékkazetta	A jelzett színes festékkazetta nem kompatibilis ezzel a készülékkel.	Cserélje le a festékkazettát olyanra, amelyet ehhez a készülékhez terveztek.
Nem kompatibilis beégetőmű	A beégető nem kompatibilis ezzel a készülékkel.	VIGYÁZAT! A beégetőmű a készülék használata közben forró lehet. Várjon, hogy a beégetőmű lehűljön, mielőtt valamilyen műveletet végezne vele. <ol style="list-style-type: none">1. Nyissa ki a jobb oldali ajtót.2. Távolítsa el a nem kompatibilis beégetőművet.3. Helyezze be a megfelelő beégetőművet.4. Zárja be a jobb oldali ajtót.
Nem kompatibilis kellékek	Nem ehhez a készülékhez tervezett festékkazetták vagy egyéb kellékelemek vannak telepítve. A készülék nem tud nyomtatni, amíg ezek a kellékek vannak behelyezve.	A nem kompatibilis kellékek azonosításához érintse meg a Kellékek gombot. Helyezzen be olyan kellékeket, amelyeket ehhez a készülékhez terveztek.
Nem kompatibilis továbbítóegység	A továbbítóegység a nem kompatibilis ezzel a készülékkel.	<ol style="list-style-type: none">1. Nyissa ki a jobb oldali ajtót.2. Vegye ki a nem kompatibilis továbbítóegységet.3. Helyezze be a megfelelő továbbítóegységet.4. Zárja be a jobb oldali ajtót.
Nem támogatott kellék van behelyezve	Az egyik festékkazetta egy másik HP-készülékhez való.	Ha a nyomtatási minőség már nem elfogadható, cserélje ki a nyomtatókazettát.

8 Nyomtatási feladatok

- [Nyomtatási feladat törlése Windows rendszerben](#)
- [Alapvető nyomtatási feladatok Windows rendszerben](#)
- [További nyomtatási feladatok Windows rendszerben](#)
- [Helyszíni nyomtatás USB portról](#)

Nyomtatási feladat törlése Windows rendszerben

 **MEGJEGYZÉS:** Ha a feladat nyomtatása már nagyon előrehaladt, akkor esetleg nem lesz lehetőség annak törlésére.

1. Ha a nyomtatási feladat nyomtatása éppen folyamatban van, a következő módon törölheti:
 - a. Nyomja meg a Leállítás  gombot a kezelőpanelen.
 - b. Az érintőképernyőn lévő listán érintse meg a törlendő feladatot, majd érintse meg a [Feladattörlés](#) gombot.
 - c. A készülék kéri, hogy erősítse meg törlési szándékát. Érintse meg az [Igen](#) gombot.
2. Nyomtatási feladatot a szoftveralkalmazásból vagy a nyomtatási sorból is törölhet.
 - **A szoftveralkalmazásban:** Rendszerint megjelenik a képernyőn egy párbeszédpanel, amelyről lehetőség nyílik törölni a nyomtatási feladatot.
 - **A Windows nyomtatási sorból:** Ha a nyomtatási feladat a nyomtatási sorban (a számítógép memóriájában) vagy a nyomtatásisor-kezelőben várakozik, onnan is törölheti azt.
 - **Windows XP, Server 2003 vagy Server 2008:** Kattintson a **Start** gombra, majd a **Beállítások** elemre, és végül kattintson a **Nyomtatók és faxok** menüpontra. A megnyitott ablakban kattintson duplán a terméket jelző ikonra, az egér jobb oldali gombjával kattintson a törlendő nyomtatási feladatra, majd kattintson a **Törlés** gombra.
 - **Windows Vista:** Kattintson a **Start**, majd a **Vezérlőpult**, végül a **Hardver és hang** alatt a **Nyomtató** elemre. A megnyitott ablakban kattintson duplán a terméket jelző ikonra, az egér jobb oldali gombjával kattintson a törlendő nyomtatási feladatra, majd kattintson a **Törlés** gombra.
 - **Windows 7:** Kattintson a **Start**, majd az **Eszközök és nyomtatók** lehetőségre. A megnyitott ablakban kattintson duplán a készüléket jelző ikonra, az egér jobb oldali gombjával kattintson a törlendő nyomtatási feladatra, majd kattintson a **Törlés** gombra.

Alapvető nyomtatási feladatok Windows rendszerben

A nyomtatási párbeszédpanel programokból történő megnyitásának módja eltérő lehet. Az alábbi lépések egy tipikus módszer esetében érvényesek. Vannak olyan programok, amelyekben nincs **Fájl** menü. A nyomtatási párbeszédpanel megnyitásának módját elolvashatja a program dokumentációjában.

A nyomtató-illesztőprogram megnyitása Windows esetében

1. A program **Fájl** menüjében kattintson a **Nyomtatás** lehetőségre.

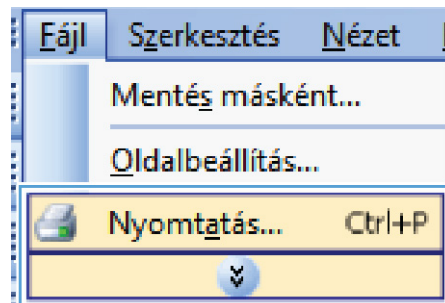

2. Jelölje ki a készüléket, majd kattintson a **Tulajdonságok** vagy a **Beállítások** lehetőségre.

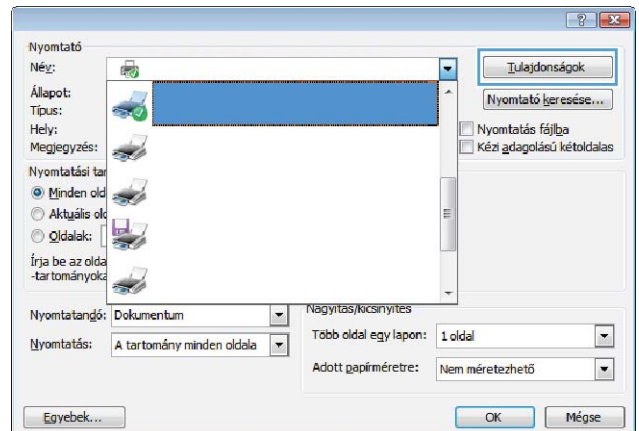

Segítség igénybevétele a nyomtatási beállításokhoz Windows esetében

1. Az online sűgő megnyitásához kattintson a **Sűgő** gombra.

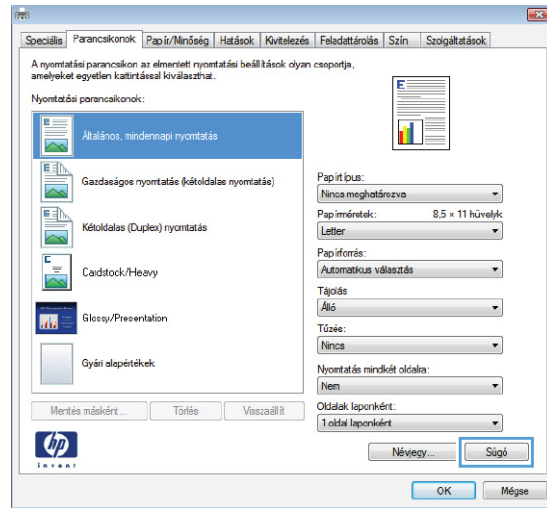

A nyomtatandó másolatok számának módosítása Windows esetében

1. A program **Fáj**l menűjében kattintson a **Nyomtatás** lehetőségre.
2. Jelölje ki a készüléket, majd adja meg a példányszámot.

Egyedi nyomtatási beállítások mentése későbbi használatra Windows esetében

Nyomtatási parancsikon használata Windows esetében

1. A program **Fájl** menüjében kattintson a **Nyomtatás** lehetőségre.

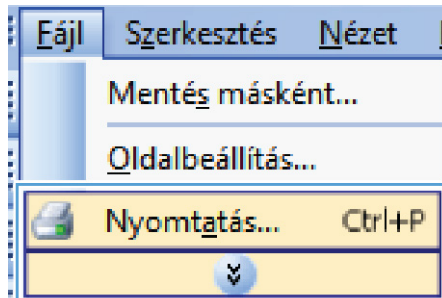

2. Jelölje ki a készüléket, majd kattintson a **Tulajdonságok** vagy a **Beállítások** lehetőségre.

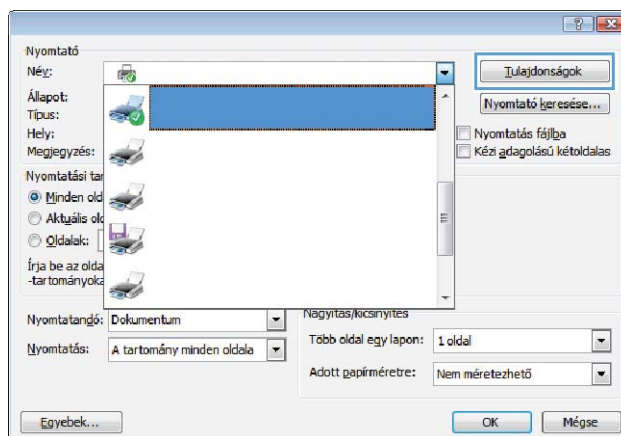

3. Kattintson a **Nyomatási parancsikonok** fülre.

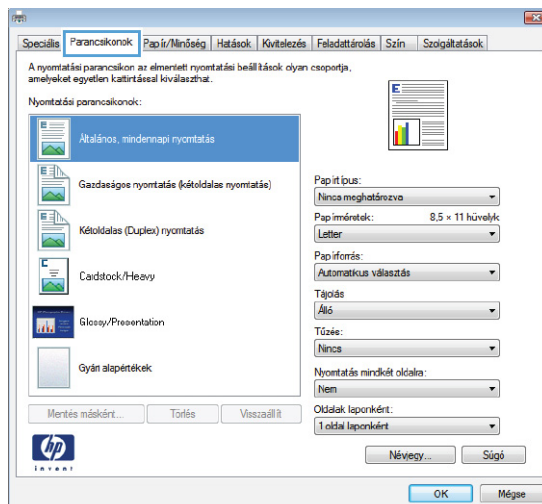

4. Jelöljön ki egy parancsikont, majd kattintson az **OK** gombra.

MEGJEGYZÉS: A parancsikon kijelölése után a beállítások a nyomtató-illesztőprogram többi oldalán annak megfelelően módosulnak.

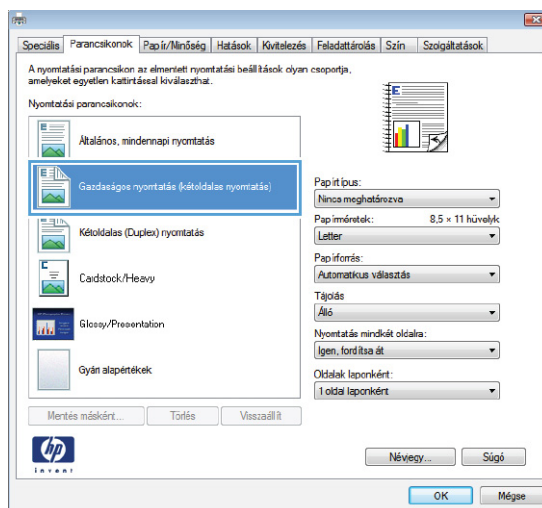

Nyomatási parancsikonok létrehozása

1. A program **Fájl** menüjében kattintson a **Nyomatás** lehetőségre.

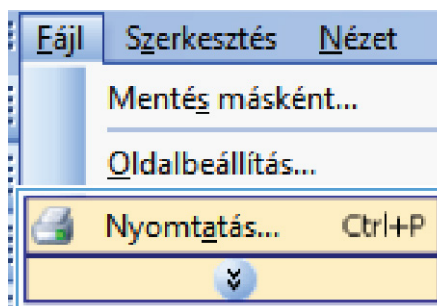

2. Jelölje ki a készüléket, majd kattintson a **Tulajdonságok** vagy a **Beállítások** lehetőségre.

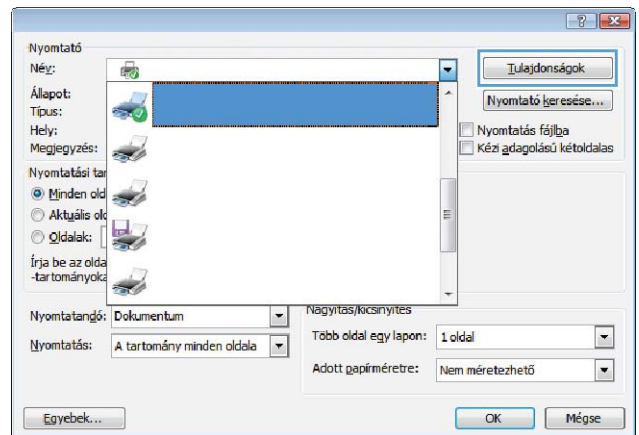

3. Kattintson a **Nyomatási parancsikonok** fülre.

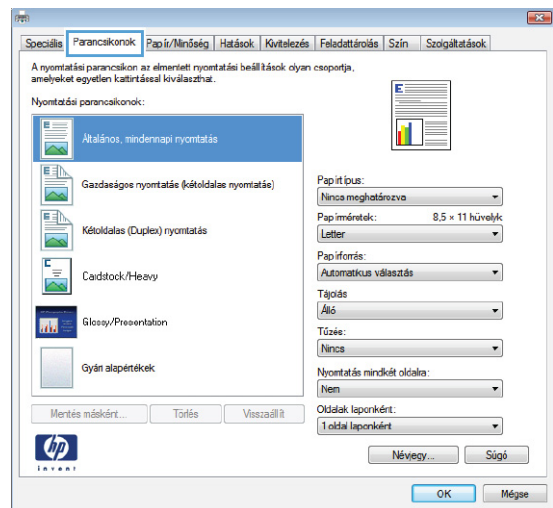

4. Kiindulásként válasszon ki egy már meglévő parancsikont.

MEGJEGYZÉS: Mielőtt a képernyő jobb oldalán található beállítások bármelyikét módosítaná, először mindig válasszon ki egy parancsikont. Ha előbb elvégzi a módosításokat, és utána választ ki egy parancsikont, akkor az összes megadott beállítás törlődik.

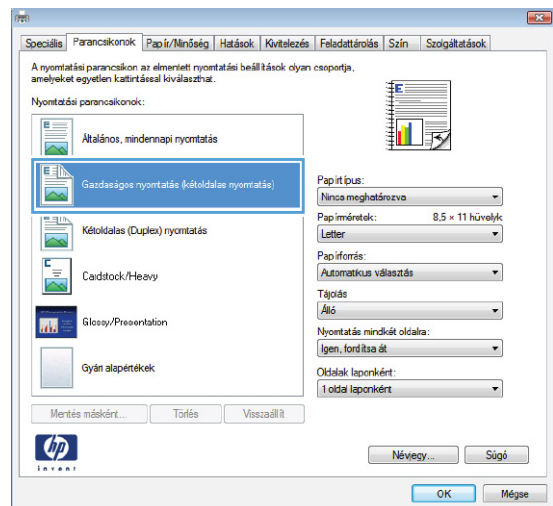

5. Válassza ki a nyomtatási beállításokat az új parancsikonhoz.

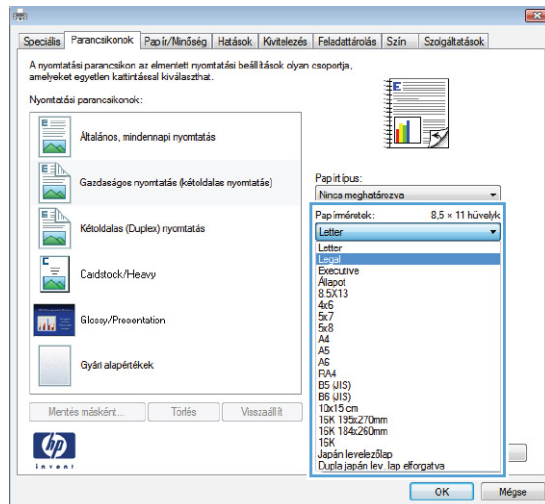

6. Kattintson a **Mentés másként** gombra.

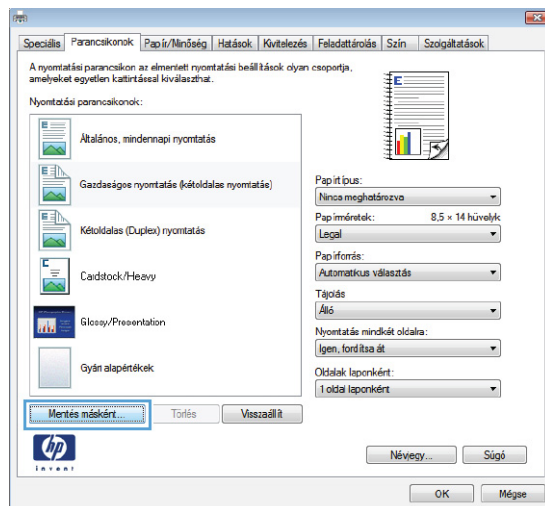

7. Adja meg a parancsikon nevét, majd kattintson az **OK** gombra.

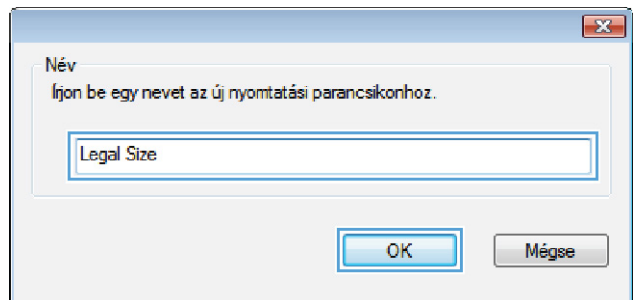

A nyomtatási minőség javítása Windows esetében

Az oldalméret kijelölése Windows esetében

1. A program **Fájl** menüjében kattintson a **Nyomtatás** lehetőségre.
2. Jelölje ki a készüléket, majd kattintson a **Tulajdonságok** vagy a **Beállítások** lehetőségre.
3. Kattintson a **Papír/Minőség** fülre.
4. Válassza ki a kívánt méretet a **Papírméret** legördülő listáról.

Egyedi oldalméret kijelölése Windows esetében

1. A program **Fájl** menüjében kattintson a **Nyomtatás** lehetőségre.
2. Jelölje ki a készüléket, majd kattintson a **Tulajdonságok** vagy a **Beállítások** lehetőségre.
3. Kattintson a **Papír/Minőség** fülre.
4. Kattintson az **Egyedi** gombra.
5. Adja meg az egyedi papírméret nevét, határozza meg a méreteket, majd kattintson az **OK** gombra.

A papírtípus kijelölése Windows esetében

1. A program **Fájl** menüjében kattintson a **Nyomtatás** lehetőségre.
2. Jelölje ki a készüléket, majd kattintson a **Tulajdonságok** vagy a **Beállítások** lehetőségre.
3. Kattintson a **Papír/Minőség** fülre.
4. A **Papírtípus** legördülő listában kattintson a **További lehetőségek...** sorra.
5. Nyissa ki **A típus:** beállítás lehetőségeit.
6. Nyissa le azt a papírtípus kategóriát, amelyik leginkább megfelel a papírnak, majd kattintson a használt papír típusára.

A papírtálcá kijelölése Windows esetében

1. A program **Fájl** menüjében kattintson a **Nyomtatás** lehetőségre.
2. Jelölje ki a készüléket, majd kattintson a **Tulajdonságok** vagy a **Beállítások** lehetőségre.
3. Kattintson a **Papír/Minőség** fülre.
4. Válassza ki a használni kívánt tálcát a **Papírforrás** legördülő listából.

A fényességi szint kiválasztása Windows rendszerben

1. A program **Fájl** menüjében kattintson a **Nyomtatás** lehetőségre.
2. Jelölje ki a készüléket, majd kattintson a **Tulajdonságok** vagy a **Beállítások** lehetőségre.
3. Kattintson a **Papír/Minőség** fülre.
4. A **Nyomtatási minőség** területen válassza ki a fényességi szintet az első legördülő listáról.

Nyomtatás mindkét oldalra (duplex) Windows esetében

1. A program **Fájl** menüjében kattintson a **Nyomtatás** lehetőségre.

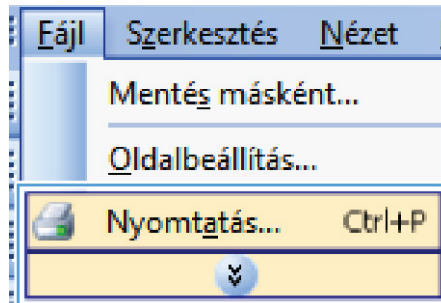

2. Jelölje ki a készüléket, majd kattintson a **Tulajdonságok** vagy a **Beállítások** lehetőségre.

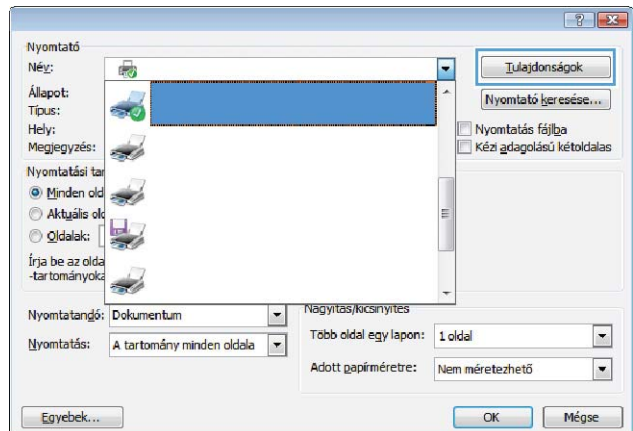

3. Kattintson a **Kivitelezés** fülre.

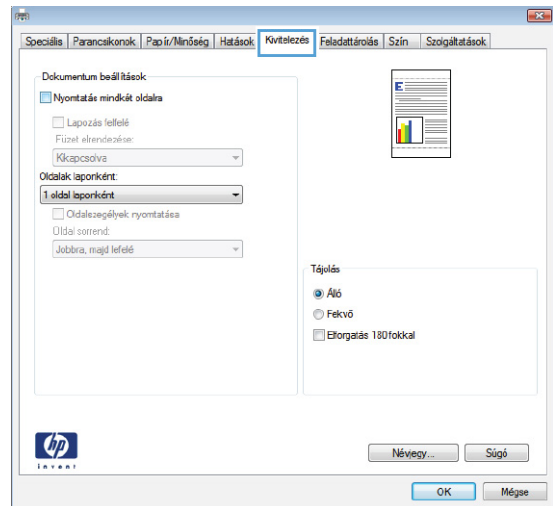

4. Jelölje be a **Nyomtatás mindkét oldalra** négyzetet. A feladat kinyomtatásához kattintson az **OK** gombra.

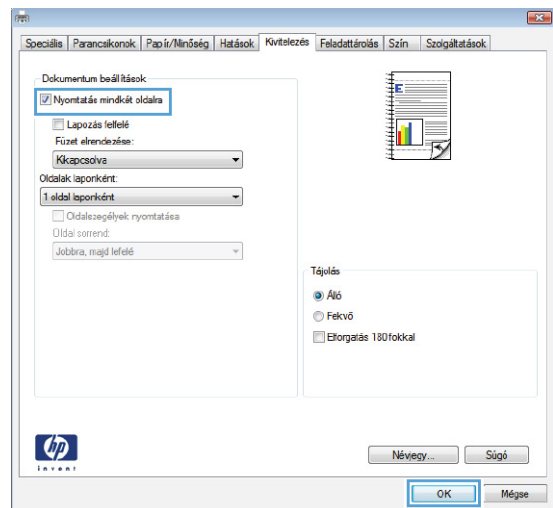

Több oldal nyomtatása egy lapra Windows esetében

1. A program **Fájl** menüjében kattintson a **Nyomtatás** lehetőségre.

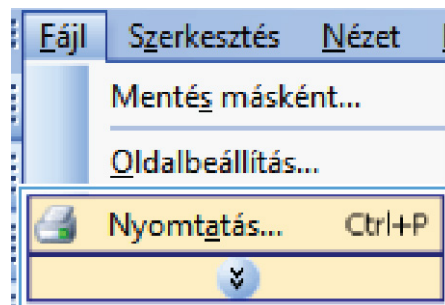

2. Jelölje ki a készüléket, majd kattintson a **Tulajdonságok** vagy a **Beállítások** lehetőségre.

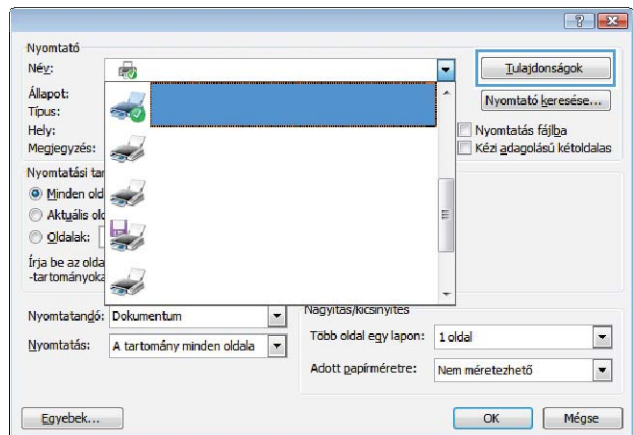

3. Kattintson a **Kivitelezés** fülre.

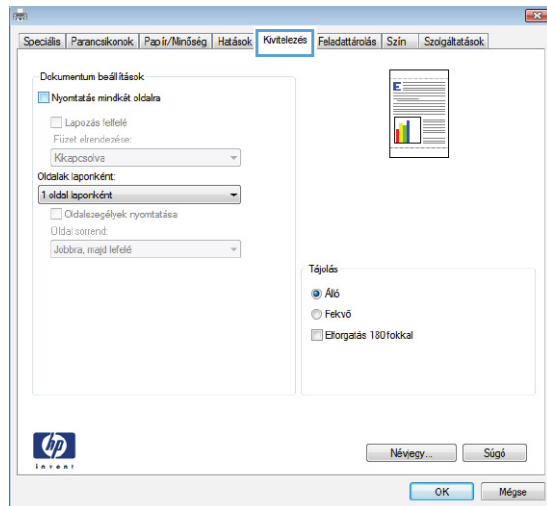

4. Jelölje ki a laponkénti oldalszámot az **Oldalak laponként** legördülő listában.

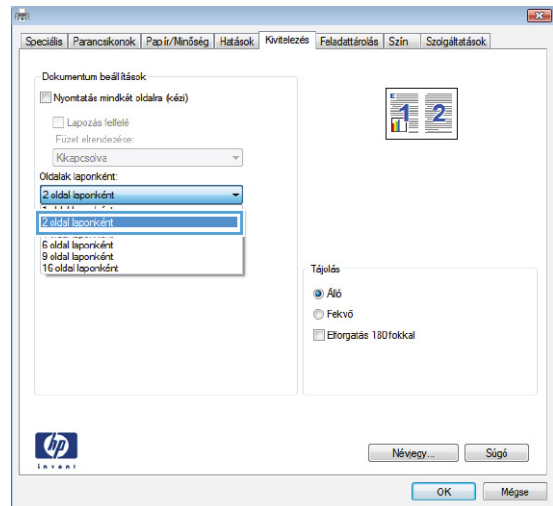

5. Jelölje ki a megfelelő **Oldalszegélyek nyomtatása**, **Oldalak sorrendje** és **Tájolás** beállítást.

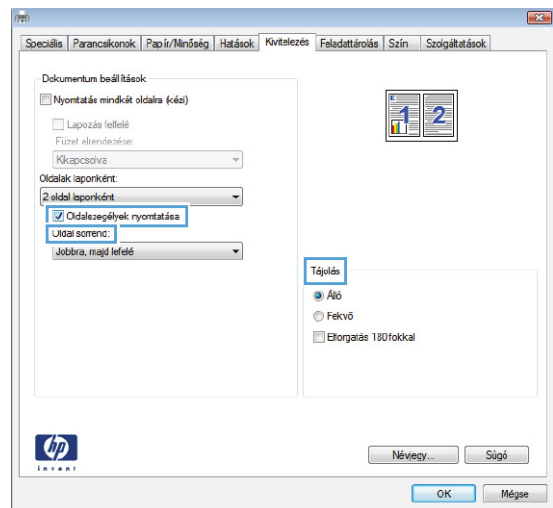

Oldal tájolásának kijelölése Windows esetében

1. A program **Fájl** menüjében kattintson a **Nyomtatás** lehetőségre.

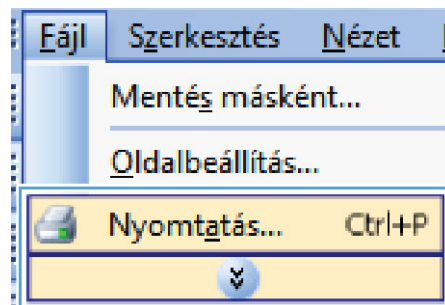

2. Jelölje ki a készüléket, majd kattintson a **Tulajdonságok** vagy a **Beállítások** lehetőségre.

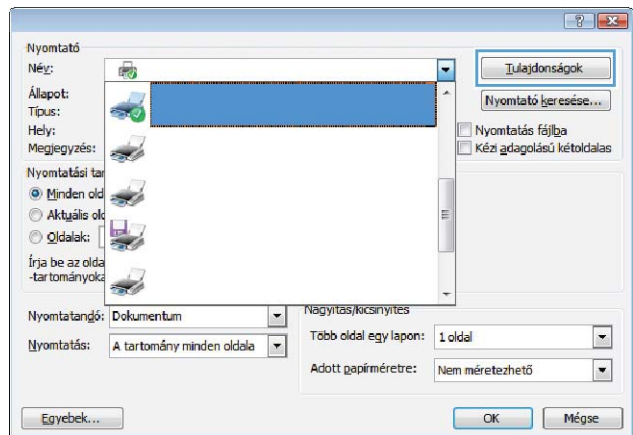

3. Kattintson a **Kivitelezés** fülre.

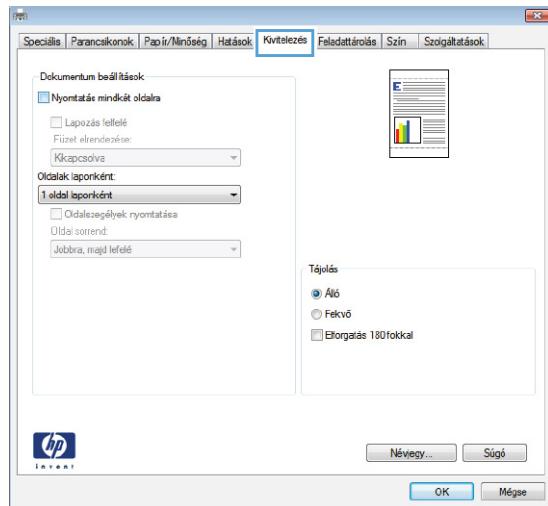

4. A **Tájolás** területen jelölje ki az **Álló** vagy a **Fekvő** lehetőséget.

Ha a képet fejjel lefelé szeretné kinyomtatni, jelölje ki az **Elforgatás 180 fokkal** lehetőséget.

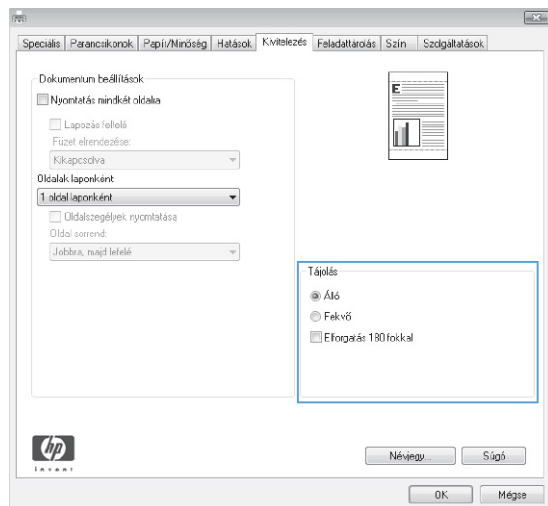

Színbeállítások megadása Windows esetében

1. A program **Fájl** menüjében kattintson a **Nyomtatás** lehetőségre.

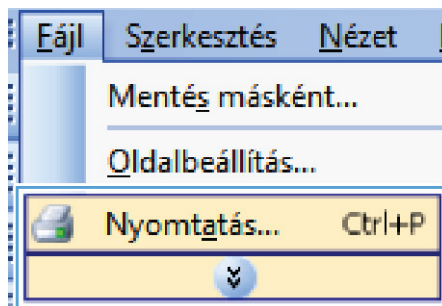

2. Jelölje ki a készüléket, majd kattintson a **Tulajdonságok** vagy a **Beállítások** lehetőségre.

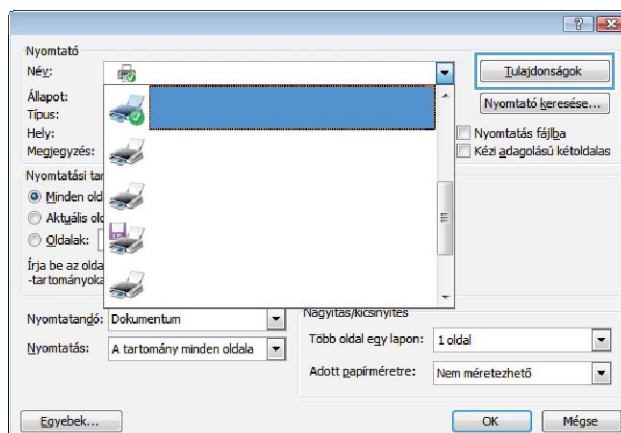

3. Kattintson a **Színes** fülre.

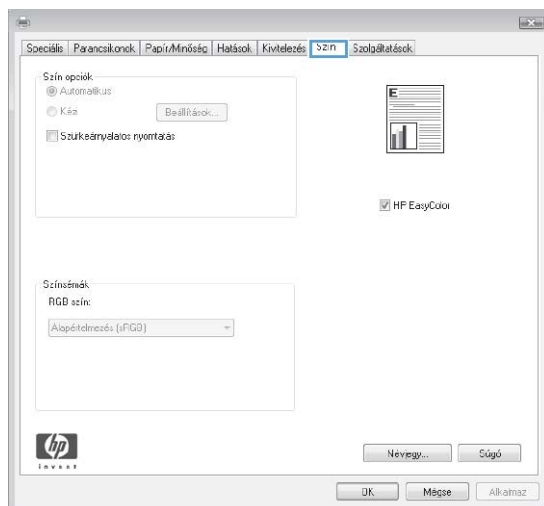

4. Kattintással szüntesse meg a **HP EasyColor** négyzet bejelölését.

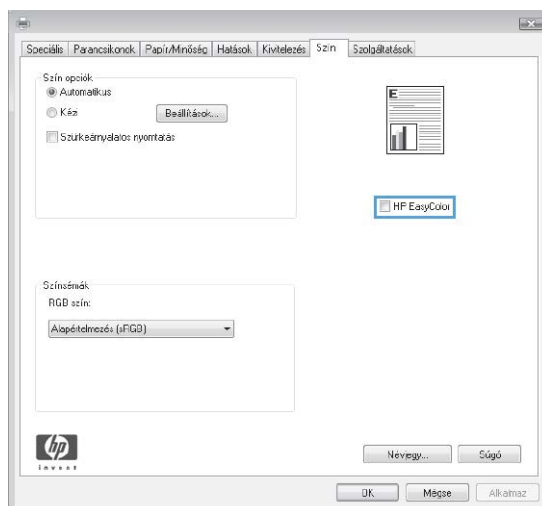

5. A **Színbeállítások** területen kattintson a **Kézi** lehetőségre, majd kattintson a **Beállítások** gombra.

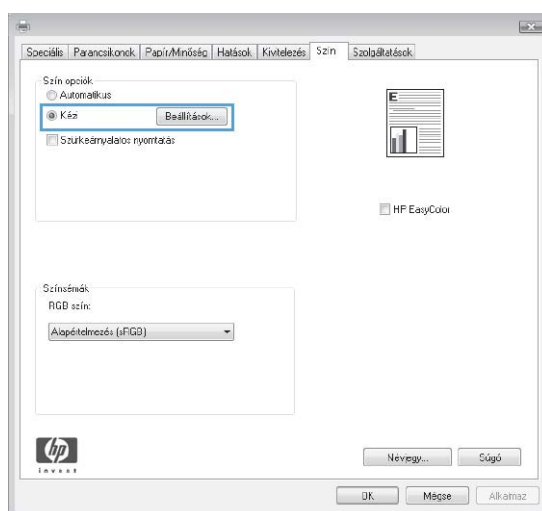

6. Módosítsa az Élkezelés általános beállításait, illetve a szövegre, grafikákra és fényképekre vonatkozó beállításokat.

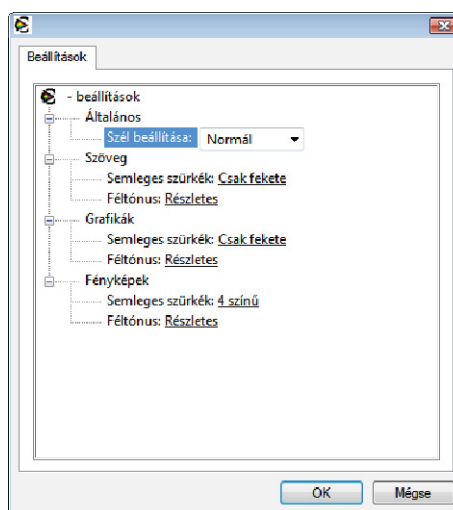

További nyomtatási feladatok Windows rendszerben

Színes szöveg nyomtatása feketeként (szürkeárnyalatos) Windows esetében

1. A program **Fájl** menüjében kattintson a **Nyomtatás** lehetőségre.
2. Jelölje ki a készüléket, majd kattintson a **Tulajdonságok** vagy a **Beállítások** lehetőségre.
3. Kattintson a **Speciális** fülre.
4. Nyissa ki a **Dokumentum beállításai** rész lehetőségeit.
5. Nyissa ki a **A nyomtató funkciói** rész lehetőségeit.
6. A **Szövegnyomtatás mindig feketeként** legördülő listában válassza az **Engedélyezve** lehetőséget.

Előnyomott fejléces papírra vagy űrlapokra történő nyomtatás Windows esetében

1. A program **Fájl** menüjében kattintson a **Nyomtatás** lehetőségre.
2. Jelölje ki a készüléket, majd kattintson a **Tulajdonságok** vagy a **Beállítások** lehetőségre.

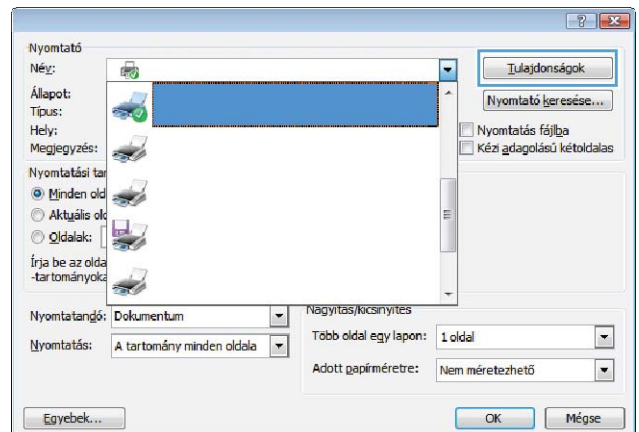
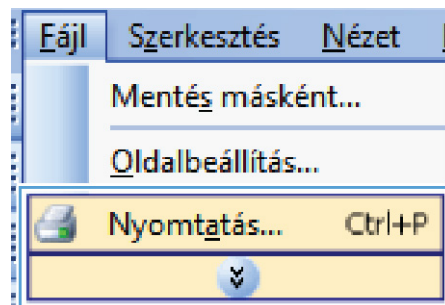

3. Kattintson a **Papír/Minőség** fülre.

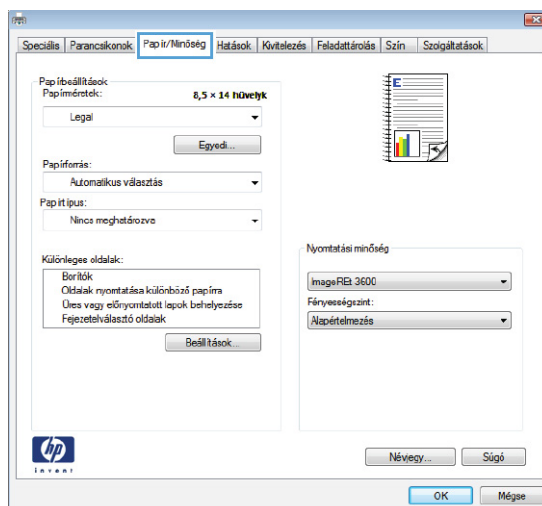

4. A **Papírtípus** legördülő listában kattintson a **További lehetőségek...** sorra.

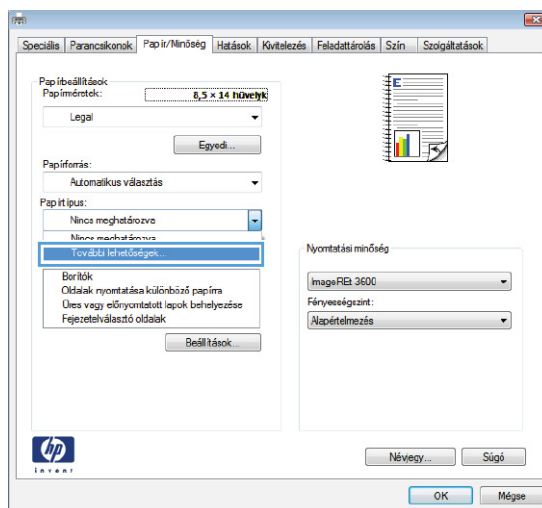

5. Nyissa ki **A típus:** beállítás lehetőségeit.

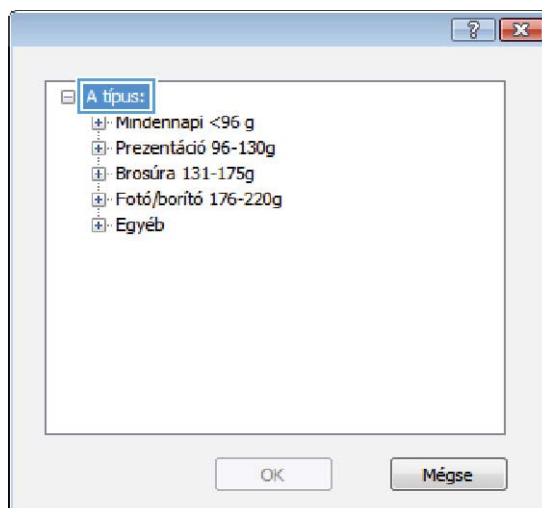

6. Nyissa ki **Egyéb** beállítás lehetőségeit.

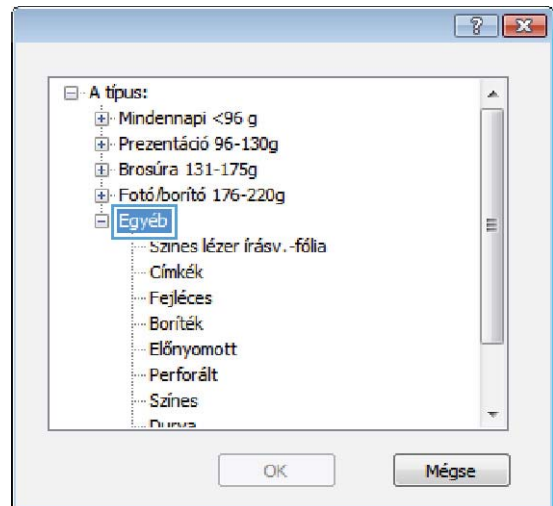

7. Jelölje ki a használt papír típusának megfelelő beállítást, majd kattintson az **OK** gombra.

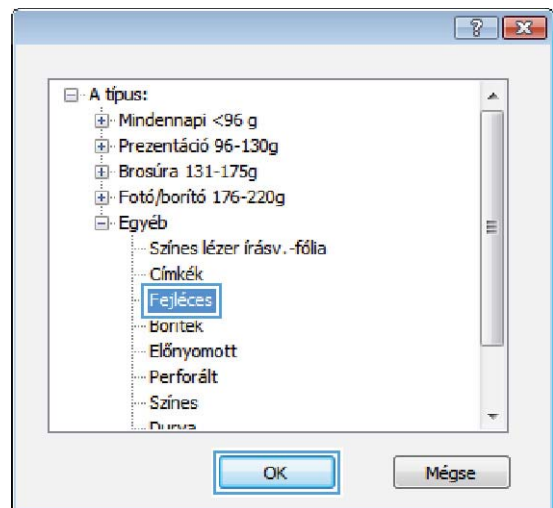

Nyomtatás különleges papírra, címkékre vagy írásvetítő-fóliákra

1. A program **Fájl** menüjében kattintson a **Nyomtatás** lehetőségre.

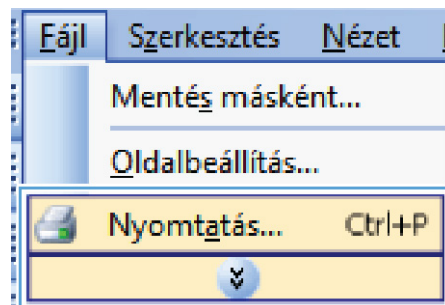

2. Jelölje ki a készüléket, majd kattintson a **Tulajdonságok** vagy a **Beállítások** lehetőségre.

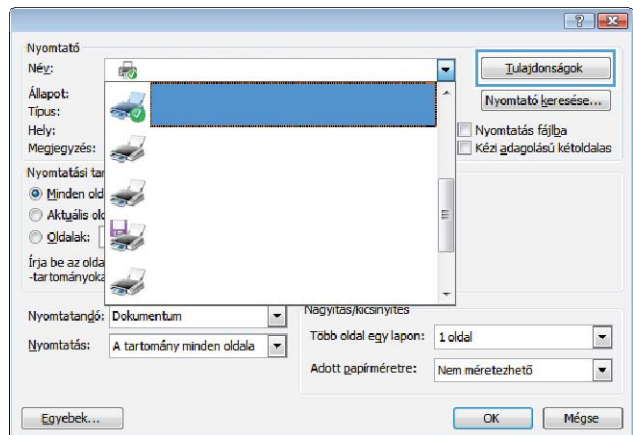

3. Kattintson a **Papír/Minőség** fülre.

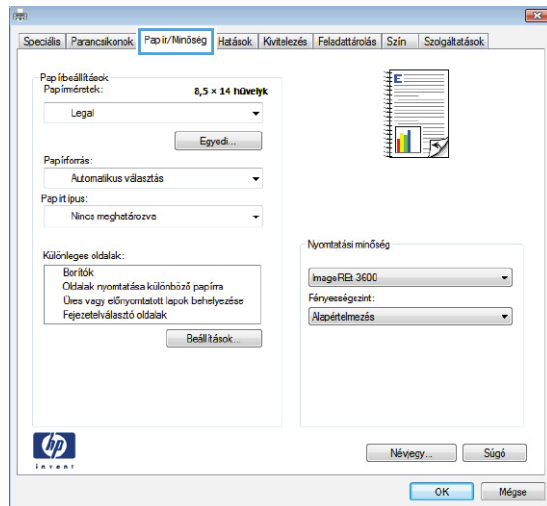

4. A **Papírtípus** legördülő listában kattintson a **További lehetőségek...** sorra.

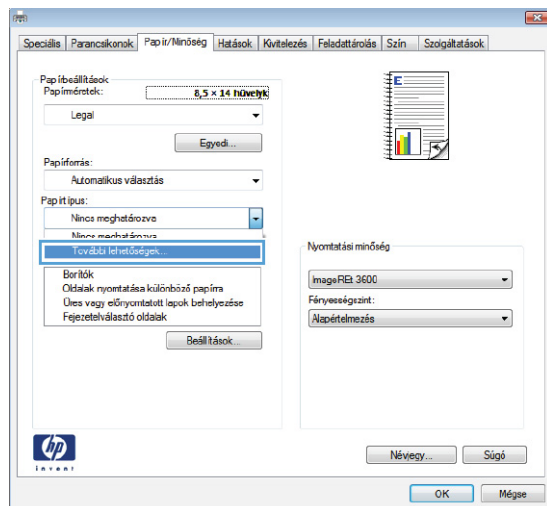

5. Nyissa ki **A típus:** beállítás lehetőségeit.

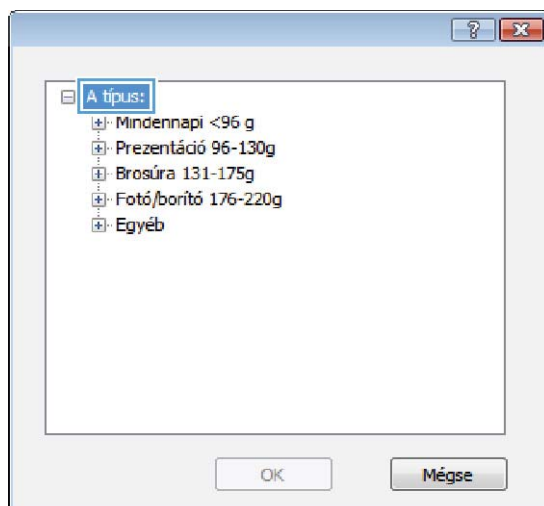

6. Nyissa le azt a papírtípus kategóriát, amelyik leginkább megfelel az aktuálisan használt papírnak.

MEGJEGYZÉS: A címkék és írsvetítő-fóliák a **További lehetőségek** listájában találhatóak.

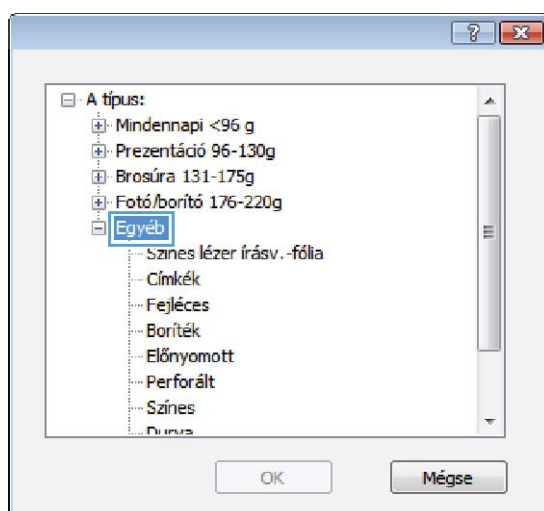

7. Jelölje ki a használt papír típusának megfelelő beállítást, majd kattintson az **OK** gombra.

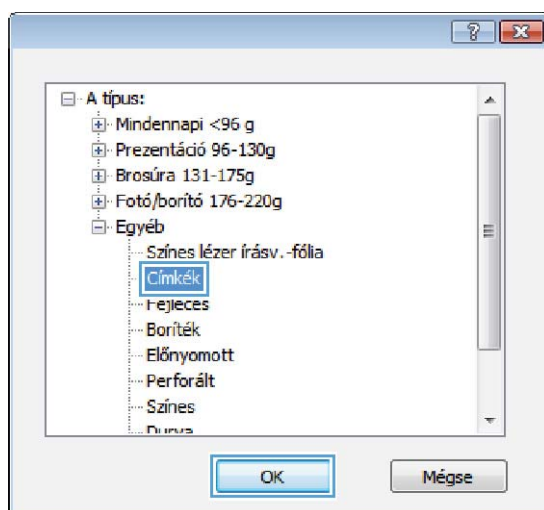

Az első vagy utolsó oldal nyomtatása különböző papírra Windows esetében

1. A program **Fájl** menüjében kattintson a **Nyomtatás** lehetőségre.

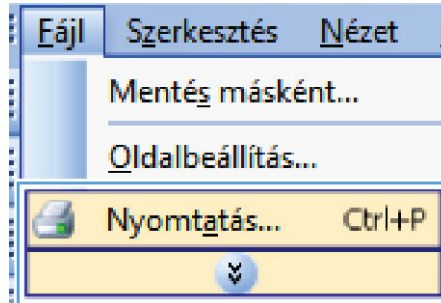

2. Jelölje ki a készüléket, majd kattintson a **Tulajdonságok** vagy a **Beállítások** lehetőségre.

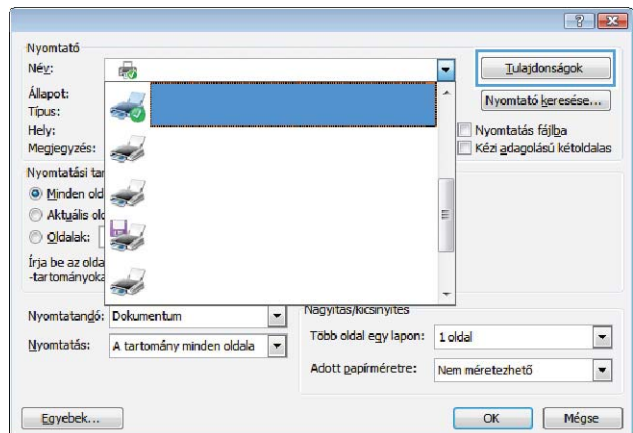

3. Kattintson a **Papír/Minőség** fülre.

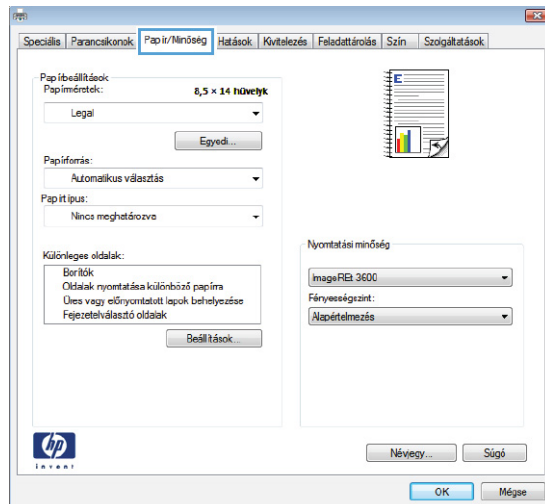

4. A **Különleges oldalak** területen kattintson a **Oldalak nyomtatása különböző papírra** lehetőségre, majd kattintson a **Beállítások** gombra.

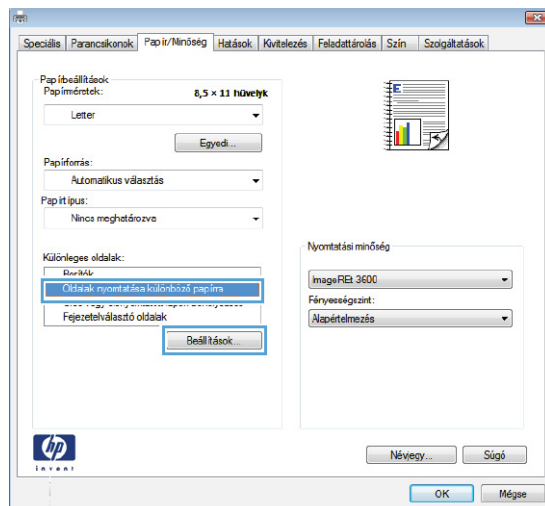

5. Az **Oldalak a dokumentumban** területen jelölje ki az **Első** vagy az **Utolsó** lehetőséget.

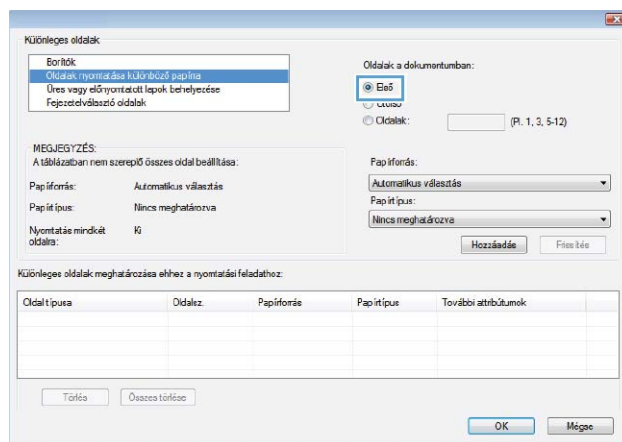

6. Jelölje ki a megfelelő lehetőséget a **Papírforrás** és a **Papírtípus** legördülő listában. Kattintson a **Hozzáadás** gombra.

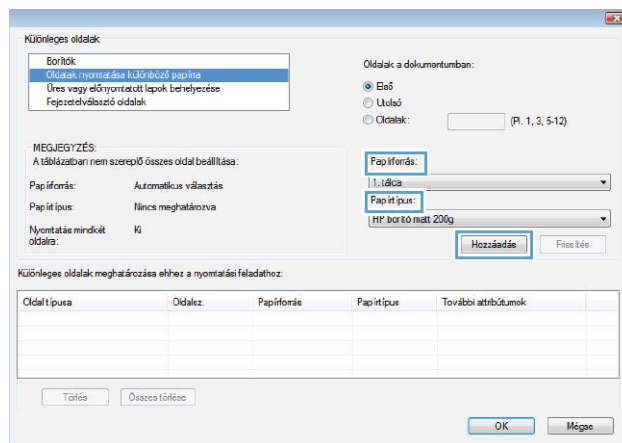

- Ha az első és az utolsó oldalt is különböző papírra nyomtatja, ismételje meg az 5. és 6. lépést, kijelölve a másik oldalra vonatkozó beállításokat.

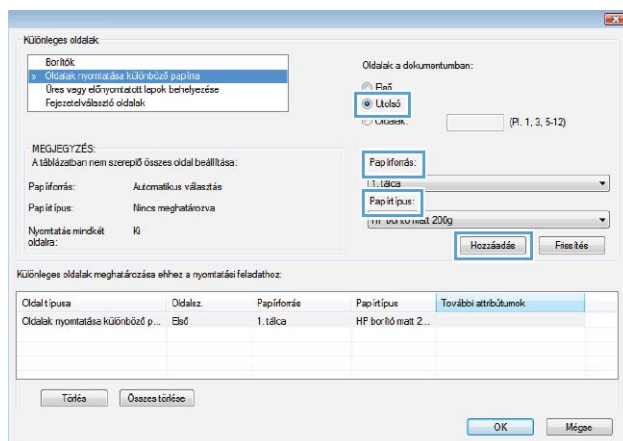

- Kattintson az **OK** gombra.

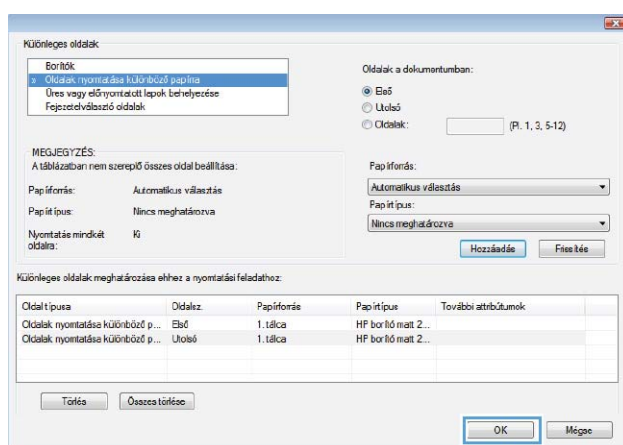

Dokumentum átméretezése adott papírméretűvé Windows rendszerben

- A program **Fájl** menüjében kattintson a **Nyomtatás** lehetőségre.

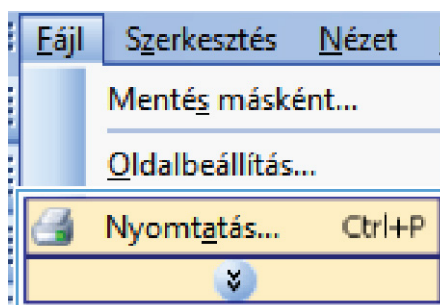

2. Jelölje ki a készüléket, majd kattintson a **Tulajdonságok** vagy a **Beállítások** lehetőségre.

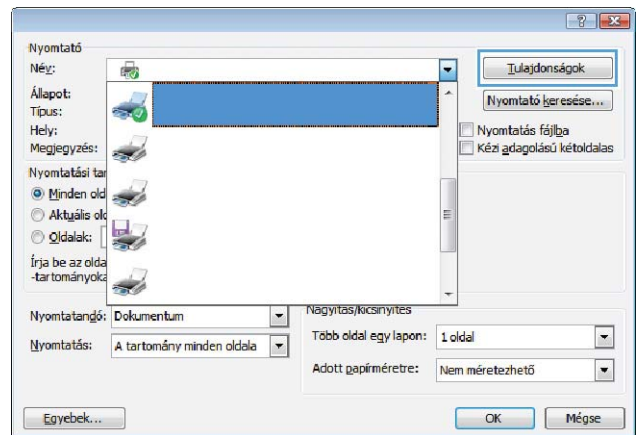

3. Kattintson az **Effektusok** fülre.

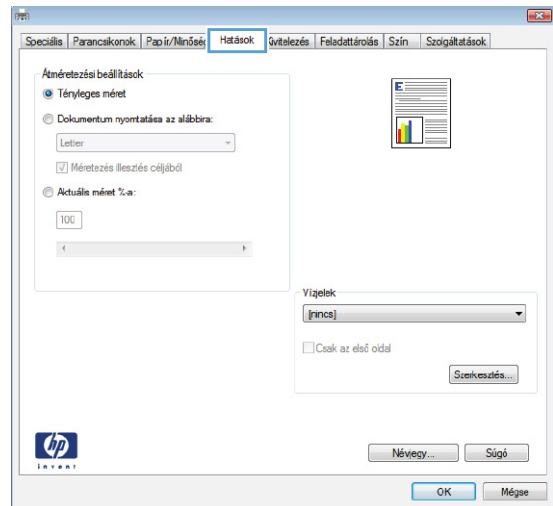

4. Jelölje ki a **Dokumentum nyomtatása a következőre:** lehetőséget, majd válassza ki a megfelelő méretet a legördülő listából.

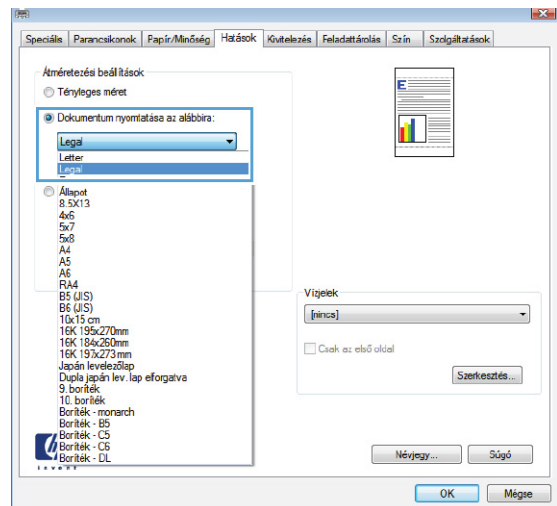

Vízjel hozzáadása a dokumentumhoz Windows rendszerben

1. A program **Fájl** menüjében kattintson a **Nyomatás** lehetőségre.
2. Jelölje ki a készüléket, majd kattintson a **Tulajdonságok** vagy a **Beállítások** lehetőségre.
3. Kattintson a **Effektusok** fülre.
4. A **Vízjelek** legördülő listából válasszon ki egy vízjelet.

Vagy, ha új vízjelet szeretne hozzáadni a listához, kattintson a **Szerkesztés** gombra. Adja meg a vízjel beállításait, majd kattintson az **OK** gombra.

5. Ha a vízjelet csak az első oldalra szeretné kinyomtatni, jelölje be a **Csak az első oldal** négyzetet. Ellenkező esetben a rendszer az összes oldalra vízjelet nyomtat.

Füzet létrehozása Windows esetében

1. A program **Fájl** menüjében kattintson a **Nyomatás** lehetőségre.

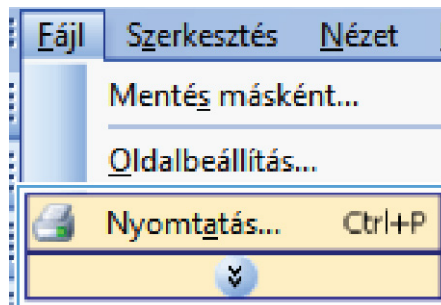

2. Jelölje ki a készüléket, majd kattintson a **Tulajdonságok** vagy a **Beállítások** lehetőségre.

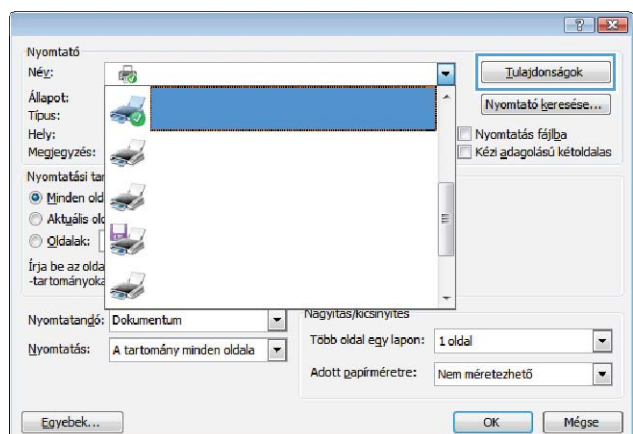

3. Kattintson a **Kivitelezés** fülre.

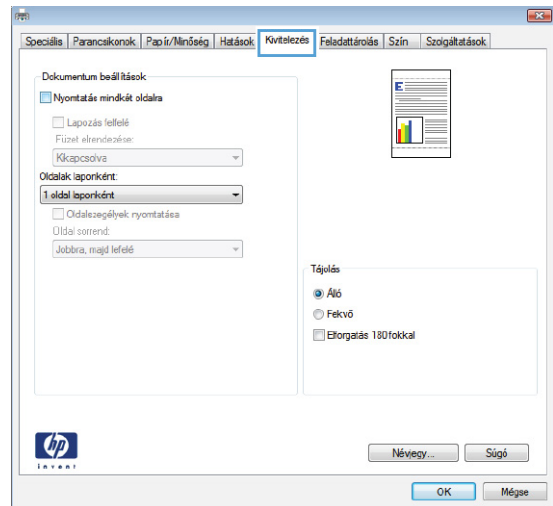

4. Jelölje be a **Nyomtatás mindkét oldalra** négyzetet.

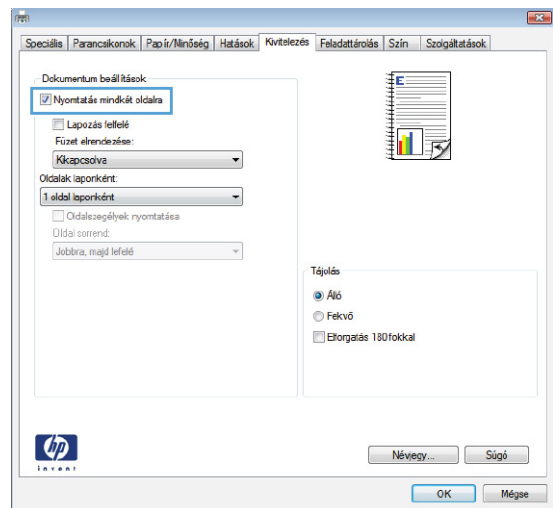

5. A **Füzet elrendezés** legördülő listában kattintson a **Fűzés a bal oldalon** vagy a **Fűzés a jobb oldalon** lehetőségre. Az **Oldalak laponként** beállítás automatikusan **2 oldal laponként** lehetőségre változik.

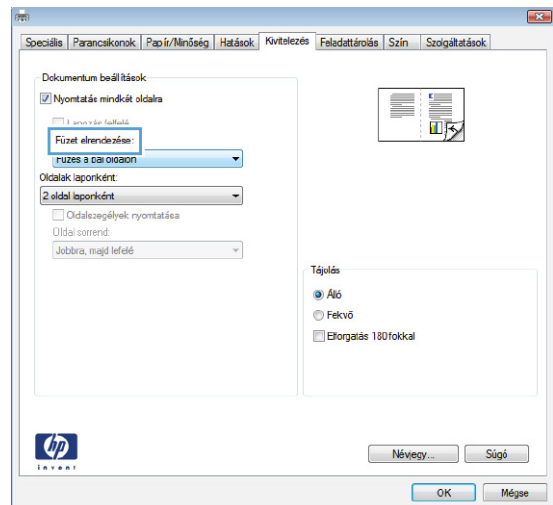

Kimeneti lehetőségek kiválasztása Windows operációs rendszeren (csak fskm típusoknál)

Kimeneti tálca kiválasztása Windows rendszerben

1. A program **Fájl** menüjében kattintson a **Nyomtatás** lehetőségre.

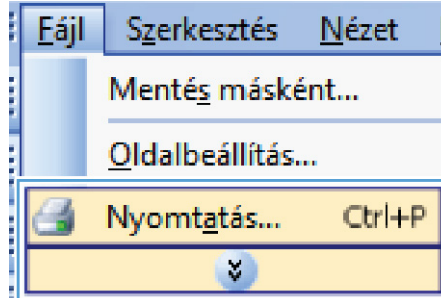

2. Jelölje ki a készüléket, majd kattintson a **Tulajdonságok** vagy a **Beállítások** lehetőségre.

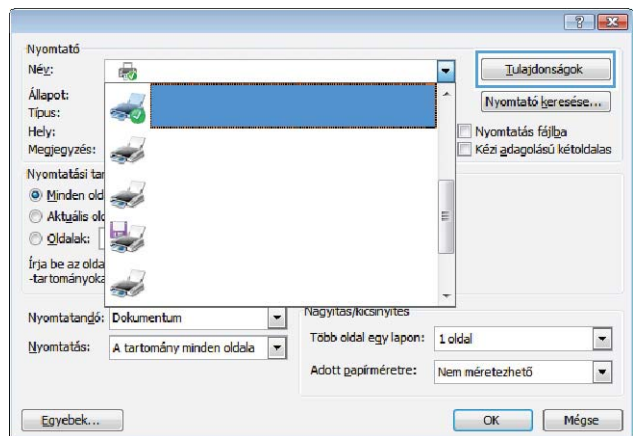

3. Kattintson a **Kimenet** fülre.

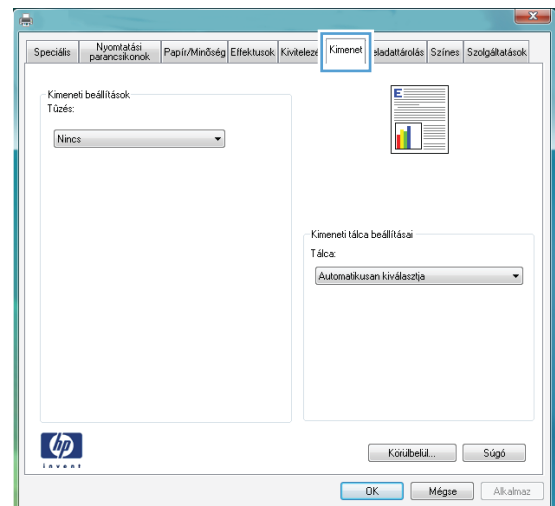

4. A **Kimeneti tálcá beállításai** területen válasszon ki egy tálcát a **Tálca** legördülő listáról.

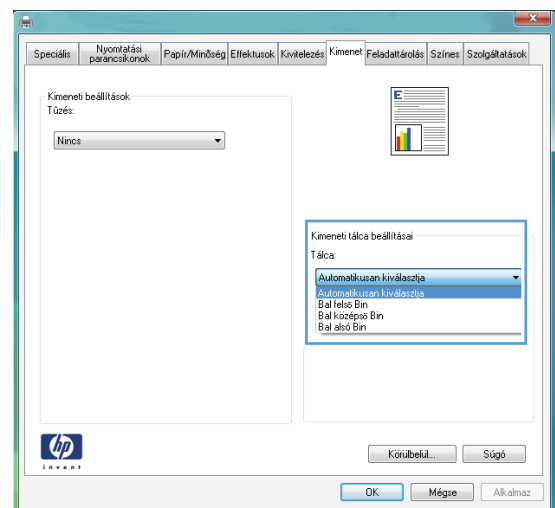

Tűzési beállítások kiválasztása Windows rendszerben

1. A program **Fájl** menüjében kattintson a **Nyomtatás** lehetőségre.

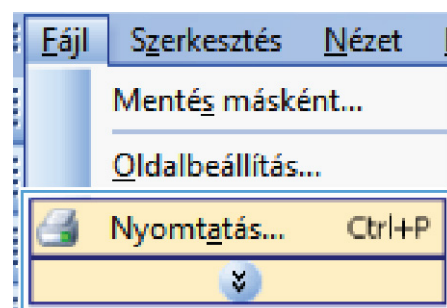

2. Jelölje ki a készüléket, majd kattintson a **Tulajdonságok** vagy a **Beállítások** lehetőségre.

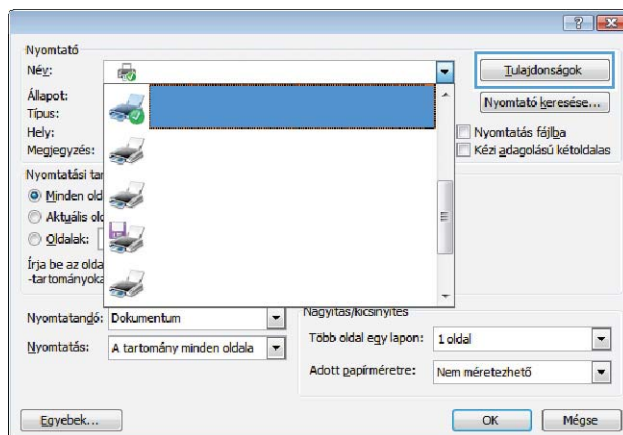

3. Kattintson a **Kimenet** fülre.

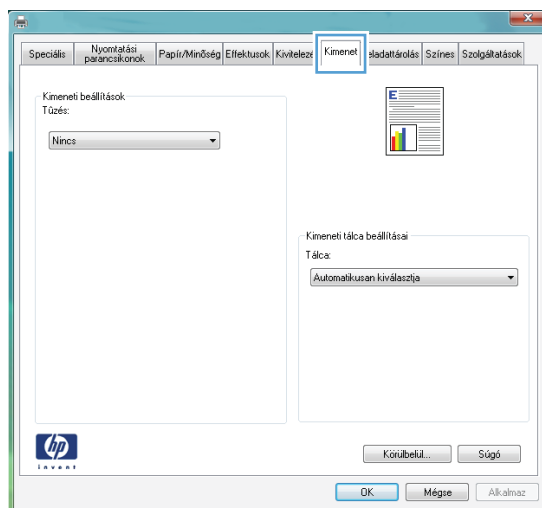

4. A **Kimeneti beállítások** területen válasszon ki egy lehetőséget a **Tűzés** legördülő listáról.

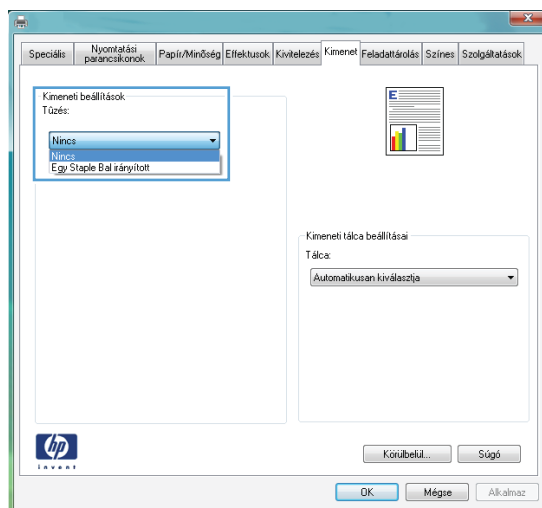

Feladattárolási funkciók használata Windows rendszerben

Az alábbi feladattárolási módok érhetőek el a nyomtatási feladatokhoz:

- **Próbanyomat és megtartás:** Ez a funkció gyors megoldást kínál a feladat egy példányának kinyomtatására és ellenőrzésére, majd a további példányok kinyomtatására.
- **Személyes feladat:** Amikor elküld egy feladatot a készülékre, a nyomtatás csak akkor indul el, ha azt a készülék kezelőpaneljén kéri. Ha személyes azonosítószámot (PIN-kódot) rendel a feladathoz, azt meg kell adnia a kezelőpanelon.
- **Gyorsmásolat:** Ha a készülékre telepítve van az opcionális merevlemez, a másolási feladatot a kívánt számú példányban kinyomtathatja, a készülék opcionális merevlemezén pedig megőrizheti a feladat másolatát. A feladat megőrzése által később is nyomtathat belőle másolatokat.
- **Tárolt feladat:** Ha a készülékre telepítve van az opcionális merevlemez, a készüléken tárolhat feladatokat, mint pl. űrlapok, időbeosztások vagy naptárak, és engedélyezheti, hogy a többi felhasználó azokat bármikor kinyomtathassa. A tárolt feladatok szintén védhetők PIN-kóddal.

△ **VIGYÁZAT!** Ha kikapcsolja a készüléket, a **Gyorsmásolat, Próbanyomat és megtartás** és **Személyes feladat** típusú tárolt feladatok törlődnek. Ha egy feladatot tartósan tárolni kíván, és meg akarja óvni a törléstől, amikor a készüléknek szabad helyre van szüksége, akkor az illetőprogramban válassza a **Tárolt feladat** beállítást.

Tárolt feladat létrehozása Windows rendszerben

1. A program **Fájl** menüjében kattintson a **Nyomtatás** lehetőségre.

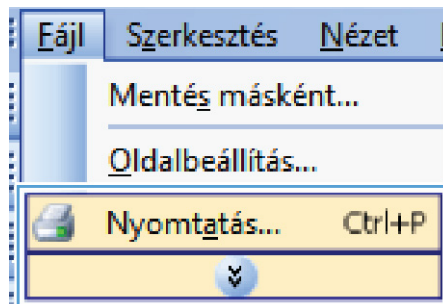

2. Jelölje ki a készüléket, majd kattintson a **Tulajdonságok** vagy a **Beállítások** lehetőségre.

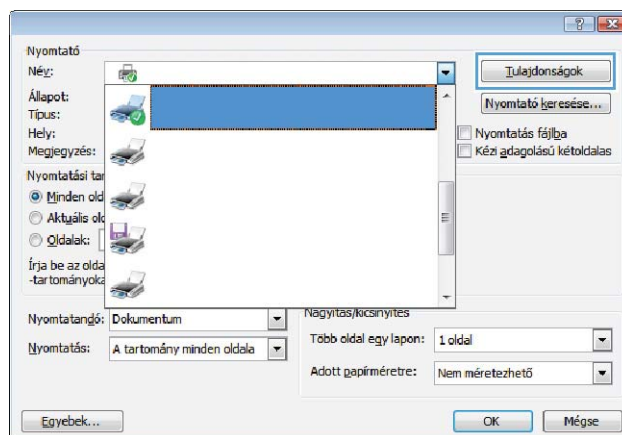

3. Kattintson a **Feladattárolás** fülre.

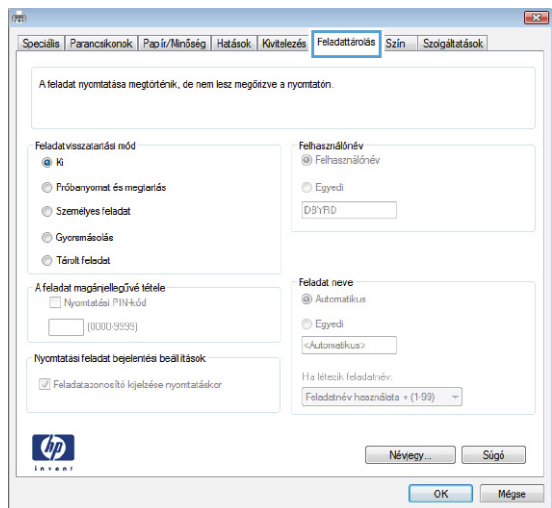

4. Jelöljön ki egy **Feladattárolási mód** lehetőséget.

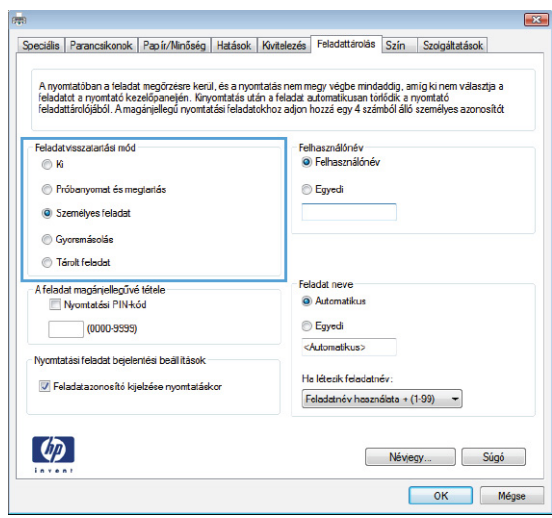

Tárolt feladat kinyomtatása

Az alábbi eljárás végrehajtásával nyomtathatók ki a készülék memóriájában tárolt feladatok.

1. A kezdőképernyőn érintse meg a **Megnyitás készülékmemóriából** gombot.



2. Válassza ki a mappa nevét, amelyben a feladat tárolva van.



3. Válassza ki a feladat nevét, állítsa be a példányszámot, majd a feladat nyomtatásához érintse meg az Indítás (Print) gombot.

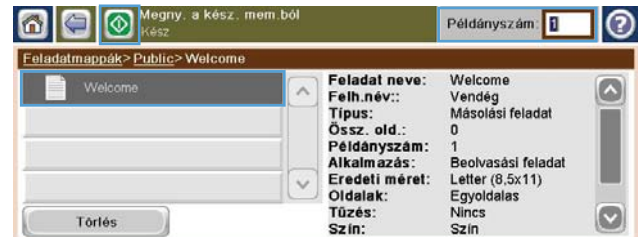

4. Ha a feladat zárva van, írja be a PIN-kódot a PIN-kód mezőbe, állítsa be a példányszámot, majd a feladat nyomtatásához érintse meg az Indítás (Print) gombot.

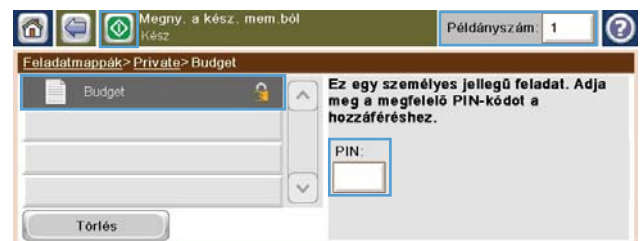

Tárolt feladat törlése

Ha tárolt feladatot küld a memóriába, a készülék minden azonos felhasználó- és feladatnévvel rendelkező korábbi feladatot felülír. Ha a készülék nem tárol azonos felhasználó- és feladatnévvel rendelkező feladatot, de memóriát kell felszabadítania, más tárolt feladatokat is törölhet, és ezt a legrégebbiekkel kezdi. A tárolható feladatok maximális számát a kezelőpanel [Általános beállítások](#) menüjében módosíthatja.

A készülék memóriájában tárolt feladatokat az alábbi eljárást követve törölheti.

1. A kezdőképernyőn érintse meg a [Megnyitás készülékmemóriából](#) gombot.
2. Adja meg a feladatot tároló mappa nevét.
3. Adja meg a feladat nevét, majd érintse meg a [Törles](#) gombot.
4. Zárt feladat esetén írja be a PIN-kódot a [PIN-kód](#) mezőbe, majd érintse meg a [Törles](#) gombot.

Feladattárolási lehetőségek beállítása Windows rendszerben

Próbanyomat kinyomtatása az összes példány kinyomtatása előtt

1. A program **Fájl** menüjében kattintson a **Nyomtatás** lehetőségre.
2. Jelölje ki a készüléket, majd kattintson a **Tulajdonságok** vagy a **Beállítások** lehetőségre.

3. Kattintson a **Feladattárolás** fülre.
4. A **Feladattárolási mód** részben kattintson a **Próbanyomat és megtartás** lehetőségre.

Személyes jellegű feladat ideiglenes tárolása és későbbi kinyomtatása a készüléken

 **MEGJEGYZÉS:** A készülék nyomtatás után törli a feladatot.

1. A program **Fájl** menüjében kattintson a **Nyomtatás** lehetőségre.
2. Jelölje ki a készüléket, majd kattintson a **Tulajdonságok** vagy a **Beállítások** lehetőségre.
3. Kattintson a **Feladattárolás** fülre.
4. A **Feladattárolási mód** részben kattintson a **Személyes feladat** lehetőségre.
5. Opcionális: A **Feladat magánjellegűvé tétele** részben kattintson a **Nyomtatási PIN-kód** lehetőségre, és adjon meg egy 4 jegyű személyes azonosítószámot (PIN).
6. A feladatot bármikor kinyomtathatja a készülék kezelőpaneljéről.

Feladat ideiglenes tárolása a készüléken

 **MEGJEGYZÉS:** Ez a beállítás akkor elérhető, ha az opcionális merevlemez telepítve van a készüléken.

MEGJEGYZÉS: A készülék kikapcsolásig tárolja a feladatot.

1. A program **Fájl** menüjében kattintson a **Nyomtatás** lehetőségre.
2. Jelölje ki a készüléket, majd kattintson a **Tulajdonságok** vagy a **Beállítások** lehetőségre.
3. Kattintson a **Feladattárolás** fülre.
4. A **Feladattárolási mód** részben kattintson a **Gyorsmásolat** lehetőségre.

A készülék azonnal kinyomtatja a dokumentumot a kért példányszámban; és a kezelőpanelről további másolatok is nyomtathatóak.

Feladat tartós tárolása a készüléken

 **MEGJEGYZÉS:** Ez a beállítás akkor elérhető, ha az opcionális merevlemez telepítve van a készüléken.

1. A program **Fájl** menüjében kattintson a **Nyomtatás** lehetőségre.
2. Jelölje ki a készüléket, majd kattintson a **Tulajdonságok** vagy a **Beállítások** lehetőségre.
3. Kattintson a **Feladattárolás** fülre.
4. A **Feladattárolási mód** részben kattintson a **Tárolt feladat** lehetőségre.

A tartósan tárolt feladat személyessé tétele, így a nyomtatással próbálkozóknak meg kell adniuk a PIN-kódot

 **MEGJEGYZÉS:** Ez a beállítás akkor elérhető, ha az opcionális merevlemez telepítve van a készüléken.

1. A program **Fájl** menüjében kattintson a **Nyomtatás** lehetőségre.
2. Jelölje ki a készüléket, majd kattintson a **Tulajdonságok** vagy a **Beállítások** lehetőségre.
3. Kattintson a **Feladattárolás** fülre.
4. A **Feladattárolási mód** részben kattintson a **Tárolt feladat** vagy a **Személyes feladat** lehetőségre.
5. A **Feladat magánjellegűvé tétele** részben kattintson a **Nyomtatási PIN-kód** lehetőségre, és adjon meg egy 4 jegyű személyes azonosítószámot (PIN).

 **MEGJEGYZÉS:** A feladat nyomtatásához és törléséhez a készülék kezelőpaneljén meg kell adni a PIN-kódot.

Értesítés fogadása tárolt feladat nyomtatásáról

 **MEGJEGYZÉS:** Csak a tárolt feladatot létrehozó személy kap értesítést. Ön nem kap értesítést, ha valaki kinyomtat egy másik személy által létrehozott tárolt feladatot.

1. A program **Fájl** menüjében kattintson a **Nyomtatás** lehetőségre.
2. Jelölje ki a készüléket, majd kattintson a **Tulajdonságok** vagy a **Beállítások** lehetőségre.
3. Kattintson a **Feladattárolás** fülre.
4. Válassza ki a kívánt feladattárolási módot.
5. A **Feladatértesítési beállítások** részben kattintson a **Feladatazonosító megjelenítése nyomtatáskor** lehetőségre.

Felhasználónév beállítása tárolt feladathoz.

Ezt az eljárást követve módosíthatja a felhasználónevet egy tárolt feladathoz.

1. A program **Fájl** menüjében kattintson a **Nyomtatás** lehetőségre.
2. Jelölje ki a készüléket, majd kattintson a **Tulajdonságok** vagy a **Beállítások** lehetőségre.
3. Kattintson a **Feladattárolás** fülre.
4. Válassza ki a kívánt feladattárolási módot.
5. A Windows alapértelmezett felhasználónév használatához a **Felhasználónév** területen kattintson a **Felhasználónév** lehetőségre. Másik felhasználónév megadásához kattintson az **Egyedi** lehetőségre, és írja be a nevet.

Név megadása tárolt feladathoz

Ezt az eljárást követve módosíthatja az alapértelmezett nevet egy tárolt feladathoz.

1. A program **Fájl** menüjében kattintson a **Nyomtatás** lehetőségre.
2. Jelölje ki a készüléket, majd kattintson a **Tulajdonságok** vagy a **Beállítások** lehetőségre.
3. Kattintson a **Feladattárolás** fülre.
4. Válassza ki a kívánt feladattárolási módot.
5. A tárolt dokumentumhoz hozzárendelt feladatnév automatikus létrehozásához a **Feladat neve** területen kattintson az **Automatikus** lehetőségre. Az illesztőprogram a dokumentum fájlnevét használja, ha az elérhető. Ha a dokumentumhoz nem tartozik fájlnev, az illesztőprogram a szoftver nevét vagy egy időbélyegzőt használ feladatnévként.

Feladatnév megadásához kattintson az **Egyedi** lehetőségre, és írja be a nevet.

6. Válasszon ki egy lehetőséget a **Létező feladatnév esetén** legördülő listából.
 - A **Feladatnév + (1-99) használata** lehetőség kijelölésével hozzáadhat egy számot a meglévő név végéhez.
 - A **Meglévő fájl cseréje** lehetőség kijelölésével felülírhatja az azt a nevet használó feladatot.

Különleges feladatok nyomtatása Windows rendszerben

Üzleti grafikák vagy marketinganyagok nyomtatása

A készülék segítségével marketing- és értékesítési anyagokat, illetve egyéb színes dokumentumokat lehet kinyomtatni fényes papírra. A legkiválóbb kimeneti minőség biztosítása érdekében az alábbiakat kell végrehajtania:

1. Válassza ki a megfelelő papírt. Lásd az alábbi táblázatot.
2. A készülék kezelőpaneljén konfigurálja a papírtálcát a megfelelő papírtípushoz.
3. Válassza ki a megfelelő beállításokat a nyomtató-illesztőprogramban.

Támogatott fényes papír

HP fényes papír termék	Termékkód	Termék mérete	Kezelőpanel és nyomtató-illesztőprogram beállítások
HP lézernyomtató-papír bemutatóhoz, lágyfényű	Q6541A	Letter	HP lágyfényű 120 g
HP lézernyomtató-papír bemutatóhoz, fényes	Q2546A	Letter	HP fényes 130 g

HP fényes papír termék	Termékkód	Termék mérete	Kezelőpanel és nyomtató-illesztőprogram beállítások
HP lézernyomtató-papír bemutatóhoz, fényes	Q2552A	A4	HP fényes 130 g
HP professzionális lézernyomtató-papír, lágyfényű	Q6542A	A4	HP lágyfényű 120 g
HP lézernyomtató-brosúrapapír, fényes	Q6611A, Q6610A	Letter	HP fényes 160 g
HP első osztályú lézernyomtató-papír, fényes	Q6616A	A4	HP fényes 160 g
HP lézer fotópapír, fényes	Q6607A, Q6608A	Letter	HP fényes 220 g
HP lézer fotópapír, fényes	Q6614A	A4	HP fényes 220 g
HP lézernyomtató-fotópapír, fényes, 4x6	Q8842A	101,6 x 152,4 mm	HP fényes 220 g
HP lézernyomtató-fotópapír, fényes, 10 cm x 15 cm	Q8843A	101,6 x 152,4 mm	HP fényes 220 g

 **MEGJEGYZÉS:** Az Egyesült Államok tekintetében a HP-márkájú papírok teljes listája a www.hp.com/go/paper oldalon olvasható.

Időjárásálló térképek és kültéri jelzések nyomtatása

A készülék használatával tartós, vízálló térképeket, táblákat vagy menüket nyomtathat HP kemény papírra. A HP kemény papír vízálló, tépésálló, szatén felületű papír, amely gazdag, élénk nyomtatási színeket és tiszta képet biztosít még erőteljes használatnak vagy az időjárás viszontagságainak kitett állapotban is. Ezzel elkerülhető a drága és időigényes laminálás. A legkiválóbb kimeneti minőség biztosítása érdekében az alábbiakat kell végrehajtania:

- Válassza ki a megfelelő papírt. Lásd az alábbi táblázatot.
- A készülék kezelőpaneljén konfigurálja a papírtálcát a megfelelő papírtípushoz.
- Válassza ki a megfelelő beállításokat a nyomtató-illesztőprogramban.

Támogatott kemény papír

HP papírnév	Termékkód	Termék mérete	Kezelőpanel és nyomtató-illesztőprogram beállítások
HP LaserJet Tough (kemény) papír	Q1298A	Letter	HP Tough (kemény) papír
HP LaserJet Tough (kemény) papír	Q1298B	A4	HP Tough (kemény) papír

A duplex-igazítás beállítása

A mindkét oldalon nyomtatott dokumentumok, például brosúrák esetében a nyomtatás előtt állítsa be a tálca regisztrációját annak biztosítására, hogy az oldal eleje és hátoldala egymáshoz legyen igazítva.

1. A kezdőképernyőn érintse meg az [Adminisztráció](#) gombot.
2. Nyissa meg a következő menüket:
 - a. [Általános beállítások](#)
 - b. [Nyomtatási minőség](#)
 - c. [Kép regisztrálása](#)
 - d. [<X>. tálca beállítása](#)
3. Érintse meg a [Tesztoldal nyomtatása](#) beállítást, majd az [OK](#) gombot.
4. A beállítás befejezéséhez kövesse a tesztoldalon található utasításokat.

Helyszíni nyomtatás USB portról

Ez a készülék rendelkezik helyszíni, USB-portról történő nyomtatási lehetőséggel, így gyorsan nyomtathat ki fájlokat anélkül, hogy számítógépről küldené el azokat. A készülék szabványos USB-tárolótartozékot fogad az elején elhelyezkedő USB-porton. A következő fájlípusokat nyomtathatja ki:

- .pdf
- .prn
- .pcl
- .ps
- .cht

1. Csatlakoztassa a szabványos USB-tárolótartozékot a készülék elején elhelyezkedő USB-portra.

MEGJEGYZÉS: Előfordulhat, hogy el kell távolítania az USB port fedelét.

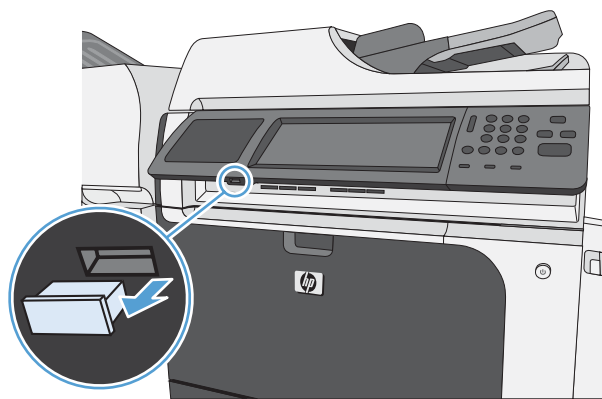

2. Az **Megnyitás USB-eszközzől** képernyő megnyílik. Válassza ki a kívánt mappát a képernyő bal oldalán található listából.

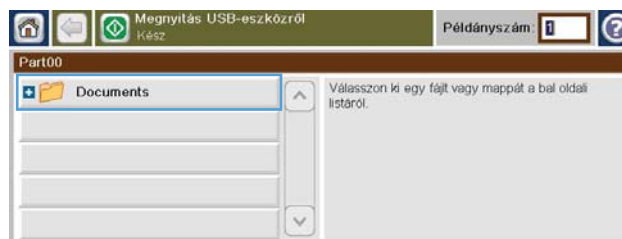

3. Válassza ki a nyomtatni kívánt dokumentum nevét.

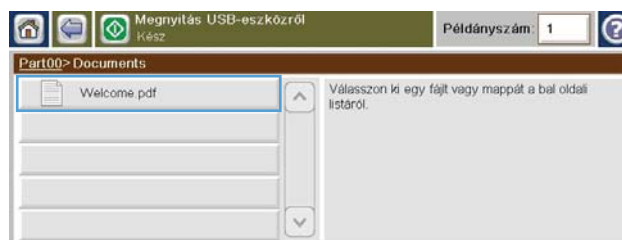

4. Ha állítani kíván a példányszámon, érintse meg a **Példányszám** mezőt, majd a billentyűzet segítségével válassza ki a példányszámot.



5. A dokumentum nyomtatásához érintse meg a **Indítás**  gombot.

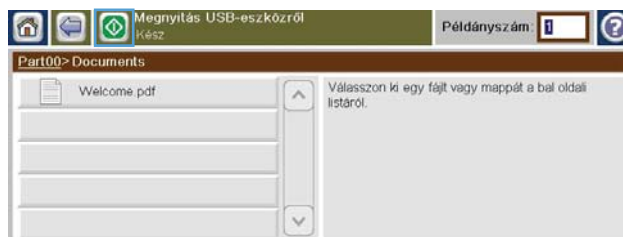

9 Színes

- [Szín beállítása](#)
- [Színegyeztetés](#)

Szín beállítása

A színkezelést a nyomtató-illesztőprogram **Szín** lapján található beállítások módosításával hajthatja végre.

Színséma módosítása nyomtatási feladathoz

1. A szoftver **Fájl** menüjéből válassza ki a **Nyomtatás** sort.
2. Kattintson a **Tulajdonságok** vagy a **Beállítások** lehetőségre.
3. Kattintson a **Szín** fülre.
4. A **Színsémák** legördülő listából válasszon ki egy színsémát.

- **Alapértelmezett (sRGB):** Ezzel a színsémával a készülék az RGB adatokat feldolgozatlan eszköz módban nyomtatja. Ha ezt a színsémát használja, a színkezelést a megfelelő leképezés érdekében a szoftverben vagy az operációs rendszerben kell elvégezni.
- **Élénk:** A készülék növeli a színtelítettséget a féltónusokban. Használja ezt a színsémát üzleti grafikák nyomtatásához.
- **Fotó:** A készülék úgy értelmezi az RGB színt, mintha az egy digitális mini-lab használatával készült fényképként lenne nyomtatva. A készülék másképp végzi a mélyebb, telítettebb színek leképezését, mint az Alapértelmezett (sRGB) színséma esetében. Fényképek nyomtatásához használja ezt a színsémát.
- **Fénykép (Adobe RGB 1998):** Használja ezt a színsémát olyan digitális fényképek nyomtatásához, amelyek nem az sRGB, hanem az AdobeRGB színsémát alkalmazzák. Ha ezt a színsémát használja, kapcsolja ki a színkezelést a szoftverben.
- **Nincs:** Nincs színséma használva.

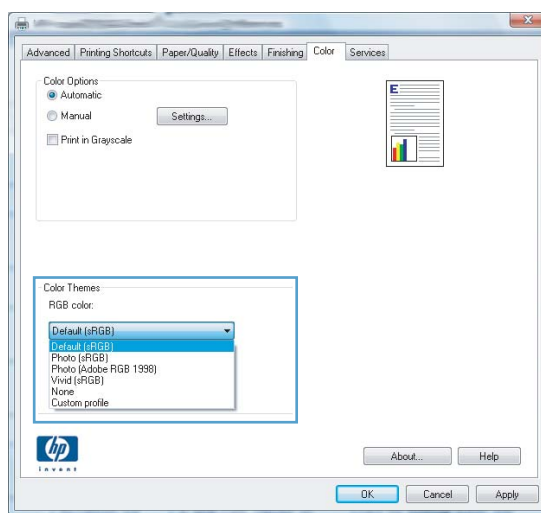

A színbeállítások módosítása

Módosítsa a megadott színbeállításokat az aktuális nyomtatási feladathoz a nyomtató-illesztőprogram Szín lapján.

1. A szoftver **Fájl** menüjéből válassza ki a **Nyomtatás** sort.
2. Kattintson a **Tulajdonságok** vagy a **Beállítások** lehetőségre.
3. Kattintson a **Színes** fülre.
4. Kattintson az **Automatikus** vagy a **Kézi** lehetőségre.
 - **Automatikus** beállítás: A legtöbb színes nyomtatási feladathoz válassza ezt a beállítást.
 - **Kézi** beállítás: Ezt a beállítást választva a színbeállításokat a többi beállítástól függetlenül módosíthatja.

 **MEGJEGYZÉS:** A színbeállítások kézi módosítása befolyásolhatja a kimenet minőségét. A HP azt tanácsolja, hogy ezeket a beállításokat csak a színes grafikákhoz értő szakemberek módosítsák.

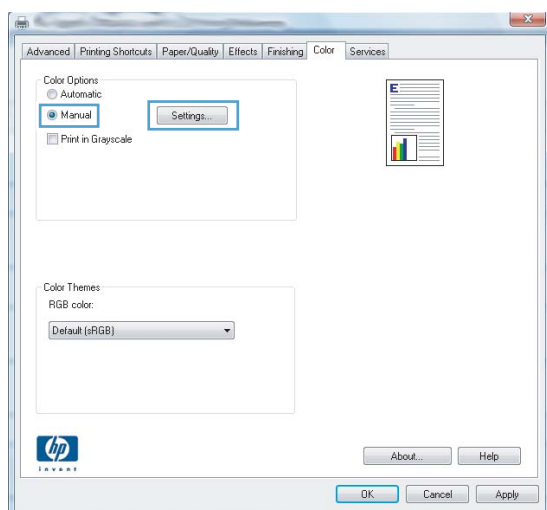

5. A **Szürkeárnyalatos nyomtatás** lehetőségre kattintva a színes dokumentumokat a fekete szín és a szürke árnyalatainak használatával nyomtathatja ki. Ezt a lehetőséget választva kinyomtathatja a színes dokumentumokat fénymásolás vagy faxolás céljából. Ez a lehetőség használható vázlatos másolatok nyomtatásához, illetve a színes festék takarékosabb felhasználása érdekében is.
6. Kattintson az **OK** gombra.

Kézi színbeállítások

A kézi színbeállítások lehetővé teszi a **Semleges szürkék**, **Féltónus** és **Szélkezelés** opciók beállítását szöveghez, grafikához és fényképhez.

9-1. táblázat: Kézi színbeállítások

A beállítás leírása	Beállítási lehetőségek
<p>Élkiemelés</p> <p>Az Élkiemelés beállítás meghatározza az élék leképezését. Két összetevője van: az adaptív féltónus és az átfedés. Az adaptív féltónus fokozza a szélek élességét. Az átfedés a szomszédos objektumok széleinek enyhe átfedésével mérsékli a színvisszaadási hibák hatását.</p>	<ul style="list-style-type: none">• Nem világít: az átfedés és az adaptív féltónus is ki van kapcsolva.• Enyhe: minimális szintű átfedési beállítás. Az Adaptív féltónus be van kapcsolva.• Normál: közepes szintű átfedési beállítás. Az Adaptív féltónus be van kapcsolva.• Maximális: ez a legerősebb átfedési beállítás. Az Adaptív féltónus be van kapcsolva.
<p>Féltónus</p> <p>A félárnyék beállításai hatással vannak a színek tisztaságára és a felbontásra.</p>	<ul style="list-style-type: none">• A Sima beállítás nagy, kitöltött nyomtatási területek esetén ad jó eredményt, és a fényképeken is javít, mivel elsimítja a színgadációkat. Válassza ezt a beállítást, ha fontos az egységes és elsimított területkitöltés.• A Részlet beállítás olyan szöveg vagy grafikák esetén hasznos, melyek éles vonal- és színkülönítést igényelnek, s a nagy részletességű képeken is javít. Válassza ezt a beállítást, ha fontos az éles szegélyek és az apró részletek pontos ábrázolása.
<p>Semleges szürkék</p> <p>A Semleges szürkék beállítás a szürke színek létrehozásának módját határozza meg szövegben, grafikákban és fényképeken.</p>	<ul style="list-style-type: none">• A Csak fekete lehetőséget választva a semleges színek (szürkék és fekete) kialakításához csak fekete festéket használ a nyomtató. Ez garantálja, hogy a semleges színeknek nem lesz színes háttérárnyalata. Ez az optimális beállítás dokumentumokhoz és szürkeárnyalatos diagramokhoz.• A Négyszínű lehetőség a négy különböző színű festékből hoz létre semleges színeket (szürkéket és feketét). Ez a módszer finomabb átmeneteket produkál a semleges és az egyéb színek között, s az így létrehozott fekete sötétebb.

A HP EasyColor beállítás használata

Ha a HP PCL 6 nyomtató-illesztőprogramot használja Windows rendszerhez, a **HP EasyColor** technológia automatikusan javítja a Microsoft Office programokból nyomtatott vegyes tartalmú dokumentumok minőségét. Ez a technológia beolvassa a dokumentumokat, és automatikusan .JPEG vagy .PNG formátumúra állítja a fényképeket. A **HP EasyColor** technológia egy egésként állítja be a teljes képet, ahelyett, hogy több kisebb részre osztaná, és ez jobb szinkonzisztenciát, élesebb részleteket és gyorsabb nyomtatást eredményez.

Ha a HP Postscript nyomtató-illesztőprogramot használja Mac rendszerhez, a **HP EasyColor** technológia ellenőrzi az összes dokumentumot, és az összes fényképjellegű képhez automatikusan ugyanolyan kiváló minőséget állít be.

Az alábbi példában a bal oldalon látható képek a **HP EasyColor** lehetőség használata nélkül lettek létrehozva. A jobb oldali képeken pedig láthatóak a **HP EasyColor** lehetőség használatával elérhető eredmények.



A **HP EasyColor** lehetőség alapértelmezés szerint engedélyezve van a HP PCL 6 és a HP Mac Postscript nyomtató-illesztőprogramban is, ezért nincs szükség kézi színbeállítások elvégzésére. Ha le szeretné tiltani a beállítást, hogy kézzel adhassa meg a színbeállításokat, nyissa meg a **Színes** lapot a Windows-illesztőprogramban vagy a **Color/Quality Options** (szín/minőségi jellemzők) lapot a Mac-illesztőprogramban, és törölje a **HP EasyColor** négyzet jelölését.

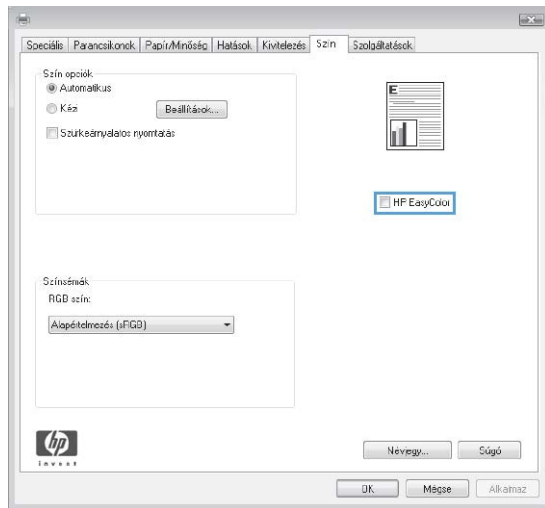

Színegyeztetés

A készülék kimeneti színei és a számítógép képernyőjén megjelenő színek közötti egyeztetés meglehetősen bonyolult feladat, mivel a készülék és a számítógép-monitorok eltérő módon állítják elő a színeket. A monitorok RGB (piros, zöld, kék) módszerrel hozzák létre a világító képpontok által *megjelenített* színeket, a nyomtatók viszont CMYK (ciánkék, bíbor, sárga, fekete) módszert használnak a *nyomtatott* színek létrehozására.

Több tényező is szerepet játszhat abban, hogy megfeleltethető-e a nyomtatott színek a képernyőn láthatóknak. Ilyen tényezők a következők:

- Papír
- A nyomtató színezőanyaga (például tinta vagy toner)
- A nyomtatás módja (például tintasugaras, nyomdai vagy lézeres)
- A felső világítás
- Egyéni eltérések a színek érzékelésében
- Szoftveralkalmazások
- Nyomtató-illesztőprogramok
- A számítógép operációs rendszere
- Monitorok és monitorbeállítások
- A videokártyák és -illesztőprogramok
- A működési környezet (például a páratartalom)

Ha a nyomtatott színek nem felelnek meg pontosan a képernyőn láthatóknak, vegye tekintetbe a felsorolt tényezőket.

A legtöbb felhasználó számára a megjelenített és a nyomtatott színek egymáshoz illesztésének legmegfelelőbb módja az sRGB-színekkel végzett nyomtatás.

Színillesztés mintagyűjteménnyel

A termék kimenetének megfeleltetése az előre nyomtatott mintagyűjteményeknek vagy a szabványos referenciaszíneknek bonyolult folyamat. A mintagyűjtemények esetén rendszerint akkor érhető el megfelelően jó eredmény, ha azt ciánkék, bíbor, sárga és fekete festékekkel nyomtatták. Az ilyeneket feldolgozási színminta-gyűjteménynek is nevezik.

Egyes mintagyűjtemények direkt színekből készülnek. A direkt színek különleges eljárással készült színezékek, amelyek közül sok kívül esik a termék színskáláján. A direkt színes mintagyűjteményeknek rendszerint van egy feldolgozási mintagyűjtemény-párjuk, melyben megtalálható a direkt szín CMYK-megközelítése.

A feldolgozási mintagyűjteményekben rendszerint egy megjegyzés jelzi, milyen feldolgozási szabvánnyal nyomtatták a gyűjteményt. Ez általában SWOP, EURO vagy DIC. Az optimális

színillesztés érdekében a termék menüjében válassza ki a megfelelő festékemulációt. Ha a feldolgozási szabvány nem állapítható meg, akkor a SWOP festékemulációt használja.

Színminták nyomtatása

Ha színmintákkal dolgozik, válassza ki a kívánt színhez legközelebb álló mintát. A minta színértékét használja a szoftverprogramban az illeszteni kívánt objektum leírásához. A színek a használt papírtípustól és szoftverprogramtól függően is eltérőek lehetnek. A színminták használatáról a következő helyen olvashat további tudnivalókat: www.hp.com/support/cljcm4540mfp.

Színminták nyomtatása a készülékkel a kezelőpanel segítségével:

1. A kezdőképernyőn nyissa meg a következő menüket:
 - a. Adminisztráció
 - b. Jelentések
 - c. Egyéb oldalak
2. Válassza az **Színminták RGB esetében** vagy a **CMYK értékek** beállítást, majd érintse meg az **OK** gombot.

PANTONE® színillesztés

A PANTONE több színillesztő rendszert is kínál. Nagyon népszerű az egyszínű tintákból színárnyalatok és -tónusok sokaságát előállító PANTONE® MATCHING SYSTEM. A PANTONE-színek jelen termékkel való használatának részleteit lásd: www.hp.com/go/cljcm4540mfp_software.

 **MEGJEGYZÉS:** A generált PANTONE-színek nem feltétlenül felelnek meg a PANTONE azonosítású szabványoknak. A pontos színt keresse az aktuális PANTONE-kiadványokban.

10 Másolás

- [A másolási funkciók használata](#)
- [Másolási beállítások](#)
- [Könyv másolása](#)
- [Fénykép másolása](#)
- [Tárolt másolási feladat létrehozása](#)
- [Vegyes méretű eredeti dokumentumok másolása](#)
- [Másolás mindkét oldalra \(duplex\)](#)
- [A Kombinált feladat üzemmód használata](#)

A másolási funkciók használata

Másolás

A lapolvasó üveglapja segítségével akár 9999 másolatot is készíthet kis méretű, könnyű (kevesebb, mint 60 g/m² vagy 16 font súlyú) papírról vagy nehéz (több mint 105 g/m² vagy 28 font súlyú) papírról. Ezek közé tartoznak a receptek, az újságkivágások, a fényképek, a régi dokumentumok, a megviselt dokumentumok és könyvek.

Használja a lapadagolót, ha (a papír vastagságától függően) legfeljebb 50 lapból álló dokumentumról kíván akár 9999 másolatot készíteni.

1. A lapolvasó üveglapjáról történő másoláshoz helyezze a dokumentumot nyomtatott oldalával lefelé a lapolvasó üveglapjára. Igazítsa az eredeti dokumentum sarkát az üveg bal felső sarkához.



2. A lapadagolóból történő másoláshoz helyezze a dokumentumot nyomtatott oldalával felfelé a lapadagolóba.

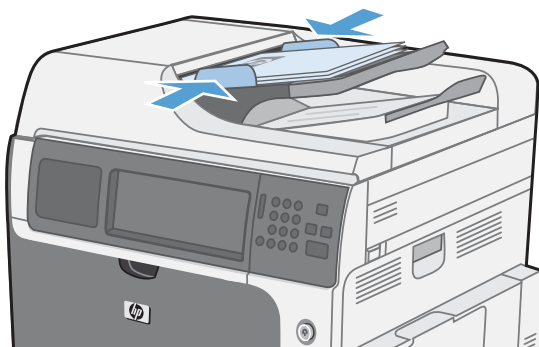

3. Ha az alapértelmezett másolási beállításokkal kíván másolatokat készíteni, akkor a kezelőpanel numerikus billentyűzetének használatával válassza ki a másolatok számát, majd érintse meg az Indítás  gombot.

Másolási feladatok visszavonása

1. Nyomja meg a kezelőpanelen a Leállítás  gombot, majd érintse meg a feladat nevét.
2. Érintse meg a Feladattörölés gombot, majd az OK gombot.

Másolt kép kicsinyítése vagy nagyítása

1. A kezdőképernyőn érintse meg a Másolás gombot.
2. Érintse meg a Kicsinyítés/Nagyítás gombot.
3. Válassza ki az előre meghatározott százalékos értékek valamelyikét, vagy érintse meg a Méretezés mezőt, és írjon be egy 25 és 400 közötti százaléklábat. Érintse meg a OK gombot. A következő lehetőségek közül is választhat:
 - **Automatikus:** A készülék automatikusan a tálcában lévő papír méretéhez igazítja a képet.
 - **Margók automatikusan benne:** A készülék kis mértékben csökkenti a kép méretét, hogy a teljes beolvasott kép illeszkedjen a lap nyomtatható területéhez.

MEGJEGYZÉS: A kép kicsinyítéséhez válasszon 100%-nál kisebb átméretezési arányt. A kép nagyításához válasszon 100%-nál nagyobb átméretezési arányt.

4. Érintse meg a Indítás  gombot.

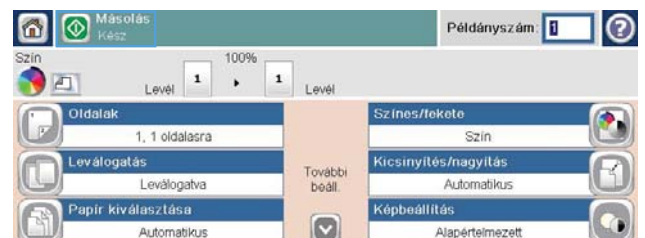
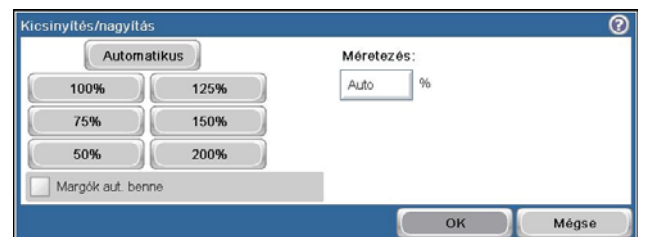
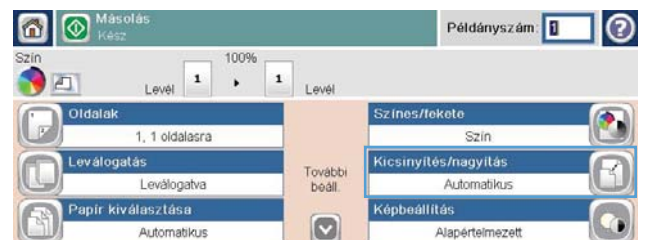

Másolási feladat leválogatása

1. A kezdőképernyőn érintse meg a **Másolás** gombot.
2. Érintse meg a **Leválogatás** gombot vagy a **Tűzés/szétválogatás** gombot.
3. Érintse meg a **Leválogatás be (oldalak sorrendben)** lehetőséget.
4. Érintse meg a **Indítás**  gombot.

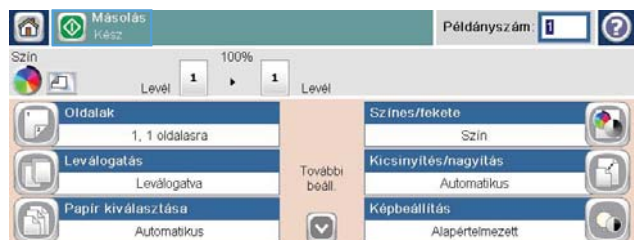
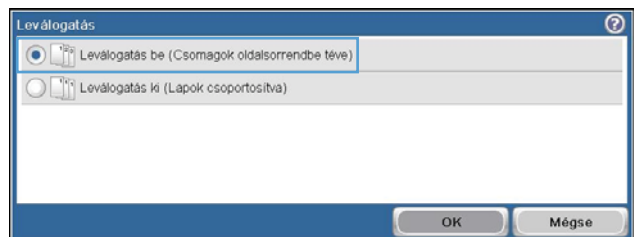
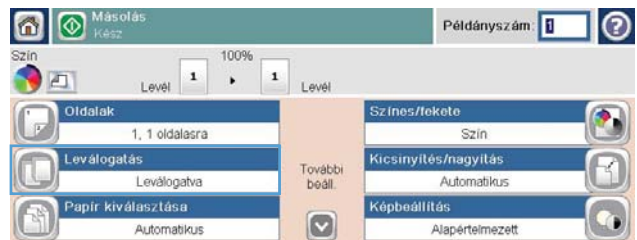

Színes vagy fekete-fehér másolatok készítése

1. A kezdőképernyőn érintse meg a **Másolás** gombot.
2. Érintse meg a **Színes/fekete** gombot.
3. Válassza ki a használni kívánt színbeállítást, majd érintse meg az **OK** gombot.

Másolási beállítások

Másolási minőség módosítása

A szövegről vagy képekről készült másolatok megjelenésének optimalizálása

1. A kezdőképernyőn érintse meg a **Másolás** gombot.
2. Érintse meg a **További beállítások** gombot, majd az **Szöveg/kép optimalizálás** gombot.
3. Válassza ki az előre meghatározott beállítások egyikét, vagy érintse meg a **Kézi beállítás** gombot, és mozgassa az **Optimalizálás erre:** területen található csúszkát. Érintse meg a **OK** gombot.
4. Érintse meg a **Indítás** gombot.

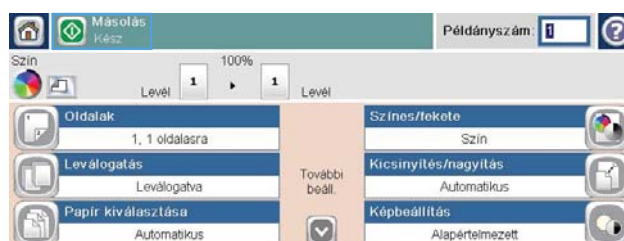
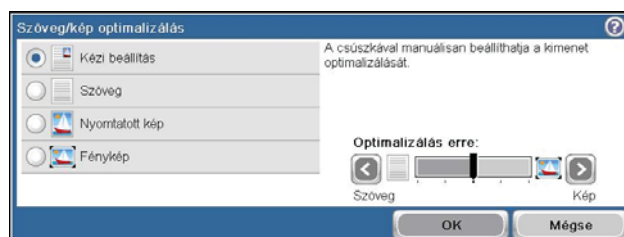
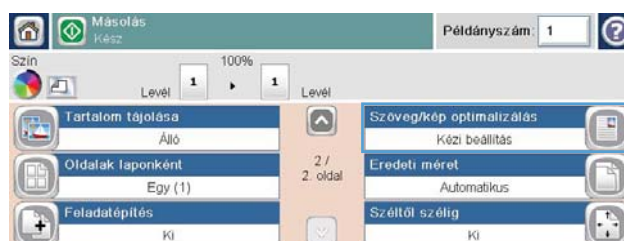

Ellenőrizze, hogy nem szennyeződött-e be a lapolvasó üveglapja

A használat során szennyeződések gyűlhetnek fel a lapolvasó üveglapján és a fehér műanyag hátlapon, ami ronthatja a teljesítményt. A következő eljárással tisztíthatja meg a lapolvasó üveglapját és a fehér műanyag hátlapot:

1. Kapcsolja ki a készüléket a tápkapcsolóval, majd húzza ki a tápkábelt az elektromos csatlakozóból.

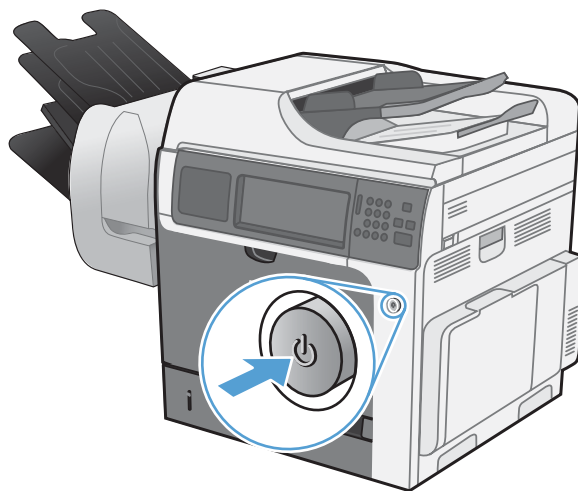

2. Nyissa fel a lapolvasó fedelét.

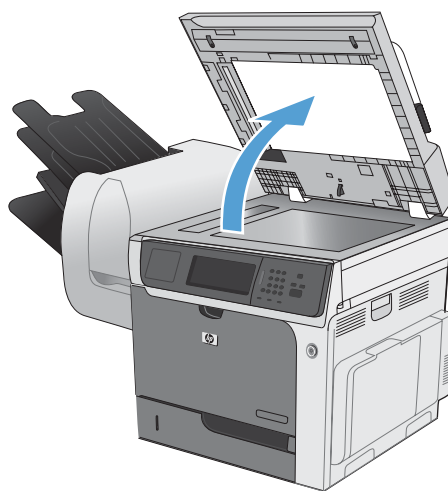

3. Tisztítsa meg a lapolvasó üveglapját és a fehér műanyag hátlapot nem szemcsés ablaktisztító szerrel benedvesített puha ruhadarabbal vagy szivaccsal. A foltosodás megelőzésére szárítsa meg az üveglapot és a fehér műanyag hátlapot szarvasbőrrel vagy cellulóz szivaccsal.

VIGYÁZAT! Ne használjon súroló hatású anyagokat, acetont, benzint, ammóniát, etilalkoholt vagy karbon-tetrakloridot a készülék egyetlen részén sem, mert ezek károsíthatják a készüléket. Ne helyezzen folyadékot közvetlenül az üvegre vagy a tálcákra. A folyadékok a készülékbe szivároghva károsíthatják azt.

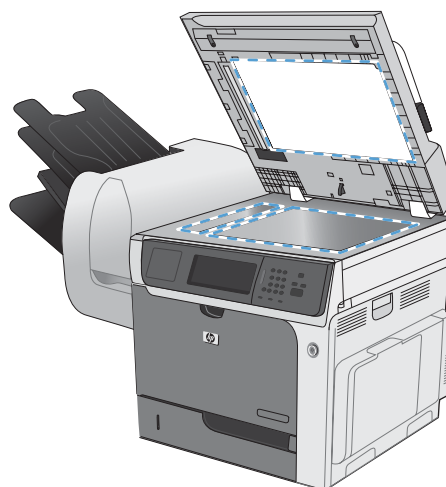

4. Csatlakoztassa a tápkábelt az elektromos hálózathoz, majd a tápkapcsolóval kapcsolja be a készüléket.

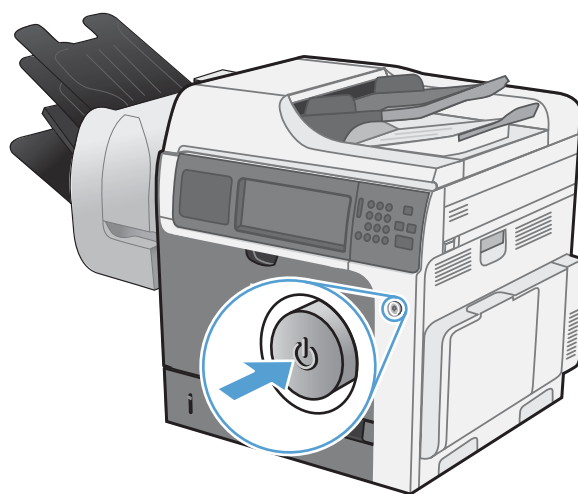

A másolás világosságának/sötéttségének módosítása

1. A kezdőképernyőn érintse meg a **Másolás** gombot.



2. Érintse meg a **Képbeállítás** gombot.

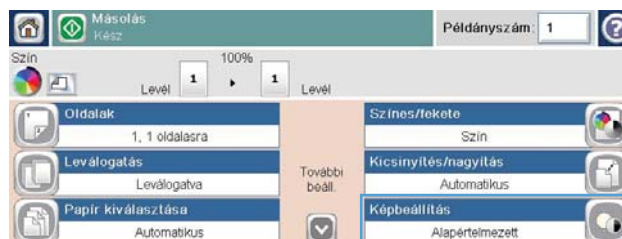

3. A csúszkák mozgásával állítsa be a Sötétség, a Kontraszt, az Élesség és a Háttér tisztítása szintjét. Érintse meg az OK gombot.



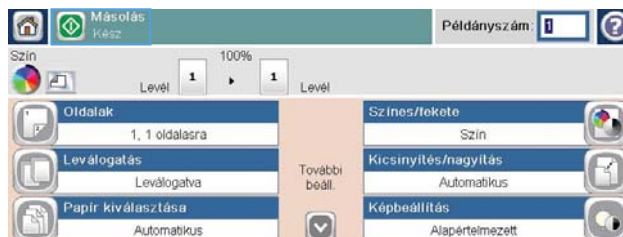

4. Érintse meg az Indítás  gombot.



Egyéni másolási beállítások megadása

A **Adminisztráció** menü segítségével létrehozhat az összes másolási feladatra érvényes alapértelmezett beállításokat. Ha szükséges, egyes feladatok esetében a legtöbb beállítás hatálytalanítható. Az adott feladat végrehajtása után a készülék visszatér az alapértelmezett beállításokhoz.

1. A Kezdőképernyőn görgessen le és érintse meg az **Adminisztráció** menüt.
2. Nyissa meg a **Másolási beállítások** menüt.
3. Több beállítás is elérhető. Megadhatja az összes beállítást, vagy csak néhány beállítást alapértelmezett értékét.

 **MEGJEGYZÉS:** Ha tájékozódni kíván az egyes menüpontokról, érintse meg az adott menüpontot megjelenítő képernyő jobb felső sarkában található Súgó gombot .

Papírméret és -típus beállítása speciális papírra történő másoláshoz

1. A kezdőképernyőn érintse meg a **Másolás** gombot.
2. Érintse meg a **Papír kiválasztása** gombot.
3. Válassza ki azt a tálcát, amelybe a használni kívánt papírt teszi, majd érintse meg az **OK** gombot.

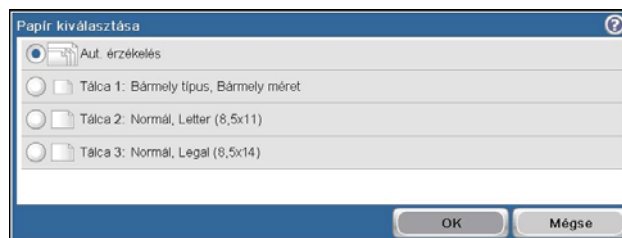
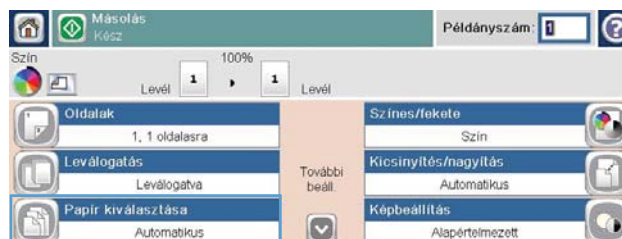



Az alapértelmezett másolási beállítások visszaállítása

1. A kezdőképernyőn nyissa meg a következő menüket: gombot:
 - [Adminisztráció](#)
 - [Általános beállítások](#)
 - [Gyári beállítások visszaállítása](#)
2. Jelölje be a [Másolás](#) jelölőnégyzetet, majd érintse meg az [Visszaállítás](#) gombot.

Könyv másolása

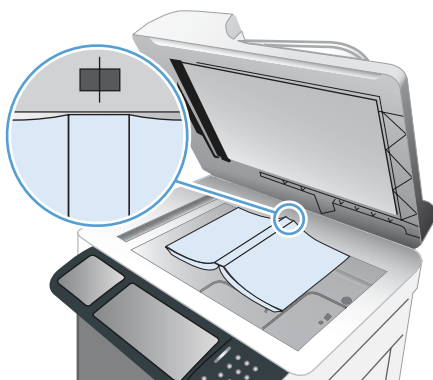
1. Emelje fel a fedelet, és helyezze a könyvet a lapolvasó üveglapjára a könyv gerincét az üveglap hátsó, középső részén lévő jelöléshez illesztve.



2. Lassan hajtsa le a fedelet.
3. A kezelőpanelen érintse meg a **Másolás** gombot.
4. Érintse meg az Indítás  gombot.
5. Ezeket a lépéseket minden másolni kívánt oldal esetében ismétlje meg.

 **MEGJEGYZÉS:** A készülék nem képes a bal és jobb oldali oldalak megkülönböztetésére. A másolt oldalakat nagy gondossággal válogassa össze.

Fénykép másolása

 **MEGJEGYZÉS:** Fényképek másolása a lapolvasó üveglapjáról

1. Emelje fel a fedelet, helyezze a fényképet a lapolvasó üveglapjára képpel lefelé oly módon, hogy a fénykép bal felső sarka az üveg bal felső sarkához illeszkedjen.





2. Óvatosan csukja le a fedelet.
3. A kezelőpanelen érintse meg a **Másolás** gombot.
4. Érintse meg a **Szöveg/kép optimalizálás** gombot, és válassza ki a **Fénykép** gombot.
5. Érintse meg az **Indítás**  gombot.

Tárolt másolási feladat létrehozása

Az alábbi eljárást követve beolvashat egy dokumentumot, amelyet menthet a készüléken, és később bármikor kinyomtathat.

1. Beolvasandó oldalával lefelé helyezze a dokumentumot a lapolvasó üveglapjára, vagy beolvasandó oldalával felfelé tegye a lapadagolóba.
2. A kezdőképernyőn érintse meg a [Mentés a készülékmemóriába](#) gombot.

 **MEGJEGYZÉS:** Ha a készülék kéri, adja meg felhasználónevét és jelszavát.

3. Válasszon ki egy meglévő mappát, vagy új mappa létrehozásához érintse meg az [Új mappa](#) gombot.
4. Írja be a fájl nevét a [Fájlnév](#) szövegmezőbe, és válasszon fájl típust a [Fájltípus](#) legördülő listából.
5. A dokumentum beállításainak megadásához érintse meg az [További beállítások](#) gombot.
6. A fájl mentéséhez érintse meg az [Indítás](#)  gombot.

Vegyes méretű eredeti dokumentumok másolása

Különböző méretű papírra nyomtatott eredeti dokumentumokat is másolhat abban az esetben, ha a papírlapok legalább egy azonos mérettel rendelkeznek. A Letter és a Legal méretek például kombinálhatók.

1. Rendezze el az eredeti dokumentum lapjait, hogy a szélességük megegyezzen.
2. Helyezze a lapokat nyomtatott oldalukkal felfelé a dokumentumadagolóba, és állítsa be a papírvezetőket a dokumentum széleihez.

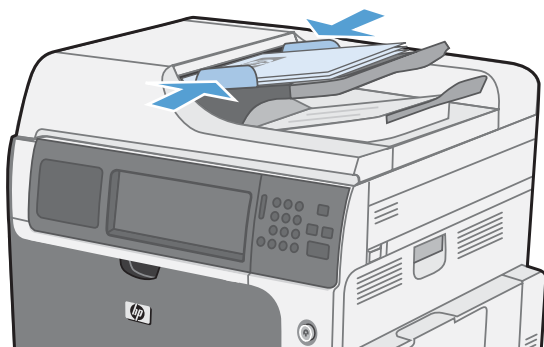

3. A kezelőpanelen érintse meg a **Másolás** gombot.
4. Érintse meg az **Eredeti méret** gombot.

 **MEGJEGYZÉS:** Ha ez a lehetőség az első képernyőn nem látható, érintse meg a **További beállítások** gombot, amíg a lehetőség meg jelenik.

5. Válassza ki a **Vegyes Letter/Legal** gombot, majd az **OK** gombot.
6. Érintse meg az **Indítás**  gombot.

Másolás mindkét oldalra (duplex)

1. Töltse be az eredeti dokumentumokat a lapadagolóba úgy, hogy az első oldal felfelé nézzen, az oldal teteje pedig előre felé.

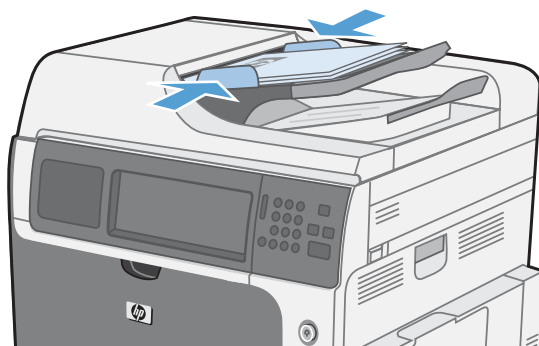

2. A kezelőpanelen érintse meg a **Másolás** gombot.



3. Érintse meg a **Oldalak** gombot.

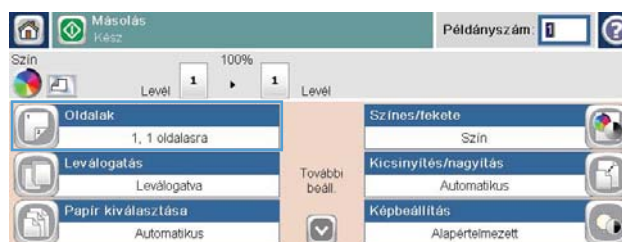

4. Egyoldalas eredetiről kétoldalas másolat készítéséhez érintse meg az **Egyoldalas eredeti, kétoldalas kimenet** gombot.

Kétoldalas eredetiről kétoldalas másolat készítéséhez érintse meg a **Kétoldalas eredeti, kétoldalas kím.** gombot.

Kétoldalas eredetiről egyoldalas másolat készítéséhez érintse meg a **Kétoldalas eredeti, egyoldalas kimenet** gombot.

Érintse meg a **OK** gombot.

5. Érintse meg a **Indítás**  gombot.

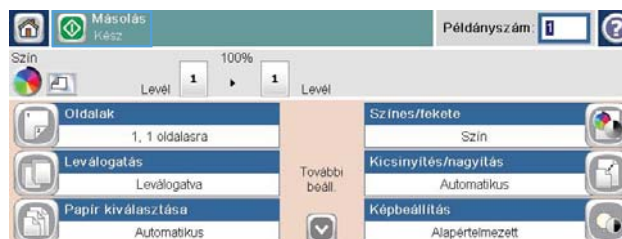

A Kombinált feladat üzemmód használata

A **Feladatépítés** funkció segítségével több különböző eredeti dokumentumkészletet vonhat össze egy másolási feladatba. E funkció révén olyan eredeti dokumentumok másolását is elvégezheti, amelyek több lapból állnak, mint amennyit a lapadagoló befogadni képes.

1. Töltse be az eredeti dokumentumot nyomtatott oldallal felfelé a lapadagolóba, vagy nyomtatott oldallal lefelé a lapolvasó üveglapjára.
2. A kezelőpanelen érintse meg a **Másolás** gombot.
3. Görgessen a **Feladatépítés** menühöz, és érintse meg.
4. Érintse meg a **Feladatkészítés be** gombot.
5. Érintse meg az **OK** gombot.
6. Ha szükséges, válassza ki a kívánt másolási beállításokat.
7. Érintse meg az **Indítás**  gombot. Az egyes oldalak beolvasása után a kezelőpanelen további oldalak betöltését kérő üzenet jelenik meg.
8. Ha a feladat több oldalt tartalmaz, töltsé be a következő oldalt, és érintse meg a **Beolvasás** gombot.

A készülék átmenetileg elmenti az összes beolvasott képet. A másolatok nyomtatásának befejezéséhez érintse meg a **Befejezés** gombot.

11 Dokumentumok beolvasása és küldése

- [Beolvasási/küldési funkciók beállítása](#)
- [A beolvasás/küldés funkciók használata](#)
- [Beolvasott dokumentum elküldése](#)

Beolvasási/küldési funkciók beállítása

A készülék az alábbi beolvasási és küldési funkciókat kínálja:

- Beolvasás és a létrejött fájlok mentése a hálózat egyik mappájába.
- Beolvasás és a létrejött fájlok mentése a készülék merevlemezére.
- Beolvasás és a létrejött fájlok mentése USB-meghajtóra.
- Dokumentumok beolvasása és küldése egy vagy több e-mail címre.

Néhány beolvasási és küldési funkció mindaddig nem érhető el a kezelőpanelen, amíg nem engedélyezi azokat a HP beépített webservert segítségével.

 **MEGJEGYZÉS:** Ha részletes tájékoztatást szeretne kapni a HP beépített webservert használatáról, kattintson az alkalmazás minden weblapjának jobb felső sarkában megtalálható **Súgó** hivatkozásra.

1. Nyisson meg egy weblapot, és gépelje be a készülék IP-címét a címsorba.
2. A HP beépített webservert megnyitása után kattintson a **Lapolvasás/Digitális küldés** fülre.
3. Ha korábban nem állította be az **E-mail** funkciót a HP beolvasás e-mailbe funkció beállítása varázslóval, most megteheti a HP beépített webservert használatával.

- a. Kattintson az **E-mail beáll.** hivatkozásra.
- b. Jelölje be az **E-mail** jelölőnégyzetet a szolgáltatás engedélyezéséhez.
- c. Válassza ki a kimenő üzeneteket kezelő szervert, vagy a **Hozzáadás** gombra kattintva vegyen fel egy újabb szervert a listára.

 **MEGJEGYZÉS:** Ha nem ismeri a levelezőszerver nevét, akkor azt általában a számítógépre telepített levelezőprogram beállításai között találhatja meg.

- d. A **Cím- és üzenetmező-ellenőrzés** területen határozza meg a Feladó alapértelmezett címét.
 - e. A többi beállítást nem kötelező megadni.
 - f. Ha végzett, kattintson a **Beállítások mentése** gombra.
4. Engedélyezze a **Mentés hálózati mappába** funkciót.
 - a. Kattintson a **A Mentés hálózati mappába funkció beállítása** hivatkozásra.
 - b. Válassza ki a **Mentés hálózati mappába** jelölőnégyzetet a szolgáltatás engedélyezéséhez.
 - c. A **Gyorsbeállítások** területen kattintson a **Hozzáadás** gombra.
 - d. A következő képernyőn adja meg a Gyorsbeállítás nevét és leírását, majd határozza meg, hogy a Gyorsbeállítás a kezelőpanel melyik részén jelenjen meg. Kattintson a **Tovább** gombra.

- e. A következő képernyőn válassza ki a használni kívánt gyorsbeállítás-mappa típusát, majd kattintson a **Tovább** gombra.
 - f. A következő képernyőkön válassza ki a Gyorsbeállításra alkalmazni kívánt alapértelmezett beállításokat.
 - g. Az **Összefoglaló** képernyőn tekintse át a beállításokat, majd kattintson a **Befejezés** gombra.
5. Engedélyezze a [Mentés USB-eszközre](#) funkciót.
- a. Kattintson a **A Mentés USB-tárolóra funkció beállítása** hivatkozásra.
 - b. Jelölje be az **Mentés USB-eszközre engedélyezése** jelölőnégyzetet.
 - c. Kattintson a lap alján található **Alkalmaz** gombra.

A beolvasás/küldés funkciók használata

Bejelentkezés

A készülék kezelőpaneléről elérhető funkciók némelyike védetté tehető a jogosulatlan használattal szemben. Védett funkció esetén a készülék bejelentkezéshez köti a funkció használatát. Ha nem kívánja megvárni, amíg a készülék kéri a bejelentkezési adatok megadását, érintse meg a [Bejelentkezés](#) gombot a kezdőképernyőn.

Általában azt a felhasználónevet és jelszót kell megadnia, amelyet a hálózati számítógépen a bejelentkezéshez használ. A hitelesítő adatokkal kapcsolatos kérdéseivel forduljon a készülék hálózati rendszergazdjához.

Miután bejelentkezett a készüléken, a kezelőpanelen megjelenik a [Kijelentkezés](#) gomb. A készülék biztonságos működésének biztosítása érdekében a készülék használatának befejezésekor érintse meg a [Kijelentkezés](#) gombot.

Az alapértelmezett beolvasási/küldési beállítások módosítása a készülék kezelőpaneljén

1. A Kezdőképernyőn görgessen le, és érintse meg az [Adminisztráció](#) gombot.
2. Nyissa meg a [Beolvasás/Digitális küldési beállítások](#) menüt.

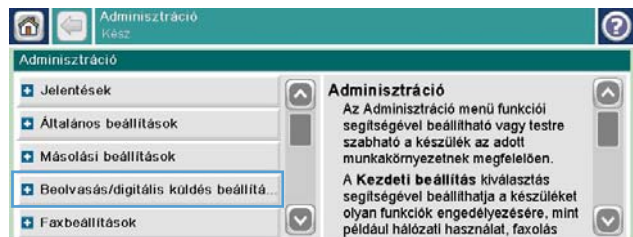

3. Válassza ki a módosítani kívánt beolvasási és küldési beállításkategóriát.



4. Nyissa meg az **Alapértelmezett feladatbeállítások** menüt, és módosítsa a kívánt beállításokat. A beállítások mentéséhez érintse meg az **OK** gombot.



Beolvasott dokumentum elküldése

Beolvasott dokumentum küldése hálózati mappába

A készülék képes beolvasni egy adott fájlt, majd azt egy hálózati mappába elmenteni. A funkciót a következő operációs rendszerek támogatják:

- Windows Server 2003, 64 bites
- Windows Server 2008, 64 bites
- Windows XP, 64 bites
- Windows Vista, 64 bites
- Windows 7, 64 bites
- Novell 5.1 és újabb verzió (hozzáférés csak a [Gyorsbeállítások](#) mappához)

MEGJEGYZÉS: A funkció használatához lehet, hogy be kell jelentkeznie a készüléken.

A rendszergazda a HP beépített webszerver segítségével konfigurálhat előre meghatározott [Gyorsbeállítások](#) mappákat, vagy Ön megadhatja egy másik hálózati mappa elérési útját.

1. Helyezze a dokumentumot nyomtatott oldalával lefelé a lapolvasó üvegére vagy nyomtatott oldalával felfelé a lapadagolóba.

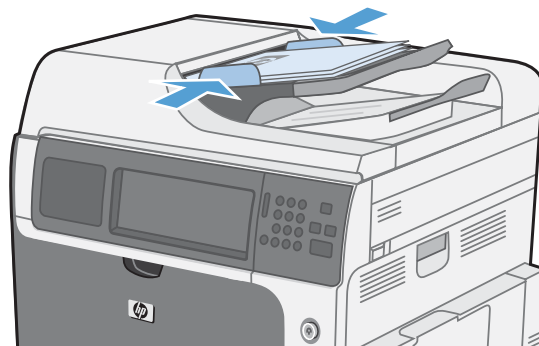

2. A kezdőképernyőn érintse meg a [Mentés hálózati mappába](#) gombot.

MEGJEGYZÉS: Ha a rendszer arra kéri, adja meg felhasználónevét és jelszavát.



3. Az előre megadott feladatbeállítások egyikének használatához válassza ki a [Gyorsbeállítások](#) lista valamelyik elemét.



4. Új feladat beállításához írja be a fájl nevét a **Fájlnév** szövegmezőbe, és írja be a hálózati mappa elérési útvonalát a **Hálózati mappa elérési útvonala** mezőbe. Az alábbi formátumban adja meg az útvonalat:

\\elérési útvonal\elérési útvonal

5. A dokumentum beállításainak konfigurálásához érintse meg a **További beállítások** gombot.

6. A fájl mentéséhez érintse meg az **Indítás**  gombot.



A beolvasott dokumentum küldése a készülék memóriájában létrehozott mappába

Ennek az eljárásnak a használatával a beolvasott dokumentumokat a készülékre mentheti, így bármikor nyomtathat azokról újabb példányokat.

1. Helyezze a dokumentumot nyomtatott oldalával lefelé a lapolvasó üvegére vagy nyomtatott oldalával felfelé a lapadagolóba.

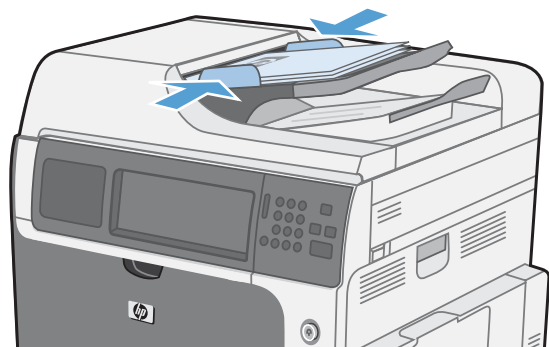

2. A kezdőképernyőn érintse meg a **Mentés a készülékmemóriába** gombot.

MEGJEGYZÉS: Ha a rendszer arra kéri, adja meg felhasználónevét és jelszavát.

3. Válasszon ki egy meglévő mappát, vagy az **Új mappa** gomb megérintésével hozzon létre új mappát.

4. Írja be a fájl nevét a **Fájlnév** mezőbe.

5. A dokumentum beállításainak konfigurálásához érintse meg a **További beállítások** gombot.

6. A fájl mentéséhez érintse meg az **Indítás** gombot.

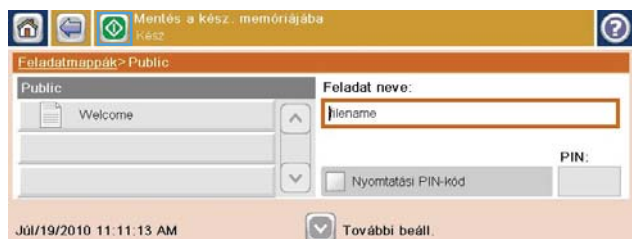
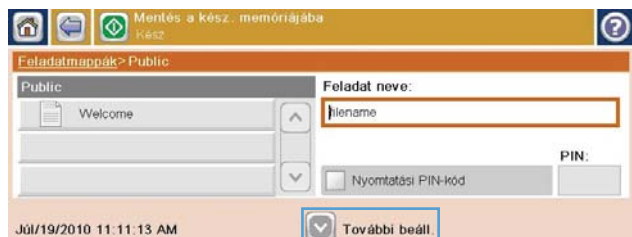
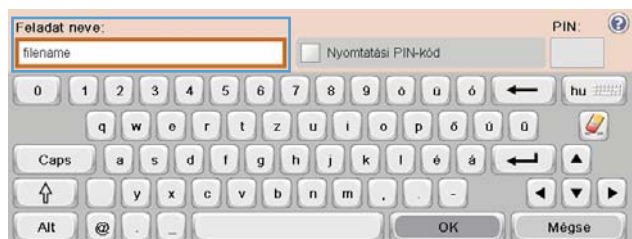
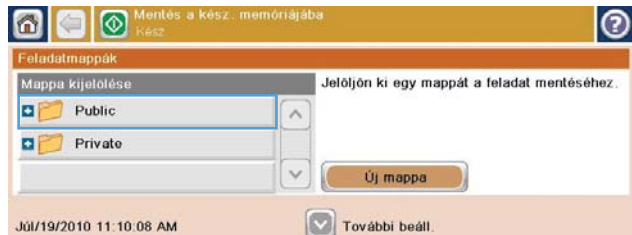

Beolvasott dokumentum küldése USB flash meghajtóra

A készülék képes beolvasni egy adott fájlt, majd azt egy USB flash meghajtó valamelyik mappájába elmenteni.

 **MEGJEGYZÉS:** A funkció használatához lehet, hogy be kell jelentkeznie a készüléken.

1. Helyezze a dokumentumot nyomtatott oldalával lefelé a lapolvasó üvegére vagy nyomtatott oldalával felfelé a lapadagolóba.

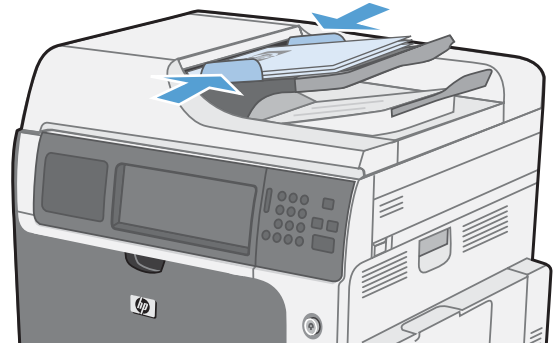

2. A kezdőképernyőn érintse meg a **Mentés USB-eszközre** gombot.

MEGJEGYZÉS: Ha a rendszer arra kéri, adja meg felhasználónevét és jelszavát.



3. Válasszon ki egy mappát a listáról, vagy új mappa létrehozásához az **Új mappa** gombot.

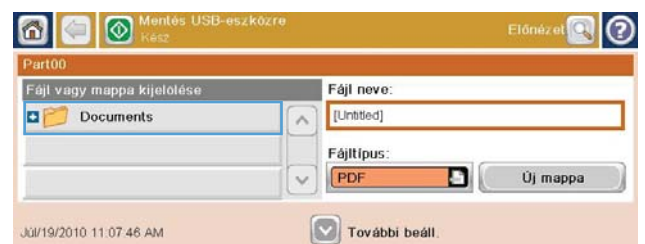

4. Írja be a fájl nevét a **Fájlnév** szövegmezőbe, és válassza ki a fájl típust a **Fájl típus** legördülő listáról.



5. A dokumentum beállításainak konfigurálásához érintse meg a **További beállítások** gombot.



6. A fájl mentéséhez érintse meg az **Indítás** gombot.



Küldés e-mailbe

A készülék e-mail szolgáltatása az alábbi előnyöket biztosítja:

- Dokumentumok küldése egy vagy több e-mail címre.
- Fájlok küldése fekete-fehérben vagy színesben.
- A fájlokat különböző fájlformátumokban is küldheti, amelyekkel a címzett tovább dolgozhat.

Az e-mail szolgáltatás használatához a készüléknek érvényes SMTP helyi hálózathoz kell csatlakoznia, mely internet-hozzáféréssel is rendelkezik.

Támogatott protokollok

A termék támogatja a Simple Mail Transfer Protocol (egyszerű levéltovábbító protokoll) (SMTP) és a Lightweight Directory Access Protocol (könnyű címtárelérési protokoll) (LDAP) használatát.

SMTP

- Az SMTP egy olyan szabálycsoport, amely meghatározza az e-mailek küldését és fogadását végző programok egymással való kommunikációját. Ha dokumentumokat kíván e-mailbe küldeni, a készüléket olyan helyi hálózathoz (LAN) kell csatlakoztatni, amely hozzáféréssel rendelkezik egy SMTP protokollt támogató e-mail szerverhez.
- Ha helyi (LAN) kapcsolatot használ, forduljon a rendszergazdához, és kérje tőle az SMTP-szerver IP-címét vagy gazdagépnévét. Ha DSL kapcsolaton vagy hálózati kábelon keresztül csatlakozik, az SMTP-szerver IP-címét kérje az internetszolgáltatótól.

LDAP

- Az LDAP (Lightweight Directory Access Protocol - könnyű címtár elérési protokoll) segítségével érhető el az információs adatbázisok. Az LDAP használatkor a termék kikeresi az e-mail címek globális listáját. Amikor elkezdli begépelni az e-mail címet, az LDAP az automatikus kitöltési funkció segítségével kikeresi a beírt karaktereknek megfelelő e-mail címek listáját. További karakterek beírásakor az egyező e-mail címek listája fokozatosan szűkül.
- A termék támogatja az LDAP használatát, de ahhoz, hogy e-mailt tudjon küldeni, nincs szüksége arra, hogy LDAP-szerverhez kapcsolódjon.



MEGJEGYZÉS: Ha módosítani szeretné az LDAP-beállításokat, a módosítást a HP beépített webszerver segítségével kell elvégeznie.

Az e-mailszerver konfigurálása

Mielőtt e-mail címekre küldene dokumentumokat, konfigurálnia kell a készüléket.



MEGJEGYZÉS: Az alábbi útmutató a készülék kezelőpanelen történő beállítását feltételezi. A konfigurálást a HP beépített webszerver segítségével is elvégezheti. A legegyszerűbben az **E-mail beállító varázsló** menüben adhatja meg az e-mail beállításokat.

MEGJEGYZÉS: Ha az e-mail nincs konfigurálva, az e-mail ikon nem jelenik meg a kezelőpanelen.

1. A kezdőképernyőn görgessen le, és érintse meg az **Adminisztráció** menüt.



2. Nyissa meg a **Beolvasás/Digitális küldési beállítások** menüt.



3. Nyissa meg az **E-mail beállítások** menüt.

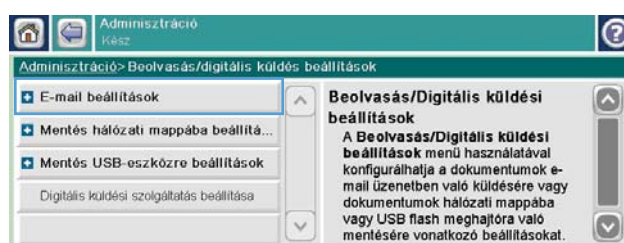

4. Nyissa meg az **E-mail beállító varázsló** menüt, és kövesse a képernyőn megjelenő utasításokat.

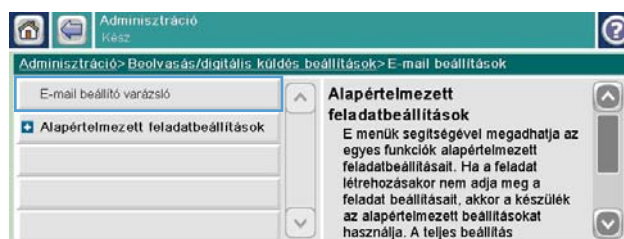

A beolvasott dokumentum elküldése egy vagy több e-mail címre

1. Helyezze a dokumentumot nyomtatott oldalával lefelé a lapolvasó üvegére vagy nyomtatott oldalával felfelé a lapadagolóba.

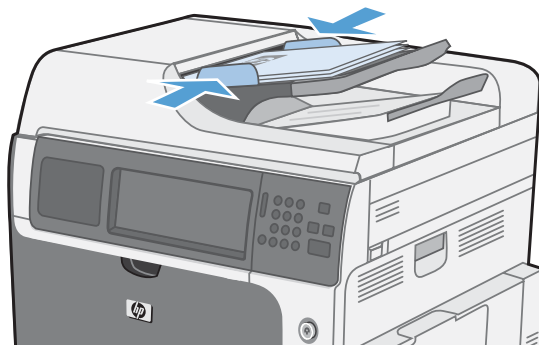

2. A kezdőképernyőn érintse meg a **E-mail** gombot.

MEGJEGYZÉS: Ha a rendszer arra kéri, adja meg felhasználónevét és jelszavát.

3. A billentyűzet megjelenítéséhez érintse meg a mezők melletti szövegdobozt.

MEGJEGYZÉS: Ha bejelentkezett a termékre, felhasználóneve és egyéb alapértelmezett adatai megjelenhetnek a **Feladó** mezőben. Ha így van, akkor lehet, hogy Ön ezeket nem tudja módosítani.

4. A mezőbe írja be a megfelelő adatokat. Ha több címre szeretné küldeni a dokumentumot, akkor a címeket pontosvesszővel válassza el egymástól, vagy az érintőképernyő billentyűzetén minden egyes cím beírása után érintse meg az **Enter** gombot.

5. A dokumentum beállításainak módosításához érintse meg a **További beállítások** gombot.

6. Kétoldalas dokumentum küldése esetén válassza az **Eredeti oldalak** menüt, majd a **Kétoldalas** menüpontot.

7. A küldés megkezdéséhez érintse meg az **Indítás** gombot.

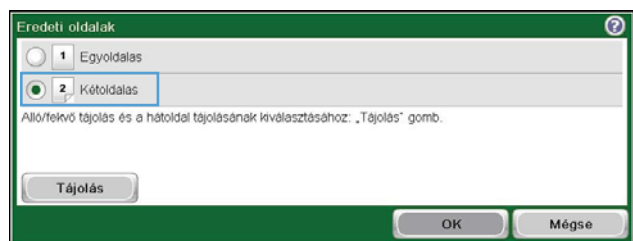

A címjegyzék használata

A címjegyzék segítségével címzettlistán szereplő címekre is küldhet e-mailt. A készülék beállításaitól függően az alábbi címjegyzék-megjelenítési lehetőségek közül választhat.

- **Összes névjegy:** Az összes elérhető partner felsorolása.
- **Személyes névjegyek:** A saját felhasználónévhez hozzárendelt összes partner felsorolása. Ezek a partnerek a készülék más felhasználói számára nem láthatók.

 **MEGJEGYZÉS:** A **Személyes névjegyek** lista megtekintéséhez be kell jelentkeznie a készüléken.

- **Helyi névjegyek:** A készülék memóriájában tárolt összes partner felsorolása. Ezek a partnerek a készülék összes felhasználója számára láthatók.

Partnerek hozzáadása a címjegyzékhez a készülék kezelőpaneljén

Ha be van jelentkezve a készüléken, a címjegyzékhez hozzáadott partnerek nem lesznek láthatók a készülék többi felhasználója számára.

Ha nincs bejelentkezve a készüléken, a címjegyzékhez hozzáadott partnerek láthatók lesznek a készülék többi felhasználója számára.

 **MEGJEGYZÉS:** A címjegyzék létrehozására és kezelésére használhatja a HP beépített webszervert is.

1. A kezdőképernyőn érintse meg az **E-mail** gombot.

MEGJEGYZÉS: Ha a készülék kéri, adja meg felhasználónevét és jelszavát.



2. A **Címjegyzék** képernyő megnyitásához érintse meg a **Címzett** mező mellett található **Címjegyzék**  gombot.



3. Érintse meg a képernyő bal alsó sarkában található **Névjegy hozzáadása** gombot .



- Írja be a partner nevét a **Jellemző** szövegmezőbe.



- Válassza a legördülő lista **E-mail cím** elemét, majd írja be a partner e-mail címét.

A partner listához történő hozzáadásához érintse meg az **OK** gombot.

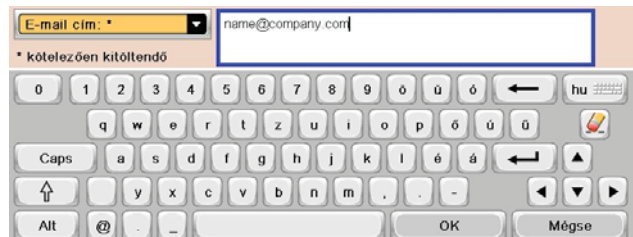

Dokumentum küldése e-mailbe a címjegyzék segítségével

- Helyezze a dokumentumot a beolvasni kívánt oldallal lefelé a lapolvasó üveglapjára, illetve a beolvasni kívánt oldallal felfelé a lapadagolóba.

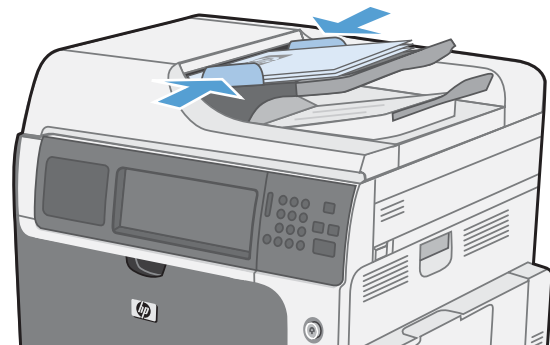

- A kezdőképernyőn érintse meg az **E-mail** gombot.

MEGJEGYZÉS: Ha a készülék kéri, adja meg felhasználónevét és jelszavát.



- A **Címjegyzék** képernyő megnyitásához érintse meg a **Címzett** mező mellett található **Címjegyzék** gombot.



4. A legördülő listából válassza ki a használni kívánt címjegyzéknézetet.



5. Jelölje ki a kívánt nevet a partnerek listájában, majd érintse meg a jobbra mutató nyílát ábrázoló gombot a név címzettlistához történő hozzáadásához.

Ezt a lépést minden címzett esetében ismételje meg, majd érintse meg az **OK** gombot.

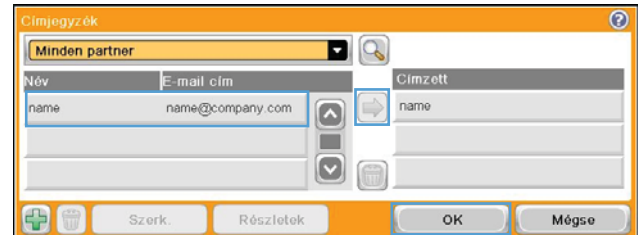

6. A küldés megkezdéséhez érintse meg az Indítás gombot.



12 Faxolás

- [Beállítás](#)
- [Faxbeállítások megadása](#)
- [Fax használata](#)
- [Faxhibák elhárítása](#)

Beállítás

Bevezetés

A HP LaserJet Analog Fax Accessory 500 segítségével a HP többfunkciós készülék (MFP) önálló analóg faxkészülékként is képes működni. További tudnivalók: www.hp.com/go/lijanalogfaxaccessory500_manuals.

MEGJEGYZÉS: A termék az analóg faxfunkció mellett támogatja a helyi hálózati (LAN) és az internetes faxolást is. Egyszerre csak egy faxolási mód engedélyezhető.

MEGJEGYZÉS: Ha a készüléket beszerelt faxtartozékkal vásárolta, távolítsa el a faxcsatlakozó fedelét, csatlakoztassa a telefonkábel, és adja meg a fax üzembe helyezéséhez szükséges beállításokat. A faxcsatlakozó fedele a formázó hátsó paneljén lévő telefoncsatlakozón található.

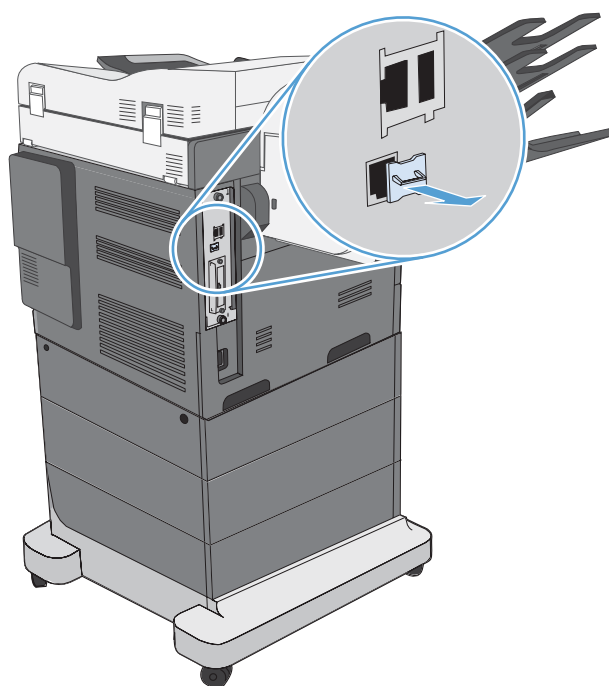

A HP LaserJet Analog Fax Accessory 500 funkciói

Faxküldési funkciók

- Gyorstárcsázások
- Faxcímjegyzék
- Felbontási és képminőség-beállítások
- Számlázási kódok

Faxfogadási funkciók	<ul style="list-style-type: none"> • A fogadott faxok ellátása jelzéssel • Bejövő faxok zárolása • Faxlekérdezés • Hívásfogadás előtti csengetésszám beállítása
Speciális faxfunkciók	<ul style="list-style-type: none"> • Értesítés a fax állapotáról • JBIG-tömörítés • Hibajavítás • Faxarchívum
A fax távkonfigurálása	<ul style="list-style-type: none"> • Beépített webszerver • HP Web Jetadmin • HP MFP Digital Sending szoftver
Biztonsági funkciók	<ul style="list-style-type: none"> • Faxnyomatási ütemezés

A fax működőképességének ellenőrzése

Ha a faxtartozék csatlakoztatva van, és rendeltetésszerűen működik, megjelenik a faxikon a készülék kezelőpaneljén. Ha a faxtartozék csak be van szerelve, de még nincs konfigurálva, a fax ikon szürkén jelenik meg. Ebben az esetben az alábbiak szerint konfigurálni kell a faxtartozékot.

Kötelező faxbeállítások

Miután beszerelte a faxtartozékot, meg kell adni bizonyos beállításokat, és csak azt követően használhatja a tartozékot. Ha ezek a beállítások nincsenek megadva, a fax ikon szürkén jelenik meg a kijelzőn. Ezek közé a következő beállítások tartoznak:

- Ország/térség
- Dátum/Idő
- Cég neve
- Faxszám
- Tárcsázási előtag (nem kötelező)

Ezek az információk a minden kimenő faxra rányomatott faxfejlécben kerülnek.

 **MEGJEGYZÉS:** Ha először csatlakoztatja a faxtartozékot, előfordulhat, hogy az a beállítások némelyikét beolvasa a készülékből, tehát lehetséges, hogy egyes értékek már be vannak állítva. Ellenőrzéssel győződjön meg a beállítások meglétéről és helyességéről.

MEGJEGYZÉS: A dátum, az idő, a hely, a telefonszám és a vállalatnév megadását sok országban/térségben törvény írja elő.

Faxbeállítás varázsló

A Faxbeállítás varázsló lépésenként kalauzolja végig a felhasználót azon faxbeállítások megadásán, amelyek a fax szolgáltatás használatához szükségesek. Ha ezek a beállítások nincsenek megadva, a fax szolgáltatás nem használható.

A faxtartozékkal rendelkező készülék első bekapcsolásakor a Faxbeállítás varázslót a következőképpen érheti el:

1. A kezdőképernyőn érintse meg a **Kezdeti beállítás** gombot.
2. Érintse meg a **Faxbeállító varázsló** menüt.
3. A szükséges beállítások megadásához kövesse a Faxbeállítás varázsló lépéseit.
4. A Faxbeállítás varázsló utolsó lépéseként felajánlja a kezdőképernyőn látható **Kezdeti beállítás** gomb elrejtését.

A Faxbeállítás varázslót a kezdeti beállítási folyamat *után* a következőképpen érheti el a kezelőpanelen:

1. A Kezdőképernyőn görgessen le, és érintse meg az **Adminisztráció** gombot.
2. Nyissa meg a következő menüket:
 - Faxbeállítások
 - Faxküldési beállítások
 - Faxküld. beáll.
 - Faxbeállító varázsló

A szükséges faxbeállítások Faxbeállítás varázslóval történő megadásához kövesse az alábbi lépéseket:

1. Érintse meg a kívánt országot vagy térséget a Faxbeállítás varázsló első képernyőjén, majd érintse meg a **Tovább** gombot.
2. A dátum/idő megadásához érintse meg a megfelelő mezőket, majd érintse meg a **Tovább** gombot.
3. A saját cégnév és faxszám megadásához érintse meg a **Cég neve** és a **Faxszám** mezőt, majd a **Tovább** gombot.
4. Ha szükséges, az előhívószám megadásához érintse meg az **Tárcsázási előtag** mezőt, majd érintse meg a **Tovább** gombot.
5. Hagyja jóvá a megadott faxbeállításokat a Faxbeállítás varázsló utolsó képernyőjén. A Faxbeállítás varázsló befejezéséhez érintse meg a **Befejezés** gombot.

VAGY

A **Vissza** gomb segítségével visszaléphet a Faxbeállítás varázsló kívánt képernyőjére, és módosíthatja a konfigurációs bejegyzéseket.

 **MEGJEGYZÉS:** A kezelőpanelen elérhető Faxbeállítás varázslóval megadott beállítások felülbírálják a beépített webservert segítségével megadott beállításokat.

MEGJEGYZÉS: Ha a menüben nem jelennek meg a **Faxbeállítás** menü beállításai, valószínűleg engedélyezve van a helyi hálózati (LAN) vagy internetes faxolási funkció. Ha a helyi hálózati (LAN) vagy internetes faxolási funkció engedélyezve van, a készülék letiltja az analóg faxtartozékot, ezért a Fax menü sem jelenik meg. A helyi hálózati (LAN), az analóg és az internetes faxolási funkció közül egyszerre csak egy engedélyezhető. A fax ikon mindig látható, bármelyik funkció is van bekapcsolva. Ha az analóg faxot szeretné használni, de a helyi hálózati (LAN) faxolás engedélyezve van, ez utóbbit a HP MFP Digital Sending Software Configuration Utility segédprogram vagy a készülék beépített webservere segítségével tilthatja le.

A dátum és az idő beállítása vagy ellenőrzése

A faxtartozék dátum- és időbeállítása megegyezik a készülék dátum- és időbeállításával. Ezeket az adatokat a Faxbeállítás varázslóval vagy az alábbi lépéseket követve adhatja meg:

1. A Kezdőképernyőn görgessen le, és érintse meg az **Adminisztráció** gombot.
2. Nyissa meg a következő menüket:
 - **Általános beállítások**
 - **Dátum-/időbeállítások**
 - **Dátum/Idő**
3. Érintse meg az **Időzóna** lakóhelynek megfelelő beállítását.
4. Érintse meg a **Hónap** legördülő menüt, és válassza ki a kívánt hónapot.
5. Érintse meg a **Dátum** legördülő menü melletti mezőket a nap és az év billentyűzeten történő megadásához.
6. Érintse meg az **Idő** fejléc alatti mezőket az óra és a perc billentyűzeten történő megadásához, majd érintse meg a **DE.** vagy a **DU.** gombot.
7. Ha szükséges, adja meg **Átállítás nyári időszámításra** beállítást.
8. A beállítások mentéséhez érintse meg a **Mentés** gombot.

A dátum-/időformátum beállítása vagy ellenőrzése

A faxtartozék dátum- és időformátum-beállítása megegyezik a készülék dátum- és időformátum-beállításával. Ezeket az adatokat a Faxbeállítás varázslóval vagy az alábbi lépéseket követve adhatja meg:

- 1.** A Kezdőképernyőn görgessen le, és érintse meg az **Adminisztráció** gombot.
- 2.** Nyissa meg a következő menüket:
 - **Általános beállítások**
 - **Dátum-/időbeállítások**
 - **Dátum- és időformátum**
- 3.** Érintse meg a **Dátumformátum** beállítást.
- 4.** Érintse meg az **Időformátum** beállítást.
- 5.** A beállítások mentéséhez érintse meg a **Mentés** gombot.

Faxbeállítások megadása

A fax távkonfigurálása

A faxtartozék nemcsak a készülék kezelőpaneljéről konfigurálható, hanem távolról, különböző szoftverek segítségével is. A készülék egy beépített webszerver (EWS) is tartalmaz, ezért a faxtartozék webböngésző vagy a HP Web Jetadmin (WJA) segítségével interneten keresztül is konfigurálható. Ezenkívül a hálózaton keresztül is konfigurálható a faxtartozék, ehhez egy a hálózathoz csatlakozó számítógépre van szükség, amelyre telepítve van a HP MFP Digital Sending Software konfigurációs segédprogram (DSS). Ezekkel az eszközökkel a faxtartozék legtöbb olyan konfigurációs beállítása elérhető, amely megtalálható a készülék Fax menüjében.

Webböngésző

A készülék beépített webszerver (EWS) tartalmaz. A beépített webszervernek köszönhetően webböngészővel is elérhetők és módosíthatók az analóg fax beállításai.

1. Írja be a készülék IP-címét a böngésző URL-cím megadására szolgáló sorába, majd nyomja meg az **Enter** billentyűt az EWS Configure product (Beépített webszerver – készülék konfigurálása) képernyő megnyitásához. A készülék IP-címét a készülék konfigurációs oldalának kinyomtatásával tudhatja meg.

 **MEGJEGYZÉS:** Amennyiben a DSS program használatban van, a beépített webszerver egy üzenettel jelzi, hogy a DSS kezeli a készüléket. Ilyen esetben csak a DSS segítségével módosíthatók a beállítások.

2. Kattintson a **Fax** fülre. Megjelenik a **Fax Send Setup** (Faxküldés beállítása) képernyő.
3. A faxolás engedélyezéséhez kattintson a Enable Fax Send (Faxküldés engedélyezése) elemre a **Fax Send Setup** (Faxküldés beállítása) képernyőn. Ha szükséges, módosítsa az általános feladatbeállításokat és az adott faxtípussal kapcsolatos beállításokat, majd a módosítások érvénybe léptetéséhez kattintson az **Apply** (Alkalmaz) gombra.

HP Web Jetadmin

A készülék analógfax-beállításainak HP Web Jetadmin program segítségével történő eléréséhez kövesse az alábbi lépéseket. A HP Web Jetadmin funkcióiról a **HP Web Jetadmin kézikönyve** nyújt tájékoztatást.

1. Indítsa el a HP Web Jetadmin alkalmazást.
2. Írja be az **At a Glance** (Gyorsnézet) terület **Quick Device Find** (Gyors eszközkeresés) mezőjébe a készülék IP-címét, majd kattintson a **Go** (Ugrás) gombra az eszköz állapotának a jobb oldali ablaktáblában történő megjelenítéséhez. Válassza az ablaktábla állapot legördülő menüjének **Digital Sending and Fax** (Digitális küldés és faxolás) elemét.

3. Adja meg a megfelelő beállításokat a **Fax Settings** (Faxbeállítások) vagy az **Advanced Fax Settings** (Speciális faxbeállítások) területen. Az egyes beállításokról a mellettük található környezetfüggő sűgő kiválasztásával kaphat további információt.
4. Miután módosította a kívánt beállításokat, azok véglegesítéséhez kattintson az **Apply** (Alkalmaz) gombra.

Egyszerre több készüléket is konfigurálhat. A több készülék konfigurálására szolgáló mód egyszerre több készülék beállítását teszi lehetővé. E funkcióról további tudnivalókat a Web Jetadmin felhasználói útmutatója (**Web Jetadmin User Guide**) tartalmaz, amely a www.hp.com/go/webjetadmin webhely **Self Help and Documentation** (Sűgő és dokumentáció) lapján érhető el.

A HP MFP Digital Sending Software konfigurációs segédprogram

A DSS konfigurációs segédprogrammal az alábbi lépésekkel érheti el az MFP analóg faxának beállításait.

1. A főképernyő megjelenítéséhez indítsa el a segédprogramot (a számítógépen vagy a szerveren).
2. Válassza ki a készüléket, kattintson a főképernyő **Configure MFP** (MFP konfigurálása) gombjára, majd a Send to Fax (Küldés faxra) fűlre kattintva jelenítse meg a Fax Settings (Faxbeállítások) képernyőt.
3. Engedélyezze a készülék faxfunkcióit az **Enable Fax Send** (Faxküldés engedélyezése) jelölőnégyzet bejelölésével. Az analógfax-beállítások eléréséhez válassza a **Fax Send Method** (Faxküldési mód) legördűlő lista **Internal Modem** (Belső modem) elemét. A **Common Job Settings** (Általános feladatbeállítások) lapon, ha szükséges, módosítsa a beállításokat, majd ezek érvénybe léptetéséhez kattintson az **Apply** (Alkalmaz) gombra. Az **Internal Modem** (Belső modem) lapon további faxbeállításokat adhat meg.

Egyszerre több készüléket is konfigurálhat. A HP MFP Digital Sending konfigurációs segédprogram használatáról a **HP MFP Digital Sending Software User Guide**, illetve a **HP MFP Digital Sending Software Support Guide** című útmutató nyűjt tájékoztatást.

 **MEGJEGYZÉS:** A fax szolgáltatásaitól és a faxolás módjától függően előfordulhat, hogy a beállítások egy része nem érhető el, illetve nem konfigurálható.

Faxküldési beállítások

Faxküldés beállítása

Használja a **Faxküld. beáll.** menűt a következő funkciók konfigurálásához:

- Faxbeállítás varázsló
- Faxtárcsázási beállítások
- Általános faxküldési beállítások
- Számlázási kódok

Faxbeállítás varázsló

A Faxbeállítás varázsló lépésenként kalauzolja végig a felhasználót azon faxbeállítások megadásán, amelyek a fax szolgáltatás használatához szükségesek. Ha ezek a beállítások nincsenek megadva, a fax szolgáltatás nem használható.

A faxtartozékkal rendelkező készülék első bekapcsolásakor a Faxbeállítás varázslót a következőképpen érheti el:

1. A kezdőképernyőn érintse meg a **Kezdeti beállítás** gombot.
2. Érintse meg a **Faxbeállító varázsló** menüt.
3. A szükséges beállítások megadásához kövesse a Faxbeállítás varázsló lépéseit.
4. A Faxbeállítás varázsló utolsó lépéseként felajánlja a kezdőképernyőn látható **Kezdeti beállítás** gomb elrejtését.

A Faxbeállítás varázslót a kezdeti beállítási folyamat *után* a következőképpen érheti el a kezelőpanelen:

1. A Kezdőképernyőn görgessen le, és érintse meg az **Adminisztráció** gombot.
2. Nyissa meg a következő menüket:
 - **Faxbeállítások**
 - **Faxküldési beállítások**
 - **Faxküld. beáll.**
 - **Faxbeállító varázsló**

A szükséges faxbeállítások Faxbeállítás varázslóval történő megadásához kövesse az alábbi lépéseket:

1. Érintse meg a kívánt országot vagy térséget a Faxbeállítás varázsló első képernyőjén, majd érintse meg a **Tovább** gombot.
2. A dátum/idő megadásához érintse meg a megfelelő mezőket, majd érintse meg a **Tovább** gombot.
3. A saját cégnév és faxszám megadásához érintse meg a **Cég neve** és a **Faxszám** mezőt, majd a **Tovább** gombot.
4. Ha szükséges, az előhívószám megadásához érintse meg az **Tárcsázási előtag** mezőt, majd érintse meg a **Tovább** gombot.
5. Hagyja jóvá a megadott faxbeállításokat a Faxbeállítás varázsló utolsó képernyőjén. A Faxbeállítás varázsló befejezéséhez érintse meg a **Befejezés** gombot.

VAGY

A **Vissza** gomb segítségével visszaléphet a Faxbeállítás varázsló kívánt képernyőjére, és módosíthatja a konfigurációs bejegyzéseket.

 **MEGJEGYZÉS:** A kezelőpanelen elérhető Faxbeállítás varázslóval megadott beállítások felülbírálják a beépített webszerver segítségével megadott beállításokat.

MEGJEGYZÉS: Ha a menülistán nem szerepelnek a [Faxbeállítás](#) menü beállításai, valószínűleg be van kapcsolva a LAN-fax funkció. A LAN-fax funkció bekapcsolásának hatására kikapcsol az analóg faxtartozék, így nem jelenik meg a fax menü. A helyi hálózati (LAN), az analóg és az internetes faxolási funkció közül egyszerre csak egy engedélyezhető. A fax ikon mindig látható, bármelyik funkció is van bekapcsolva. Ha az analóg faxot szeretné használni, amikor a LAN-fax be van kapcsolva, a HP MFP Digital Sending Software konfigurációs segédprogrammal kapcsolja ki a LAN-faxot.

Faxtárcsázási beállítások

A fax tárcsázási hangerejének beállítása

A [Faxtárcsázási hangerő](#) beállítás segítségével szabályozhatja a készülék tárcsázási hangerőszintjét a faxok küldésekor.

1. A Kezdőképernyőn görgessen le, és érintse meg az [Adminisztráció](#) gombot.
2. Nyissa meg a következő menüket:
 - [Faxbeállítások](#)
 - [Faxküldési beállítások](#)
 - [Faxküld. beáll.](#)
 - [Faxtárcsázási beállítások](#)
3. A [Faxtárcsázási hangerő](#) legördülő menüről válassza a következő lehetőségek egyikét:
 - [Ki](#)
 - [Halk](#) (alapértelmezett)
 - [Hangos](#)
4. A fax hangerő-beállításának mentéséhez érintse meg a [Mentés](#) gombot.

A tárcsázási mód beállítása

A tárcsázási mód beállítással a kívánt tárcsázási mód választható ki: hangfrekvenciás (nyomógombos telefonkészüléknél) vagy impulzusos (tárcsás készüléknél) tárcsázás.

A tárcsázási mód az alábbi lépések szerint módosítható.

1. A Kezdőképernyőn görgessen le, és érintse meg az [Adminisztráció](#) gombot.
2. Nyissa meg a következő menüket:
 - [Faxbeállítások](#)
 - [Faxküldési beállítások](#)

- Faxküld. beáll.
 - Faxtárcsázási beállítások
3. Érintse meg a **Tárcsázási üzemmód** legördülő menüt, és a faxtárcsázási mód beállításához válassza a **Hangfrekvenciás (Tone)** (alapérték) vagy a **Impulzusos (Pulse)** értéket.
 4. Érintse meg a **Mentés** gombot.

A faxküldés sebességének beállítása

A Faxküldés sebessége beállítással megadható az analóg faxmodem bit/mp-ben mért átviteli sebessége a faxok küldésekor.

1. A Kezdőképernyőn görgessen le, és érintse meg az **Adminisztráció** gombot.
2. Nyissa meg a következő menüket:
 - Faxbeállítások
 - Faxküldési beállítások
 - Faxküld. beáll.
 - Faxtárcsázási beállítások
3. Érintse meg a **Faxküldés sebessége** fejléc alatti legördülő menüt, majd válasszon az alábbi lehetőségek közül:
 - **Gyors** (alapérték) – 33 600 bps (bit/mp)
 - **Közepes** – 14 400 bps
 - **Lassú** – 9600 bps
4. Érintse meg a **Mentés** gombot.

Az újrAhívások közti szünet beállítása

Az újrAhívások közti szünettel az adható meg, hogy hány percenként próbálkozzon újra a készülék, ha a hívott szám foglalt vagy nem fogadja a hívást.

 **MEGJEGYZÉS:** Akkor is megjelenhet a kezelőpanelen újrachívási üzenet, ha az **Újrachívás, ha foglalt** és az **Újrachívás, ha nem veszi fel a hívott fax** beállítás is ki van kapcsolva. Ez olyankor történik meg, ha a faxtartozék felhív egy számot, és létrejön, majd megszakad a kapcsolat. Ilyen hibaállapot esetén a faxtartozék – függetlenül az újratárcsázási beállításoktól – kétszer automatikusan újratárcsázza a hívást (először 26 400 bit/s sebességgel, és ha ez sikertelen, másodszor 14 400 bit/s sebességgel). Az újrachívás közben a kezelőpanelen üzenetben tájékoztat arról, hogy újrachívás van folyamatban.

1. A Kezdőképernyőn görgessen le, és érintse meg az **Adminisztráció** gombot.
2. Nyissa meg a következő menüket:
 - **Faxbeállítások**
 - **Faxküldési beállítások**
 - **Faxküld. beáll.**
 - **Faxtárcsázási beállítások**
3. A billentyűzet megjelenítéséhez érintse meg a **Újrachívások közötti szünet** szövegmezőt.
4. Adja meg a kívánt értéket 1 és 5 között (az alapérték 5), majd érintse meg az **OK** gombot.
5. Érintse meg a **Mentés** gombot.

Az „Újratarcsázás hiba esetén” funkció beállítása

Az **Újratarcsázás hiba esetén** funkció segítségével beállítható, hogy a készülék hányszor tárcsázza az adott faxszámot, ha a faxátvitel közben hiba fordul elő.

1. A Kezdőképernyőn görgessen le, és érintse meg az **Adminisztráció** gombot.
2. Nyissa meg a következő menüket:
 - **Faxbeállítások**
 - **Faxküldési beállítások**
 - **Faxküld. beáll.**
 - **Faxtárcsázási beállítások**
3. Érintse meg az **Újratarcsázás hiba esetén** mezőt a billentyűzet megnyitásához.
4. Adja meg a kívánt értéket 0 és 9 között (az alapérték 2), majd érintse meg az **OK** gombot.
5. Érintse meg a **Mentés** gombot.

A foglaltság esetén történő újrahívás beállítása

A foglaltság esetén történő újrahívás beállításával azt lehet megadni (0 és 9 közötti értékkel), hogy hányszor hívjon újra a faxtartozék egy számot, ha az foglalt. Az újrahívások közötti időtartamot az ÚjrAhívások közti szünet beállítás határozza meg.

1. A Kezdőképernyőn görgessen le, és érintse meg az [Adminisztráció](#) gombot.
2. Nyissa meg a következő menüket:
 - [Faxbeállítások](#)
 - [Faxküldési beállítások](#)
 - [Faxküld. beáll.](#)
 - [Faxtárcsázási beállítások](#)
3. A billentyűzet megjelenítéséhez érintse meg az [ÚjrAhívás, ha foglalt](#) szövegmezőt.
4. Adja meg a kívánt értéket 0 és 9 között (az alapérték 3), majd érintse meg az [OK](#) gombot.
5. Érintse meg a [Mentés](#) gombot.

ÚjrAhívás beállítása arra az esetre, ha nem veszi fel a hívott fax

Ezzel a beállítással az határozható meg, hogy hányszor hívjon újra a faxtartozék egy számot, ha a másik készülék nem fogadja a hívást. Az újrApróbálkozások száma 0 vagy 1 (az Egyesült Államokban), illetve 0–2 (az ország/térség beállításától függően). Az újrAhívások közötti időtartamot az újrAhívások közti szünet beállítása határozza meg.

1. A Kezdőképernyőn görgessen le, és érintse meg az [Adminisztráció](#) gombot.
2. Nyissa meg a következő menüket:
 - [Faxbeállítások](#)
 - [Faxküldési beállítások](#)
 - [Faxküld. beáll.](#)
 - [Faxtárcsázási beállítások](#)
3. A billentyűzet megjelenítéséhez érintse meg az [ÚjrAhívás, ha nem válaszol](#) szövegmezőt.
4. Adja meg a kívánt értéket 0 és 2 között (az alapérték 0), majd érintse meg az [OK](#) gombot.
5. Érintse meg a [Mentés](#) gombot.

A tárcsahang-érzékelés beállítása

A tárcsahang-érzékeléssel az állítható be, hogy a készülék a fax elküldése előtt megvárja-e, amíg a tárcsahang hallható.

1. A Kezdőképernyőn görgessen le, és érintse meg az **Adminisztráció** gombot.
2. Nyissa meg a következő menüket:
 - Faxbeállítások
 - Faxküldési beállítások
 - Faxküld. beáll.
 - Faxtárcsázási beállítások
3. Érintse meg a **Tárcsahang érzékelése** beállítást. Ha a **Tárcsahang érzékelése** engedélyezve van, a beállítás mellett egy pipa látható. Alapértelmezés szerint a beállítás le van tiltva.
4. A tárcsázási hang észlelésének engedélyezéséhez érintse meg a **Mentés** gombot.

Előhívószám beállítása (ha szükséges)

Az előhívószám beállításánál megadható az a szám (például a külső vonal hívásához szükséges „9”-es), amelyet a készüléknek tárcsáznia kell hívás előtt. A készülék automatikusan hozzáadja ezt a számot a telefonszámokhoz.

 **MEGJEGYZÉS:** Lehet, hogy szünetet kell beilleszteni az előhívószám és a telefonszám közé. 2 másodperces szünet beszúrásához írjon be egy vesszőt (,), kettős keresztet (#) vagy P karaktert. Mellékszám hozzáadásához használja az X karaktert.

1. A Kezdőképernyőn görgessen le, és érintse meg az **Adminisztráció** gombot.
2. Nyissa meg a következő menüket:
 - Faxbeállítások
 - Faxküldési beállítások
 - Faxküld. beáll.
 - Faxtárcsázási beállítások
3. A billentyűzet megjelenítéséhez érintse meg az **Tárcsázási előtag** szövegmezőt.
4. Írja be az előhívó számot a billentyűzeten, majd érintse meg az **OK** gombot.
5. Érintse meg a **Mentés** gombot.

Általános faxküldési beállítások

Használja a **Általános faxküldési beállítások** menüt a következő funkciók konfigurálásához:

- Faxszám Jóváhagyása
- PC Faxküldés

- Faxfejléc
- JBIG-tömörítés
- Hibajavítás üzemmód

Faxszám jóváhagyásának bekapcsolása

Amikor a faxszám jóváhagyása funkció be van kapcsolva, a készülék a faxszám kétszeri megadását kéri annak ellenőrzése céljából, hogy a faxszámot megfelelően írta-e be. Ennek a funkciónak az alapértelmezett beállítása a [Letiltva](#).

1. A Kezdőképernyőn görgessen le, és érintse meg az [Adminisztráció](#) gombot.
2. Nyissa meg a következő menüket:
 - [Faxbeállítások](#)
 - [Faxküldési beállítások](#)
 - [Faxküld. beáll.](#)
 - [Általános faxküldési beállítások](#)
3. A faxszám jóváhagyásának engedélyezéséhez érintse meg a [Faxszám Jóváhagyása](#) mezőt.
4. Érintse meg a [Mentés](#) gombot.

A számítógépről történő faxküldés engedélyezése

E funkció segítségével küldhet faxokat a számítógépről. Ez a funkció alapértelmezés szerint engedélyezve van. Ha le van tiltva a funkció, a következőképpen engedélyezheti:

 **MEGJEGYZÉS:** A számítógépről történő faxküldés illesztőprogramját telepíteni kell azon a számítógépen, amelyről faxot kíván küldeni.

1. A Kezdőképernyőn görgessen le, és érintse meg az [Adminisztráció](#) gombot.
2. Nyissa meg a következő menüket:
 - [Faxbeállítások](#)
 - [Faxküldési beállítások](#)
 - [Faxküld. beáll.](#)
 - [Általános faxküldési beállítások](#)
3. Érintse meg a [PC Faxküldés](#) mezőt.
4. Érintse meg a [Mentés](#) gombot.

Faxfejléc

A faxfejléc funkció segítségével megadhatja, hogy a fejléc az oldal tetejére kerüljön-e (a tartalom ennek megfelelően lejjebb csúszik), vagy átfedje-e a faxképet.

1. A Kezdőképernyőn görgessen le, és érintse meg az **Adminisztráció** gombot.
2. Nyissa meg a következő menüket:
 - Faxbeállítások
 - Faxküldési beállítások
 - Faxküld. beáll.
 - Általános faxküldési beállítások
3. A faxfejléc helyének megadásához érintse meg a **Illesztés előre** (alapérték) vagy az **Fedőlap** beállítást a **Faxfejléc** területen.
4. Érintse meg a **Mentés** gombot.

A JBIG tömörítési mód beállítása

A JBIG tömörítés beállításával csökkenthetők a telefonköltségek, mert rövidebb idő alatt átvihetők a faxok. Ezért ez az előnyösebb beállítás. Egyes régebbi faxkészülékekkel való kommunikáció során azonban kompatibilitási problémákat okozhat a JBIG, ez esetben célszerű kikapcsolni.

 **MEGJEGYZÉS:** A JBIG tömörítés csak akkor működik, ha mindkét készülék, a küldő és a fogadó is JBIG tömörítést használ.

Az alábbi lépések szerint kapcsolhatja be és ki a JBIG tömörítést.

1. A Kezdőképernyőn görgessen le, és érintse meg az **Adminisztráció** gombot.
2. Nyissa meg a következő menüket:
 - Faxbeállítások
 - Faxküldési beállítások
 - Faxküld. beáll.
 - Általános faxküldési beállítások
3. Érintse meg a **JBIG-tömörítés** beállítást (alapérték) a JBIG-tömörítés engedélyezéséhez.
4. Érintse meg a **Mentés** gombot.

A hibajavítás üzemmód beállítása

Alapesetben a faxtartozék figyel a telefonvonalon haladó jeleket faxküldés és -fogadás közben. Ha a faxtartozék hibát észlel átvitel közben, és be van kapcsolva valamelyik hibajavítási beállítás, a faxtartozék kérni tudja a másik készüléktől a hibás rész újraküldését.

Alapértelmezés szerint a hibajavítási üzemmód engedélyezve van. Csak akkor kapcsolja ki a hibajavítást, ha nehézségei adódnak faxküldéskor vagy -fogadáskor, és hajlandó elfogadni az átvitelben jelentkező hibákat és a kép esetleges minőségromlását. Akkor lehet például hasznos a beállítás kikapcsolása, ha tengerentúli faxot küld vagy fogad, illetve ha műholdas telefonkapcsolatot használ.

 **MEGJEGYZÉS:** Előfordulhat, hogy egyes VOIP-szolgáltatók a hibajavítási üzemmód kikapcsolását javasolják. Erre azonban általában nincs szükség.

Ha a hibajavítási üzemmód le van tiltva, az engedélyezéséhez kövesse az alábbi lépéseket:

1. A Kezdőképernyőn görgessen le, és érintse meg az **Adminisztráció** gombot.
2. Nyissa meg a következő menüket:
 - **Faxbeállítások**
 - **Faxküldési beállítások**
 - **Faxküld. beáll.**
 - **Általános faxküldési beállítások**
3. Érintse meg a **Hibajavítás üzemmód** jelölőnégyzetet, ha az nincs bejelölve, tehát a hibajavítási üzemmód le van tiltva.
4. Érintse meg a **Mentés** gombot.

Számlázási kódok beállítása

Ha be van kapcsolva a számlázási kód beállítás, a felhasználónak faxküldéskor be kell írnia egy számot. Ez a szám kerül a számlázási kódokról készült jelentésbe. Ha meg szeretné tekinteni a számlázási kódokról szóló jelentést, nyomtassa ki vagy kérdezze le egy alkalmazás segítségével.

Alapértelmezés szerint a számlázási kódok le vannak tiltva. A számlázási kódok engedélyezéséhez kövesse az alábbi lépéseket:

1. A Kezdőképernyőn görgessen le, és érintse meg az **Adminisztráció** gombot.
2. Nyissa meg a következő menüket:
 - **Faxbeállítások**
 - **Faxküldési beállítások**
 - **Faxküld. beáll.**
 - **Számlázási kódok**
3. Érintse meg a **Számlázási kódok engedélyezése** beállítást a számlázási kódok engedélyezéséhez.

 **MEGJEGYZÉS:** A számlázási kódok letiltásához törölje a jelet a [Számlázási kódok engedélyezése](#) jelölőnégyzetből, érintse meg a [Mentés](#) gombot, majd hagyja ki a további lépéseket.

Ha engedélyezni kívánja a felhasználók számára a számlázási kódok módosítását, érintse meg a [Számlázási kódok változtatásának engedélyezése](#) beállítást.

4. A billentyűzet megnyitásához érintse meg a [Alapértelmezett számlázási kód](#) szövegmezőt.
5. Írja be a számlázási kódot, majd nyomja meg az [OK](#) gombot.
6. A billentyűzet megnyitásához érintse meg a [Minimális hossz](#) szövegmezőt.
7. Írja be, hogy a számlázási kódnak minimálisan hány számjegyet kell tartalmaznia, majd érintse meg az [OK](#) gombot.
8. Érintse meg a [Mentés](#) gombot.

Alapértelmezett feladatbeállítások

A következő alapértelmezett feladatbeállítások adhatók meg:

- Előnézeti kép
- Felbontás
- Eredeti oldalak
- Értesítés
- Tartalom tájolása
- Eredeti méret
- Képbeállítás
- Szöveg/kép optimalizálás
- Feladatépítés
- Üres oldalak kihagyása

 **MEGJEGYZÉS:** Az alapértelmezett feladatbeállítások az analóg, a helyi hálózati (LAN) és az internetes faxolás módra egyaránt érvényesek.

Előnézeti kép

1. A Kezdőképernyőn görgessen le, és érintse meg az [Adminisztráció](#) gombot.
2. Nyissa meg a következő menüket:
 - [Faxbeállítások](#)
 - [Faxküldési beállítások](#)

- [Alapértelmezett feladatbeállítások](#)
 - [Előnézeti kép](#)
3. Az alábbi lehetőségek közül választhat:
 - [Előnézet letiltása](#)
 4. Érintse meg a [Mentés](#) gombot.

A kimenő faxok felbontásának beállítása

A kimenő fax felbontása határozza meg, hogy legfeljebb mekkora felbontással küldhető fax a fogadó készüléknek. A faxtartozék a lehető legnagyobb felbontást használja, amelyet ez a beállítás és a fogadó fax maximális felbontása korlátoz.

 **MEGJEGYZÉS:** A 21,25 cm-nél (8,5 hüvelyknél) szélesebb faxokat automatikusan a normál vagy a finom beállítással küldi a faxtartozék, hogy csökkentse a telefonálás időtartamát.

MEGJEGYZÉS: Az alapértelmezett felbontás kisebb, mint a készülék előző típusánál. Az előző típus esetében a felbontás alapértelmezett beállítása FINE (Finom) (200 x 200 dpi) volt.

MEGJEGYZÉS: Minél nagyobb a felbontás, annál hosszabb idő szükséges a fax átviteléhez.

MEGJEGYZÉS: A helyi hálózati (LAN) faxolás beállításai gyártónként változnak, és eltérhetnek az alább felsorolt beállításoktól.

1. A Kezdőképernyőn görgessen le, és érintse meg az [Adminisztráció](#) gombot.
2. Nyissa meg a következő menüket:
 - [Faxbeállítások](#)
 - [Faxküldési beállítások](#)
 - [Alapértelmezett feladatbeállítások](#)
 - [Felbontás](#)
3. A következő felbontási beállítások közül választhat:
 - [Normál \(100 x 200 dpi\)](#) (alapértelmezett)
 - [Finom \(200 x 200 dpi\)](#)
 - [Szuperfinom \(300 x 300 dpi\)](#)
4. Érintse meg a [Mentés](#) gombot.

Eredeti oldalak

1. A Kezdőképernyőn görgessen le, és érintse meg az [Adminisztráció](#) gombot.
2. Nyissa meg a következő menüket:
 - [Faxbeállítások](#)
 - [Faxküldési beállítások](#)
 - [Alapértelmezett feladatbeállítások](#)
 - [Eredeti oldalak](#)
3. Érintse meg a következő beállítások egyikét:
 - [Egyoldalas](#) (alapértelmezett)
 - [Kétoldalas](#)
4. Érintse meg a [Tájéolás](#) gombot az oldaltájéolás beállításához.
5. Érintse meg a [Mentés](#) gombot.

Értesítés

Az értesítési beállításokkal megadható, hogy mikor és milyen értesítés érkezen a kimenő faxok állapotáról. Ez a beállítás kizárólag az éppen küldött faxra vonatkozik. A beállítás végleges módosításához az alapértelmezett beállítást kell módosítani.

1. A Kezdőképernyőn érintse meg a [Fax](#) menüt.
2. Nyissa meg a következő menüket:
 - [Faxbeállítások](#)
 - [Faxküldési beállítások](#)
 - [Alapértelmezett feladatbeállítások](#)
 - [Értesítés](#)
3. Érintse meg a kívánt értesítési beállítást:
 - [Ne értesítsen](#) (alapértelmezett)
 - [Értesítés a feladat befejezéséről](#)
 - [Értesítés csak a feladat sikertelensége esetén](#)
4. Ha nyomtatott értesítést szeretne kapni, a [Nyomtatás](#) lehetőséget, ha pedig e-mail értesítést szeretne kapni, az [E-mail](#) lehetőséget érintse meg.
5. Ha a [Nyomtatás](#) lehetőséget választotta, az értesítés beállításának befejezéséhez érintse meg a [Mentés](#) gombot.

VAGY

Ha az [E-mail](#) lehetőséget választotta, a billentyűzettel adjon meg egy e-mail címet, majd az értesítés beállításának befejezéséhez érintse meg az [OK](#) gombot.

6. Jelölje be a [Minitűr belefoglalása](#) jelölőnégyzetet, ha miniatűr képet szeretne hozzáadni az értesítésekhez.

Tartalom tájolása

E funkció segítségével beállíthatja a faxtartalom oldaltájolását. Egyoldalas lapok esetében válassza az alapértelmezett [Álló](#) (rövid él van felül) vagy a [Fekvő](#) (hosszú él van felül) tájolást. Kétoldalas lapok esetében válassza a [Könyvszerű](#) (rövid él van felül) vagy a [Lapozásos](#) (hosszú él van felül) értéket.

1. A Kezdőképernyőn görgessen le, és érintse meg az [Adminisztráció](#) gombot.
2. Nyissa meg a következő menüket:
 - [Faxbeállítások](#)
 - [Faxküldési beállítások](#)
 - [Alapértelmezett feladatbeállítások](#)
 - [Tartalom tájolása](#)
3. Érintse meg az [Álló](#) (alapérték) vagy a [Fekvő](#) beállítást [Egyoldalas](#) lapok esetén.
4. Érintse meg a [Könyvszerű](#) vagy a [Lapozásos](#) beállítást [Kétoldalas](#) lapok esetén.
5. Érintse meg a [Mentés](#) gombot.

Eredeti méret

E funkció segítségével a faxtartalmat az eredeti dokumentum méretéhez igazíthatja.

1. A Kezdőképernyőn görgessen le, és érintse meg az [Adminisztráció](#) gombot.
2. Nyissa meg a következő menüket:
 - [Faxbeállítások](#)
 - [Faxküldési beállítások](#)
 - [Alapértelmezett feladatbeállítások](#)
 - [Eredeti méret](#)
3. Érintse meg a következő beállítások egyikét:
 - [Automatikus érzékelés](#) (alapértelmezett)
 - [Letter](#) (8,5 x 11)
 - [Vegyes Letter/Legal](#)
 - [Legal](#) (8,5 x 14)
 - [Executive](#) (7,25 x 10,5)

- Statement (8,5 x 5,5)
- Legal (8,5 x 13)
- A4 (210 x 297 mm)
- A5 (148 x 210 mm)
- B5 (257 x 182 mm)
- 16k (197 x 273 mm)
- DPostcard (JIS) (148 x 200 mm)

4. Érintse meg a **Mentés** gombot.

Képbeállítás

1. A Kezdőképernyőn görgessen le, és érintse meg az **Adminisztráció** gombot.
2. Nyissa meg a következő menüket:
 - Faxbeállítások
 - Faxküldési beállítások
 - Alapértelmezett feladatbeállítások
 - Képbeállítás
3. A **Világosabb** vagy a **Sötétebb** gomb segítségével módosíthatja a **Sötétség** beállítást.
4. A **Kevesebb** vagy a **További** gomb segítségével módosíthatja a **Kontraszt**, a **Háttér tisztítása** vagy az **Élesség** beállítást.
5. Érintse meg a **Mentés** gombot.

 **MEGJEGYZÉS:** Az élesség gyári alapértékre történő visszaállításához érintse meg az **Alapértelmezés** gombot.

Szöveg/kép optimalizálása

E funkció segítségével az eredeti dokumentumnak leginkább megfelelő faxkimenetet hozhat létre. A képek szöveges üzemmódban történő küldése gyengébb képminőséget eredményez.

1. A Kezdőképernyőn görgessen le, és érintse meg az **Adminisztráció** gombot.
2. Nyissa meg a következő menüket:
 - Faxbeállítások
 - Faxküldési beállítások
 - Alapértelmezett feladatbeállítások
 - Szöveg/kép optimalizálás

3. Érintse meg a következő beállítások egyikét:
 - [Kézi beállítás](#) (alapértelmezett)
 - [Szöveg](#)
 - [Nyomtatott kép](#)
 - [Fénykép](#)
4. Érintse meg a [Mentés](#) gombot.

Feladatkészítés

E funkció segítségével a faxfeladatot több eredeti dokumentum kombinálásával hozhatja létre.

1. A Kezdőképernyőn görgessen le, és érintse meg az [Adminisztráció](#) gombot.
2. Nyissa meg a következő menüket:
 - [Faxbeállítások](#)
 - [Faxküldési beállítások](#)
 - [Alapértelmezett feladatbeállítások](#)
 - [Feladatépítés](#)
3. Érintse meg a következő beállítások egyikét:
 - [Feladatkészítés ki](#) (alapértelmezett)
 - [Feladatkészítés be](#)
4. Érintse meg a [Mentés](#) gombot.

Üres oldalak kihagyása

E funkció segítségével letilthatja az üres faxoldalak kinyomtatását.

1. A Kezdőképernyőn görgessen le, és érintse meg az [Adminisztráció](#) gombot.
2. Nyissa meg a következő menüket:
 - [Faxbeállítások](#)
 - [Faxküldési beállítások](#)
 - [Alapértelmezett feladatbeállítások](#)
 - [Üres oldalak kihagyása](#)

3. Érintse meg a következő beállítások egyikét:
 - [Letiltva](#) (alapértelmezett)
 - [Engedélyezve](#)
4. Érintse meg a [Mentés](#) gombot.

Faxfogadási beállítások

Faxfogadás beállítása

A csengő hangerejének beállítása

1. A Kezdőképernyőn görgessen le, és érintse meg az [Adminisztráció](#) gombot.
2. Nyissa meg a következő menüket:
 - [Faxbeállítások](#)
 - [Faxfogadási beállítások](#)
 - [Faxfogadás beállítása](#)
3. A [Csengő hangerő](#) legördülő listáról válassza a következő csengetési hangerő-beállítások egyikét:
 - [Ki](#)
 - [Halk](#) (alapértelmezett)
 - [Hangos](#)
4. A csengetési hangerő-beállítás mentéséhez érintse meg a [Mentés](#) gombot.

A hívásfogadás előtti csengetésszám beállítása

A hívásfogadás előtti csengetésszám azt határozza meg, hogy hányszor cseng a telefon, mielőtt a faxtartozék fogadja a bejövő hívást.

 **MEGJEGYZÉS:** Az országtól/térségtől függ, hogy mi a hívásfogadás előtti csengetésszám tartományának alapértelmezett beállítása. A hívásfogadás előtti csengetésszám lehetséges tartománya országonként/területenként változik.

1. A Kezdőképernyőn görgessen le, és érintse meg az [Adminisztráció](#) gombot.
2. Nyissa meg a következő menüket:
 - [Faxbeállítások](#)
 - [Faxfogadási beállítások](#)
 - [Faxfogadás beállítása](#)

3. A **Csengetés válasz**ig legördülő menüben érintse meg a kívánt csengetésszámot (1 és 5 közötti érték adható meg, az alapérték 1).
4. Érintse meg a **Mentés** gombot.

A faxfogadási sebesség beállítása.

1. A Kezdőképernyőn görgessen le, és érintse meg az **Adminisztráció** gombot.
2. Nyissa meg a következő menüket:
 - **Faxbeállítások**
 - **Faxfogadási beállítások**
 - **Faxfogadás beállítása**
3. Válassza ki a kívánt beállítást a **Faxfogadás sebessége** legördülő menüről:
 - **Gyors** (alapérték) – v.34/max. 33 600 bps
 - **Közepes** – v.17/max. 14 600 bps
 - **Lassú** – v.29/max. 9600 bps
4. Érintse meg a **Mentés** gombot.

A csengetési időköz beállítása

1. A Kezdőképernyőn görgessen le, és érintse meg az **Adminisztráció** gombot.
2. Nyissa meg a következő menüket:
 - **Faxbeállítások**
 - **Faxfogadási beállítások**
 - **Faxfogadás beállítása**
3. Érintse meg a **Csengetési időköz** fejléc alatti mezőt a billentyűzet megnyitásához.
4. Adja meg a csengetési időköz értékét a billentyűzeten, majd érintse meg az **OK** gombot. Az alapértelmezett csengetési időköz 600.
5. Érintse meg a **Mentés** gombot.

A csengetési gyakoriság beállítása

1. A Kezdőképernyőn görgessen le, és érintse meg az [Adminisztráció](#) gombot.
2. Nyissa meg a következő menüket:
 - [Faxbeállítások](#)
 - [Faxfogadási beállítások](#)
 - [Faxfogadás beállítása](#)
3. Érintse meg a [Csengetési gyakoriság](#): fejléc alatti mezőt a billentyűzet megnyitásához.
4. Adja meg a csengetési gyakoriság értékét a billentyűzeten, majd érintse meg az [OK](#) gombot. Az alapértelmezett csengetési gyakoriság 68 Hz.
5. Érintse meg a [Mentés](#) gombot.

Az ütemezett faxnyomtatás bekapcsolása és kikapcsolása

 **MEGJEGYZÉS:** Az ütemezett faxnyomtatás bekapcsolása előtt létre kell hozni az ütemezést.

1. A Kezdőképernyőn görgessen le, és érintse meg az [Adminisztráció](#) gombot.
2. Nyissa meg a következő menüket:
 - [Faxbeállítások](#)
 - [Faxfogadási beállítások](#)
 - [Faxnyomtatási ütemezés](#)
3. Érintse meg a [Faxnyomtatási ütemezés használata](#) lehetőséget.
4. Érintse meg a [Ütemezés](#) gombot.
5. Érintse meg a [Faxnyomtatás üzemmód](#) elemet.
6. Érintse meg a zöld pluszjelet a [Faxesemény heti ütemezése](#) képernyő megnyitásához.
7. Válasszon az [Esemény típusa](#) fejléc alatti értékek közül:
 - [Bejövő faxok nyomtatása](#)
 - [Bejövő faxok tárolása](#)
8. Érintse meg az [Idő](#) mezőket a billentyűzet megnyitásához, majd adja meg a bejövő faxok nyomtatásának vagy tárolásának órában és percben kifejezett időpontját.
9. Érintse meg az [Eseményhez beállított napok](#) gombokat az ütemezett faxnyomtatás napjainak megadásához.
10. Érintse meg a [OK](#) gombot.

11. A faxnyomtatás ütemezésének mentéséhez érintse meg a **Mentés** gombot.
12. Érintse meg a **Mentés** gombot faxnyomtatás ütemezésének engedélyezéséhez.

 **MEGJEGYZÉS:** Egy napra csak egy faxnyomtatás ütemezhető.

Bejövő faxok zárolása

A zárolt faxszámok listája beállítás segítségével létrehozhatja a zárolt telefonszámok listáját. A zárolt faxszámok listájára felvett telefonszámokról érkező fax nem kerül nyomtatásra, és azonnal törlődik a memóriából.

A zárolt faxszámok listájának létrehozása

1. A Kezdőképernyőn görgessen le, és érintse meg az **Adminisztráció** gombot.
2. Nyissa meg a következő menüket:
 - **Faxbeállítások**
 - **Faxfogadási beállítások**
 - **Blokkolt faxszámok**
3. A billentyűzet megjelenítéséhez érintse meg a **Blokkolandó faxszám** szövegmezőt.
4. Írja be a kívánt számot, majd érintse meg az **OK** gombot.
5. A zöld nyíl megérintésével adhatja hozzá a számot a **Blokkolt faxszámok** listájához.

 **MEGJEGYZÉS:** További blokkolt faxszámok hozzáadásához ismétlje meg a 3–5 lépéseket.

6. A blokkolt faxszámok listájának mentéséhez érintse meg a **Mentés** gombot.

Számok eltávolítása a blokkolt faxszámok listájából

1. A Kezdőképernyőn görgessen le, és érintse meg az **Adminisztráció** gombot.
2. Nyissa meg a következő menüket:
 - **Faxbeállítások**
 - **Faxfogadási beállítások**
 - **Blokkolt faxszámok**
3. Érintse meg a **Blokkolt faxszámok** listából törölni kívánt számot, majd a **Törlés** gombot, és végül a **Mentés** gombot.
4. A szám törlésének jóváhagyásához érintse meg az **OK** gombot.
5. Több szám **Blokkolt faxszámok** listából történő törléséhez ismétlje meg a 3. és 4. lépést, vagy érintse meg a **Mindent töröl** gombot, majd érintse meg a **Mentés** gombot az összes szám egyszerre történő törléséhez a **Blokkolt faxszámok** listából.

Lekérdezésfogadás indítása

Egyes faxkészülékek képesek mindaddig felfüggeszteni a faxküldést, amíg azt egy másik faxkészülék nem kéri. Azt, amikor egy készülék lekérdez egy faxküldést felfüggesztő másik faxkészüléket, és kéri a felfüggesztett fax küldését, lekérdezéses fogadásnak nevezik.

1. A kezelőpanelen érintse meg a **Fax** ikont a Fax képernyő megjelenítéséhez.
2. Érintse meg a **További beállítások** elemet a beállítások megjelenítéséhez.
3. Görgessen a 3. oldalra.
4. A Fax Polling (Fax lekérdezése) képernyő megjelenítéséhez érintse meg a **Fax Polling** (Fax lekérdezése) menüpontot.
5. A billentyűzet megjelenítéséhez érintse meg a szövegmezőt.
6. A billentyűzettel írja be a lekérdezést fogadó számot, majd érintse meg a **Indítás** gombot.
7. A beírt számot a készülék tárcsázza. Ha a tárcsázott faxkészüléken van felfüggesztett faxüzenet, akkor az továbbítódik a készülékre, amely azt ki is nyomtatja. Ha nincs felfüggesztett fax, megjelenik a **Nincs fax** üzenet. Ha a faxkészülék nem támogatja a lekérdezéses fogadást, megjelenik az **Érvénytelen lekérdezés** hibaüzenet.

Alapértelmezett feladatbeállítások

A következő alapértelmezett feladatbeállítások adhatók meg:

- Értesítés
- Fogadott faxok ellátása jelzéssel
- Oldalhoz igazítás
- Papír kiválasztása
- Kimeneti tálca
- Oldalak

 **MEGJEGYZÉS:** Az alapértelmezett feladatbeállítások az analóg, a helyi hálózati (LAN) és az internetes faxolás módra egyaránt érvényesek.

Értesítés

Ezzel a beállítással szabályozható, hogy a bejövő faxok esetében a készülék mikor nyomtasson ki faxhívási jelentést.

1. A Kezdőképernyőn görgessen le, és érintse meg az **Adminisztráció** gombot.
2. Nyissa meg a következő menüket:
 - **Faxbeállítások**
 - **Faxfogadási beállítások**

- [Alapértelmezett feladatbeállítások](#)
 - [Értesítés](#)
3. Érintse meg a kívánt értesítési beállítást:
 - [Ne értesítsen](#) (alapértelmezett)
 - [Értesítés a feladat befejezéséről](#)
 - [Értesítés csak a feladat sikertelensége esetén](#)
 4. Ha nyomtatott értesítést szeretne kapni, a [Nyomtatás](#) lehetőséget, ha pedig e-mail értesítést szeretne kapni, az [E-mail](#) lehetőséget érintse meg.
 5. Ha a [Nyomtatás](#) lehetőséget választotta, az értesítés beállításának befejezéséhez érintse meg a [Mentés](#) gombot.

VAGY

Ha az [E-mail](#) lehetőséget választotta, a billentyűzettel adjon meg egy e-mail címet, majd az értesítés beállításának befejezéséhez érintse meg az [Mentés](#) gombot.

6. Jelölje be a [Minitűr belefoglalása](#) jelölőnégyzetet, ha miniatűr képet szeretne hozzáadni az értesítésekhez.

A fogadott faxok (bejövő faxok) felülbélyegzése

A fogadott faxok felülbélyegzésére szolgáló beállítással bekapcsolható és kikapcsolható ez a funkció. A bélyegzővel a dátum, az időpont, a telefonszám és az oldalszám jeleníthető meg a bejövő faxoldalakon.

1. A Kezdőképernyőn görgessen le, és érintse meg az [Adminisztráció](#) gombot.
2. Nyissa meg a következő menüket:
 - [Faxbeállítások](#)
 - [Faxfogadási beállítások](#)
 - [Alapértelmezett feladatbeállítások](#)
 - [Fogadott faxok ellátása jelzéssel](#)
3. A bélyegzés letiltásához érintse meg a [Letiltva](#) értéket (alapbeállítás), az engedélyezéséhez pedig az [Engedélyezve](#) értéket.
4. Érintse meg a [Mentés](#) gombot.

Oldalmérethez történő illesztés beállítása

A faxok kinyomtatásához használt oldalméret kiválasztásakor a készülék megkeresi a lehetséges méretek közül azt, amely a leginkább megfelel a kívánt méretnek. Ha az oldalmérethez való illesztés engedélyezett, és a fogadott kép nagyobb az oldal méreténél, a készülék megpróbálja átméretezni a

képet úgy, hogy az ráférjen az oldalra. Ha ki van kapcsolva ez a beállítás, az egy oldalnál nagyobb bejövő képek több oldalra oszlanak el.

1. A Kezdőképernyőn görgessen le, és érintse meg az [Adminisztráció](#) gombot.
2. Nyissa meg a következő menüket:
 - [Faxbeállítások](#)
 - [Faxfogadási beállítások](#)
 - [Alapértelmezett feladatbeállítások](#)
 - [Oldalhoz igazítás](#)
3. Az oldalmérethez történő illesztés engedélyezéséhez érintse meg az [Engedélyezve](#) értéket (alapbeállítás), a letiltásához pedig a [Letiltva](#) értéket.
4. Érintse meg a [Mentés](#) gombot.

A papírtálca beállítása

E funkció segítségével megadhatja, hogy a készülék melyik tálcából töltse be a papírt a fax kinyomtatásához.

1. A Kezdőképernyőn görgessen le, és érintse meg az [Adminisztráció](#) gombot.
2. Nyissa meg a következő menüket:
 - [Faxbeállítások](#)
 - [Faxfogadási beállítások](#)
 - [Alapértelmezett feladatbeállítások](#)
 - [Papír kiválasztása](#)
3. Érintse meg a következő beállítások egyikét:
 - [Automatikus](#) (alapértelmezett)
 - [1. tálca](#)
 - [2. tálca](#)
 - [3. tálca](#)
 - [4. tálca](#)
 - [5. tálca](#)
4. Érintse meg a [Mentés](#) gombot.

Kimeneti tábla beállítása

E funkció segítségével beállíthatja a faxok kimeneti tálcáját.

1. A Kezdőképernyőn görgessen le, és érintse meg az [Adminisztráció](#) gombot.
2. Nyissa meg a következő menüket:
 - [Faxbeállítások](#)
 - [Faxfogadási beállítások](#)
 - [Alapértelmezett feladatbeállítások](#)
 - [Kimeneti tábla](#)
3. Érintse meg a faxok fogadásához használni kívánt tálcát.
4. Érintse meg a [Mentés](#) gombot.

Az oldalak számának beállítása

Az Oldalak funkció segítségével megadhatja, hogy a faxok kimenete egy- vagy kétoldalas legyen-e.

1. A Kezdőképernyőn görgessen le, és érintse meg az [Adminisztráció](#) gombot.
2. Nyissa meg a következő menüket:
 - [Faxbeállítások](#)
 - [Faxfogadási beállítások](#)
 - [Alapértelmezett feladatbeállítások](#)
 - [Oldalak](#)
3. Érintse meg a következő beállítások egyikét:
 - [Egyoldalas](#) (alapértelmezett)
 - [Kétoldalas](#)
4. Érintse meg a [Mentés](#) gombot.

A papírtábla beállítása

A papírtábla beállítása határozza meg, hogy a készülék honnan húzza be a papírt a faxok nyomtatásához.

1. A Kezdőképernyőn görgessen le, és érintse meg az [Adminisztráció](#) gombot.
2. Nyissa meg a következő menüket:
 - [Faxbeállítások](#)
 - [Faxfogadási beállítások](#)

- [Alapértelmezett feladatbeállítások](#)
 - [Papír kiválasztása](#)
3. Érintse meg a faxok fogadásához használni kívánt tálcá nevét.
 4. A papírtálca-beállítás mentéséhez érintse meg a [Mentés](#) gombot.

Faxarchiválás és -átirányítás

A faxarchiválási funkció lehetővé teszi az összes bejövő/kimenő fax archiválási másolatának megadott e-mail címre történő elküldését.

A faxtovábbítási funkció lehetővé teszi az összes bejövő/kimenő fax továbbítását egy másik faxszámra. Ha engedélyezve van a faxtovábbítás, a fogadó készülék kinyomtatja a faxot (ha le van tiltva a faxnyomatás, a faxot akkor nyomtatja ki a készülék, amikor engedélyezi a nyomtatást), és egyúttal továbbítja a faxot az erre a célra megadott számra.

 **MEGJEGYZÉS:** Az [Archívum e-mail címe](#) funkció használatához a készüléken is be kell állítani az SMTP-szerveret. Az SMTP-szerver beállításával kapcsolatos tudnivalóért lapozza fel a készülék felhasználói kézikönyvét.

A faxarchiválás engedélyezése

1. A Kezdőképernyőn görgessen le, és érintse meg az [Adminisztráció](#) gombot.
2. Nyissa meg a következő menüket:
 - [Faxbeállítások](#)
 - [Faxarchívum és faxátirányítás](#)
3. Érintse meg a [Faxarchiválás engedélyezése](#) mezőt.
4. Válasszon az [Archiválandó faxfeladat típusa](#) legördülő lista alábbi lehetőségei közül:
 - [Küldés és fogadás](#) (alapértelmezett)
 - [Csak küldés](#)
 - [Csak fogadás](#)
5. A billentyűzet megnyitásához érintse meg a [Faxarchiválási e-mail cím](#) szövegmezőt.
6. Írja be azt az e-mail címet, amelyre továbbítani kívánja a faxokat, majd érintse meg az [OK](#) gombot.
7. Érintse meg a [Mentés](#) gombot.

A faxtovábbítás engedélyezése

1. A Kezdőképernyőn görgessen le, és érintse meg az [Adminisztráció](#) gombot.
2. Nyissa meg a következő menüket:
 - [Faxbeállítások](#)
 - [Faxarchívum és faxátírányítás](#)
3. Érintse meg a [Faxtovábbítás engedélyezése](#) mezőt.
4. Válasszon az [Továbbítandó faxfeladat típusa](#) legördülő lista alábbi lehetőségei közül:
 - [Küldés és fogadás](#)
 - [Csak küldés](#)
 - [Csak fogadás](#) (alapértelmezett)
5. A billentyűzet megnyitásához érintse meg a [Faxtovábbítási szám](#) szövegmezőt.
6. Írja be azt a faxszámot, amelyre továbbítani kívánja a faxokat, majd érintse meg az [OK](#) gombot.
7. Érintse meg a [Mentés](#) gombot.

Fax használata

Faxfunkció képernyő

A Fax feature (Fax szolgáltatás) képernyő faxküldésre szolgál. A képernyő a kezelőpanel kezdőképernyőjén látható Fax ikon megnyomásával érhető el.

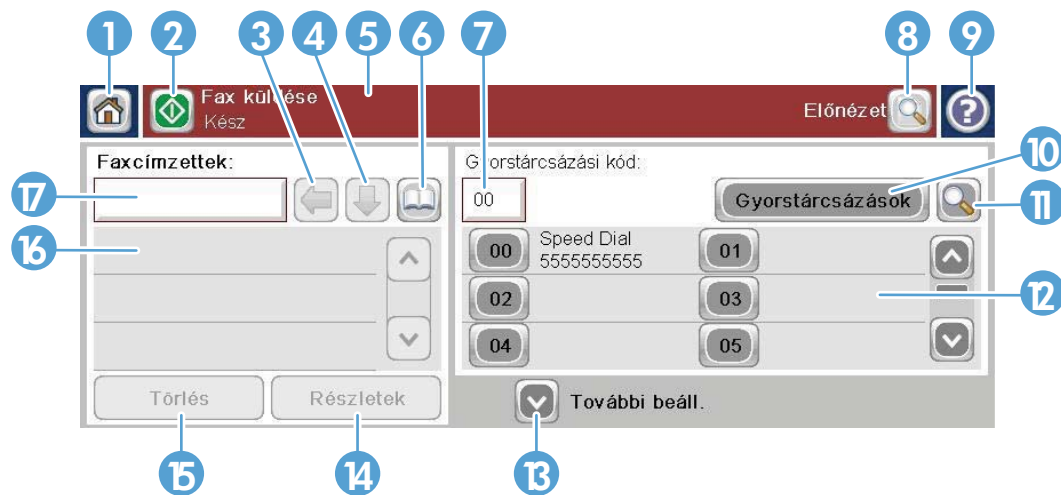

1	Kezdőképernyő gomb – visszatérés a főképernyőhöz
2	Faxküldés – fax küldése több címzettnel
3	Szám javítása/törlése
4	Szám beírása a címzettek listájára
5	Állapotüzenetek sora
6	Hozzáférés a faxcímetjegyzékhez
7	Gyorsítárcsászási keresés szám alapján
8	Előnézeti kép
9	Súgó – súgó pontjainak megjelenítése
10	Gyorsítárcsászás – szerkesztés gomb
11	Gyorsítárcsászás – keresés név alapján
12	Gyorsítárcsászási lista (görgetés más bejegyzés megjelenítéséhez)
13	További beállítások – egyéb faxküldési beállítások megtekintése vagy módosítása
14	Nyomja meg a kiválasztott címzett adatainak megtekintéséhez
15	Nyomja meg, ha a kiválasztott címzettet törölni szeretné a listáról
16	Faxcímetzettek
17	Faxszám – Megérintve megjelenik a billentyűzet, illetve a kezelőpanel billentyűzetéről írhat be karaktereket ¹

¹ A **Faxszám** elem megérintésekor előugró ablak **PIN-kód** gombjával szűrhetők be a PIN-kódot elrejtő speciális karakterek ([]), a **Szünet** gombbal pedig két másodperces szünetet jelentő vessző szűrhető be.

 **MEGJEGYZÉS:** A PIN nem a faxolt dokumentumok biztonságával kapcsolatos kód megadására, hanem kártyaszámok hívására szolgál.

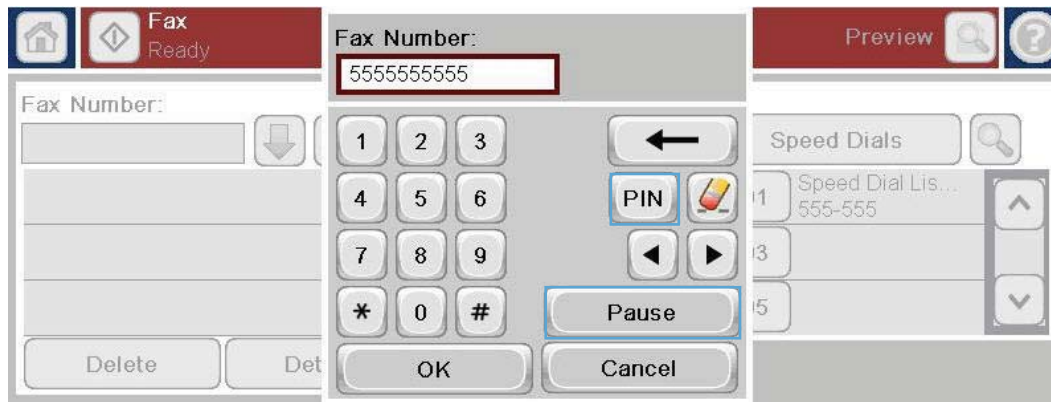

Állapotüzenetek sora

Faxküldés és -fogadás közben állapotinformációk jelennek meg az egyes érintőképernyők tetején található állapotsorban. Például a következő állapotinformációk olvashatók: **Kész**, **Hívás fogadása**, **Elküldött oldalak száma** stb.

Fax küldése

Faxküldés alkalmával az alábbi három módszer valamelyikével adhatók meg a számok:

- A számok beírása kézzel.
- A számok beírása gyorstárcsázással.
- Faxszámok megadása a faxcímjegyzék segítségével.

 **MEGJEGYZÉS:** A faxküldésről működés közben is szerezhet információkat; ehhez meg kell érinteni a képernyőn látható kérdőjelet (?). Ekkor megjelenik a súgómenü, amelynek témakörlistájában a **Fax** menüt kell megérinteni.

A faxszámokban engedélyezett karakterek

- Számjegyek (0–9)
- #
- *
- ,
- szóközők
- []

- ()
- -
- +
- X
- P

Ha a számbillentyűzettel írja be a faxszámot, ne feledkezzen meg az esetleges szünetek és az egyéb számok, így a körzetszám, az ország/térség hívószáma, illetve a külső vonalat hívó szám (általában 9 vagy 0), valamint a távolsági hívás előhívószáma megadásáról. Vessző (,) beírásával két másodperces szünet adható meg. Amennyiben a fax előhívószám-beállítása értelmében a faxtartozék automatikusan hozzáadja a számhoz az előhívószámot, akkor azt nem kell beírni.

MEGJEGYZÉS: A fax küldése úgy történik, hogy a készülék először beolvassa a faxot és tárolja a memóriájában. Miután az egész dokumentumot beolvasta, elküldi, majd törli a memóriából. Szintén törli a memóriából azokat a faxokat, amelyeket nem sikerült elküldenie, mert a hívott szám foglalt volt vagy nem fogadta a hívást. Ha meg van adva az **Újrahívás, ha foglalt** vagy az **Újrahívás, ha nem válaszol** beállítás, csak abban az esetben törlődik a fax, ha azt sikerült elküldeni, vagy ha az összes újrahívási próbálkozás sikertelen.

Fax küldése a számok kézi megadásával

1. Tegye a dokumentumot az automatikus lapadagolóba vagy az üveglapra.

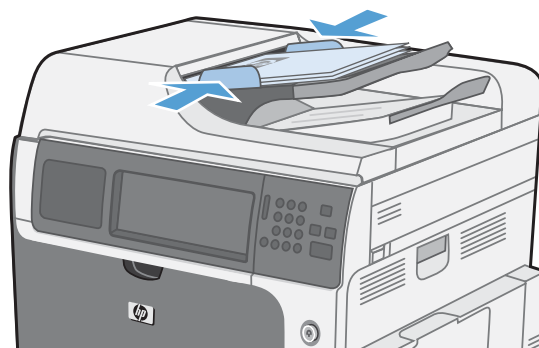

2. A kezdőképernyőn érintse meg a **Fax** gombot. Előfordulhat, hogy ekkor a készülék kéri a felhasználónév és a jelszó megadását.



3. Érintse meg a **További beállítások** gombot. Ellenőrizze, hogy a beállítások megfelelnek-e az eredeti dokumentum beállításainak. Ha végzett a beállítások megadásával, a felfelé mutató nyilat megérintve görgessen a **Fax** főképernyőhöz.



4. Érintse meg az **Faxszám** mezőt a billentyűzet megnyitásához.



5. A számbillentyűzet segítségével adja meg a kívánt faxszámot, majd érintse meg az **OK** gombot.



6. A fax elküldéséhez érintse meg az **Indítás** ikont. A faxot az érintőképernyőn lévő **Indítás** ikon megérintésével és a kezelőpanel zöld **Indítás** gombjának megnyomásával egyaránt elküldheti.



Fax küldése gyorstárcsázással

 **MEGJEGYZÉS:** Csak akkor lehet gyorstárcsázással faxolni, ha előbb már létrehozta a kívánt gyorstárcsázási kódot.

1. Tegye a dokumentumot az automatikus lapadagolóba vagy az üveglapra.
2. A kezdőképernyőn érintse meg a **Fax** gombot.
3. Érintse meg a gyorstárcsázási névhez használni kívánt **Gyorstárcsázási** számot, majd az **OK** gombot. A gyorstárcsázási név megjelenik a **Fax** képernyő **Faxszám** területén.
4. A fax elküldéséhez érintse meg az **Indítás** gombot. A faxot az érintőképernyőn lévő **Indítás** ikon megérintésével és a kezelőpanel zöld **Indítás** gombjának megnyomásával egyaránt elküldheti.

Név szerinti keresés a gyorstárcsázási listákban

Ezzel a szolgáltatással keresheti meg név alapján a meglévő gyorstárcsázási számokat.

MEGJEGYZÉS: Ha nem ismeri a pontos gyorstárca névet, írja be a név első betűjét a lista valamelyik részének megjelenítéséhez. Ha például az N betűvel kezdődő gyorstárca neveket szeretné áttekinteni, írja be az N betűt. Ha nincsenek egyező találatok, üzenet jelenik meg, majd az N betűhöz legközelebb eső bejegyzés lesz látható.

1. A kezdőképernyőn érintse meg a **Fax** gombot.



2. Érintse meg a **Gyorstárca név keresés** gombot. Ez a nagyító formájú gomb a **Gyorstárca** gomb mellett jobbra található.



3. Írja be a keresett gyorstárca név első betűit. A találatok listája a keresési képernyő tetején jelenik meg. Ha szükséges, görgesse a listát az összes bejegyzés megtekintéséhez, vagy írjon be további betűket a keresés szűkítéséhez.



4. Válassza ki a kívánt nevet a listáról, majd érintse meg az **OK** gombot. A fő faxképernyőn lévő gyorstárca név listán megjelenik a kiválasztott bejegyzés.

5. A kívánt gyorstárca név megérintésével hozzáadhatja a számot a címettek listájához.

6. Több nevet is kijelölhet, illetve kereshet.

Fax küldése a faxcímtárban lévő számok segítségével

A faxcímtár lehetővé teszi, hogy faxszámokat tároljon a készüléken.

Azt is engedélyezheti a készüléken, hogy a Microsoft® Exchange névjegylistája megjelenjen a címtárban.

1. A kezelőpanelen érintse meg a **Fax** ikont a **Fax** képernyő megjelenítéséhez.
2. Érintse meg a **Címtár** ikont a **Címtár** képernyő megjelenítéséhez.
3. Válassza ki a faxcímtár forrását a legördülő menüből.

4. Jelölje ki érintéssel a kívánt neveket, és a jobbra mutató nyilat ábrázoló ikon megérintésével adja hozzá a kijelölt neveket a **Faxcímszettek** területéhez.
5. Az **OK** gombot megérintve térjen vissza a **Fax** képernyőhöz.
6. A fax elküldéséhez érintse meg az **Indítás** gombot. A faxot az érintőképernyőn lévő **Indítás** ikon megérintésével és a kezelőpanel zöld **Indítás** gombjának megnyomásával egyaránt elküldheti.

Keresés a faxcímszettekben

E funkció segítségével neveket kereshet a címszettekben.

1. Érintse meg a **Fax** ikont a kezdőképernyőn.
2. Érintse meg a faxcímszettek **Faxcímszettek** mezőtől jobbra lévő ikonját.
3. Válassza a **Összes névszék** vagy a **Helyi névszék** lehetőséget a Faxcímszettek képernyő tetején lévő legördülő listáról.
4. Érintse meg a legördülő lista melletti, nagyítót ábrázoló **Keresés** ikont.
5. A billentyűzeten írja be a kívánt név első betűjét vagy betűit. Eközben megjelennek a beírt betűvel vagy betűkkel kezdődő nevek. A keresés finomításához írjon be további betűket. A képernyő tetején válassza ki a kívánt neve(ke)t, majd érintse meg az **OK** gombot. A képernyőn újra megjelenik a faxcímszettek.
6. Érintse meg a jobbra mutató nyilat a kiválasztott név **Faxcímszettek** listához történő hozzáadásához.
7. Az **OK** gombot megérintve visszatérhet a faxküldési képernyőhöz.

 **MEGJEGYZÉS:** A faxcímszettek beépített webszerver segítségével történő importálásáról/exportálásáról a beépített webszerver dokumentációjában tájékozódhat.

Fax törlése

A folyamatban levő faxküldés megszakítása

- ▲ Érintse meg a **Feladat törlés** gombot a fax **Állapot** képernyőjén.

VAGY

A kezelőpanelen érintse meg a piros **Leállítás** gombot.

Érintse meg az **OK** gombot, ha a **Feladat megszakítva** üzenet képernyőn.

A faxfeladat megszakításának befejezéséhez és a Fax képernyőhöz való visszatéréshez érintse meg az **OK** gombot.

Függőben lévő faxok törlése

1. A Kezdőképernyőn görgessen le, és érintse meg az **Feladat állapota** gombot.
2. Érintse meg a törölni kívánt faxfeladatot a **Feladat állapota** képernyőn.

3. Érintse meg a **Feladatörlesztés** gombot.
4. Érintse meg az **Igen** gombot a **Biztos, hogy megszakítja a feladatot?** üzenetet megjelenítő képernyőn.

 **MEGJEGYZÉS:** A törlési művelet akár 30 másodpercig is tarthat.

Faxok fogadása

Amikor a faxtartozék fogadja a bejövő faxokat, a memóriában tárolja őket, mielőtt kinyomtatná. Miután az egész faxot tárolta, kinyomtatja, majd törli a memóriából. A faxok kinyomtatására beérkezésük alkalmával kerül sor, kivéve ha be van kapcsolva a faxnyomtatás ütemezésére szolgáló beállítás. Ha be van kapcsolva a faxnyomtatás ütemezése, a faxok a memóriában tárolódnak, és nem nyomtatja ki őket a készülék. A faxnyomtatás kikapcsolásakor a készülék minden tárolt faxot kinyomtat.

A faxfogadás alapértelmezett beállításainak megváltoztatásával módosítható a fax fogadásának módja. Ezek a beállítások az alábbi lehetőségeket tartalmazzák:

- A hívásfogadás előtti csengetésszám kiválasztása
- A dátum, az idő és az oldalszám nyomtatása a faxokra (jelzés)
- A bemeneti papírtálca és a faxkiadó tálca kiválasztása
- A faxok más számra történő továbbítása
- Bizonyos számokról érkező faxok elutasítása
- A faxnyomtatás ütemezése (a memória zárolása)
- Értesítési beállítások

Gyorstárcsázási listák létrehozása és törlése

A gyorstárcsázási funkció segítségével gyorstárcsázási név rendelhető egy vagy több telefonszámhoz, majd pusztán ennek a gyorstárcsázási névnek a kiválasztásával fax küldhető az adott számra vagy számokra.

Gyorstárcsázási lista létrehozása

1. A Kezdőképernyőn görgessen le, és érintse meg az **Fax** gombot.



2. Érintse meg a **Gyorstárcsázások** gombot a **Gyorstárcsázás** képernyő megjelenítéséhez.



3. Érintse meg a kívánt **Gyorstárcsázási számot**.



4. A billentyűzet megjelenítéséhez érintse meg a **Gyorstárcsázási név** mezőt.

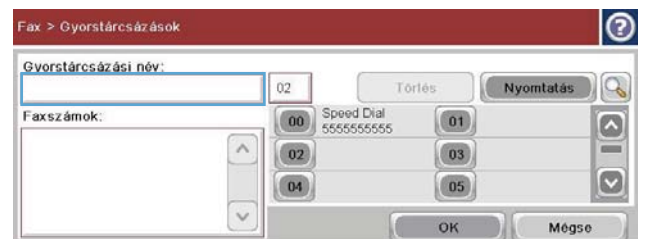

5. Adja meg a gyors tárcsázás nevét.
6. Érintse meg a **Gyorstárcsázási név** mező melletti lefelé mutató nyilat a legördülő lista megnyitásához.

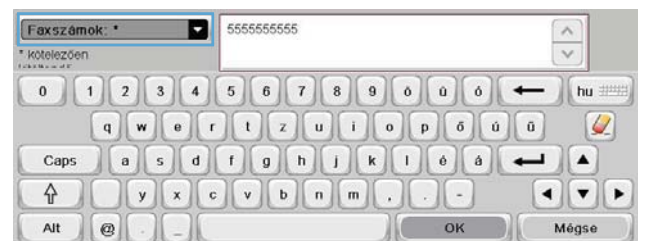

7. Érintse meg a **Faxszám** lehetőséget.



8. A **Gyorstárcsázási név** mezőbe írja be a faxszámot.

MEGJEGYZÉS: Ha egy gyorstárcsázási névhez további faxszámokat kíván megadni, érintse meg a képernyőt az előzőleg megadott faxszámtól jobbra. A kurzor megjelenésekor érintse meg az Enter billentyűt  a kurzor következő sorba történő áthelyezéséhez. A lépést megismételve írja be a gyorstárcsázási névhez tartozó összes számot.

9. Érintse meg a **OK** gombot. A név és a faxszámok megjelennek a **Gyorstárcsázási szám** mellett.

10. Ha befejezte, nyomja meg az **OK** gombot a Fax képernyőhöz való visszatéréshez



Gyorstárcsázási lista törlése

1. A Kezdőképernyőn görgessen le, és érintse meg az **Fax** gombot.



2. Érintse meg a **Gyorstárcsázások** gombot a **Gyorstárcsázás** képernyő megjelenítéséhez.



3. Érintse meg a törlendő lista számát (Gyorstárcsázások).



4. Érintse meg a Törles gombot.



5. Érintse meg az Igen gombot a gyorstárcsázási lista törlésének megerősítéséhez és a Fax képernyőhöz való visszatéréshez.

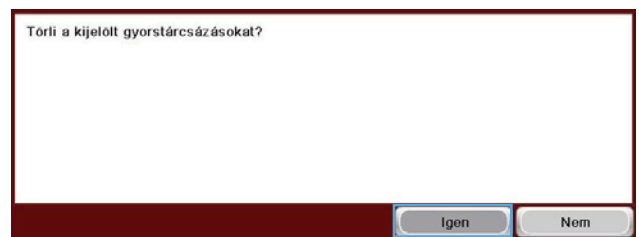

Egyetlen szám törlése a gyorstárcsázási listáról

1. A Kezdőképernyőn görgessen le, és érintse meg az Fax gombot.



2. Érintse meg a Gyorstárcsázások gombot a Gyorstárcsázás képernyő megjelenítéséhez.



3. A billentyűzet megnyitásához érintse meg a lista Gyorstárcsázási számát.



4. Érintse meg a **Gyorstárcsázási név** mező melletti lefelé mutató nyilat a legördülő lista megnyitásához, majd érintse meg a **Faxszámok** elemet.



5. Lapozza végig a faxszámok listáját, és érintse meg a képernyőt a törlendő faxszám utolsó számjegye mellett, a jobb oldalon. A backspace billentyűvel törölje a faxszámot.

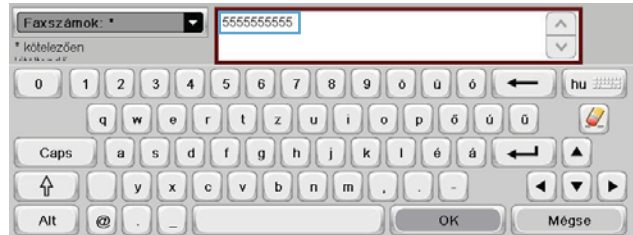

6. Az **OK** gombot megérintve térjen vissza a **Gyorstárcsázások** képernyőhöz.



7. Az **OK** gombot megérintve térjen vissza a **Fax** képernyőhöz.



Szám felvétele meglévő gyorstárcsázási listára

1. A Kezdőképernyőn görgessen le, és érintse meg az **Fax** gombot.



2. Érintse meg a **Gyorstárcsázások** gombot a **Gyorstárcsázás** képernyő megjelenítéséhez.



3. Érintse meg a módosítandó lista számát (Gyorstárcsázás).



4. Érintse meg a Gyorstárcsázási név mező melletti lefelé mutató nyilat a legördülő lista megnyitásához.

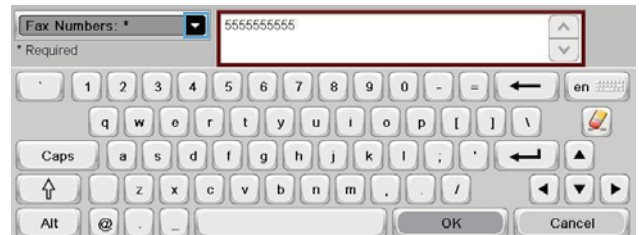

5. Érintse meg a Faxszámok elemet.



6. Gyorstárcsázási névhez tartozó faxszám hozzáadásához érintse meg a képernyőt a lista utolsó faxszáma mellett, a jobb oldalon. A kurzor megjelenésekor érintse meg az Enter billentyűt ← a kurzor következő sorba történő áthelyezéséhez, majd írja be a faxszámot.

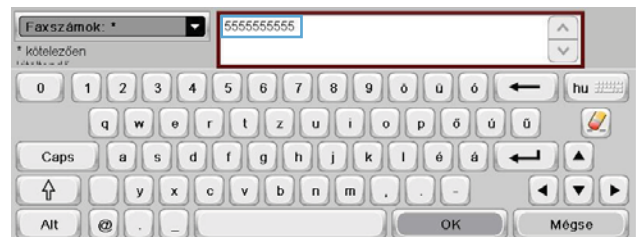

7. Az OK gombot megérintve térjen vissza a Gyorstárcsázások képernyőhöz.

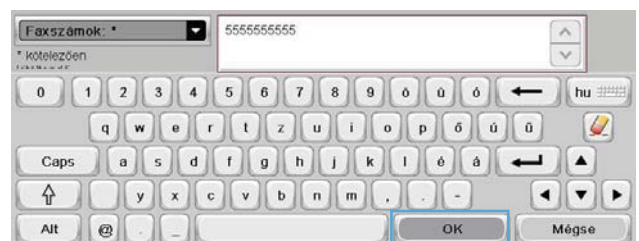

8. Az OK gombot megérintve térjen vissza a Fax képernyőhöz.



Beszédhívások és újrapróbálkozások

Faxhívás-jelentés

A készülék akkor nyomtat faxhívásjelentést, ha az Értesítés funkció engedélyezve van az Alapértelmezett feladatbeállítások vagy a További beállítások menüben.

Ha a faxküldési próbálkozások maximális számát eléri a készülék, kinyomtatja a faxküldés faxhívás-jelentését. A faxhívás-jelentésen a faxfeladat naplózási azonosítója, valamint az utolsó faxküldési próbálkozás eredménye látható.

Beszédhívásokhoz a készülék nem nyomtat ki faxhívás-jelentést.

 **MEGJEGYZÉS:** A faxhívás-jelentés csak az utolsó próbálkozásokhoz hoz létre feladatazonosítót. Ha ezen jelentések egyikét a menüből kézzel nyomtatja ki, és az utolsó hívás nem utolsó próbálkozás volt és nem is egy beszédhívás, akkor a feladatazonosító értéke nulla lesz.

Faxtevékenységi napló

Alapértelmezés szerint a faxtevékenységi napló a beszédhívásokat nem tartalmazza. A faxtevékenységi naplóban csak az összes újratárcsázás utolsó kísérlete, illetve a sikeres faxesemények szerepelnek.

T.30-jelentés

Beszédhívások esetében a készülék nem nyomtat ki T.30-jelentést. Minden újrapróbálkozás esetén a készülék kinyomtat egy T.30-jelentést.

A faxnyomtatás ütemezése (a memória zárolása)

A faxütemezési funkcióval megadható, hogy a készülék mikor nyomtassa ki a faxokat. A következő faxnyomtatási üzemmódok adhatók meg:

- Minden fogadott fax tárolása
- Minden fogadott fax nyomtatása
- Faxnyomtatási ütemezés használata

Ha a [Minden fogadott fax tárolása](#) lehetőséget választja, a készülék minden bejövő faxot a memóriában tárol, és nem nyomtatja ki azokat. A memóriában tárolt faxfeladatok a [Megnyitás készülékmemóriából](#) menü segítségével érhetők el. Ezzel a menüvel kinyomtathatók és törölhetők a nyomtatási feladatok, amíg a memóriában tárolva vannak. A funkcióról további információt a Feladat visszakeresése menü ismertetése tartalmaz a készülék használati útmutatójában.

 **MEGJEGYZÉS:** A tárolt faxokat a [Faxnyomtatás](#) menüből, a [Minden fogadott fax nyomtatása](#) beállítás megadásával érheti el.

Ha a [Minden fogadott fax nyomtatása](#) lehetőséget választja, a készülék minden bejövő faxot kinyomtat. A készülék kinyomtatja a memóriában aktuálisan tárolt faxokat is.

Ha a [Faxnyomtatási ütemezés használata](#) lehetőséget választja, a készülék csak a faxnyomtatási ütemezés szerint beállított faxokat nyomtatja ki. A faxnyomtatás beállítható úgy, hogy egy teljes napot (24 órát) zároljon, de úgy is, hogy a nap egy adott időszakát. Csak egy zárolási időszak adható meg, de az tetszőleges számú napra alkalmazható. A zárolt időszak a [Faxnyomtatási ütemezés](#) menüben adható meg.

Ha csak egyféle eseményt ad meg az ütemezésben, a készülék a **Minden fogadott fax tárolása** vagy a **Minden fogadott fax nyomtatása** beállításnak megfelelően működik a hozzáadott egyszeri esemény típusa alapján, tehát egyszeri tárolási esemény esetén a készülék a **Minden fogadott fax tárolása**, egyszeri nyomtatási esemény esetén pedig a **Minden fogadott fax nyomtatása** beállításnak megfelelően működik.

 **MEGJEGYZÉS:** A zárolt időszak végeztével az időszak alatt fogadott és tárolt faxokat a készülék automatikusan kinyomtatja.

Fax használata VoIP-hálózatok esetében

A VoIP technológia az analóg telefonjeleket digitális jelekké alakítja át. Ezeket a jeleket a rendszer csomagok formájában továbbítja az interneten. A csomagokat a rendszer a célállomáson vagy annak közelében ismét analóg jelekké alakítja vissza.

Az interneten az információ továbbítása analóg jelek helyett digitális formában történik. Ezért a faxtovábbítás különböző formái az analóg nyilvános telefonhálózattól (PSTN) eltérő beállításokat igényelhetnek. A faxtovábbítás sikeressége függ a megfelelő időzítéstől és a jelminőségtől, ezért a faxtovábbítás számára kedvező a VoIP környezet használata.

Ha a HP LaserJet Analog Fax Accessory 500 VoIP szolgáltatáshoz kapcsolódik, javasolt a következő beállítások módosítása:

- A faxot V.34 (Gyors) üzemmódban, a hibajavítást bekapcsolva indítsa el. A V.34 protokoll kezeli a VoIP-hálózatokhoz való alkalmazkodáshoz szükséges átvitelisebesség-változásokat.
- Ha sok hibát vagy újrapróbálkozási kísérletet tapasztal, akkor kapcsolja ki a V.34-es protokollt és a Maximális átviteli sebesség beállítást állítsa Közepes (14 400 b/s) értékre.
- Ha a hibák vagy újrapróbálkozási kísérletek továbbra is fennállnak, akkor a faxolás sebességét állítsa alacsonyabbra, mivel néhány VoIP-rendszer nem tudja kezelni a faxok magas jelsebességét. A Maximális átviteli sebesség beállítást állítsa 9600 bps (Lassú) értékre.
- Ritkán előfordulhat, hogy a hibák továbbra is jelentkeznek, ebben az esetben a készüléken kapcsolja ki a hibajavítás üzemmódot. Ekkor a kép minősége romolhat. A beállítás alkalmazása előtt ellenőrizze, hogy a kép minősége megfelelő-e az ECM üzemmód kikapcsolása esetén.
- Ha az előző beállítások módosítása nem javította a VoIP-faxolás megbízhatóságát, akkor forduljon a VoIP-szolgáltatójához segítségért.

Faxhibák elhárítása

Helyesen van beállítva a faxkészülék?

Az alábbi ellenőrzőlista segítséget nyújthat a faxolás közben tapasztalható problémák okának megállapításához:

- **A faxtartozékhoz mellékelt telefonkábelrel használja?** A faxtartozék teszteken bizonyította, hogy a mellékelt telefonkábelrel megfelel az RJ11 szabvány előírásainak. Ne használjon másik telefonkábelrel; az analóg faxtartozéknak analóg telefonkábelre van szüksége. A telefonkapcsolatnak is analógnak kell lennie.
- **Jól illeszkedik a fax/telefonvonal csatlakozója a faxtartozékon lévő aljzatba?** Győződjön meg arról, hogy a telefoncsatlakozó megfelelően kapcsolódik az aljzathoz. A csatlakozót addig kell nyomni az aljzatba, amíg a helyére nem „kattan”.
- **Megfelelően működik a fali telefonaljzat?** Telefon csatlakoztatásával ellenőrizze, hogy van-e vonal a fali aljzatban. Hallja a tárcsahangot, lehet telefonálni?

Milyen telefonvonalat használ?

- **Külön vonal:** Szabványos fax-/telefonszám, amely kizárólag faxküldésre és -fogadásra szolgál.



MEGJEGYZÉS: A telefonvonal kizárólag a faxkészülék számára legyen fenntartva, azt ne használja más telefonos eszköz, például a riasztórendszer, amely telefonvonalon keresztül küld riasztást a távfelügyeleti cég központjába.

- **Alközpont:** Vállalati belső telefonközpontos rendszer. A szabványos otthoni telefonok és a faxtartozék analóg telefonvonalon működnek. Egyes telefonalközpontok digitális üzeműek, és előfordulhat, hogy nem kompatibilisek a faxtartozékkal. A faxküldés és -fogadás feltétele, hogy a készülék szabványos analóg telefonvonalhoz csatlakozzon.
- **Továbbléptetés:** Telefonközponti szolgáltatás: ha egy bejövő vonal foglalt, a következő hívás a következő szabad vonalra kerül. Próbálja a faxtartozékot az első bejövő telefonvonalra csatlakoztatni. A faxtartozék a hívásfogadás előtti csengésszám beállításának megfelelő számú csengés után fogadja a bejövő hívást.



MEGJEGYZÉS: A továbbléptetéses telefonvonalak megakadályozhatják, hogy a faxtartozék fogadni tudja a bejövő faxokat. A terméket nem ajánlatos továbbléptetéses telefonvonallal használni.

Használ túlfeszültség ellen védő eszközt?

A fali aljzat és a faxtartozék közé túlfeszültség ellen védő készülék helyezhető el, amely – pl. villámlás esetén – a telefonvonalon átfolyó erős elektromos áramtól védi a fax tartozékot. Az ilyen készülék gondokat okozhat a fax kommunikációjában, mivel ronthatja a telefonjel minőségét. Ha ilyen eszköz használata esetén problémát tapasztal a faxok küldése és fogadása során, akkor próbaképpen csatlakoztassa a készüléket közvetlenül a fali aljzathoz annak megállapítására, hogy a túlfeszültség ellen védő eszköz okozza-e a problémát.

Igénybe veszi a telefontársaság hangposta szolgáltatását, vagy használ üzenetrögzítőt?

Ha a hangposta szolgáltatás hívásfogadás előtti csengetésszáma kisebb, mint a faxtartozék erre vonatkozó beállítása, a hangposta szolgáltatás fogadja a hívást, így a készülék nem tudja fogadni a faxokat. Ha a faxtartozék hívásfogadás előtti csengetésszáma kisebb, mint a hangposta szolgáltatásé, akkor a faxtartozék fogad minden hívást, és nem jutnak el a hívások a hangposta szolgáltatáshoz.

Engedélyezve van-e a hívásvárakoztatási funkció a telefonvonalon?

Ha a fax telefonvonalán hívásvárakoztatási funkció van engedélyezve, a hívásvárakoztatási értesítés megszakíthatja a folyamatban lévő faxhívást, ami kommunikációs hibát okoz. Győződjön meg arról, hogy a fax telefonvonalán nincs engedélyezve a hívásvárakoztatás.

A faxtartozék állapotának ellenőrzése

Ha a jelek szerint nem működik az analóg faxtartozék, a [Konfigurációs oldal](#) kinyomtatásával ellenőrizze az állapotát.

1. A Kezdőképernyőn görgessen le, és érintse meg az [Adminisztráció](#) gombot.
2. Nyissa meg a következő menüket:
 - [Jelentések](#)
 - [Konfiguráció/Állapotoldalak](#)
 - [Konfigurációs oldal](#)
3. A jelentés kinyomtatásához érintse meg a [Nyomtatás](#) gombot, vagy érintse meg a [Nézet](#) gombot, ha a képernyőn szeretné megtekinteni a jelentést. A jelentés több oldalból áll.

 **MEGJEGYZÉS:** A készülék IP-címe vagy gazdagépneve a Jetdirect oldalon található.

A Konfigurációs oldal Faxtartozék lapján ellenőrizze a modem állapotát. A készülék adatai fejléc alatt. A következő táblázat a különféle állapotokat, illetve a problémák lehetséges megoldását ismerteti.

Működőképes / Engedélyezve ¹	Az analóg faxtartozék be van szerelve és üzemkész.
Működőképes / Letiltva ¹	A faxtartozék csatlakoztatva van és működőképes, a HP Digital Sending segédprogramban azonban letiltották a készülék faxfunkcióját, vagy engedélyezték a helyi hálózati (LAN) faxolást. Ha be van kapcsolva a LAN-fax, kikapcsol az analóg fax funkció. Egyszerre csak az egyik lehet bekapcsolva a LAN-fax és az analóg fax funkció közül.
Non-Operational / Enabled/Disabled (MŰKÖDIK / ENGEDÉLYEZVE) ¹	A rendszer firmverhibát észlel. Frissíteni kell a firmvert.

Sérült / Engedélyezve/Letiltva¹

A faxtartozék működésképtelen. Vegye ki, majd helyezze be ismét a helyére a faxkártyát, és közben ellenőrizze, hogy nincsenek-e elgömbülve az érintkezők. Ha továbbra is SÉRÜLT marad az állapot, cserélje ki az analóg faxtartozékot.

¹ Az ENGEDÉLYEZETT állapot azt jelzi, hogy az analóg faxtartozék engedélyezve van; a LETILTVA állapot azt jelenti, hogy a LAN-fax szolgáltatás van engedélyezve (az analóg fax pedig ki van kapcsolva).

Nem működik a faxfunkció

A faxtartozék csatlakoztatva van, de az ikon nem jelenik meg a készülék főképernyőjén.

Ok	Megoldás
A HP MFP Digital Sending Software konfigurációs segédprogram letiltotta az analóg fax funkciót.	Kapcsolja be az analóg fax funkciót a HP MFP Digital Sending Software konfigurációs segédprogrammal.
Nem működik jól a tartozék.	Ellenőrizze a faxtartozék állapotát. Ha az állapot Ha az állapot NEM MŰKÖDIK, valószínűleg új firmvert kell telepíteni. Ha az állapot SÉRÜLT, és most szerelte be a kártyát, próbálja meg újra a helyére illeszteni a kártyát, és ellenőrizze, hogy nincsenek-e elgömbülve az érintkezői. Ha az állapot SÉRÜLT, és a kártya megfelelően van beszerelve, valószínűleg ki kell cserélni a kártyát.
Hibás a csatlakozópanel áramköri lapja.	Forduljon a HP szervizképviselőjéhez.

Nem jelennek meg a készüléken a faxmenük.

Ok	Megoldás
Be van kapcsolva a LAN-fax.	Ez nem hiba, a tartozék normális működésének velejárója. Amikor a HP Digital Sending Software bekapcsolja a LAN-faxot, az analóg fax kikapcsol, és a fax menü (amelyet csak az analóg fax használ) nem nyílik meg.

Általános faxolási problémák

Probléma	Ok	Megoldás
Nem sikerült elküldeni a faxot.	A JBIG funkció be van kapcsolva, és a fogadó fax nem kompatibilis a JBIG-tömörítéssel.	Kapcsolja ki a JBIG-tömörítést.
Az állapotsorban a Nincs elég memória üzenet jelenik meg.	Megtelt a készülék tárolólemeze.	Töröljön fájlokat a lemezről. A lemez kezeléséről a készülék használati útmutatója tartalmaz tájékoztatást.
A képek rossz minőségben vagy szürke téglalapként jelennek meg a faxokon.	A Lap tartalma mód beállítása nem megfelelő.	Próbálja a Szöveg/kép optimalizálás beállítást Fénykép értékre változtatni.

Probléma	Ok	Megoldás
Megnyomta a készülék billentyűzetének Mégse gombját a fax átvitelének leállításához, de a készülék mégis elküldte a faxot.	A Törlés akkor lép érvénybe, miután a törlés menüben azt kiválasztotta (a Leállítás gomb megnyomását követően jelenik meg), és az OK gombbal jóváhagyta.	A faxküldés a Fax menüben szakítható meg.
Nem jelenik meg a Faxcímjegyzék gomb.	A Faxcímjegyzék funkció nincs engedélyezve.	A Faxcímjegyzék funkció engedélyezéséhez használja a HP MFP Digital Sending Software Configuration segédprogramot.
Nem található a Faxbeállítások a HP Web Jetadmin programban.	A Faxbeállítások a HP Web Jetadmin programban a készülék állapotoldalának legördülő menüjében található.	A legördülő menüben válassza a Digitális küldés és faxolás lehetőséget.
A készülék a fejléct a lapok tetejére illeszti, mikor be van kapcsolva a felülnyomás.	A továbbított faxok esetében akkor is a fax tetejéhez illeszti hozzá a készülék a fejléct, ha be van kapcsolva a felülnyomás.	Ez nem hiba, a tartozék normális működésének velejárója.
A címzettek mezőben vegyesen szerepelnek számok és nevek.	A normál működés része, hogy számok és nevek is láthatók, attól függően, hogy honnan származnak. A faxcímjegyzék esetében nevek, minden más adatbázis esetében számok jelennek meg.	A normál működés része, nincs teendő.
Kétoldalasként kerül kinyomtatásra egy egyoldalas fax.	A készülék a fax tetejéhez illeszti hozzá a fejléct, ezért a szöveg áttolódik a következő oldalra.	Ha az egyoldalas faxot egy oldalra kívánja kinyomtatni, állítsa be, hogy a készülék átfedéssel nyomtassa ki a fejléct, vagy módosítsa az oldalmérethez igazítás beállítását.
A dokumentumadagolás megáll a faxolás közben.	Lehet, hogy elakadt a papír az automatikus lapadagolóban.	Ha ez történt, olvassa el a készülék használati útmutatójában az elakadások elhárításáról szóló részt.
Túl hangosak vagy halkak a faxtartozék hangjelzései.	Módosítani kell a hangerő beállítását.	

Faxfogadási problémák

A faxtartozék nem fogadja a bejövő faxhívásokat (a fax nem észlelhető).

Ok	Megoldás
Lehet, hogy rosszul van beállítva a hívásfogadás előtti csengetésszám.	Ellenőrizze a hívásfogadás előtti csengetésszám beállítását.
Lehet, hogy a telefonkábel rosszul van csatlakoztatva vagy megsérült.	Ellenőrizze a csatlakozásokat. Használja a faxtartozékhoz mellékelt telefonkábelt.

A faxtartozék nem fogadja a bejövő faxhívásokat (a fax nem észlelhető).

Ok	Megoldás
Lehet, hogy nem működik a telefonvonal.	Próbaképpen csatlakoztasson az aljzatához egy telefont a faxtartozék helyett. Telefonálással győződjön meg arról, hogy működik a telefonvonal.
Az is lehet, hogy hangposta vagy üzenetrögzítő akadályozza meg a faxtartozékot a hívásfogadásban.	Tegye a következők egyikét: <ul style="list-style-type: none">• Kapcsolja ki a hangposta szolgáltatást.• Gondoskodjon külön telefonvonalról a faxhívások számára.• Állítsa kisebbre a faxhívások fogadása előtti csengetésszámot a hangposta hívásfogadás előtti csengetésszámánál.

Nagyon lassú a faxok továbbítása és fogadása.

Ok	Megoldás
Lehetséges, hogy nagyon összetett, például sok képet tartalmazó dokumentum átvitele zajlik.	Az összetett faxdokumentumok átvitele több időt igényel.
Lehet, hogy lassú a címzett faxkészülékének modemje.	A faxtartozék a címzett faxkészülék maximális fogadási sebességével küldi a faxot.
A fax küldésének vagy fogadásának felbontási beállítása nagyon magas. A nagyobb felbontás általában szebb képet eredményez, de hosszabb átviteli időt tesz szükségessé.	Ha Ön a címzett, kérje meg telefonon a fax küldőjét, hogy kisebb felbontással küldje el ismét a faxot. Ha Ön küldi a faxot, csökkentse a felbontást, valamint módosítsa a Szöveg/kép optimalizálás beállítást.
Ha rossz a telefonkapcsolat minősége, a faxtartozék és a címzett faxkészüléke lelassítja az átvitelt, hogy ki tudja javítani a hibákat.	Törölje a faxot, és küldje el újra. Ellenőriztesse a telefonvonalat a telefonszolgáltatóval.

A készülék nem nyomtatja ki a faxokat.

Ok	Megoldás
Lehet, hogy nincs papír a bemeneti tálcában.	Tegyen papírt a tálcába. A készülék tárolja azokat a faxokat, amelyeket papírhány miatt nem tudott kinyomtatni, és a papír pótlása után kinyomtatja azokat.
Ütemezett faxnyomtatás van beállítva.	Ha be van kapcsolva a faxnyomtatás ütemezése, a faxok csak a funkció kikapcsolása után nyomtatódnak ki.
Kevés vagy kifogyott a festék.	Ha kevés vagy kifogyott a festék, a készülék leállítja a nyomtatást. Az ilyenkor beérkező faxokat a memóriájában tárolja a készülék, és a festékkazetta kicserélése után kinyomtatja azokat. A készülék egyéb nyomtatási problémáiról a készülék használati útmutatója nyújt tájékoztatást.

A készülék nem nyomtatja ki a faxokat.

Ok	Megoldás
A bejövő hívás esetleg beszédhívás.	A bejövő beszédhívások a hívási jelentésben általában Kommunikációs hiba (17) formában jelennek meg. Mivel ez nem faxhiba, hanem beszédhívás miatti hiba, ezért semmilyen művelet végrehajtására nincs szükség. Biztosítsa, hogy a beszédhívások a faxhívásoktól eltérő számra érkezzenek.
A bejövő fax fogadása megszakadt.	Győződjön meg arról, hogy a fax telefonvonalán nincs engedélyezve a hívásvárakoztatás. A hívásvárakoztatási értesítés megszakíthatja a folyamatban lévő faxhívást, ami kommunikációs hibát okoz.
A Faxnyomatási ütemezés funkció Mindig tárolja a faxokat üzemmódra van állítva.	Módosítsa a Faxnyomatási ütemezés beállítását a Mindig nyomtassa ki a faxokat értékre.

Faxküldési problémák

Probléma	Ok	Megoldás
Menet közben megszakad a faxküldés.	Lehet, hogy nem működik megfelelően a címzett faxkészüléke.	Próbálja meg egy másik faxkészülékre küldeni a faxot.
	Lehet, hogy nem működik a telefonvonal.	Próbaképpen csatlakoztasson az aljzathoz egy telefont a faxtartozék helyett. Telefonálással győződjön meg arról, hogy működik a telefonvonal.
	Lehet, hogy a telefonvonal zajos vagy rossz minőségű.	Az átvitel megbízhatóságának növelése érdekében próbálkozzon az átviteli sebesség csökkentésével. Lásd a maximális átviteli sebesség beállításával foglalkozó szakaszt.
	Lehet, hogy engedélyezve van a hívásvárakoztatási funkció.	Győződjön meg arról, hogy a fax telefonvonalán nincs engedélyezve a hívásvárakoztatás. A hívásvárakoztatási értesítés megszakíthatja a folyamatban lévő faxhívást, ami kommunikációs hibát okoz.
A faxtartozék nem küldi el, csak fogadja a faxokat.	Ha a faxtartozék telefonalközponthoz kapcsolódik, akkor esetleg olyan tárcsahangot kap, amelyet nem tud érzékelni.	Kapcsolja ki a tárcsahang-érzékelési funkciót.
	Lehet, hogy rossz a telefon-összeköttetés.	Próbálja meg később elküldeni a faxot.
	Lehet, hogy nem működik megfelelően a címzett faxkészüléke.	Próbálja meg egy másik faxkészülékre küldeni a faxot.
	Lehet, hogy nem működik a telefonvonal.	Próbaképpen csatlakoztasson az aljzathoz egy telefont a faxtartozék helyett. Telefonálással győződjön meg arról, hogy működik a telefonvonal.

Probléma	Ok	Megoldás
A kimenő faxok küldésekor a készülék folyamatosan tárcsáz.	A faxtartozék automatikusan újrahívja a telefonszámot, ha be van kapcsolva az újrahívás arra az esetre, ha a másik készülék foglalt vagy nem fogadja a hívást.	Ez nem hiba, a tartozék normális működésének velejárója. Ha nem szeretné, hogy a fax ismételt próbálkozzon, állítsa 0-ra az Újrahívás, ha foglalt beállítást, illetve az Újrahívás, ha nem veszi fel a hívott fax beállítást.
Az elküldött faxok nem érkeznek meg a címzett faxkészülékére.	Lehet, hogy a címzett faxkészüléke ki van kapcsolva, vagy valamilyen hiba történt vele, például kifogyott belőle a papír. Megtörténhet, hogy a faxot a memória tárolja, mert a szám foglaltsága miatti újrahívásra vár, vagy mert még vannak előtte más faxok, amelyek elküldésre várnak.	Hívja fel a címzettet, és kérdezze meg tőle, hogy be van-e kapcsolva a fax, és hogy képes-e faxfogadásra. Ha a fax a fenti okok bármelyikénél fogva a memóriában van, a faxtevékenységi naplóba bekerül egy ezzel kapcsolatos bejegyzés. Nyomtassa ki a faxtevékenységi naplót, és keresse meg azokat a feladatokat, amelyek Eredmény oszlopában a Függőben szó szerepel.

Hibakódok

Ha olyan hiba történik faxolás közben, amely megakadályozza a fax fogadását vagy elküldését, hibakódot hoz létre a készülék, amely segít megállapítani a probléma okát. A hibakódok a faxtevékenységi jelentésben, a faxhívási jelentésben, valamint a T.30 protokoll naplójában található. A három jelentés valamelyikének kinyomtatásával keresse meg a hibakódot. A hibakódok részletes leírása megtalálható a www.hp.com webhelyen, a HP LaserJet Analog Fax Accessory 500 szókapcsolatra végzett kereséssel.

Fax hibaüzenetei

Ha a HP LaserJet készülék analóg faxot küldött vagy fogadott, akkor a faxolási folyamat során fellépő bármilyen hiba megjelenik a készülék kezelőpaneljén, és feljegyzésre kerül a faxjelentésbe. A faxhibákat számos tényező okozhatja, azok leggyakoribb oka a telefonvonal megszakadása vagy zajossága. A faxolás közben fellépő hibák azok eredetétől függetlenül megjelennek a készülék kijelzőjén.

Ha a faxolási folyamat megszakad, illetve a faxtovábbítás vagy -fogadás közben hiba lép fel, a készülék faxalrendszere egy kétrészes állapot-/hibaleírást hoz létre. A normál vagy sikeres faxok esetén is megjelenik egy nyugtázó üzenet. Az üzenet egy szöveges leírásból és egy számkódból áll (néhány üzenet nem tartalmaz számkódot). A készülék kezelőpanelén csak az üzenet szöveges része jelenik meg, ugyanakkor az üzenet szöveges része és számkódja is megtalálható a Faxtevékenység naplóban, a Faxhívási jelentésben és a T.30 faxnyilvántartóban (ezeket a faxjelentéseket a készülék kezelőpaneléről külön-külön is kinyomathatja az [Adminisztráció > Jelentések > Faxjelentések](#) és az [Adminisztráció > Hibaelhárítás > Fax > T.30 faxnyilvántartó](#) menük használatával). A jelentésekben a számkód az üzenet szöveges része után zárójelben jelenik meg. Például, kommunikációs hiba esetén a kezelőpanelen a következő jelenik meg: **Sikertelen fax: Kommunikációs hiba**. Ugyanaz a hiba a Faxtevékenység napló Eredmény sorában a következőképpen jelenne meg: **Kommunikációs hiba (17)**. Ebben a példában a kommunikációs hibához hozzárendelt számkód értéke 17.

A számkódot a faxmodem hozza létre. Rendszerint a (0) számkód jelzi a modem normál válaszát. Néhány üzenet mindig a (0) számkódot jeleníti meg, míg más üzenetek a körülményektől függő számkód tartományokat tartalmazhatnak, egyes üzenetek pedig egyáltalán nem tartalmaznak számkódot. A (0) számkód általában a faxmodem hibamentes működését jelzi, így akár arról is tájékoztathat, hogy a hiba a faxolási alrendszer más részében fordult elő. A nullától eltérő hibakódok a modem által végrehajtott tevékenység vagy művelet további részleteit ismertetik, nem feltétlenül a modem hibás működését jelentik.

A következő táblázatok a leggyakoribb számkódokhoz tartozó faxüzeneteket és a javasolt hibaelhárítási műveleteket tartalmazzák. A normál üzenetek és a normál eseményt jelző üzenetek is megtalálhatók a táblázatokban. Például, ha a készülék nem tudott egy faxot elküldeni a foglalt számra, akkor a [Foglalt](#) üzenet jelenik meg. Ebben az esetben a faxolási alrendszerben nincs hiba. Az üzenet azt jelzi, hogy a faxolás a hívott telefonszám foglaltsága miatt sikertelen volt.

Az itt felsoroltaktól eltérő, számkódot tartalmazó állandó hibaüzenetek elhárításához vegye igénybe az ügyfélszolgálat segítségét. Az ügyfélszolgálat felhívását megelőzően a hiba azonosításának elősegítése érdekében kinyomtathatja a legutóbbi faxhívás részletes adatait. A faxolás részletes adatainak listáját T.30 faxnyilvántartónak nevezzük, melyet a legutóbbi faxra vonatkozóan ki is nyomtathat, vagy beállíthatja úgy is, hogy a készülék a faxnyilvántartót faxhiba esetén minden esetben kinyomtassa. A T.30 faxnyilvántartó kinyomtatásához vagy konfigurálásához nyomja meg az [Adminisztráció](#), [Hibaelhárítás](#), majd a [T.30 faxnyilvántartó](#) menüpontot. Ezután kinyomtathatja a legutóbbi fax jelentését vagy beállíthatja, mikor kívánja kinyomtatni a T.30 faxnyilvántartót.

Faxküldési üzenetek

12-1. táblázat: Faxküldési üzenetek

Üzenet	Hiba száma	Leírás	Művelet(ek)
Megszakítva	0	A faxolást a felhasználó a készülék kezelőpanelén megszakította.	Nincs.
Sikeres	–	Sikeres faxküldés.	Nincs.
Foglalt	0	A hívott faxkészülék foglalt.	A fax automatikusan visszatér készenléti üzemmódba (ha így van beállítva) vagy próbálja meg a faxot később újra elküldeni.
Nem válaszol	0	A hívott faxkészülék nem válaszol a hívásra.	A hívott faxkészülék esetleg nincs csatlakoztatva vagy ki van kapcsolva. Kérje meg a hívott felet, hogy ellenőrizze a készüléket. Próbálja újra elküldeni a faxot.
Tömörítési hiba	Bármely	A faxadatok sérültek vagy a küldő készülék nem küldte el azokat.	Próbálja újra elküldeni a faxot.
Nincs tárcsahang	0	A fax elküldése során a készülék nem észlelt tárcsahangot.	Ellenőrizze a telefonvonal működését, és a faxküldéshez kapcsolja ki a tárcsahang észlelését.
Modemhiba	Bármely	A belső faxmodem váratlan vagy hibás választ küldött a készüléknek.	Próbálja meg ismét elküldeni a faxot. Ha a hiba továbbra is fennáll, lépjen kapcsolatba a szervizzel. MEGJEGYZÉS: Ez nem feltétlenül jelenti azt, hogy a modem hardvere hibás.
Kommunikációs hiba	17 vagy 36	A hívó és a hívott között megszakadt a telefonos kapcsolat. Ezt hanghívások is okozhatják.	Próbálja újra elküldeni a faxot.
Kommunikációs hiba	17 és 36-on kívül bármely másik kód	Általános kommunikációs hiba, ami a faxtovábbítás megszakadását vagy az elvárttól eltérő végrehajtását okozta.	Próbálja meg ismét elküldeni a faxot. Ha a hiba továbbra is fennáll, lépjen kapcsolatba a szervizzel.
Szünethiba	0	A fax képfájljának lemezre írása vagy onnan történő beolvasása sikertelen. Ennek az lehet az oka, hogy a készülék lemeze megsérült, vagy a túl kevés a szabad hely a készülék lemezén.	Próbálja meg ismét elküldeni a faxot. Ha a hiba továbbra is fennáll, lépjen kapcsolatba a szervizzel.

12-1. táblázat: Faxküldési üzenetek (folytatás)

Üzenet	Hiba száma	Leírás	Művelet(ek)
Laphiba	0	Nem megfelelő az oldalszélesség, vagy az oldal túl sok hibás sort tartalmaz.	Próbálja meg ismét elküldeni a faxot. Ha a hiba továbbra is fennáll, lépjen kapcsolatba a szervizzel.
Memóriahiba	0	Nincs elegendő RAM memória a készüléken.	Ha a hiba többször előfordul, bővítse a készülék memóriáját.
A művelet nem sikerült	Bármely	Faxhiba, a faxolási feladat végrehajtása sikertelen.	Próbálja meg ismét elküldeni a faxot. Ha a hiba továbbra is fennáll, lépjen kapcsolatba a szervizzel.
Áramkimaradás	0	A faxot küldő készüléken a fax továbbítása közben tápellátási hiba lépett fel.	Próbálja újra elküldeni a faxot.
Nincs érzékelhető fax	17 vagy 36	A hívott számon nem észlelhető faxkészülék. Ezt hanghívások is okozhatják.	Ellenőrizze a faxszámot, és a címzettel ellenőriztesse, hogy a faxkészülék be legyen kapcsolva, csatlakoztatva legyen, majd próbálja meg újra elküldeni a faxot.

Faxfogadási üzenetek

12-2. táblázat: Faxfogadási üzenetek

Üzenet	Hiba száma	Leírás	Művelet(ek)
Sikeres	–	Sikeres faxfogadás.	Nincs.
Blokkolva	–	A faxfogadás sikertelen, mert a fogadó faxkészüléken a letiltott számok funkció megszakította azt.	Nincs.
Modemhiba	Bármely	A belső modem váratlan vagy hibás választ adott a készüléknek. Ez a hiba például olyankor fordul elő, amikor faxot próbál küldeni, miközben egy fax érkezik.	Küldesse el ismét a faxot. Ha a hiba továbbra is fennáll, lépjen kapcsolatba a szervizzel.
Kommunikációs hiba	17, 36	A hívó és a hívott között megszakadt a telefonos kapcsolat.	Kérje meg a feladót, hogy ismét küldje el a faxot (ha a küldő faxkészülék ezt nem próbálja meg automatikusan).
Kommunikációs hiba	17 és 36-on kívül bármely másik kód	Általános kommunikációs hiba, ami a faxtovábbítás megszakadását vagy az elvárttól eltérő végrehajtását okozta.	Küldesse el ismét a faxot. Ha a hiba továbbra is fennáll, lépjen kapcsolatba a szervizzel.
Szünethiba	0	A képfájl lemezre írása vagy onnan történő beolvasása sikertelen. Ennek az lehet az oka, hogy a készülék lemeze megsérült, vagy a túl kevés a szabad hely a lemezen.	Küldesse el ismét a faxot. Ha a hiba továbbra is fennáll, lépjen kapcsolatba a szervizzel.
Laphiba	0	Nem megfelelő az oldalszélesség, vagy az oldal túl sok hibás sort tartalmaz.	Küldesse el ismét a faxot. Ha a hiba továbbra is fennáll, lépjen kapcsolatba a szervizzel.
Memóriahiba	0	Nincs elegendő RAM memória a készüléken.	Ha a hiba többször előfordul, bővítse a készülék memóriáját.
Tömörítési hiba	0	Hibás fax – a fogadott képfájl dekódolása sikertelen.	Kérje meg a feladót, hogy újra küldje el a faxot, valamint engedélyezze az ECM hibajavítási módot, ha az még nincs engedélyezve.
Nyomatási hiba	0	Hibás fax – a fogadott képfájl dekódolása sikertelen.	Kérje meg a feladót, hogy újra küldje el a faxot, valamint engedélyezze az ECM hibajavítási módot, ha az még nincs engedélyezve.

12-2. táblázat: Faxfogadási üzenetek (folytatás)

Üzenet	Hiba száma	Leírás	Művelet(ek)
Érvénytelen lekérdezés	0	A faxlekérdezés funkció megkísérelt egy faxot egy másik készülékről lekérni, de nem volt elérhető faxkészülék.	Lépjen kapcsolatba a lekérdezett faxkészülék kezelőjével, és ellenőrizze, hogy a faxkészülék rendelkezésre áll-e, majd próbálja meg újra a lekérdezést.
A művelet nem sikerült	Bármely	Faxhiba. Ide tartozik az összes egyéb hiba.	Küldesse el ismét a faxot. Ha a hiba továbbra is fennáll, lépjen kapcsolatba a szervizzel.
Áramkimaradás	0	Faxfogadás közben tápellátási hiba lépett fel.	Kérje meg a feladót a fax újbóli elküldésére.
Nincs érzékelhető fax	17, 36	Beszédhívás érkezett a faxkészülékre.	Nincs

Faxjelentések

Az alábbiakban a készüléken elérhető faxjelentések listája olvasható. Ezek a jelentések kinyomtathatók vagy megtekinthetők a készülék kezelőpaneljén.

A készüléken a következő faxjelentések érhetőek el:

- Faxtevékenységi napló
- Számlázásikód-jelentés
- Blokkolt faxok listája
- Gyorstárcsázási lista
- Faxhívás-jelentés

Faxjelentés kinyomtatásához kövesse az alábbi lépéseket:

1. A Kezdőképernyőn görgessen le, és érintse meg az **Adminisztráció** gombot.
2. Nyissa meg a következő menüket:
 - **Jelentések**
 - **Faxjelentések**
3. Érintse meg a kinyomtatni vagy megtekinteni kívánt naplót vagy jelentést.
4. Érintse meg a **Nyomtatás** gombot vagy a **Nézet** gombot.

Fax tevékenységnapló

A faxtevékenységek naplója a következő információkat tartalmazza:

- A készüléken beállított faxfejléccadatok.
- Az egyes faxfeladatok feladatszám.
- Minden fogadott, elküldött és sikertelen fax dátuma és időpontja.
- A faxfeladat típusa (küldés vagy fogadás).
- Azonosító (a telefonszám, ha rendelkezésre áll)
- Időtartam (a hívás kezdeményezése és bontása közt eltelt idő)
- Oldalszám
- Eredmény (sikeresen elküldve, függőben, elküldés sikertelen, az utóbbi esetben a hiba típusa és kódja is szerepel)

Az adatbázis a legutóbbi 500 faxbejegyzést tartalmazza (az azt megelőző faxokat törli a naplóból). Az adatbázis faxbejegyzései között az összes faxkapcsolat bejegyzése szerepel. Faxbejegyzés például a faxküldési, a faxfogadási és a firmverfrissítési művelet. A tevékenységektől függően valószínűleg kevesebb mint 500 bejegyzés szerepel a jelentésben (kivéve, ha fogadás és más műveletek nélkül fogadtak 500 faxot a készülékkel).

Ha nyilvántartás céljából szeretné felhasználni a naplót, rendszeresen nyomtassa ki (legalább 500 faxonként), majd törölje azt.

Számlázási kód jelentés

A számlázási kódokról szóló jelentésben a legutóbbi 500 sikeresen elküldött fax szerepel, számlázási kód szerint csoportosítva. A jelentésben a következő információk szerepelnek.

- A számlázási kódszám
- A sikeresen elküldött faxok dátuma és időpontja
- Azonosítószám
- Időtartam (a hívás kezdeményezése és bontása közt eltelt idő)
- Az elküldött oldalak száma
- Az eredmény (sikeres küldés)

Az adatbázis a legutóbbi 500 faxot tartalmazza (az azt megelőző faxok törölődnek az adatbázisból). Ha nyilvántartás céljából szeretné felhasználni a jelentést, rendszeresen nyomtassa ki (legalább 500 faxonként), majd törölje azt.

Zárolt faxszámok listája

A zárolt faxok listájáról készült jelentés azoknak a faxszámoknak a listáját tartalmazza, amelyekről a készülék a beállítások alapján nem fogadhat faxot.

Jelentés a gyorstárcsázási listákról

A gyorstárcsázási listákról szóló jelentés a gyorstárcsázási nevekhez hozzárendelt faxszámokat sorolja fel.

Jelentés a faxhívásokról

A faxhívásokról szóló jelentés egy rövid jelentés, amely a legutóbb elküldött vagy fogadott fax állapotáról számol be.

A faxműveletnapló törlése

A faxműveletnapló törléséhez kövesse az alábbi lépéseket.

1. A kezelőpanelen érintse meg az [Adminisztráció](#) ikont.
2. Nyissa meg a következő menüket:
 - [Faxbeállítások](#)
 - [Faxtevékenységi napló nullázása](#)
3. A faxműveletnapló törléséhez érintse meg a [Törlés](#) gombot.

Szervizbeállítások

Ezek a kezelőpanelről elérhető menüparancsok segítséget nyújtanak a hiba elhárításához olyan esetekben, ha sikertelen volt a Hibakódok szakaszban javasolt ellenintézkedés. Ezeket akkor kell használni, ha a HP szerviz szakembere segít Önnek.

A Hibaelhárítás menüben található beállítások

Nyissa meg az [Adminisztráció](#), majd a [Hibaelhárítás](#) menüt.

Beállítások a [Hibaelhárítás](#) menüben

T.30 faxnyilvántartó: A T.30 faxnyilvántartó egy nyomtatott jelentés formájában olvasható, a legutóbbi faxküldés, illetve fogadás során a küldő és a fogadó között lezajlott kommunikációt tartalmazza. A jelentés számos műszaki adatot tartalmaz, amelyek a felhasználók számára általában semmit sem jelentenek. Tartalmazza azonban a részletes hibakódokat, valamint más olyan információkat, amelyek hasznosak lehetnek a faxküldés és a faxfogadás hibáinak elhárításában. Előfordulhat, hogy a HP szerviz munkatársa megkérdezi a jelentés tartalmát, amikor megpróbálja megállapítani egy probléma okát, és döntést hoz a megfelelő intézkedésről.

Átvitelijel-veszteség: Ezzel a paranccsal ellensúlyozható a telefonvonalon bekövetkező jelveszteség. A beállítás módosítása csak abban az esetben ajánlatos, ha erre a HP szervizének egy alkalmazottja kéri, ugyanis a nem megfelelő beállítás használata működésképtelenné teheti a faxot.

V34: Ehhez a beállításhoz két érték (Normál és Ki) tartozik, ezek szabályozzák a modem sebességét. A Normál beállítás lehetővé teszi a modem számára, hogy a támogatott sebességek bármelyikét kiválassza (a másik modemmel egyeztetve) egészen 33 600 bit/s sebességig. A Ki beállítással a sebesség mindig 14 400 b/s. Ez a beállítás a módosításig változatlan marad.

Kihangosítási üzemmód: Ehhez a szolgáltatáshoz két mód tartozik, a normál és a diagnosztikai mód. Normál módban a modem hangszórója a kapcsolat létrehozása alatt be van kapcsolva, aztán kikapcsolódik. Diagnosztikai módban a hangszóró be van kapcsolva minden faxkommunikáció során, és bekapcsolva is marad, amíg a beállítást vissza nem állítja Normál értékre.

A Visszaállítások menüben található beállítások

Nyissa meg az [Adminisztráció](#), majd a [Visszaállítások](#) menüt.

Beállítások a [Visszaállítások](#) menüben

[Gyári telekommunikációs beállítások visszaállítása](#) vagy [Alapértelmezett telekommunikációs beállítások visszaállítása](#): Ez a menüpont több beállítást is az alapértékre állít vissza. Ezek a beállítások többek között a maximális átviteli sebességre, a csengetésérzékelési időre, a V.34 protokollra, a kihangosítási üzemmódra, valamint az átviteli jelvezetőségre vonatkoznak.

Firmverfrissítések

A faxtartozékra telepített firmver frissíthető. A faxhoz tartozó firmver frissítésére a készülék teljes firmverfrissítésének részeként kerül sor. A további tudnivalókat a készülék felhasználói útmutatójában találja.

13 Kezelés és karbantartás

- [Nyomtatási információs oldalak](#)
- [A HP beépített webservert használata](#)
- [A HP Web Jetadmin szoftvert használata](#)
- [A készülék biztonsági funkciói](#)
- [Energiahatékony beállítások](#)
- [Külső I/O-kártyák behelyezése](#)
- [A készülék tisztítása](#)
- [Termékfrissítések](#)

Nyomtatási információs oldalak

Az információs oldalak a készülékről és annak aktuális konfigurációjáról közölnek részletes adatokat. Az információs oldalakat a következőképpen nyomtathatja ki vagy tekintheti meg:

1. A kezdőképernyőn görgessen le, és érintse meg az **Adminisztráció** gombot.
2. Nyissa meg a **Jelentések** menüt.
3. Válassza ki a megtekinteni kívánt jelentés nevét, majd a jelentés kinyomtatásához érintse meg a **Nyomtatás** gombot, vagy a beállítások megtekintéséhez érintse meg a **Nézet** gombot a kezelőpanel kijelzőjén.



MEGJEGYZÉS: Egyes oldalak esetében nem érhető el a **Nézet** beállítás.

13-1. táblázat: Jelentések menü

Első szint	Második szint	Leírás
Konfiguráció/Állapotoldalak	Adminisztráció menü térképe	
	Konfigurációs lap	A készülék beállításait és csatlakoztatott kiegészítőit sorolja fel.
	Kellékállapot	A kellek hátralévő élettartamát, a kinyomtatott oldalak és feldolgozott feladatok számát, a készülék sorozatszámát és karbantartási információkat jelenít meg. A HP a kellek hátralévő élettartamára vonatkozó becsléseket kényelmi szolgáltatásként biztosítja ügyfeleinek. A kellek tényleges hátralévő élettartama eltérhet a becsült értékektől.
	Használati oldal	A készülék által feldolgozott egy- és kétoldalas, fekete-fehér vagy színes nyomtatási feladat összes papírméretét és az összes feldolgozott oldal számát jeleníti meg.
	Fájlkönyvtár oldal	A készülék memóriájában tárolt fájlok és mappák nevét sorolja fel.
Faxjelentések	Színhasználat	A készülék színfelhasználási statisztikája.
	Faxtevékenységi napló	A készülékről elküldött vagy az azon fogadott faxok listája.
	Számlázásikód-jelentés	A kimenő faxokhoz használt számlázási kódok listája. Ez a jelentés felsorolja, hogy hány elküldött fax esetében használták az egyes számlázási kódokat.
	Blokkolt faxok listája	Azoknak a blokkolt telefonszámoknak a listája, amelyekről a készülék nem fogad faxot.
	Gyorstárcsázási lista	A készüléken beállított gyors tárcsázások listája.

13-1. táblázat: Jelentések menü (folytatás)

Első szint	Második szint	Leírás
	Utolsó faxhívás jelentés	Részletes jelentés az utolsó küldési vagy fogadási faxműveletről.
Egyéb oldalak	Demóoldal	A készülék nyomtatási lehetőségeit bemutató oldal kinyomtatása.
	Színminták RGB esetében	Különböző RGB-értékeket használó színminták kinyomtatása. A minták segítségével összehasonlíthatók a kinyomtatott színek.
	CMYK értékek	Különböző CMYK-értékeket használó színminták kinyomtatása. A minták segítségével összehasonlíthatók a kinyomtatott színek.
	PCL betűkészletlista	Az elérhető PCL-betűkészletek kinyomtatása.

A HP beépített webszerver használata

A HP beépített webszerver segítségével a készülék kezelőpanelje helyett a számítógépről is ellenőrizhető a készülék állapota, konfigurálhatók a készülék hálózati beállításai, illetve kezelhetők a nyomtatási funkciók. Példák a HP beépített webszerverrel végrehajtható műveletekre:

- Termékállapot-információk megtekintése.
- A fogyóeszközök hátralevő élettartamának meghatározása és új fogyóeszközök rendelése.
- Tálcakonfigurációk megtekintése és megváltoztatása.
- A termék kezelőpanelje menükonfigurációjának megtekintése és módosítása.
- Belső oldalak megtekintése és nyomtatása.
- Értesítés fogadása a termék és a kellékek eseményeiről.
- A hálózat konfigurációjának megtekintése és megváltoztatása.

A HP beépített webszerver használatához rendelkeznie kell a Microsoft Internet Explorer 5.01 (vagy újabb) vagy a Netscape 6.2 for Windows, Mac OS (vagy újabb) vagy Linux (csak Netscape) verziójával. HP-UX 10 és HP-UX 11 esetén Netscape Navigator 4.7 szükséges. A HP beépített webszerver csak IP alapú hálózatokra csatlakoztatott készülék esetében működik. A HP beépített webszerver nem támogatja az IPX alapú készülékcsatlakoztatást. A HP beépített webszerver megnyitásához és használatához nem kell internet-hozzáféréssel rendelkeznie.

A hálózathoz csatlakoztatott készülék esetében a HP beépített webszerver automatikusan rendelkezésre áll.

A HP beépített webszerver megnyitása hálózati kapcsolat használatával

1. Azonosítsa a készülék IP-címét vagy gazdagépnévét. Ha a [Hálózati cím](#) gomb látható a készülék kezelőpaneljének Kezdőképernyőjén, érintse meg a gombot a cím megjelenítéséhez. Ha ez a gomb nem látható, járjon el az alábbiak szerint a készülék konfigurációs oldalának megjelenítéséhez vagy kinyomtatásához:
 - a. A készülék kezelőpanelének Kezdőképernyőjén érintse meg az [Adminisztráció](#) gombot.
 - b. Nyissa meg a következő menüket:
 - [Jelentések](#)
 - [Konfiguráció/Állapotoldalak](#)
 - [Konfigurációs lap](#)
 - c. Érintse meg a [Nyomtatás](#) gombot vagy a [Nézet](#) gombot.
 - d. Az IP-címet vagy a gazdagépnévet a Jetdirect oldalon találja.
2. Írja be a készülék IP-címét vagy gazdagépnévét a számítógépen egy támogatott webböngésző címsorába (URL-mezőjébe).

A HP beépített webszerver funkciói

Információ lap

13-2. táblázat: A HP beépített webszerver Információ lapja

Menü	Leírás
Készülékállapot	Megjeleníti a készülék állapotát és a HP kellekek hátralévő becsült élettartalmát. Az oldal az egyes tálcákhoz beállított papírtípusokat és -méreteket is ismerteti. Az alapértelmezett beállítások módosításához kattintson a Beállítások módosítása hivatkozásra.
Konfigurációs lap	Megjeleníti a konfigurációs oldal adatait.
Eseménynapló-oldal	Megjeleníti a készülék eseményeinek és hibáinak listáját. A HP Instant Support hivatkozás (minden HP beépített webszerver oldal Egyéb hivatkozások területén) segítségével dinamikus weboldalakhoz csatlakozhat, amelyek segítenek a felmerülő problémák megoldásában. Ezek az oldalak megjelenítik a készülékhez elérhető kiegészítő szolgáltatásokat is.
Használati oldal	Megjeleníti a készülék által kinyomtatott oldalak teljes, valamint méretekre, típusokra és papírnyomtatási útvonalra lebontott számát.
Készülékinformációk	Megjeleníti a készülék hálózati nevét, címét és típusadatait. A bejegyzések testreszabásához kattintson az Készülékinformációk menüre az Általános lapon.
Nyomtatás	Tallózással keresse meg a kívánt fájlt a számítógépen vagy a hálózatban, és nyomtassa ki.
Nyomtatható jelentések és oldalak	A készülék belső jelentéseit és oldalait sorolja fel. Jelöljön ki egy vagy több nyomtatni vagy megjeleníteni kívánt elemet.

Általános lap

13-3. táblázat: A HP beépített webszerver Általános lapja

Menü	Leírás
Kezelőpanel Adminisztráció menüje	Az Adminisztráció menü szerkezetét mutatja a kezelőpanelen. MEGJEGYZÉS: Ezen a képernyőn módosíthatja a beállításokat, de a HP beépített webszerver az Adminisztráció menüben elérhető beállításoknál sokkal részletesebb beállítási lehetőségeket kínál.
Riasztások	E-mail riasztások beállítása a készülékkel és a kellekekkel kapcsolatos különféle eseményekre vonatkozóan.
Automatikus küldés	Beállítja a készüléket úgy, hogy az a konfigurációval és a kellekekkel kapcsolatos adatokat tartalmazó, automatikus e-maileket küldjön megadott e-mail címekre.
Kezelőpult pillanaffelvétel	A kezelőpanel kijelzőjén jelenleg látható képet mutatja.
Egyéb hivatkozások szerkesztése	Más webhelyekre mutató hivatkozások felvétele és teste szabása. Ezek a hivatkozások a HP beépített webszerver oldalainak Egyéb hivatkozások területén jelennek meg.

13-3. táblázat: A HP beépített webszerver Általános lapja (folytatás)

Menü	Leírás
Rendelési információ	Itt adhatja meg azokat a kellékrendelési adatokat, amelyeket a kellékállapot-oldalon kíván megjeleníteni. Ilyen információk lehetnek például a kapcsolattartói adatok vagy annak a vállalatnak a webcíme, amelytől kelléket kíván beszerezni.
Készülékinformációk	Itt nevet adhat a készüléknek, és azonosítószámot rendelhet hozzá. Adja meg a nyomtatóért elsődlegesen felelős személy nevét, aki tájékoztatást kap majd a nyomtatóról.
Nyelv	Megadható, hogy milyen nyelven jelenjen meg a HP beépített webszerverre vonatkozó információ.
Dátum és időpont	A dátum és idő beállítása, vagy a készülék szinkronizálása a hálózati időszerverrel.
Alvó üzemmód ütemezése	A készülék feleledési idejének, elalvási idejének és alvaskésleltetési idejének beállítása vagy szerkesztése. A hét minden napjára és az ünnepnapokra is különböző megállítást adhat meg.
Biztonsági mentés és visszaállítás	A készülék és a felhasználók adatait tartalmazó biztonsági mentési fájl készítése. Szükség esetén a fájl segítségével az összes beállítást visszaállíthatja.
Megoldástelepítő	Harmadik feleltől származó programok telepítése, amelyek bővíthetik a készülék funkcióinak körét.
Gyorsbeállítások meghatározása	A készülék kezelőpaneljének kezdőképernyőjén, a Gyorsbeállítások területen látható feladatok beállítása.
Kvótaszerver beállítása	A kvótaszerver használatával biztosítható, hogy a készülék minden felhasználója csak előre meghatározott számú oldalt olvashasson be vagy nyomtathasson ki. Ha csatlakoztatva van, a készülék minden feladat elindításakor a kiszolgáló lekérdezésével ellenőrzi az adott felhasználó oldalkvótáját.

Másolás/Nyomatás lap

13-4. táblázat: A HP beépített webszerver Másolás/Nyomatás lapja

Menü	Leírás
A Megnyitás USB-tárolóról funkció beállítása	A Megnyitás USB-eszköztől menü kezelőpanelen történő megjelenítését engedélyezi vagy tiltja le.
Tárolt feladatok kezelése	A feladatok készülék memóriájában történő tárolását engedélyezi vagy tiltja le, illetve a feladatok tárolásának beállításait adja meg.
Színes letiltása	A színes nyomtatás és másolás engedélyezése vagy letiltása. Engedélyeket határozhat meg az egyéni felhasználók, illetve az adott szoftveralkalmazásokból küldött feladatok számára.

Lapolvasás/Digitális küldés lap

13-5. táblázat: A HP beépített webszerver Lapolvasás/Digitális küldés lapja

Menü	Leírás
Címjegyzék	Egyenként felveheti az e-mail címeket a készülékbe, illetve szerkesztheti a korábban mentett e-mail címeket. Arra is lehetősége van, hogy az Importálás/Exportálás lapon egyszerre betöltse a gyakran használt e-mail címek teljes listáját, így nem kell őket egyenként felvennie.
E-mail beáll.	Az e-mailben történő digitális küldés alapbeállításainak megadása, beleértve az alábbiakat: <ul style="list-style-type: none">• A kimenő levelezési (SMTP) szerver adatainak megadása• Az E-mail Gyorsbeállítási feladatok alapértelmezett értékeinek megadása• Alapértelmezett üzenetbeállítások, például a „Feladó” címe és a tárgy mező.• Digitális aláírások és titkosítás beállításai• E-mail értesítések beállításai• Egyéni és csoportos bejelentkezés, illetve engedélyek beállításai• Alapértelmezett beolvasási beállítások e-mail feladatokhoz• Alapértelmezett fájlbeállítások e-mail feladatokhoz
A Mentés hálózati mappába funkció beállítása	A hálózati mappák beállításainak megadása digitális küldéshez, beleértve az alábbiakat: <ul style="list-style-type: none">• A gyorsbeállítással hálózati mappába mentett feladatok alapértelmezett beállításainak megadása• Értesítések beállításai• A hálózati mappába mentett feladatok alapértelmezett beolvasási beállításainak megadása• A hálózati mappába mentett feladatok alapértelmezett fájlbeállításainak megadása
A Mentés USB-tárolóra funkció beállítása	A digitális küldés USB-beállításainak megadása, beleértve az alábbiakat: <ul style="list-style-type: none">• A gyorsbeállítással USB-meghajtóra mentett feladatok alapértelmezett beállításainak megadása• Értesítések beállításai• Az USB-meghajtóra mentett beolvasási feladatok alapértelmezett beállításainak megadása• Az USB-meghajtóra mentett feladatok alapértelmezett fájlbeállításainak megadása
OXPd: Munkafolyam	Harmadik féltől származó munkafolyamat-kezelő eszközök használata.
A Digital Sending Software beállítása	A választható digitális küldési szoftver használatával kapcsolatos beállítások.

Fax lap

13-6. táblázat: A HP beépített webszerver Fax lapja

Menü	Leírás
Faxküld. beáll.	A faxok küldéséhez kapcsolódó beállítások megadása, beleértve az alábbiakat: <ul style="list-style-type: none">• A kimenő faxok alapértelmezett beállításai• A belső faxmodemmel küldött faxok alapértelmezett beállításai• Helyi hálózati faxszolgáltatás beállításai• Internetes faxszolgáltatás beállításai
Gyorstárcsázások	Faxolási gyors tárcsázó számok kezelése. Importálhat e-mail címeket, faxszámokat vagy felhasználói bejegyzéseket tartalmazó .CSV fájlokat is, hogy az abban szereplő adatok elérhetőek legyenek a készüléken. Az e-mail címeket, faxszámokat vagy felhasználói bejegyzéseket a termékről egy számítógépes fájlba is exportálhatja. Később ezt a fájlt biztonsági mentésként lehet használni, vagy a fájl segítségével egy másik HP termékre lehet importálni a bejegyzéseket.
Faxfogadás beállítása	A bejövő faxok alapértelmezett nyomtatási beállításainak megadása és faxnyomtatási ütemezés beállítása.
Faxarchívum és faxátírányítás	A faxok archiválásának és továbbításának engedélyezése és letiltása, illetve ezek alapvető beállításainak megadása. <ul style="list-style-type: none">• A faxok archiválása szolgáltatás minden bejövő és kimenő faxot egy e-mail címre továbbít.• A faxok továbbítása szolgáltatás egy másik faxeszköze továbbítja a bejövő faxokat.
Faxtevékenységi napló	A készülékről elküldött vagy az azon fogadott faxok listája.

Hibaelhárítás lap

13-7. táblázat: A HP beépített webszerver Hibaelhárítás lapja

Menü	Leírás
Jelentések és tesztek	A készülékkel kapcsolatos problémák megoldását megkönnyítő jelentések kinyomtatása. A faxolás sebességének és a faxhangszóró üzemmódjának módosítása diagnosztikai célból.
Kalibrálás/tisztítás	Az automatikus tisztítási funkció engedélyezése, annak az oldalszámnak a beállítása, amelynek elérésekor a készülék automatikusan kinyomtatja a tisztítólapot, és a tisztítólap méretének beállítása.

Biztonság lap

13-8. táblázat: A HP beépített webszerver Biztonság lapja

Menü	Leírás
Általános biztonság	Egy rendszergazdai jelszó megadásával korlátozhatja a készülék egyes funkcióinak használatát. A kezelőpanel vagy a formázó USB-portjának engedélyezése vagy letiltása közvetlenül számítógépről kezdeményezett nyomtatáshoz.
Hozzáférés-vezérlés	A termék egyes funkcióihoz való hozzáférés beállítása egyének vagy csoportok számára. Itt adhatja meg az egyéni felhasználók bejelentkezési módját is.
Tárolt adatok védelme	A készülék belső merevlemezének beállítása és kezelése. A készülék titkosított merevlemezrel rendelkezik a maximális biztonság érdekében. A készülék merevlemezén tárolt feladatok beállításainak módosítása.
Tanúsítványok kezelése	Biztonsági tanúsítványok telepítése és kezelése a készülék és a hálózat eléréséhez.

Hálózatkezelés lap

A HP beépített webszerver **Hálózatkezelés** lapja az IP-alapú hálózatra csatlakoztatott készülék hálózati beállításainak megváltoztatására szolgál. Ez a lap nem jelenik meg, ha a készülék más típusú hálózathoz csatlakozik.

Egyéb hivatkozások lista

 **MEGJEGYZÉS:** Az **Általános** lap **Egyéb hivatkozások szerkesztése** menüjében beállíthatja, hogy milyen elemek jelenjenek meg az **Egyéb hivatkozások** listán. Az alapértelmezett hivatkozások a következők:

13-9. táblázat: HP beépített webszerver, Egyéb hivatkozások lista

Menü	Leírás
HP Instant Support	Kapcsolat teremtése a HP webhelyével a készülékkel kapcsolatban felmerült problémák megoldása érdekében.
Kellékek vásárlása	Kapcsolódás a HP SureSupply webhelyhez, ahol tájékozódhat az eredeti HP-kellékek – például nyomtatókazetták és papírok – beszerzési lehetőségeiről.
Terméktámogatás	A készülék támogatási oldalára juttatja el, ahol számos témakörrel kapcsolatban kereshet segítséget.
Műveletek bemutatása	A készülékkel kapcsolatos feladatok (például az elakadások megszüntetése vagy a különböző típusú papírokra történő nyomtatás) elvégzését megkönnyítő információk.

A HP Web Jetadmin szoftver használata

A díjnyertes, iparágvezető HP Web Jetadmin eszköz a hálózati HP-eszközök – például nyomtatók, többfunkciós készülékek és digitális kézbesítők – széles körének hatékony kezelésére szolgál. Ez az integrált megoldás lehetővé teszi a nyomtatási és képfeldolgozási környezet távolból történő telepítését, felügyeletét, karbantartását, hibaelhárítását és védelmét, ami az időmegtakarítás, a költségek visszaszorítása és a befektetések értékének megőrzése révén végső soron az üzleti hatékonyság növelését eredményezi.

A HP rendszeres időközönként elérhetővé teszi a Web Jetadmin frissítéseit a készülék meghatározott funkcióinak támogatására. A frissítésekről a www.hp.com/go/webjetadmin webhely **Self Help and Documentation** (Súgó és dokumentáció) hivatkozására kattintva tájékozódhat.

A készülék biztonsági funkciói

Biztonsági nyilatkozatok

A készülék támogatja azokat a biztonsági szabványokat és ajánlott protokollokat, amelyek segítenek biztonságának megőrzésében, a hálózaton található kritikus információk védelmében, valamint a készülék felügyelete és karbantartása módjának egyszerűsítésében.

A HP biztonságos képezési és nyomtatási megoldásairól részletesebben olvashat a www.hp.com/go/secureprinting oldalon. Az oldalon a biztonsági funkciókra vonatkozó fehér könyvekre és GYIK dokumentumokra mutató hivatkozások találhatók.

IP Security (IP-biztonság)

Az IP Security (IPsec) olyan protokollkészlet, amely ellenőrzi a készülékre irányuló és az onnan induló IP-alapú hálózati forgalmat. Az IPsec gazdagép-gazdagép hitelesítést, adatintegritást és a hálózati kommunikáció titkosítását biztosítja.

Olyan készülékek esetében, amelyek hálózatra csatlakoznak, és rendelkeznek HP Jetdirect nyomtatószerverrel, a beépített webszerver **Hálózatkezelés** lapján konfigurálhatja az IPsec beállítását.

A HP beépített webszerver biztonságossá tétele

Állítson be rendszergazdai jelszót a készülék és a HP beépített webszerver eléréséhez annak érdekében, hogy a jogosulatlan felhasználók ne módosíthassák a készülék beállításait.

1. Nyissa meg a HP beépített webszervert úgy, hogy a webböngésző címsorába beírja a készülék IP-címét.
2. Kattintson a **Biztonság** fülre.
3. Nyissa meg az **Általános biztonság** menüt.
4. Írja be a **Felhasználónév** mezőbe a jelszóhoz tartozó nevet.
5. Írja be a jelszót az **Új jelszó** szövegmezőbe, majd írja be ismét a **Jelszó megerősítése** szövegmezőbe.

 **MEGJEGYZÉS:** Ha meglévő jelszót módosít, először be kell írnia a meglévő jelszót a **Régi jelszó** mezőbe.

6. Kattintson a **Alkalmaz** gombra. Jegyezze fel a jelszót, és tegye el biztonságos helyre.

Támogatott titkosítás: HP titkosított High Performance (nagy teljesítményű) merevlemezek

A készülékben titkosított merevlemez található. Ezen a hardveres titkosítást biztosító merevlemezen biztonságosan tárolhatja bizalmas nyomtatási, másolási és beolvasási adatait anélkül, hogy ez befolyásolná a készülék teljesítményét. A merevlemez megfelel a legújabb Advanced Encryption

Standard (AES) titkosítási szabványnak, valamint sokoldalú időkímélő szolgáltatásokkal és hatékony funkciókkal rendelkeznek.

A lemez konfigurálásához használja a HP beépített webszerver **Biztonság** menüjét.

A titkosított merevlemezre vonatkozó további tudnivalókra vonatkozóan lásd: *HP nagy teljesítményű biztonságos merevlemez telepítési útmutatója*.

1. Látogasson el a www.hp.com/support címre.
2. A keresési mezőbe írja be a **Biztonságos merevlemez** sort, majd kattintson a >> gombra.
3. Kattintson a **HP nagy teljesítményű biztonságos merevlemez-meghajtó** hivatkozásra.
4. Kattintson a **Kézikönyvek** hivatkozásra.

A tárolt feladatok védelme

Megvédheti a készülékben tárolt feladatokat, ha PIN-kódot rendel hozzájuk. Ha valaki ki akarja nyomtatni ezeket a védett feladatokat, először meg kell adnia a PIN-kódot a készülék kezelőpaneljén.

A kezelőpanel menüjének lezárása

A kezelőpanel számos funkciója zárolható a HP beépített webszerver segítségével.

1. Nyissa meg a HP beépített webszervert úgy, hogy a webböngésző címsorába beírja a készülék IP-címét.
2. Kattintson a **Biztonság** fülre.
3. Nyissa meg a **Hozzáférés-vezérlés** menüt.
4. A **Bejelentkezési és engedélyezési házirendek** területen adja meg, hogy az egyes funkciókat mely felhasználótípusok érhetik el.
5. Kattintson az **Alkalmaz** gombra.

A formázó zárolása

A készülék hátulján található formázóterületen nyílás található, amelyhez biztonsági kábelt lehet csatlakoztatni. A formázó zárolása megakadályozza, hogy valaki értékes alkatrészeket vegyen ki belőle.

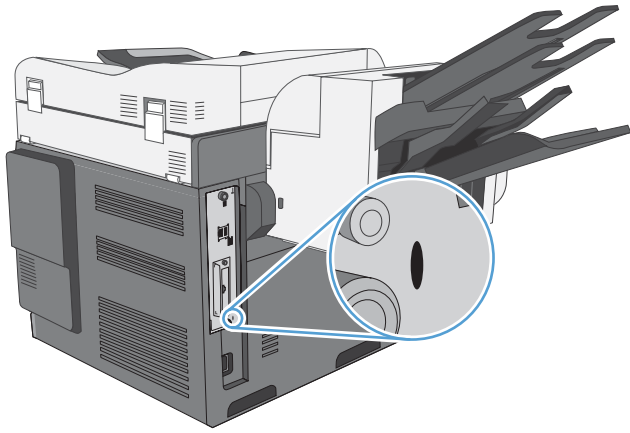

Energiatakarékos beállítások

A sebesség vagy az energifelhasználás optimalizálása

Alapértelmezés szerint a készülék a sebesség optimalizálása érdekében a feladatok közötti időszakokban is fenntartja üzemi hőmérsékletét. Beállíthatja, hogy a készülék hűljön le a feladatok között, amivel energiát takaríthat meg.

1. A kezdőképernyőn érintse meg az [Adminisztráció](#) gombot.
2. Nyissa meg a következő menüket:
 - a. [Általános beállítások](#)
 - b. [Energiabeállítások](#)
 - c. [Optimális sebesség/energifelhasználás](#)
3. Válassza ki a használni kívánt beállítást.

Energiatakarékos üzemmódok

Az [Alvó üzemmód ütemezése](#) funkció segítségével csökkentheti az áramfogyasztást a készülék inaktív állapotában. Napi szintű ütemezéssel megadhat olyan időpontokat, amikor a készülék alvó üzemmódra vált át, illetve visszatér az alvó üzemmódból. A hét egyes napjaira és az ünnepnapokra is tetszőleges ütemezést állíthat be.

A [Alváskésleltetés](#) funkció segítségével megadhatja, hogy a készülék egy előre meghatározott inaktív időtartam után váltson át alvó üzemmódra.

 **MEGJEGYZÉS:** Ezek a funkciók nem befolyásolják a készülék bemelegedési idejét.

Alvó üzemmód beállítása

1. A kezdőképernyőn érintse meg az [Adminisztráció](#) gombot.
2. Nyissa meg a következő menüket:
 - a. [Megjelenítési beállítások](#)
 - b. [Alvó mód](#)
3. Válassza ki az alábbi opciók egyikét:
 - [Alváskésleltetés használata](#): Az [Alváskésleltetés](#) funkció aktiválása.
 - [Elalvásidőzítés használata](#): Az [Alvó üzemmód ütemezése](#) funkció aktiválása.
 - [Mindkettő használata](#): Az alváskésleltetés és az alvásütemezés használata.

Az alvaskésleltetés beállítása

1. A kezdőképernyőn érintse meg az [Adminisztráció](#) gombot.
2. Nyissa meg a következő menüket:
 - a. [Általános beállítások](#)
 - b. [Energiabeállítások](#)
 - c. [Alvaskésleltetés](#)
3. Adja meg a megfelelő időtartamot, majd érintse meg az [OK](#) gombot.

 **MEGJEGYZÉS:** Az alapértelmezett érték 45 perc.

Az alvásütemezés beállítása

 **MEGJEGYZÉS:** Az [Alvó üzemmód ütemezése](#) funkció használata előtt be kell állítania a dátumot és az időt. Ha már beállította a dátumot és az időt, az alábbi eljárás 2. és 3. lépését átugorhatja.

1. A kezdőképernyőn érintse meg az [Adminisztráció](#) gombot, majd nyissa meg az [Általános beállítások](#) menüt.
2. Nyissa meg a [Dátum- és időformátum](#) menüt. Adja meg az alábbi beállításokat:
 - [Dátumformátum](#)
 - [Időformátum](#)
3. Nyissa meg a [Dátum/Idő](#) menüt, és adja meg a következő beállításokat:
 - [Dátum](#)
 - [Idő](#)
 - [Időzóna](#)

Ha nyári időszámítást használó területen tartózkodik, jelölje be a [Átállítás nyári időszámításra](#) jelölőnégyzetet.
4. Nyissa meg az [Energiabeállítások](#), majd az [Alvó üzemmód ütemezése](#) menüt.
5. Érintse meg a  gombot, majd válassza ki az ütemezni kívánt esemény típusát: [Felébredés](#) vagy [Alvás](#).
6. Adja meg az alábbi beállításokat:
 - [Esemény ideje](#)
 - [Eseményhez beállított napok](#)
 - [Eseményleírás](#)
7. Nyissa meg az [Ünnepnapok](#) menüt az adott területen megtartott ünnepnapok megadásához.

Külső I/O-kártyák behelyezése

A készülék rendelkezik külső I/O (EIO) nyílással. A rendelkezésre álló EIO-nyílásba telepíthető további HP Jetdirect nyomtatószerver-kártya vagy külső EIO-merevlemez.

 **MEGJEGYZÉS:** A példa HP Jetdirect nyomtatószerver-kártya telepítését mutatja be.

1. Kapcsolja ki a készüléket.

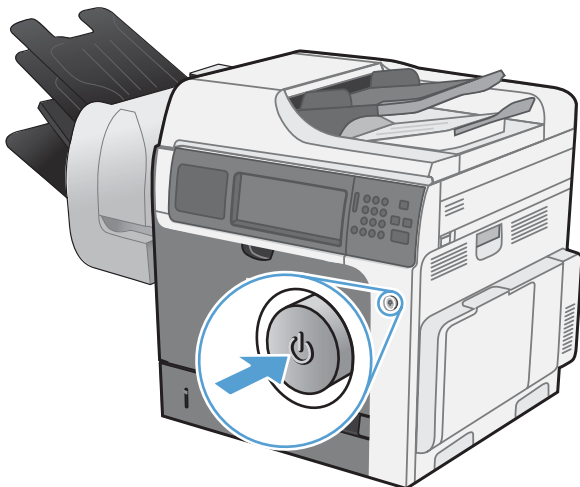

2. Húzza ki a tápkábelt és az illesztőkábeleket.

 **MEGJEGYZÉS:** Az illusztráción szereplőkön kívül egyéb kábelek is lehetnek.

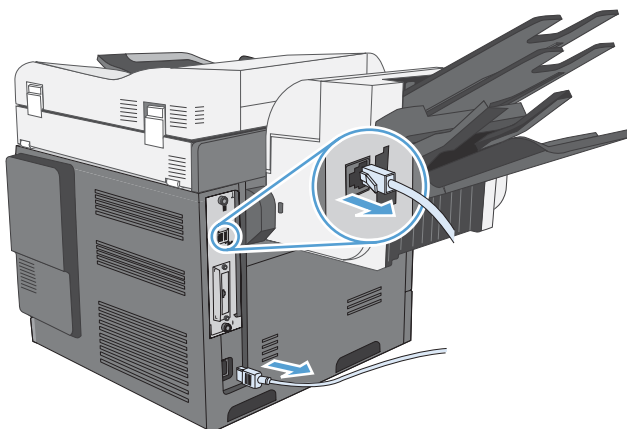

3. Lazítsa meg és távolítsa el az EIO-nyílást fedelét tartó két csavart, majd vegye le a fedelet. A későbbiekben nem lesz szükség a csavarokra és a fedélre. Ezek eldobhatók.

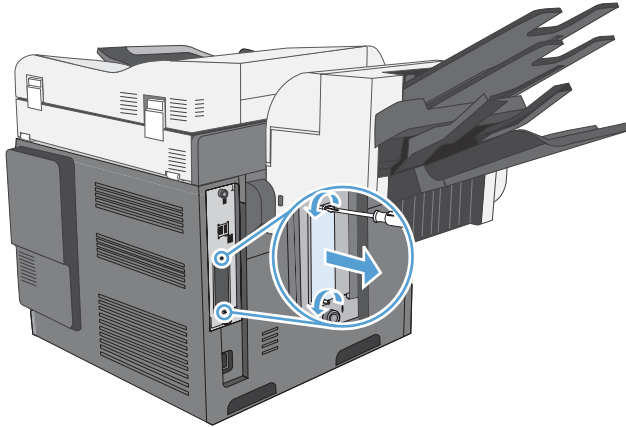

4. Szilárdan illesse a HP Jetdirect nyomtatószerver-kártyát az EIO-bővítőfoglatba.

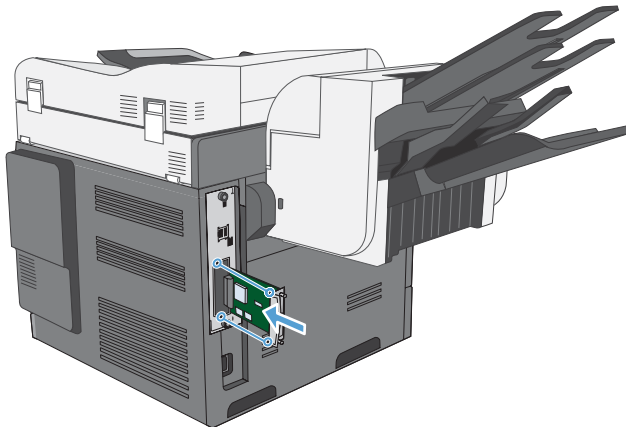

5. Helyezze be és húzza meg a nyomtatószerver-kártyához tartozó rögzítőcsavarokat.

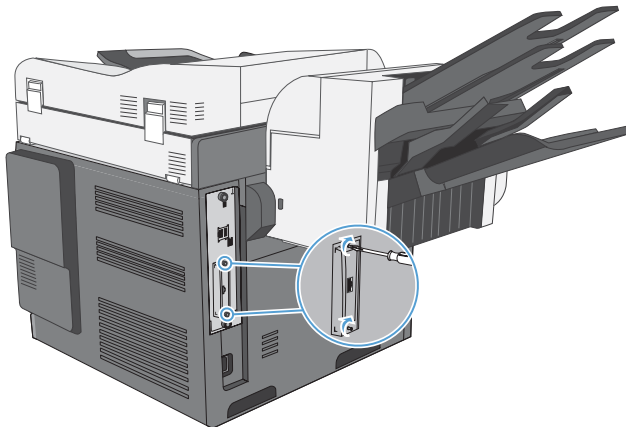

6. Csatlakoztassa újra a tápkábelt és a fennmaradó illesztőkábeleket, majd kapcsolja be a terméket.

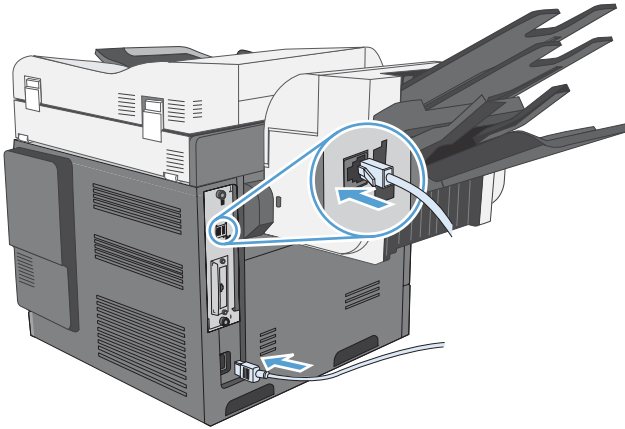

7. Nyomtasson egy konfigurációs oldalt. A hálózati konfigurációt és az állapotinformációkat tartalmazó HP Jetdirect konfigurációs oldalnak szintén ki kell nyomtatódnia.

Ha nem nyomtatódik ki, kapcsolja ki a terméket, majd távolítsa el és helyezze újra vissza a nyomtatószerver-kártyát annak biztosítására, hogy az teljesen a bővítőnyílásban van.

8. Hajtsa végre az alábbi lépések egyikét:
- Válassza ki a megfelelő portot. A teendők leírását megtalálja az számítógép operációs rendszerének dokumentációjában.
 - Telepítse újra a szoftvert, ezúttal hálózati telepítést választva.

A készülék tisztítása

A készülék külső felületének tisztításához használjon puha, vízzel benedvesített ruhadarabot.

A papírút tisztítása

1. A kezdőképernyőn érintse meg az **Eszközkarbantartás** gombot.
2. Nyissa meg a következő menüket:
 - **Kalibrálás/tisztítás**
 - **Tisztítólap**
3. Érintse meg a **Nyomtatás** gombot az oldal kinyomtatásához.
4. A tisztítási folyamat eltarthat néhány percig. A folyamat végén dobja el a kinyomtatott lapot.

A lapolvasó üveglapjának tisztítása

A használat során szennyeződések gyűlhetnek fel a lapolvasó üveglapján és a fehér műanyag hátlapon, ami ronthatja a teljesítményt. A következő eljárással tisztíthatja meg a lapolvasó üveglapját és a fehér műanyag hátlapot:

1. Kapcsolja ki a készüléket a tápkapcsolóval, majd húzza ki a tápkábelt az elektromos csatlakozóból.

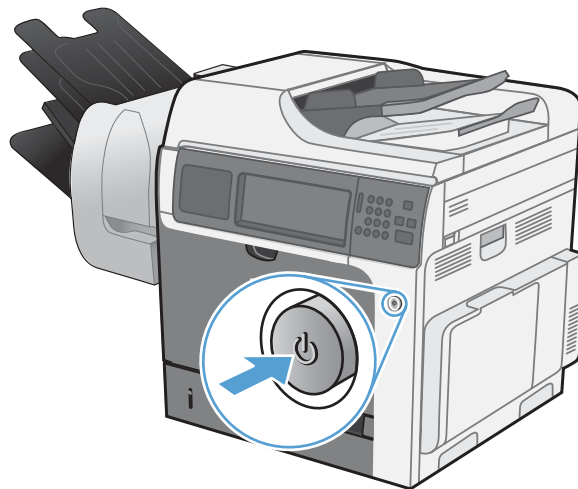

2. Nyissa fel a lapolvasó fedelét.

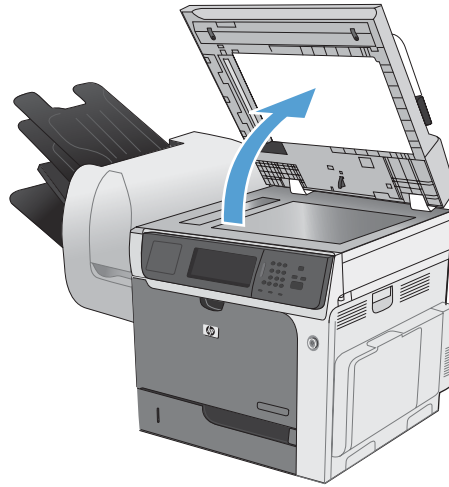

3. Tisztítsa meg a lapolvasó üveglapját és a fehér műanyag hátlapot nem szemcsés ablaktisztító szerrel benedvesített puha ruhadarabbal vagy szivaccsal. A foltosodás megelőzésére szárítsa meg az üveglapot és a fehér műanyag hátlapot szarvasbőrrel vagy cellulóz szivaccsal.

VIGYÁZAT! Ne használjon súroló hatású anyagokat, acetont, benzint, ammóniát, etilalkoholt vagy karbon-tetrakloridot a készülék egyetlen részén sem, mert ezek károsíthatják a készüléket. Ne helyezzen folyadékot közvetlenül az üvegre vagy a tálcákra. A folyadékok a készülékbe szivárogva károsíthatják azt.

MEGJEGYZÉS: Óvatosan tisztítsa meg a lapolvasó üveglapjától balra található kis üvegsávot. Az ezen az üvegen lévő kis szennyeződések csikossá tehetik a lapadagolóból érkező lapokról készített másolatokat.

4. Csatlakoztassa a tápkábelt az elektromos hálózathoz, majd a tápkapcsolóval kapcsolja be a készüléket.

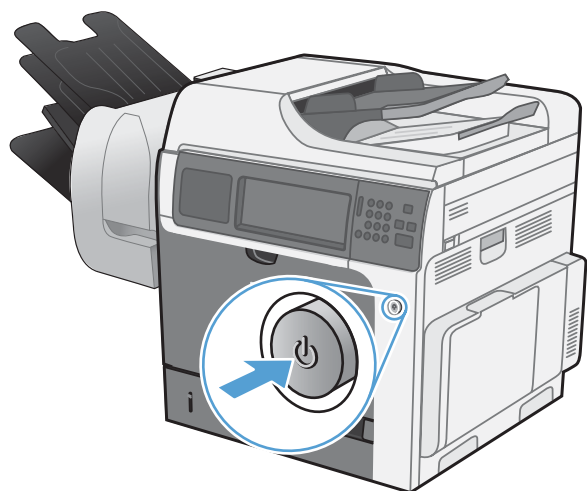
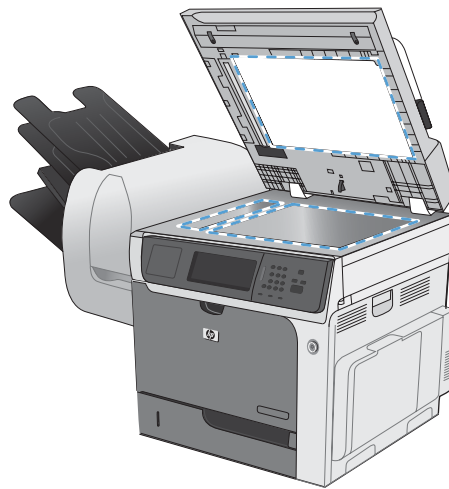

Termékfrissítések

A HP rendszeresen frissíti a készülék firmverében elérhető funkciókat. A legújabb funkciók kihasználásához frissítse a készülék firmverét. A legújabb firmver-frissítést a következő webhelyről töltheti le: www.hp.com/go/cljcm4540mfp_firmware.

14 Problémamegoldás

- [Egyéni tájékozódás](#)
- [Problémamegoldási ellenőrzőlista](#)
- [Gyári alapbeállítások visszaállítása](#)
- [A kezelőpanel-üzenetek értelmezése](#)
- [A papírbehúzás nem megfelelő vagy elakad a papír](#)
- [A nyomtatási minőség javítása](#)
- [A készülék nem nyomtat, vagy lassan nyomtat](#)
- [USB-portról történő, helyszíni nyomtatás problémáinak megoldása](#)
- [Csatlakoztatási problémák megoldása](#)
- [A készülék szoftverével kapcsolatos problémák megoldása Windows rendszerben](#)
- [A készülék szoftverével kapcsolatos problémák megoldása Macintosh rendszerben](#)

Egyéni tájékoztató

A jelen útmutatóban található információkon kívül egyéb forrásokból is tájékozódhat.

<i>A kezelőpanel használata poszter.</i>	A poszter a készülék kezelőpanelén található gombok és egyéb funkciók használatával kapcsolatos ismertetést tartalmazza.
Gyors áttekintő témakörök	<p>Az alábbi webhelyen számos, a készülékkel kapcsolatos Gyors áttekintő témakört olvashat: www.hp.com/support/cljcm4540mfp</p> <p>Kinyomtathatja ezeket a témaköröket, és a dokumentumokat a készülék közelében tarthatja. A témakörök a rendszeresen végrehajtott műveletek során hasznos segítséget nyújthatnak.</p>
Gyors áttekintő útmutató	<p>Az útmutató a készülék leggyakrabban használt funkcióinak leírását tartalmazza. Az útmutató az alábbi webhelyen érhető el: www.hp.com/support/cljcm4540mfp</p> <p>Az útmutatót ki is nyomtathatja, és a készülék közelében tarthatja azt.</p>
A Kezelőpanel sűgőja	A kezelőpanel beépített sűgőval rendelkezik, amely segítséget nyűjt számos feladat elvégzése, például a festékkazetták cseréje vagy az elakadások elhárítása során. A Sűgőrendszer megnyitásához érintse meg a képernyő jobb felső sarkában lévő  Sűgő gombot.

Problémamegoldási ellenőrzőlista

Kövesse ezeket a lépéseket, amikor a készülékkel kapcsolatos problémát próbál megoldani.

- 1.** Győződjön meg arról, hogy a készülék Üzemkész jelzőfénye világít. Ha egy jelzőfény sem világít, hajtsa végre az alábbi lépéseket:
 - a.** Ellenőrizze a tápkábel-csatlakozásokat.
 - b.** Ellenőrizze, hogy a készülék be van-e kapcsolva.
 - c.** Ellenőrizze, hogy a tápfeszültség értéke megfelel-e a készülék tápkonfigurációjának. (Lásd a készülék hátulján található, hálózati feszültségigényre vonatkozó címkét.) Ha hosszabbítót használ, és ennek feszültsége nem felel meg az előírásoknak, csatlakoztassa a készüléket közvetlenül a fali csatlakozóhoz. Ha a készülék már fali csatlakozóhoz csatlakozik, próbáljon ki egy másik aljzatot.
 - d.** Ha egyik művelettel sem sikerül visszaállítani a többfunkciós készülék áramellátását, kérjen segítséget a HP ügyfélszolgálatától.
- 2.** Ellenőrizze a kábeleket.
 - a.** Ellenőrizze a kábel-összeköttetést a készülék és a számítógép vagy a hálózat portja között. Győződjön meg arról, hogy az összeköttetés biztonságos.
 - b.** Ha lehetséges, egy másik kábel használatával ellenőrizze, hogy a kábel nem hibás-e.
 - c.** Ellenőrizze a hálózati kapcsolatot.
- 3.** A kezelőpanel ideális esetben készenléti állapotban van. Ha hibaüzenet jelenik meg, hárítsa el a hibát.
- 4.** Ellenőrizze, hogy a használt papír megfelel-e az előírásoknak.
- 5.** Nyomtasson egy konfigurációs oldalt.
 - a.** A készülék kezelőpaneljének kezdőképernyőjén nyissa meg a következő menüket:
 - [Adminisztráció](#)
 - [Jelentések](#)
 - [Konfiguráció/Állapotoldalak](#)
 - [Konfigurációs lap](#)
 - b.** Érintse meg a [Nyomtatás](#) gombot.

Ha az oldalak nem nyomtatódnak ki, ellenőrizze, hogy van-e legalább egy tálcában papír.

Ha elakadt a papír a készülékben, az elakadás megszüntetéséhez kövesse a kezelőpanelen megjelenő utasításokat.

6. Ha a készülék kinyomtatja a konfigurációs oldalt, ellenőrizze a következő elemeket:
 - a. Ha az oldalt nem megfelelően nyomtatja ki a készülék, akkor annak hardverével van probléma. Vegye fel a kapcsolatot a HP ügyfélszolgálatával.
 - b. Ha az oldalt megfelelően nyomtatja ki a készülék, hardvere működik. A probléma a használt számítógéppel, a nyomtatóillesztő-programmal vagy a programmal lehet.

7. Válassza a megfelelő beállítást:

Windows: Kattintson a **Start** gombra, kattintson a **Beállítások** pontra, majd kattintson a **Nyomtatók** vagy a **Nyomtatók és faxok** parancsra. Kattintson kettőt a készülék nevére.

VAGY

Mac OS X: Nyissa meg a **Printer Setup Utility** lehetőséget vagy a **Print & Fax** (nyomtatás és faxolás) listát, és kattintson kettőt a készüléknek megfelelő sorra.

8. Győződjön meg arról, hogy a készülék nyomtató-illesztőprogramja telepítve van. Ellenőrizze, hogy a készülékhez tartozó nyomtató-illesztőprogramot használja-e. A nyomtató-illesztőprogram a készülékhez mellékelt CD-n található. Az illesztőprogram a következő webhelyről is letölthető: www.hp.com/support/cljcm4540mfp.
9. Nyomtasson egy rövid dokumentumot egy másik programból, amely korábban működött. Ha ez a megoldás működik, akkor a hiba a használt programban keletkezett. Ha így sem sikerül megoldani a problémát (a készülék nem nyomtatja ki a dokumentumot), végezze el a következő lépéseket:
 - a. Próbálja meg kinyomtatni a feladatot egy másik számítógépről, amelyre a készülékszoftver telepítve van.
 - b. Ha a készüléket hálózatra csatlakoztatta, csatlakoztassa most USB-kábellel közvetlenül egy számítógéphez. Irányítsa át a készüléket a megfelelő portra vagy telepítse újra a szoftvert, kiválasztva a használt új csatlakozástípust.

A készülék teljesítményét befolyásoló tényezők

A feladatok kinyomtatásához szükséges idő több tényezőtől is függ:

- A készülék ppm-ben (oldal/perc) mért maximális sebessége.
- Különleges papírtípusok (például írásvetítő-fólia, nehéz papír és egyedi méretű papír) használata
- A készülék feldolgozási és letöltési ideje
- A képek összetettsége és mérete
- A számítógép sebessége
- Az USB-kapcsolat
- A készülék be-/kimeneti konfigurációja

- A hálózati operációs rendszer és konfiguráció (hálózati működés esetén)
- A használt nyomtató-illesztőprogram

Gyári alapbeállítások visszaállítása

1. A kezdőképernyőn görgessen le, és érintse meg az [Adminisztráció](#) menüt.
2. Nyissa meg a következő menüket:
 - [Általános beállítások](#)
 - [Gyári beállítások visszaállítása](#)
3. Válasszon ki egy vagy több beállításkategóriát a listából, majd érintse meg az [Visszaállítás](#) gombot.

A kezelőpanel-üzenetek értelmezése

A kezelőpanel üzenetek típusai

A készülék állapotát vagy az esetleges problémákat négy különböző típusú kezelőpanel-üzenet jelezheti.

Üzenettípus	Leírás
Állapotüzenetek	Az állapotüzenetek a készülék pillanatnyi állapotát tükrözik. Ezek a készülék rendes működéséről tájékoztatnak, és nem szükséges törölni őket. Az üzenetek a készülék állapotának megfelelően változnak. Ha a készülék online állapotban van és kész a nyomtatásra, vagyis nem dolgozik, és nincsenek függőben lévő figyelmeztető üzenetei, akkor az Üzemkész állapotüzenet jelenik meg a kijelzőn.
Figyelmeztető üzenetek	A figyelmeztető üzenetek adat- és nyomtatási hibákat jeleznek. Ezek az üzenetek általában az Üzemkész vagy az állapotüzenetekkel felváltva jelennek meg, és a képernyőn maradnak az OK gomb megnyomásáig. Egyes figyelmeztető üzenetek törölhetők. Ha a Törölhető figyelmeztetések menüben a Megjelenítési beállítások menü értéke Feladat a következő nyomtatási feladat törli ezeket az üzeneteket.
Hibaüzenetek	<p>A hibaüzenetek beavatkozás – például papírbetöltés vagy elakadáselhárítás – szükségességéről tájékoztatnak.</p> <p>Bizonyos hibaüzenetek után a feladatok automatikusan folytatódhatnak. Ha a Megjelenítési beállítások menü Folytatást megengedő események almenüjében az Automatikus folytatás lehetőséget állította be, akkor a készülék a folytatást lehetővé tevő hibaüzenetek 10 másodperces megjelenítése után folytatja a normális működést.</p> <p>MEGJEGYZÉS: Ha a 10 másodperces, automatikusan eltűnő hibaüzenet megjelenése során megnyomja valamely gombot, akkor ezzel felülbírálja az automatikus folytatási funkciót, és a gomb eredeti funkciója érvényesül. Például, a Leállítás  gomb megnyomása szünetelteti a nyomtatást és a készülék felajánlja a nyomtatási feladat visszavonását.</p>
Komoly hibát jelző üzenetek	A súlyos hibát jelző üzenetek valamilyen készülékhibáról adnak hírt. Némelyik ilyen üzenet a készülék ki- és bekapcsolásával törölhető. Ezeket az üzeneteket nem befolyásolja az Automatikus folytatás beállítás. Ha a súlyos hiba továbbra is fennáll, javítás szükséges.

A kezelőpanelen megjelenő üzenetek

A készülék a kezelőpanelen jeleníti meg az üzeneteket. Ha a kezelőpanelen megjelenik egy üzenet, a probléma megoldásához kövesse a megjelenő utasításokat. Ha készülék a „Hiba” vagy a „Figyelem” üzenetet jeleníti meg, és a hiba elhárítására vonatkozóan nem jelennek meg utasítások, akkor kapcsolja ki, majd be a készüléket. Ha a hiba továbbra is fennáll, forduljon a HP ügyfélszolgálatához.

Az állapotsorban megjelenő figyelmeztetésekre vonatkozó további információk eléréséhez érintse meg a Figyelmeztetés gombot .

A témakörökkel kapcsolatos további ismertetésért érintse meg a Súlyos gombot  a kezdő képernyő jobb felső sarkában.

A papírbehúzás nem megfelelő vagy elakad a papír

- [A készülék nem húz be papírt](#)
- [A készülék egyszerre több lapot húz be](#)
- [Papírelakadások megakadályozása](#)
- [Elakadások megszüntetése](#)

A készülék nem húz be papírt

Ha a készülék nem húz be papírt a tálcáról, próbálkozzon az alábbi lehetőségekkel.

1. Nyissa ki a készüléket, és távolítsa el az esetlegesen elakadt papírlapokat.
2. Töltsön be a tálcára a feladatnak megfelelő méretű papírt.
3. Győződjön meg róla, hogy a tálca papírvezetői a papírméretnek megfelelően vannak beállítva. Állítsa a papírvezetőket úgy, hogy azok érintsék a papírköteget, de ne hajlítsák meg.
4. Nézze meg, hogy nem látható-e a készülék kezelőpaneljén a papír kézi adagolására felszólító figyelmeztetés. Töltsön be papírt, és folytassa.

A készülék egyszerre több lapot húz be

Ha a készülék egyszerre több lapot húz be a tálcáról, próbálkozzon az alábbi lehetőségekkel.

1. Vegye ki a papírköteget a tálcából, hajlítgassa meg, fordítsa meg 180 fokkal, majd fordítsa át. *Ne pörgesse át a papírköteget.* Tegye vissza a papírköteget a tálcába.
2. Csak olyan papírt használjon, amely megfelel az erre a termékre vonatkozó HP specifikációknak.
3. Ne használjon gyűrött, összehajtott vagy sérült papírt. Ha szükséges, használjon másik csomagból vett papírt.
4. Ellenőrizze, hogy a tálca nincs-e túltöltve. Ha a tálca túl van töltve, vegye ki a teljes papírköteget, igazítsa meg, majd helyezzen vissza a köteg egy részét a tálcára.
5. Győződjön meg róla, hogy a tálca papírvezetői a papírméretnek megfelelően vannak beállítva. Állítsa a papírvezetőket úgy, hogy azok érintsék a papírköteget, de ne hajlítsák meg.

Papírelakadások megakadályozása

A papírelakadások gyakoriságának csökkentése céljából próbálkozzon az alábbi megoldásokkal.

1. Csak olyan papírt használjon, amely megfelel az erre a termékre vonatkozó HP specifikációknak.
2. Ne használjon gyűrött, összehajtott vagy sérült papírt. Ha szükséges, használjon másik csomagból vett papírt.
3. Ne használjon olyan papírt, amelyre már nyomtattak vagy másoltak.

4. Ellenőrizze, hogy a tálca nincs-e túltöltve. Ha a tálca túl van töltve, vegye ki a teljes papírköteget, igazítsa meg, majd helyezzen vissza a köteg egy részét a tálcára.
5. Győződjön meg róla, hogy a tálca papírvezetői a papírméretnek megfelelően vannak beállítva. Állítsa a papírvezetőket úgy, hogy azok érintsék a papírköteget, de ne hajlítsák meg.
6. Győződjön meg róla, hogy a tálca megfelelően be van helyezve a készülékbe.
7. Ha nehéz, dombornyomásos vagy perforált papírra nyomtat, használja a kézi adagolás funkciót, és a lapokat egyenként adagolja.

Elakadások megszüntetése

Elakadási helyek

Az alábbi ábra segít a készülékben fellépő elakadások megtalálásában. Emellett a kezelőpanelen is megjelennek utasítások, amelyek segítik az elakadt papír megtalálásában és az elakadás megszüntetésében.

 **MEGJEGYZÉS:** A termék azon belső területeihez, amelyeket esetlegesen ki kell nyitni az elakadások megszüntetése érdekében zöld fogantyúk és címkék tartoznak.

 **FIGYELEM!** Az áramütés elkerülése érdekében mielőtt a termék belsejébe nyúlna, vegyen le minden nyakláncot, karkötőt és egyéb fémtárgyat.

14-1. ábra: Elakadási helyek

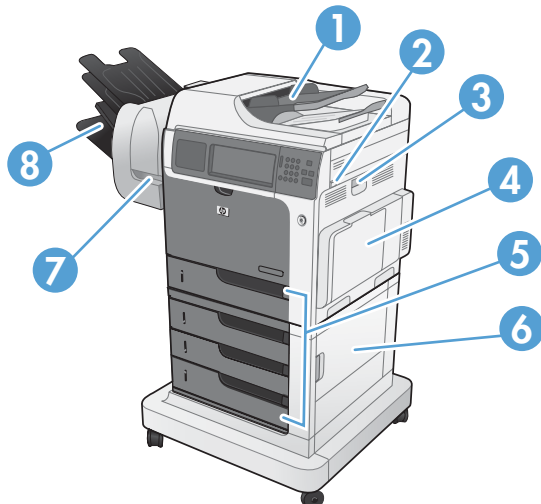

1	Dokumentumadagoló
2	Felső fedél
3	Jobb oldali ajtó
4	1 tálca területe
5	2. tálca, és opcionális 3., 4. és 5. tálca
6	Jobb alsó ajtó

7	Tűzógép
8	Kimeneti tálcák

Elakadások megszüntetése a lapadagolóban

1. Nyissa ki a lapadagoló fedelét.

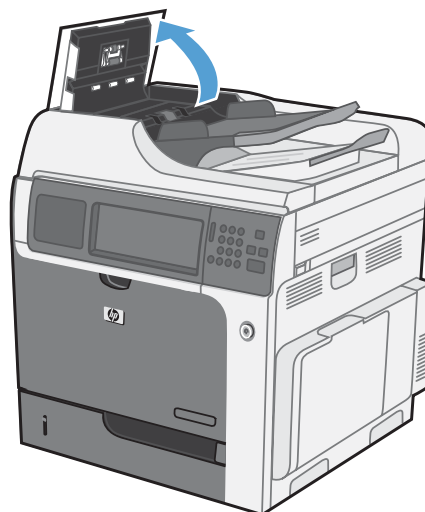

2. Nyissa fel az elakadás elhárításához használt ajtót, majd távolítsa el minden elakadt papírt.



3. Csupkja be a lapadagoló fedelét.

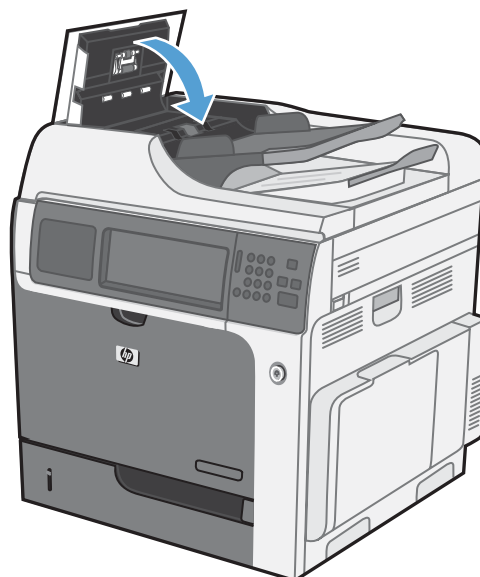

Papírelakadások megszüntetése a tűző egységben

1. Emelje fel a szürke kart a tűző elülső részén, majd nyissa ki a tűző fedelét.

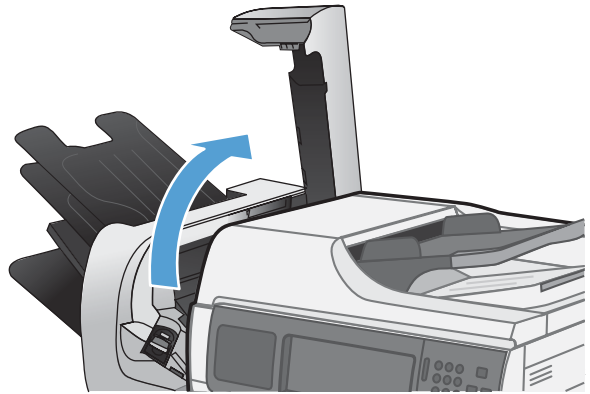

2. Ha a papírvezető alatt látható az elakadt papír, akkor húzza ki egyenesen.

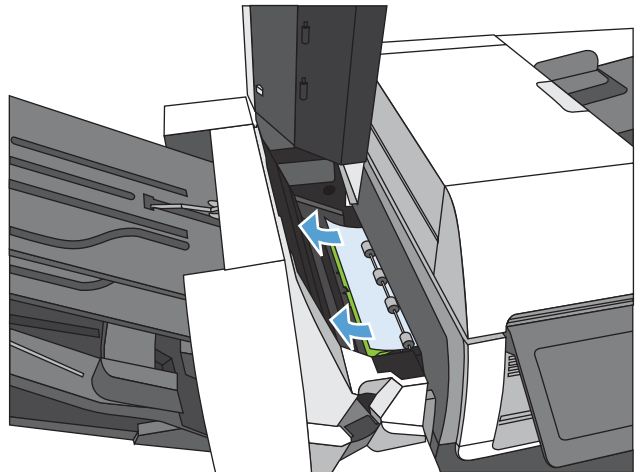

3. Emelje fel a zöld színű, elakadáselhárításhoz használt ajtót. Ha az elakadáselhárításhoz használt ajtó alatt látható az elakadt papír, akkor húzza ki egyenesen.

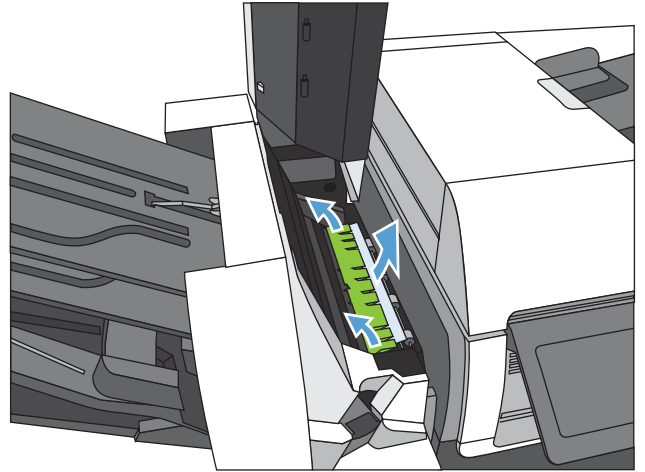

4. Csukja be a tűző ajtaját.

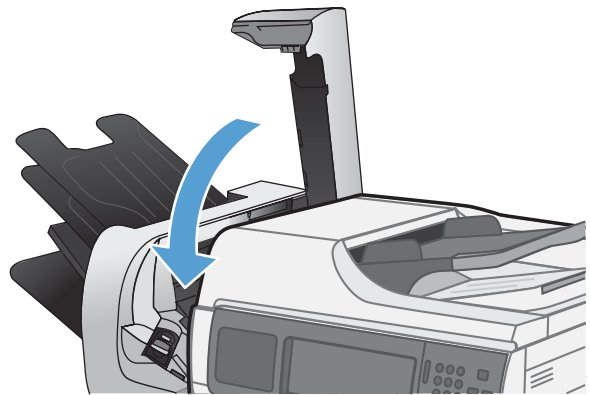

Tűzőelakadások megszüntetése

1. Emelje fel a szürke kart a tűző elülső részén, majd nyissa ki a tűző fedelét.

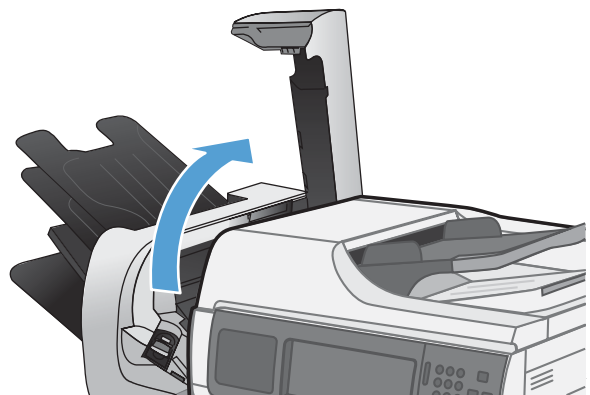

2. A tűzőkazettán emelje fel a zöld színű fület, majd húzza ki egyenesen a tűzőkazettát.

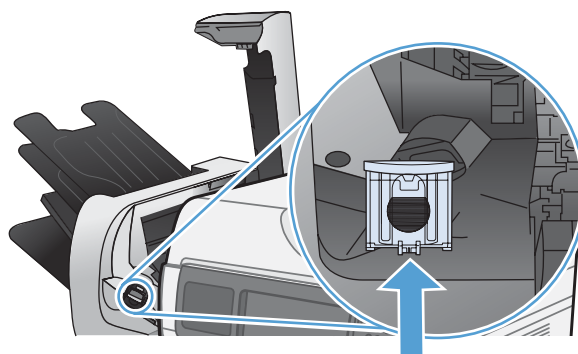

3. Tolja fel a tűzőkazetta hátulján lévő kis kart.

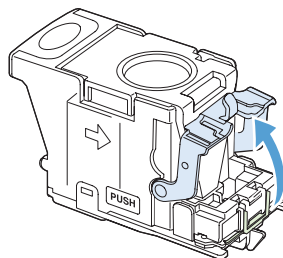

4. Távolítsa el az elakadt tűzőkapcsokat.

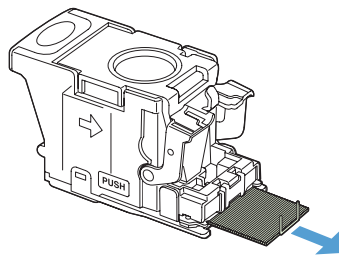

5. Tolja vissza a tűzőkazetta hátulján lévő kart zárási pozícióba, amíg az a helyére nem pattan.

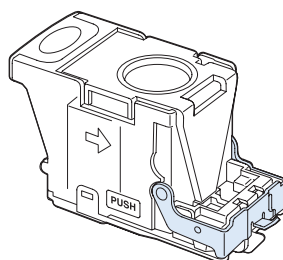

6. Helyezze a tűzőkazettát a tűzőbe, majd nyomja le a zöld fogantyút, amíg a helyére nem pattan.

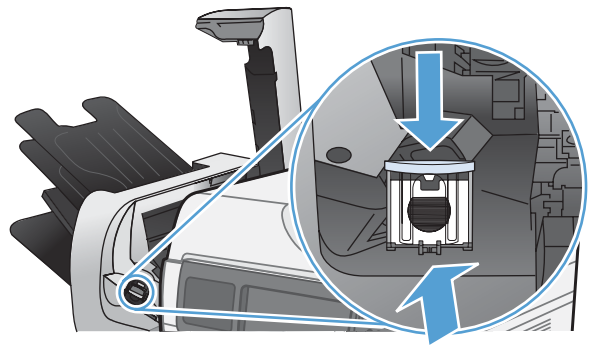

7. Csukja be a tűző ajtaját.

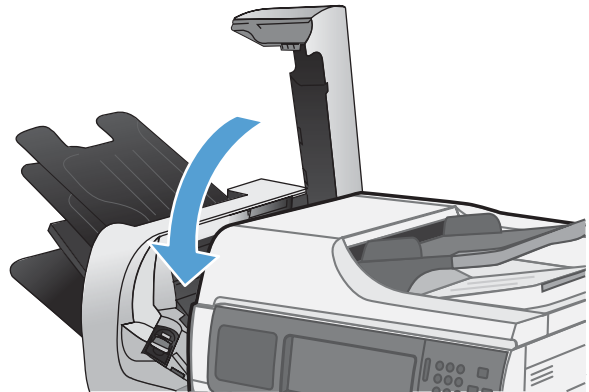

Elakadások megszüntetése a kimeneti tálcán területén

1. Ha a papír látható a kimeneti tálcáról, húzza ki a papírt a kezdőélénél fogva.

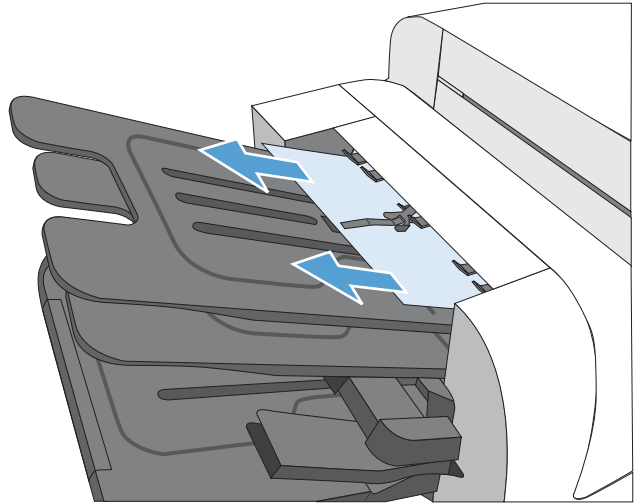

Elakadások megszüntetése a felső fedél alatt

1. Húzza előre a felső fedél kioldókarját, majd emelje fel a felső fedelet.

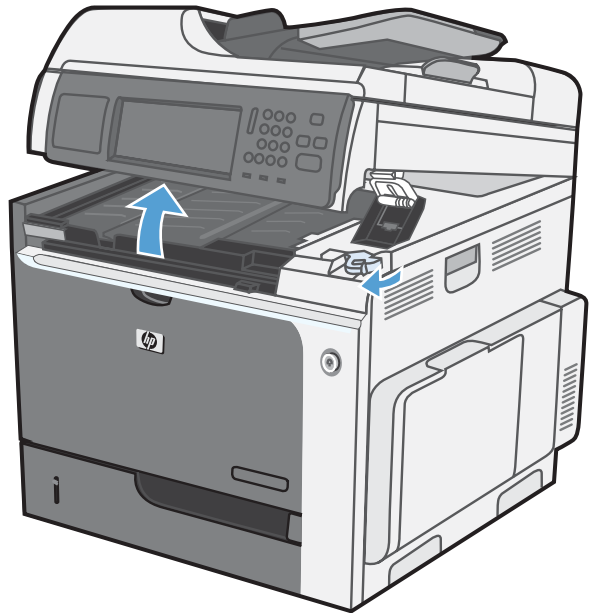

2. Távolítsa el minden elakadt lapot a felső fedél alól.

VIGYÁZAT! Ne érjen hozzá a felső fedél alatt lévő habszivacs hengerekhez. A szennyezőanyagok befolyásolhatják a nyomtatás minőségét.



3. Hajtsa le a felső fedelet.

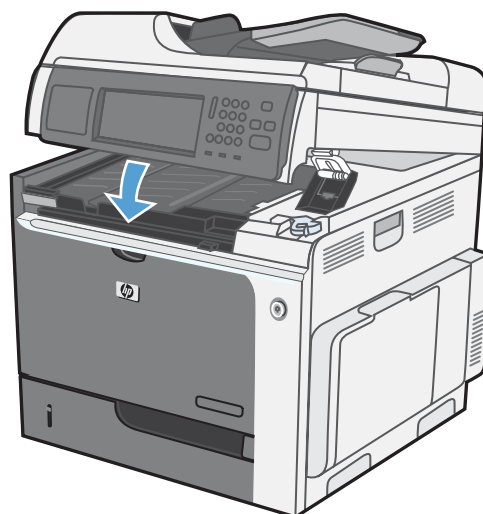

Elakadások megszüntetése a jobb oldali ajtó mögött

△ **VIGYÁZAT!** A beégetőmű a készülék használata közben forró lehet. Várjon, hogy a beégetőmű lehűljön, mielőtt valamilyen műveletet végezne vele.

1. Nyissa ki a jobb oldali ajtót.

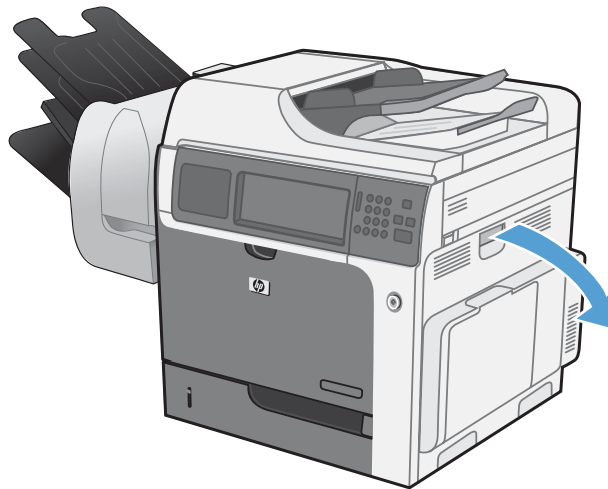

2. Óvatosan húzza ki a papírt a behúzási területről.

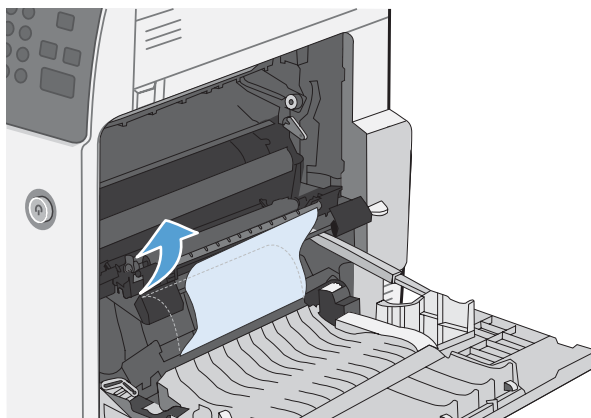

3. Ha látható a papír, ahogy belép a beégetőmű alján, a papírt óvatosan lefelé húzva távolítsa el.

VIGYÁZAT! Ne érintse meg a továbbítóhenger görgőit. A szennyezőanyagok befolyásolhatják a nyomtatási minőséget.

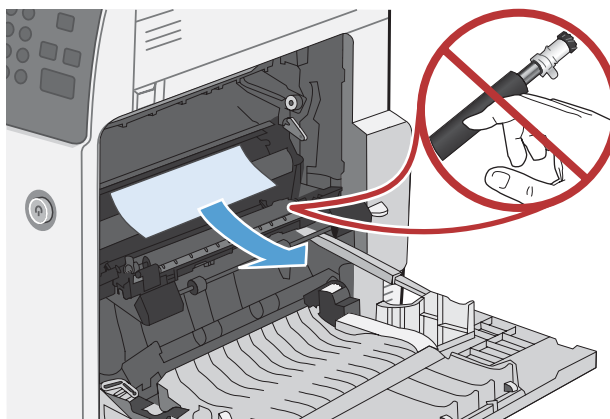

4. Ha a papír a kimeneti tálca bemeneténél akadt el, vegye ki a beégetőművet, és óvatosan lefelé húzva távolítsa el a papírt.

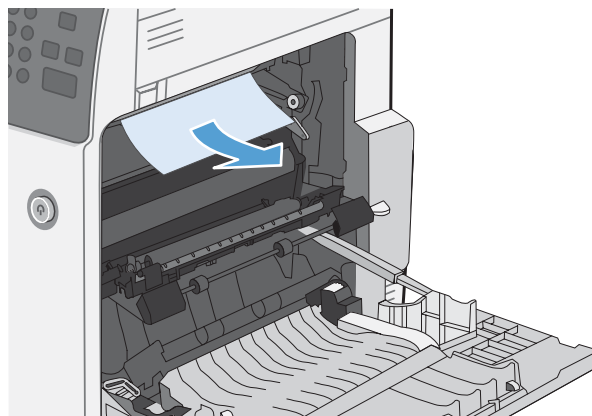

5. A papír a beégetőműn belül is elakadhat, ahol nem látható. Fogja meg a beégetőmű fogantyúit, emelje enyhén fel, és húzza egyenesen kifelé a beégetőmű kivételéhez.

VIGYÁZAT! A beégetőmű a készülék használata közben forró lehet. Várjon, hogy a beégetőmű lehűljön, mielőtt valamilyen műveletet végezne vele.

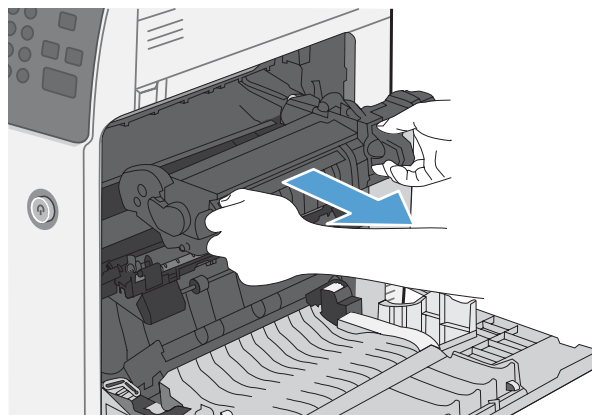

6. Nyissa ki az elakadáselhárításhoz használt ajtót. Ha van elakadt papír a beégetőművön belül, az eltávolításához óvatosan húzza azt felfelé. Ha a papír elszakad, távolítsa el az összes papírdarabkát.

VIGYÁZAT! Ha a beégetőmű teste lehűlt, a belül található görgők még akkor is forrók lehetnek. Ne érintse meg a beégetőmű görgőit, amíg azok nem hűltek le.

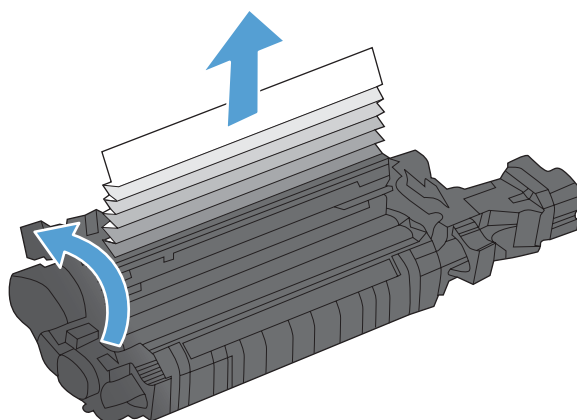

7. Zárja vissza az elakadáselhárításhoz használt ajtót, és nyomja vissza ütközésig a beégetőművet a készülékbe.

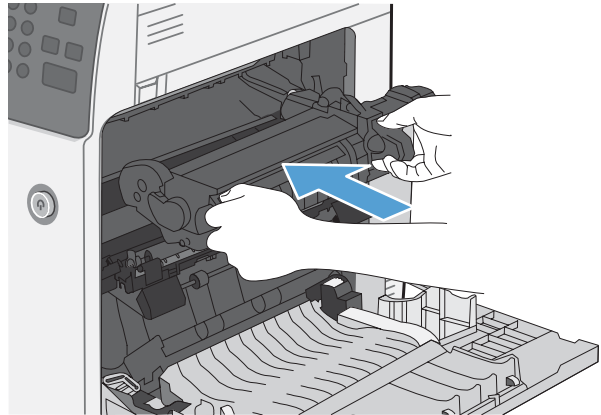

8. Zárja be a jobb oldali ajtót.

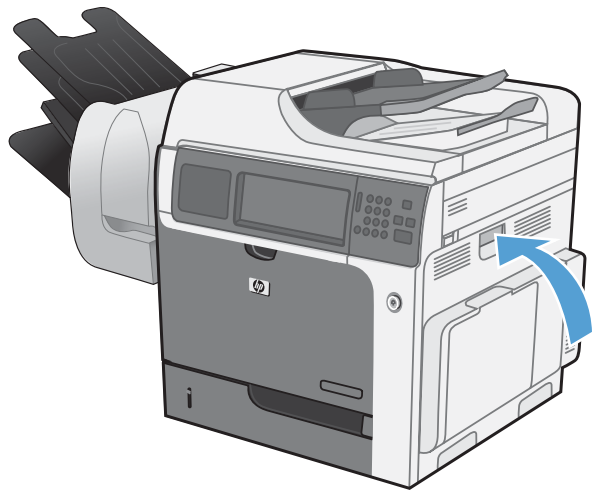

Elakadások elhárítása az 1. tálcánál

1. Ha elakadt papír látható az 1. tálcán, annak eltávolításához óvatosan húzza egyenesen kifelé az elakadt papírt. Az üzenet törléséhez érintse meg az **OK** gombot.

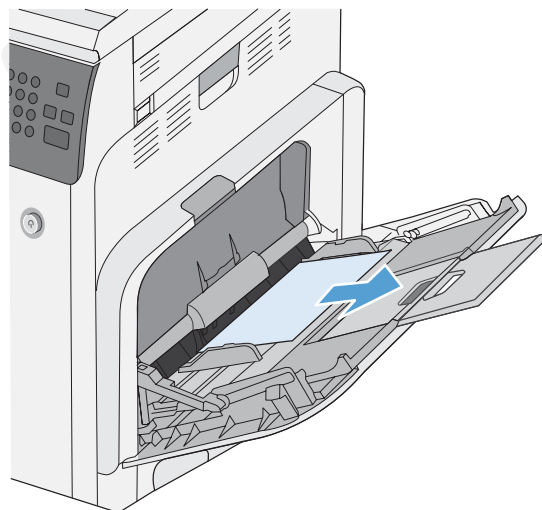

2. Ha nem lehet eltávolítani a papírt, vagy ha nem látható elakadt papír az 1. tálcán, zárja be az 1. tálcát és nyissa ki a jobb oldali ajtót.

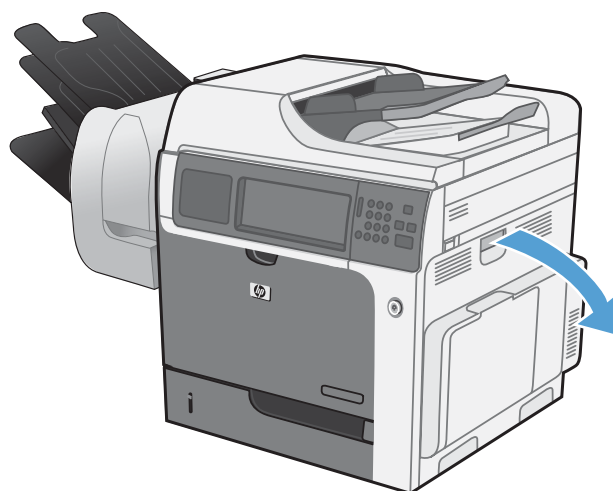

3. Óvatosan húzza ki a papírt a behúzási területről.

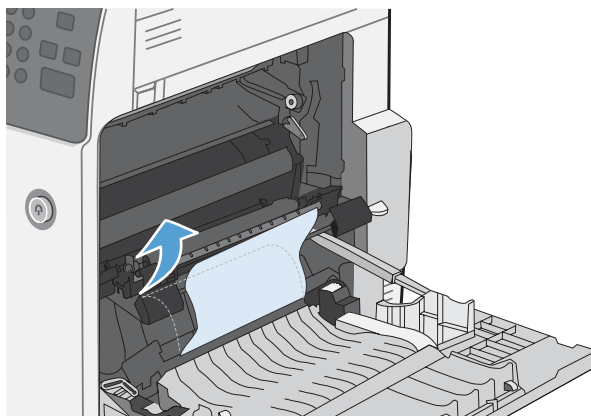

4. Zárja be a jobb oldali ajtót.

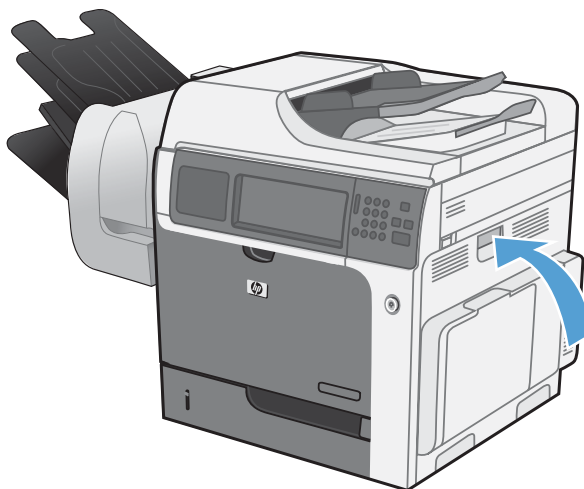

Elakadások megszüntetése a 2., 3., 4. vagy 5. tálcában

△ **VIGYÁZAT!** Ha kinyitja valamelyik tálcát, amikor papír van elakadva a készülékben, az a papír elszakadását okozhatja, továbbá papírdarabok maradhatnak a tálcában, ami újabb elakadást okozhat. A tálca kinyitása előtt mindenképpen szüntesse meg az elakadást.

1. Nyissa ki a tálcát, és ellenőrizze, hogy a papír megfelelően van-e betöltve. Távolítsa el minden elakadt vagy sérült papírlapot. Az elakadt papír tálcanyílásnál történő eléréséhez távolítsa el a tálcát a készülékről.

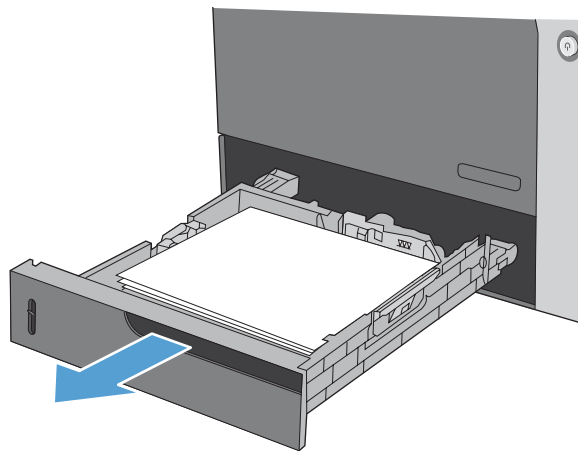

2. Csukja vissza a tálcát.

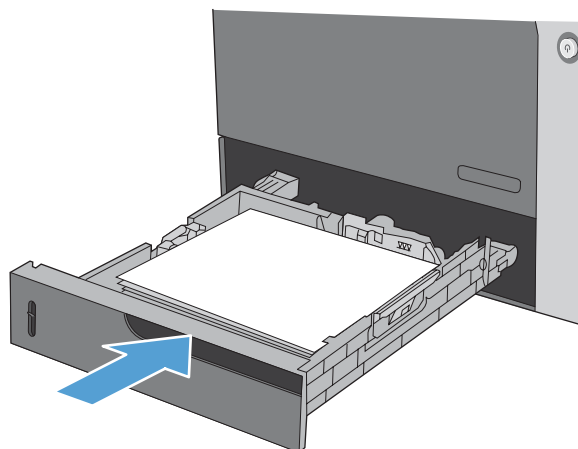

Papírelakadások megszüntetése a jobb alsó ajtónál (3., 4. vagy 5. tálca)

1. Nyissa ki a jobb alsó ajtót.

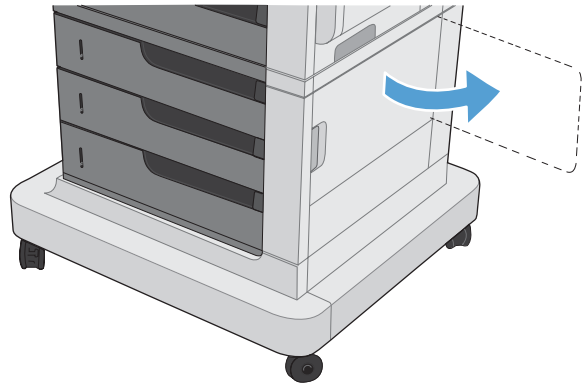

2. Ha látható papír, óvatosan felfelé vagy lefelé húzva távolítsa el az elakadt papírt.

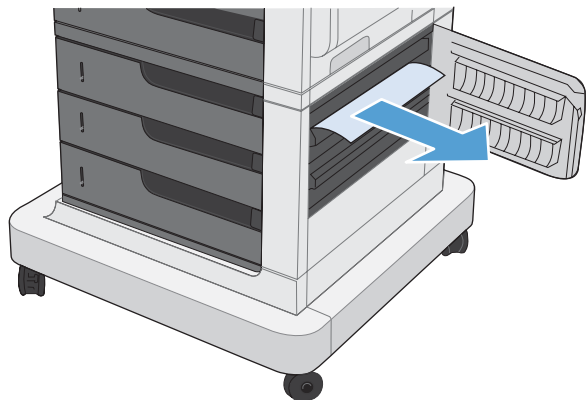

3. Zárja be a jobb alsó ajtót.

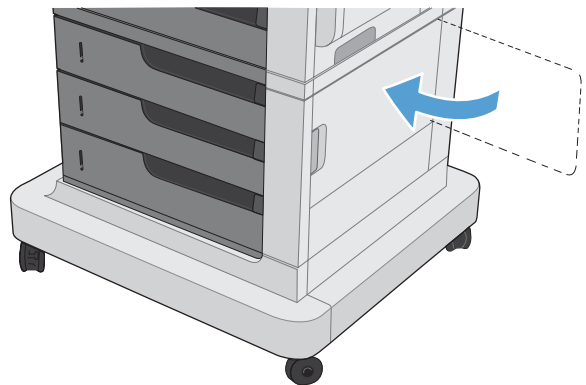

Elakadéshárítás módosítása

A készülék rendelkezik elakadéshárítási funkcióval, amely újból kinyomtatja az elakadt oldalakat.

1. A Kezdőképernyőn görgessen le, és érintse meg az **Adminisztráció** gombot.

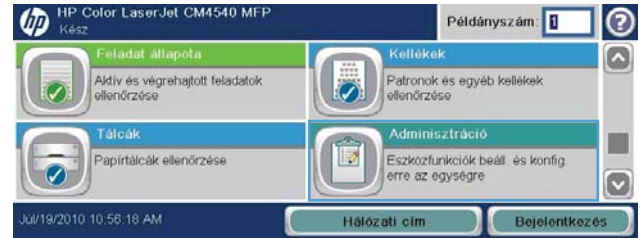

2. Nyissa meg az **Általános beállítások**, majd az **Elakadéshárítás** menüt.
3. Válassza ki az alábbi opciók egyikét:

- **Automatikus** — A készülék megkísérli az elakadt oldalak ismételt kinyomtatását, ha elegendő memória áll rendelkezésre. Ez az alapértelmezett beállítás.
- **Ki** — A készülék nem kísérli meg az elakadt oldalak ismételt kinyomtatását. Így nem kell tárolni a legutóbbi oldalakat a memóriában, tehát optimális maradhat a teljesítmény.

MEGJEGYZÉS: Ha a készülékből kifogy a papír, és éppen kétoldalas nyomtatás történik, e lehetőség használatakor néhány oldal elveszhet.

- **Be** — A készülék mindig újra kinyomtatja az elakadt oldalakat. Memóriát foglal le a legutóbbi oldalak adatainak tárolására. Ennek azonban negatív hatása lehet a készülék teljesítményére.

A nyomtatási minőség javítása

A legtöbb, nyomtatás minőségével összefüggő problémát megelőzheti, ha követi ezeket az irányelveket.

- Használja a megfelelő papírtípus-beállítást a nyomtató-illesztőprogramban
- Olyan papírt használjon, amely megfelel az erre a termékre vonatkozó HP specifikációknak.
- Szükség szerint tisztítsa meg a készüléket.
- Cserélje ki a nyomtatókazettákat, ha eléri becsült élettartamuk végét, és a nyomtatási minőség már nem elfogadható.
- Használja a nyomtatási igényeinek legjobban megfelelő nyomtató-illesztőprogramot.

Papírtípus kiválasztása

1. Nyissa meg a nyomtatóillesztőt, kattintson a **Tulajdonságok** vagy a **Beállítások** gombra, és kattintson a **Papír/minőség** fülre.
2. A **Típus** legördülő listából válasszon egy típust.
3. Kattintson az **OK** gombra.

A HP specifikációknak megfelelő papír használata

Használjon másik papírt, ha az alábbi problémák bármelyike jelentkezik:

- A nyomat túl világos, vagy egyes részeken fakónak tűnik.
- A kinyomtatott lapokon festékfoltok vannak.
- A kinyomtatott lapokon elkenődik a festék.
- A kinyomtatott karakterek alakja nem megfelelő.
- A kinyomtatott oldalak hullámosodnak.

Mindig a készülék által támogatott típusú és súlyú papírt használjon. Emellett kövesse az alábbi útmutatást a papír kiválasztásakor:

- Olyan papírt használjon, amely jó minőségű, és nincsenek rajta vágások, bemetszések, tépések, foltok, laza részecskék, por, gyűrődések, lyukak, kapcsok, illetve hullámosodó vagy meghajlott szélek.
- Ne használjon olyan papírt, amelyre már nyomtattak.
- Lézernyomtatókhoz készült papírt használjon. Ne használjon olyan papírt, amely csak tintasugaras nyomtatókhoz készült.
- Ne használjon túl durva papírt. A simább papír használata általában jobb nyomtatási minőséget eredményez.

Tisztítóoldal nyomtatása

Ha az alábbi problémák valamelyike felmerül, nyomtasson ki egy tisztítólapot, amivel eltávolíthatja a port és a festéket a papírútról:

- A kinyomtatott lapokon festékfoltok vannak.
- A kinyomtatott lapokon elkenődik a festék.
- Ismétlődő hibák láthatóak a kinyomtatott lapokon.

Tisztítólap nyomtatásához kövesse az alábbi eljárást.

1. A kezdőképernyőn érintse meg az [Eszközkarbantartás](#) gombot.
2. Nyissa meg a következő menüket:
 - [Kalibrálás/tisztítás](#)
 - [Tisztítólap](#)
3. Érintse meg a [Nyomtatás](#) gombot az oldal kinyomtatásához.
4. A tisztítási folyamat eltarthat néhány percig. A folyamat végén dobja el a kinyomtatott lapot.

A termék kalibrálása

A kalibrálás a nyomtatási minőség optimalizálására szolgáló termékfunkció. Ha a képminőséggel kapcsolatos bármilyen problémát tapasztal, kalibrálja a terméket.

1. A kezdőképernyőn érintse meg az [Eszközkarbantartás](#) gombot.
2. Nyissa meg a következő menüket:
 - [Kalibrálás/tisztítás](#)
 - [Teljes kalibrálás](#)
3. Várja meg, amíg a készülék befejezi a kalibrálást, majd próbáljon meg újra nyomtatni.

A képregisztráció beállítása

Ha szövegigazítási problémákat tapasztal az oldalon, használja a [Regisztráció beállítása](#) menüt a képregisztrálás beállításához.

1. A kezdőképernyőn érintse meg az [Adminisztráció](#) gombot.
2. Nyissa meg a következő menüket:
 - a. [Általános beállítások](#)
 - b. [Nyomtatási minőség](#)
 - c. [Kép regisztrálása](#)
 - d. [<X>. tálcá beállítása](#)

3. Érintse meg a [Tesztoldal nyomtatása](#) beállítást, majd az **OK** gombot.
4. A beállítás befejezéséhez kövesse a tesztoldalon található utasításokat.

Belső nyomtatásminőségi-teszt oldalak

A nyomtatási minőséggel kapcsolatos problémák a nyomtató saját hibaelhárítási oldalai segítségével is azonosíthatók és orvosolhatók:

1. A kezdőképernyőn érintse meg az [Adminisztráció](#) gombot.
2. Nyissa meg a következő menüket:
 - [Hibaelhárítás](#)
 - [Nyomtatási minőség oldalak](#)
 - [Nyomt. min. hibakeresési oldalak](#)
3. Érintse meg a [Nyomtatás](#) gombot. Kövesse a kinyomtatott oldalakon megjelenő utasításokat.

A nyomtatókazetta ellenőrzése

Az alábbi problémák valamelyikének felmerülése esetében ellenőrizze, és ha szükséges, cserélje a nyomtatókazettákat:

- A nyomat túl világos, vagy egyes részeken fakónak tűnik.
- Kisebb hiányos területek vannak a kinyomtatott lapokon.
- A kinyomtatott lapokon csíkok vagy sávok jelennek meg.

 **MEGJEGYZÉS:** Ha vázlat minőségű vagy EconoMode nyomtatási beállítást használ, a nyomtatás halványabbnak tűnhet.

Ha megállapította, hogy cserélni kell egy nyomtatókazettát, nyomtassa ki a kellékállapot oldalt, hogy megnézhesse azon a megfelelő eredeti HP nyomtatókazetta termékszámát.

Nyomtatókazetta típusa	A probléma megszüntetéséhez szükséges lépések
Újratöltött vagy felújított nyomtatókazetta	A Hewlett-Packard Company nem javasolja a nem HP által gyártott új vagy felújított kellek használataát. Mivel az egyéb kazetták nem a HP termékei, a HP nem vesz részt a tervezésükben, és nem ellenőrizheti minőségüket. Ha újratöltött vagy felújított nyomtatókazettát használ, és nincs megelégedve a nyomtatási minőséggel, cserélje a nyomtatókazettát eredeti HP kazettára, amelyen látható a „HP” vagy a „Hewlett-Packard” felirat, vagy a HP logó.
Eredeti HP nyomtatókazetta	<ol style="list-style-type: none"> <li data-bbox="679 432 1366 552">1. Ha a nyomtatókazetta elérte várható élettartama végét, a készülék kezelőpanelén vagy a kellekállapot oldalon megjelenik a Nagyon alacsony szint állapot jelzése. Ha a nyomtatási minőség már nem elfogadható, cserélje a nyomtatókazettát. <li data-bbox="679 579 1422 632">2. Nézze meg, hogy vannak-e látható sérülések a nyomtatókazettán. Lásd az alábbi utasításokat. Ha szükséges, cserélje ki a nyomtatókazettát. <li data-bbox="679 659 1422 772">3. Ha a kinyomtatott lapokon azonos távolságban ismétlődő hibák láthatóak, nyomtasson ki egy tisztítólapot. Ha a probléma ezzel nem szűnik meg, a probléma okának azonosításához nézze meg az ismétlődő hibákról szóló leírást a jelen dokumentumban.

A nyomtatási igényeknek legjobban megfelelő nyomtató-illesztőprogram használata

Lehet, hogy másik nyomtató-illesztőprogramot kell használnia, ha a kinyomtatott dokumentumon a grafikákban nem várt vonalak láthatóak, illetve ha hiányos a szöveg, hiányos a grafika, nem megfelelő a formátum és a betűtípus.

A HP PCL 6 illesztőprogramja

- Alapértelmezett illesztőprogramként van megadva Ez az illesztőprogram automatikusan telepítésre kerül, kivéve, ha egy másikat választ ki.
- Minden Windows környezet számára ajánlott
- Általánosságban véve a legjobb sebességet, nyomtatási minőséget és termékfunkció-támogatást biztosítja a legtöbb felhasználó számára
- A programot úgy tervezték, hogy illeszkedjen a Windows grafikus eszközfelülethez (GDI), így Windows környezetben a legjobb sebességet biztosítja
- Előfordulhat, hogy nem teljesen kompatibilis a PCL 5 formátumon alapuló külső és egyéni szoftverprogramokkal

A HP UPD PS illesztőprogramja

- Adobe® szoftverprogramokkal, illetve egyéb, intenzív grafikai tartalmat kezelő szoftverprogramokkal történő nyomtatáshoz javasolt
- Támogatást biztosít postscript-emulációs igényű feladatok nyomtatásához, illetve postscript betűkészletek flash-memóriából való támogatásához

HP UPD PCL 5

- Használata Windows-környezetben végzett általános irodai nyomtatáshoz javasolt
- Kompatibilis a PCL előző verzióival és a régebbi HP LaserJet termékekkel
- Ideális választás külső vagy egyéni szoftverprogramokkal végzett nyomtatáshoz
- A legjobb választás vegyes környezetben történő működtetéshez, melyeknél a terméket PCL 5 (UNIX, Linux, nagyszámítógép) formátumra kell állítani
- A programot vállalati Windows-környezetekben történő használatra tervezték, hogy egyetlen illesztőprogramot többféle nyomtatótípusnál lehessen alkalmazni
- Használata hordozható Windows-számítógépről, többféle nyomtatótípuson végzett nyomtatásnál ideális megoldást nyújt

HP UPD PCL 6

- Minden Windows-környezetben ajánlott nyomtatásra
 - Összességében a leggyorsabb és legjobb minőségű nyomtatást, valamint a legszélesebb körű nyomtatási funkciókat biztosítja a legtöbb felhasználó számára
 - A Windows grafikus eszközüillesztőjével (GDI) való összehangolt együttműködésre készült a Windows-környezetekben való lehető leggyorsabb működés érdekében
 - Előfordulhat, hogy nem teljesen kompatibilis a PCL5-alapú külső és egyéni megoldásokkal
-

Az alábbi weboldaltól további nyomtató-illesztőprogramokat lehet letölteni: www.hp.com/go/cljcm4540mfp_software.

A másolatok nyomtatási minőségének javítása

Ha problémákat észlel a másolt dokumentumok nyomtatási minőségében, tekintse meg a nyomtatott dokumentumokra vonatkozó leírásokat a jelen dokumentum korábbi részében. A nyomtatási minőséggel kapcsolatos problémák egy része azonban csak a másolt dokumentumok esetében jelentkezik.

- Ha csíkok jelennek meg a dokumentumadagoló használatával készített másolatokon, tisztítsa meg a lapolvasó szerkezet bal oldalán található kis üvegsávot.
- Ha pontok vagy egyéb hibák jelennek meg a lapolvasó üvegének használatával készített másolatokon, tisztítsa meg a lapolvasó üvegét és a műanyag fehér fedelet.

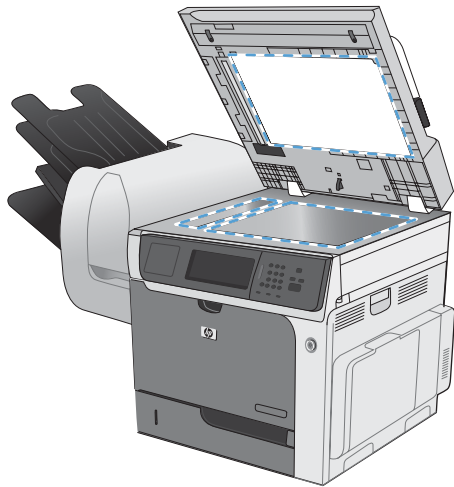

1. Kapcsolja ki a készüléket a tápkapcsolóval, majd húzza ki a tápkábelt a fali csatlakozóaljzattól.
 2. Nyissa fel a lapolvasó fedelét.
 3. Egy karcmentes üvegtisztító folyadékkal megnedvesített, puha ruhával vagy szivaccsal törölje át a lapolvasó üvegét és a fehér műanyag lapot.
-
- △ **VIGYÁZAT!** A termék egy alkatrészén se használjon olyan anyagokat, amelyek felsérthetik a felületét, illetve ne használjon acetont, benzint, szalmiákszeszt, etilalkoholt és szén-tetrakloridot sem. Ezek ugyanis károsíthatják a terméket. Ne engedje a folyadékot közvetlenül az üvegre vagy a papírtovábbító hengerre folyni, mert befolyhat alá, és kárt okozhat a termékben.
4. Az üveg és a fehér műanyag lap cseppmentes szárításához használjon bőrdarabot vagy cellulózszivacsot.
 5. Csatlakoztassa a készüléket, majd a tápkapcsoló segítségével kapcsolja be a készüléket.

A készülék nem nyomtat, vagy lassan nyomtat

A készülék nem nyomtat

Ha a készülék egyáltalán nem nyomtat, próbálkozzon az alábbi lehetőségekkel.

1. Győződjön meg róla, hogy a készülék be van kapcsolva, és a kezelőpanel üzemkész állapotot jelöl.
 - Ha a kezelőpanel nem jelez üzemkész állapotot, kapcsolja ki, majd be a készüléket.
 - Ha a kezelőpanel üzemkész állapotot jelez, próbálja meg újra elküldeni a feladatot.
2. Ha a kezelőpanel a készülék meghibásodását jelzi, hárítsa el a hibát, majd próbálja meg újra elküldeni a feladatot.
3. Győződjön meg róla, hogy a kábelek mind megfelelően vannak csatlakoztatva. Ha a készülék hálózathoz van csatlakoztatva, ellenőrizze az alábbiakat:
 - Ellenőrizze a hálózati kapcsolat melletti jelzőfényt a készüléken. Ha a hálózat aktív, a jelzőfény zöld színű.
 - Győződjön meg róla, hogy a hálózati csatlakozáshoz hálózati kábelt használ, nem pedig telefonkábelt.
 - Győződjön meg róla, hogy a hálózati útválasztó, hub vagy kapcsoló be van kapcsolva, és megfelelően működik.
4. Telepítse a HP szoftvert a készülékhez mellékelt CD-ről. Általános nyomtató-illesztőprogramok használata esetén késedelmes lehet a feladatok törlése a nyomtatási sorból.
5. A számítógépen található nyomtatók listájában jobb egérgombbal kattintson a készülék nevére, kattintson a **Tulajdonságok** lehetőségre, majd nyissa meg a **Portok** lapot.
 - Ha hálózati kábelt használ a hálózati csatlakozáshoz, győződjön meg róla, hogy a **Portok** lapon látható nyomtatónév egyezik-e a készülék konfigurációs oldalán szereplő készüléknévvel.
 - Ha USB-kábelt használ, és vezeték nélküli hálózathoz csatlakozik, ügyeljen rá, hogy be legyen jelölve a **Virtuális nyomtatóport USB-eszközhöz** lehetőség melletti jelölőnégyzet.
6. Ha egyéni tűzfalrendszert használ a számítógépen, lehet, hogy az blokkolja a kommunikációt a készülékkel. Próbálkozzon a tűzfal ideiglenes letiltásával, hogy megállapíthassa, hogy az okozza-e a problémát.
7. Ha a számítógép vagy a készülék vezeték nélküli hálózathoz csatlakozik, a gyenge jelminőség vagy az interferencia okozhatja a nyomtatási feladatok késését.

A készülék lassan nyomtat

Ha a készülék nyomtat, de lassúnak tűnik, próbálkozzon az alábbi lehetőségekkel.

1. Győződjön meg róla, hogy számítógép megfelel az erre a készülékre vonatkozó minimális specifikációknak. A specifikációk listája ezen a weboldalon érhető el: www.hp.com/support/cljcm4540mfp.
2. Ha a készüléket beállítja bizonyos papírtípusokhoz, mint amilyen pl. a nehéz papír, a készülék lassabban nyomtat, azért, hogy megfelelően égesse rá a festéket a papírra. Ha a papírtípus-beállítás nem megfelelő az éppen használt papírtípushoz, módosítsa a beállítást a papírtípusnak megfelelően.
3. Ha a számítógép vezeték nélküli hálózathoz csatlakozik, a gyenge jelminőség vagy az interferencia okozhatja a nyomtatási feladatok késését.

USB-portról történő, helyszíni nyomtatás problémáinak megoldása

- [A Megnyitás USB-eszközzel menü nem nyílik meg az USB-eszköz csatlakoztatásakor](#)
- [A fájl nyomtatása az USB-tárolóeszközzel sikertelen](#)
- [A kinyomtatni kívánt fájl jelenik meg a Megnyitás USB-eszközzel menüben](#)

A Megnyitás USB-eszközzel menü nem nyílik meg az USB-eszköz csatlakoztatásakor

1. Előfordulhat, hogy olyan USB-tárolóeszközt vagy fájlrendszert használ, amelyet a készülék nem támogat. Mentse el a fájlokat olyan szabványos USB-tárolótartozékra, amely az állománykijelölési táblázat (FAT) fájlrendszerét használja. A készülék a FAT12, FAT16 és FAT32 USB-tárolótartozékokat támogatja.
2. Ha egy másik menü már meg van nyitva, zárja be a menüt, majd csatlakoztassa újra az USB-tárolóeszközt.
3. Lehet, hogy az USB-tárolótartozéknak több partíciója van. (Bizonyos USB-tárolóeszközöket gyártó cégek olyan szoftvereket telepítenek a tartozékra, amelyek egy CD-hez hasonlóan partíciókat hoznak létre.) Formázza újra az USB-tárolóeszközt a partíciók eltávolításához, vagy használjon másik USB-tárolóeszközt.
4. Előfordulhat, hogy az USB-tárolóeszköz több energiát igényel, mint amennyit a készülék biztosítani tud.
 - a. Távolítsa el az USB-tárolótartozékot.
 - b. Kapcsolja ki, majd ismét be a készüléket.
 - c. Használjon olyan USB-tárolótartozékot, amely kisebb teljesítményt vesz fel vagy saját tápegysége van.
5. Lehet, hogy az USB-tárolótartozék nem fog megfelelően működni.
 - a. Távolítsa el az USB-tárolótartozékot.
 - b. Kapcsolja ki, majd ismét be a készüléket.
 - c. Próbálja nyomtatni másik USB-tárolótartozékról.

A fájl nyomtatása az USB-tárolóeszközzel sikertelen

1. Ellenőrizze, hogy van-e papír a tálcában.
2. Nézze meg, hogy van-e hibaüzenet a kezelőpanelen. Ha a lap elakadt a készülékben, szüntesse meg az elakadást.

A kinyomtatni kívánt fájl jelenik meg a Megnyitás USB-eszközről menüben

1. Lehetséges, hogy az USB nyomtatási funkció által nem támogatott fájlípust próbál meg kinyomtatni. A készülék a .pdf, .prn, .pcl, .ps és .cht fájlípust támogatja.
2. Előfordulhat, hogy az USB-tárolóeszközön túl sok fájl található egyetlen mappában. Csökkentse a mappában lévő fájlok számát úgy, hogy alkönyvtárakba mozgatja őket.
3. Lehet, hogy a fájl neve olyan karaktereket tartalmaz, amelyeket a készülék nem támogat. Ebben az esetben a készülék más karakterkészletek elemeivel egészíti ki a fájlneveket. Nevezze át a fájlokat ASCII-karakterek használatával.

Csatlakoztatási problémák megoldása

Közvetlen csatlakoztatási problémák megoldása

Ha a készüléket közvetlenül számítógéphez csatlakoztatta, ellenőrizze a kábelt.

- Ellenőrizze, hogy a kábel csatlakozik-e a számítógéphez és a készülékhez.
- Győződjön meg róla, hogy a kábel hossza max. 5 m. Próbálkozzon rövidebb kábel használatával.
- Másik készülékhez csatlakoztatva ellenőrizze, hogy a kábel jó-e. Ha szükséges, cserélje ki a kábelt.

Hálózati problémák megoldása

Az alábbi elemek ellenőrzésével győződjön meg róla, hogy a készülék kommunikál a hálózattal. Mielőtt elkezdené, nyomtasson ki egy konfigurációs oldalt a készülék kezelőpaneljéről, és keresse meg azon a készülék IP-címét.

- [Rossz minőségű fizikai csatlakozás](#)
- [A számítógép nem a készüléknek megfelelő IP-címet használja](#)
- [A számítógép nem tud kommunikálni a készülékkel](#)
- [A készülék nem megfelelő hivatkozást és duplex beállításokat használ a hálózathoz](#)
- [Lehet, hogy az új szoftverek kompatibilitási problémákat okoznak](#)
- [Lehet, hogy a számítógép vagy a munkaállomás nem megfelelően van beállítva](#)
- [A készülék le van tiltva, vagy a hálózat egyéb beállításai nem megfelelőek](#)

Rossz minőségű fizikai csatlakozás

1. Ellenőrizze, hogy a készülék megfelelő hosszúságú kábellel a megfelelő hálózati porthoz csatlakozik-e.
2. Ellenőrizze a kábelcsatlakozások szilárdságát.
3. Nézze meg a készülék hátulján a hálózati port csatlakozását, és ellenőrizze, hogy az aktivitást mutató sárga jelzőfény és a kapcsolat állapotát mutató zöld jelzőfény világít-e.
4. Ha a probléma továbbra is fennáll, próbáljon ki egy másik kábelt vagy portot az elosztón.

A számítógép nem a készüléknek megfelelő IP-címet használja

1. Nyissa meg a Nyomtató tulajdonságai párbeszédpanelét, és kattintson a **Portok** fülre. Ellenőrizze, hogy a készüléknek a jelenleg megfelelő IP-címe van-e kijelölve. A készülék IP-címe megtalálható a konfigurációs oldalon.
2. Ha a készüléket a HP szabványos TCP/IP port használatával telepítette, jelölje ki a **Mindig erre a nyomtatóra nyomtasson, akkor is, ha az IP-címe megváltozik** címkével ellátott négyzetet.
3. Ha a készüléket Microsoft szabványos TCP/IP port használatával telepítette, az IP-cím helyett használja a gazdagépnévet.
4. Ha az IP-cím helyes, törölje a készüléket a listából, majd vegye fel ismét.

A számítógép nem tud kommunikálni a készülékkel

1. A hálózati kommunikáció teszteléséhez alkalmazza a „ping” parancsot.
 - a. Nyisson meg egy parancssort a számítógépen: Windows esetében kattintson a **Start** gombra, majd a **Futtatás** pontra, és írja be a cmd parancsot.
 - b. Írja be a ping parancsot, majd a készülék IP-címét.
 - c. Ha az ablak megjeleníti a visszafordulási időket, a hálózat működik.
2. Ha a ping-teszt nem sikerül, ellenőrizze, hogy be vannak-e kapcsolva a hálózati eszközök (hubok), majd ellenőrizze, hogy a készülék és a számítógép hálózati beállításai ugyanarra a hálózatra vannak-e megadva.

A készülék nem megfelelő hivatkozást és duplex beállításokat használ a hálózathoz

A Hewlett-Packard azt tanácsolja, hogy ezt a beállítást hagyja automatikus módban (ez az alapbeállítás). Ha megváltoztatja ezeket a beállításokat, akkor azokat a hálózatra vonatkozóan is módosítania kell.

Lehet, hogy az új szoftverek kompatibilitási problémákat okoznak

Ellenőrizze, hogy minden új szoftver jól van-e telepítve, és hogy ezek a megfelelő nyomtatóillesztő-programot használják-e.

Lehet, hogy a számítógép vagy a munkaállomás nem megfelelően van beállítva

1. Ellenőrizze a hálózati illesztőprogramokat, nyomtatóillesztő-programokat és a hálózati átírányítást.
2. Ellenőrizze, hogy az operációs rendszer megfelelően van-e konfigurálva.

A készülék le van tiltva, vagy a hálózat egyéb beállításai nem megfelelőek

- 1.** Nézze meg a konfigurációs oldalt a hálózati protokoll állapotának ellenőrzéséhez. Engedélyezze azt, ha szükséges.
- 2.** Ha szükséges, konfigurálja újra a hálózati beállításokat.

A készülék szoftverével kapcsolatos problémák megoldása Windows rendszerben

Probléma	Megoldás
A Nyomtató mappában nem látható nyomtató-illesztőprogram a termékhez.	Telepítse újra a termék szoftverét. MEGJEGYZÉS: Zárjon be minden futó alkalmazást. Az olyan alkalmazások esetében, amelyek ikonja a rendszertálcán látható, kattintson a jobb egérgombbal az ikonra, és válassza a Bezárás vagy a Letiltás parancsot.
	Próbálja meg az USB-kábelt a számítógép másik USB-portjához csatlakoztatni.
A szoftver telepítése közben hibaüzenet jelent meg	Telepítse újra a termék szoftverét. MEGJEGYZÉS: Zárjon be minden futó alkalmazást. Az olyan alkalmazások esetében, melyek ikonja a tálcán látható, kattintson a jobb egérgombbal az ikonra, és válassza a Bezárás vagy a Letiltás parancsot.
	Ellenőrizze a szabad hely mennyiségét azon a meghajtón, ahová telepíti a termék szoftverét. Szükség esetén, szabadítsa fel a lehető legnagyobb területet, majd telepítse új a termék szoftverét.
	Szükség esetén futassa a Lemeztöredezettség-mentesítőt, majd telepítse újra a termék szoftverét.
A készülék Üzemkész állapotban van, de nem nyomtat	Nyomtasson egy konfigurációs oldalt, és ellenőrizze a termék funkcióit. Ellenőrizze, hogy minden kábel megfelelően csatlakozik-e és a megadott specifikációkon belül van-e. Ez vonatkozik az USB- és a tápkábelekre is. Próbáljon új kábelt használni. Ellenőrizze, hogy a Beépített Jetdirect oldalon beállított IP-cím megfelel-e a szoftver port IP-címének. Hajtsa végre a következő műveletek egyikét:
Windows XP, Windows Server 2003, Windows Server 2008 és Windows Vista	<ol style="list-style-type: none">1. Kattintson a Start lehetőségre.2. Kattintson a Beállítások lehetőségre.3. Kattintson a Nyomtatók és faxok lehetőségre (az alapbeállítás szerinti Start menü nézet használatával), vagy a Nyomtatók lehetőségre (a klasszikus Start menü nézet használatával).4. Kattintson az egér jobb oldali gombjával a készülék illesztőprogramjának ikonjára, majd válassza a Tulajdonságok lehetőséget.5. Kattintson a Portok fülre, majd kattintson a Port konfigurálása lehetőségre.6. Ellenőrizze az IP-címet, majd kattintson az OK vagy a Mégse gombra.7. Ha az IP-címek nem egyeznek, törölje a listából az illesztőprogramot, majd telepítse újra a megfelelő IP-cím megadásával.

Probléma	Megoldás
Windows 7	<ol style="list-style-type: none">1. Kattintson a Start lehetőségre.2. Kattintson az Eszközök és nyomtatók lehetőségre.3. Kattintson az egér jobb oldali gombjával a készülék illesztőprogramjának ikonjára, majd válassza a Nyomtató tulajdonságai lehetőséget.4. Kattintson a Portok fülre, majd kattintson a Port konfigurálása lehetőségre.5. Ellenőrizze az IP-címet, majd kattintson az OK vagy a Mégse gombra.6. Ha az IP-címek nem egyeznek, törölje a listából az illesztőprogramot, majd telepítse újra a megfelelő IP-cím megadásával.

A készülék szoftverével kapcsolatos problémák megoldása Macintosh rendszerben

- [A nyomtató-illesztőprogram nem szerepel a Print & Fax \(nyomtató és fax\) listában](#)
- [A készülék neve nem jelenik meg a Print & Fax \(nyomtató és fax\) készüléklistájában](#)
- [A nyomtató-illesztőprogram nem állítja be automatikusan a Print & Fax \(nyomtató és fax\) listában kiválasztott készüléket](#)
- [Egy nyomtatási feladat nem arra a készülékre került, amelyekre küldeni kívánta](#)
- [USB kábelkapcsolat esetén a készülék az illesztőprogram kiválasztását követően nem jelenik meg a Print & Fax \(nyomtató és fax\) listában](#)
- [Ön általános nyomtató-illesztőprogramot alkalmaz USB-csatlakozás használatakor](#)

A nyomtató-illesztőprogram nem szerepel a Print & Fax (nyomtató és fax) listában

1. Győződjön meg arról, hogy a készülék .GZ fájlja a merevlemez alábbi mappájában található: Library/Printers/PPDs/Contents/Resources. Ha szükséges, telepítse újra a szoftvert.
2. Ha a GZ fájl megtalálható a mappában, lehet, hogy a PPD fájl sérült. Törölje a fájlt, és telepítse újra a szoftvert.

A készülék neve nem jelenik meg a Print & Fax (nyomtató és fax) készüléklistájában

1. Ellenőrizze, hogy a kábelek megfelelően vannak-e csatlakoztatva, és hogy a készülék be van-e kapcsolva.
2. A készülék nevének ellenőrzése céljából nyomtasson egy konfigurációs oldalt. Ellenőrizze, hogy a konfigurációs lapon található név megegyezik-e a Print & Fax (nyomtató és fax) listában szereplő készüléknévvel.
3. Az USB- vagy hálózati kábelt cserélje le kiváló minőségű kábelre.

A nyomtató-illesztőprogram nem állítja be automatikusan a Print & Fax (nyomtató és fax) listában kiválasztott készüléket

1. Ellenőrizze, hogy a kábelek megfelelően vannak-e csatlakoztatva, és hogy a készülék be van-e kapcsolva.
2. Győződjön meg arról, hogy a készülék .GZ fájlja a merevlemez alábbi mappájában található: Library/Printers/PPDs/Contents/Resources. Ha szükséges, telepítse újra a szoftvert.

3. Ha a GZ fájl megtalálható a mappában, lehet, hogy a PPD fájl sérült. Törölje a fájlt, és telepítse újra a szoftvert.
4. Az USB- vagy hálózati kábelt cserélje le kiváló minőségű kábelre.

Egy nyomtatási feladat nem arra a készülékre került, amelyekre küldeni kívánta

1. Nyissa meg a nyomtatási sort, és indítsa újra a nyomtatási feladatot.
2. Egy másik, azonos vagy hasonló nevű készülék fogadhatta a nyomtatási feladatot. A készülék nevének ellenőrzése céljából nyomtasson egy konfigurációs oldalt. Ellenőrizze, hogy a konfigurációs lapon található név megegyezik-e a Print & Fax (nyomtató és fax) listában szereplő készülékével.

USB kábelkapcsolat esetén a készülék az illesztőprogram kiválasztását követően nem jelenik meg a Print & Fax (nyomtató és fax) listában

Hibakeresés a szoftverben

- ▲ Győződjön meg róla, hogy a használt Mac operációs rendszer verziója Mac OS X 10.5 vagy újabb.

Hibakeresés a hardverben

1. Ellenőrizze, hogy a készülék be van-e kapcsolva.
2. Győződjön meg róla, hogy az USB-kábel megfelelően csatlakozik.
3. Ellenőrizze, hogy megfelelő, nagy átviteli sebességű USB-kábelt használ-e.
4. Győződjön meg róla, hogy nincs túl sok USB-eszköz csatlakoztatva a hálózatba. Válassza le az összes eszközt a láncról, és csatlakoztassa a kábelt közvetlenül a számítógép USB-portjához.
5. Ellenőrizze, hogy nincs-e kettőnél több táp nélküli USB-hub egy sorba csatlakoztatva a láncon. Válassza le az összes eszközt a láncról, majd csatlakoztassa a kábelt közvetlenül a számítógép USB-portjához..



MEGJEGYZÉS: Az iMac billentyűzet saját tápforrással nem rendelkező USB-elosztó.

Ön általános nyomtató-illesztőprogramot alkalmaz USB-csatlakozás használatakor

Ha az USB-kábelt a szoftver telepítése előtt csatlakoztatta, akkor lehet, hogy általános nyomtató-illesztőprogramot alkalmaz a készülékhez tartozó illesztőprogram helyett.

1. Törölje az általános nyomtató-illesztőprogramot.
2. Telepítse újra a szoftvert a készülék CD-jéről. Ne csatlakoztassa az USB-kábelt, amíg a telepítőprogram nem kéri erre.
3. Ha több nyomtató van telepítve, győződjön meg róla, hogy a megfelelő nyomtatót választotta ki a **Print** (nyomtatás) párbeszédpanel **Format For** (formátum) legördülő menüjében.

A Kellékek és kiegészítők

- [Alkatrészek, tartozékok és kellékek rendelése](#)
- [Cikkszámok](#)

Alkatrészek, tartozékok és kellékek rendelése

Kellékek és papírok rendelése	www.hp.com/go/suresupply
Eredeti HP alkatrészek vagy tartozékok rendelése	www.hp.com/buy/parts
Rendelés szervizen vagy ügyfélszolgálaton keresztül	Forduljon a hivatalos HP-szervizhez vagy ügyfélszolgálathoz.
Rendelés HP-szoftver segítségével	A HP beépített webszerver használata, 278. oldal

Cikkszámok

Tartozékok

Tétel	Leírás	Cikkszám
HP Color LaserJet 500 lapos papíradagoló és szekrény	500 lapos papírtálca tárolószekrényel	CC422A
HP Color LaserJet 3 x 500 lapos papíradagoló és állvány	1500 lapos papírtálca. 3 darab 500 lapos tálcát és egy állványt tartalmaz.	CC423A
HP LaserJet 900 lapos 3 tálcás tűzőgépes szorter	Három tálcás kimeneti szorterrel rendelkező tűző legfeljebb 900 lap tárolására.	CC424A
HP Color LaserJet 500 lapos papíradagoló	500 lapos adagolótálca (tárolószekrény vagy állvány nélkül)	CC425A
HP LaserJet MFP Analog Fax Accessory 500	Faxolási lehetőséget biztosít a termékhez. Ezt a kiegészítőt a CM4540f MFP és a CM4540fsm MFP típus tartalmazza.	CC487A

Kábelek és illesztők

Tétel	Leírás	Cikkszám
Bővített I/O-kártya (EIO)	HP Jetdirect 635n IPv6/IPsec nyomtatószerver	J7961G
USB kábel	2 méter hosszú, szabványos, USB-kompatibilis eszközcsatlakoztató-kábel	C6518A

Vásárló által kicserélhető alkatrészek

Az alábbi, vásárló által kicserélhető alkatrészek állnak rendelkezésre a készülékhez.

- A **Kötelező** jelzővel ellátott vásárló által kicserélhető alkatrészeket a vásárlónak kell telepítenie, kivéve, ha hajlandó fizetni a HP szakemberének a művelet elvégzéséért. A HP termékgarancia nem terjed ki ezen alkatrészek helyszínen vagy a vásárlás helyén történő termék támogatására.
- Az **Opcionális** jelzővel ellátott, vásárló által kicserélhető alkatrészeket kérésre a HP szakembere külön költség felszámítása nélkül is telepítheti a termékre vonatkozó garancia érvényességi ideje alatt.

 **MEGJEGYZÉS:** További tudnivalók: www.hp.com/go/learnaboutsupplies.

A-1. táblázat: Ügyfél által cserélendő alkatrészek

Tétel	Leírás	A vásárló általi csere lehetőségei	Cikkszám	Termékszám
HP Color LaserJet fekete festékkazetta	Normál fekete festékkazetta	Kötelező	CE260A	CE260-67901
HP Color LaserJet fekete festékkazetta	Nagy kapacitású fekete kazetta	Kötelező	CE264X	CE264-67901
HP Color LaserJet cián nyomtatópatron	Ciánkék kazetta	Kötelező	CF031A	CF031-67901
HP Color LaserJet sárga nyomtatópatron	Sárga kazetta	Kötelező	CF032A	CF032-67901
HP Color LaserJet bíbor nyomtatópatron	Bíbor kazetta	Kötelező	CF033A	CF033-67901
HP Color LaserJet festékgyűjtő-egység	Gyűjtőhely a papírra nem beégett festéknek.	Kötelező	CE265A	CC493-67913
HP Tűzőkazetta	5000 kapsot tartalmazó tűzőkazetta	Kötelező	C8091A	
HP Color LaserJet beégetőegység	Csere beégetőegység	Kötelező	110 V-os beégetőegység: CE246A 200 V-os beégetőegység: CE247A	110 V-os beégetőegység: CC493-67911 200 V-os beégetőegység: CC493-67912
Tisztítókészlet beégetőegységhez	50 lap HP LaserJet Tough Paper (erős papír) és útmutató a beégetőegység tisztításához	Kötelező		CC419-67905
Lapadagoló karbantartási készlet	Egy csere hengeregységet és egy elválasztólapot tartalmaz a dokumentumadagolóhoz	Kötelező	CE248A	CE248-67901
HP Color LaserJet képátviteli készlet	Csere továbbítóegység, továbbítógörgő, 1. tálcá behúzógörgő, illetve nyolc darab adagoló- és elválasztógörgő a 2-5. tálcákhoz.	Kötelező	CE249A	CC493-67910
Karbantartási készlet	Csere továbbítóegység és -henger	Kötelező		CC493-67909
Kezelőpanel-készlet	Csere kezelőpanel	Opcionális		CC419-67901
HP LaserJet 900 lapos 3 tálcás tűzőgépes szorter	Csere tűző/kötegelő	Kötelező	CC424A	CC424-67901
HP Color LaserJet 500 lapos papíradagoló	500 lapos adagolótálca (tárolószekrény vagy állvány nélkül)	Kötelező	CC425A	CC425-67901

A-1. táblázat: Ügyfél által cserélendő alkatrészek (folytatás)

Tétel	Leírás	A vásárló általi csere lehetőségei	Cikkszám	Termékszám
HP Color LaserJet 500 lapos papíradagoló és szekrény	500 lapos papírtálca tárolószekrényvel	Kötelező	CC422A	CC493-67902
HP Color LaserJet 3 x 500 lapos papíradagoló és állvány	1500 lapos papírtálca. 3 darab 500 lapos tálcát és egy állványt tartalmaz.	Kötelező	CC423A	CC493-67903
HP LaserJet MFP Analog Fax Accessory 500	Faxolási lehetőséget biztosít a termékhez. Ezt a kiegészítőt a CM4540f MFP és a CM4540fsm MFP típus tartalmazza.	Kötelező	CC487A	CC456-60002
Adagolóhenger- és elválasztóhenger-készlet a 2-5. tálcákhoz	Egy adagolóhenger és nyolc elválasztóhenger	Kötelező		CC493-67907
Hengerkészlet az 1. tálcához	Behúzóhenger az 1. tálcához	Kötelező		CC493-67906
Formázóegység-készlet	Csere formázóegység (a meglévő formázó cseréjéhez)	Kötelező		CE871-69001
Belső merevlemezegység-készlet	HP titkosított High Performance (nagy teljesítményű) csere merevlemez	Kötelező		CC419-67902
Kimeneti tálca kerete	Csere keret a beépített kimeneti tálca használatához	Kötelező		CC419-67904
Lapadagoló tálca hosszabbítója	A lapadagoló tálca hosszú papírok használatára szolgáló hosszabbító csereegysége	Kötelező		CC419-67903
Másodlagos továbbítóhenger-készlet	Csere henger	Kötelező		CC493-67908
Lapadagoló adagolóhengere	Csere henger	Kötelező		PF2309K131NI
Lapadagoló behúzóhengere	Csere henger	Kötelező		PF2309K132NI
Lapadagoló elválasztója	Csere elválasztó	Kötelező		PF2309K133NI
Lapadagoló-elválasztó rugója	Csere rugó	Kötelező		PF2309P322NI
2., 3., 4. vagy 5. tálca	Csere papírkazetta	Kötelező		RM1-5928-000CN
Behúzóhenger a 2-5. tálcákhoz	Csere henger	Kötelező		RL1-2099-000CN

B Szerviz és terméktámogatás

- [A Hewlett-Packard korlátozott garancia nyilatkozata](#)
- [A HP kiegészítő védelmi garanciája: A LaserJet festékkazetta korlátozott garancianyilatkozata](#)
- [Color LaserJet beégetőműre, továbbítóegységre és görgőkészletre vonatkozó korlátozott garanciavállalási nyilatkozat](#)
- [A nyomtatókazettán tárolt adatok](#)
- [Végfelhasználói licencszerződés](#)
- [OpenSSL](#)
- [A fogyasztó által végzett javításra vonatkozó garanciális szolgáltatás](#)
- [Ügyfélszolgálat](#)

A Hewlett-Packard korlátozott garancia nyilatkozata

HP TERMÉK	A KORLÁTOZOTT GARANCIA IDŐTARTAMA
HP Color LaserJet CM4540, CM4540f, CM4540fskm	Egyéves helyszíni garancia

A HP garantálja a végfelhasználónak, hogy a HP hardver és tartozékok a vásárlás időpontjától a fent jelzett időtartamig anyag- és gyártási hibáktól mentesek lesznek. Ha a HP ilyen jellegű meghibásodásról kap értesítést a garanciális időn belül, saját belátása szerint kijavítja vagy kicseréli a hibás készüléket. A cserekészülék lehet új vagy teljesítményét tekintve az újhoz hasonló készülék.

A HP garantálja, hogy a HP által biztosított szoftver nem fog anyagából vagy megmunkálásából eredően meghibásodni a vásárlás időpontjától a fent megadott időtartam erejéig, amennyiben helyesen telepíti és használja azt. Amennyiben a HP értesítést kap arról, hogy a garanciaidőszakon belül a fent említett okokból származó hiba lépett fel, a HP kicseréli a szoftvert.

A HP nem garantálja, hogy a HP készülékek működése hibáktól és megszakításoktól mentes lesz. Ha a HP nem képes ésszerű időn belül megjavítani vagy kicserélni készülékeit úgy, hogy azok megfeleljenek a jótállási nyilatkozatban foglalt feltételeknek, akkor a készülék haladéktalan visszaküldése esetén a vásárló jogosult a vételár azonnali visszatérítésére.

A HP készülékek tartalmazhatnak újragyártott, az újéval azonos teljesítményű, esetlegesen korábban használt részeket.

A garancia nem vonatkozik a (a) nem megfelelő vagy hiányos karbantartásból vagy kalibrációból, (b) a nem HP által szállított szoftver, interfész, alkatrészek vagy tartozékok hibájából, (c) engedély nélküli módosításból vagy nem rendeltetésszerű használatból, (d) a készüléknek a megadott környezeti specifikációktól eltérő használatából vagy (e) az üzemelési hely nem megfelelő előkészítéséből vagy karbantartásából származó károkra.

AMENNYIBEN A HELYI TÖRVÉNYEK MÁSKÉNT NEM RENDELKEZNEK, A HP NEM VÁLLAL SEMMILYEN MÁS – SEM ÍRÁSBELI, SEM SZÓBELI – KIFEJEZETT VAGY HALLGATÓLAGOS GARANCIÁT. A HP KIFEJEZETTEN KIZÁR A FORGALMAZHATÓSÁGRA, A MEGFELELŐ MINŐSÉGRE ÉS A MEGHATÁROZOTT CÉLRA VALÓ ALKALMASSÁGRA VONATKOZÓ MINDENFÉLE HALLGATÓLAGOS GARANCIÁT. Egyes országokban/térségekben, államokban vagy tartományokban a törvényi garanciák érvényességi idejének korlátozása nem engedélyezett, így előfordulhat, hogy a fenti korlátozás vagy kizárás Önre nem vonatkozik. Ez a garancia meghatározott törvényes jogokkal ruhazza fel Önt. Ezenfelül más, országonként/térségenként, államonként és tartományonként változó jogokkal is rendelkezhet.

A HP korlátozott garanciája minden olyan országban/térségben érvényes, ahol a HP támogatást biztosít ehhez a készülékhez, és értékesíti azt. A garancia-szolgáltatás hatásköre az egyes országokban/térségekben érvényben lévő jogi szabályozásnak megfelelően változhat. A HP nem fogja a készülék alakjának, illesztésének vagy funkciójának változtatásával azt üzemeltethetővé tenni olyan országokban/térségekben, ahol jogi vagy szabályozási okok miatt nem szándékozta bevezetni a készüléket.

A HELYI JOGI SZABÁLYOZÁS ÁLTAL MEGHATÁROZOTT MÉRTÉKBEN KIZÁRÓLAG E GARANCIA NYILATKOZATBAN LEÍRT JOGORVOSLATOKRA VAN LEHETŐSÉG. A FENTI GARANCIANYILATKOZATBAN KIFEJEZETT FELELŐSÉGET KIVÉVE A HP ÉS SZÁLLÍTÓI NEM VÁLLALNAK SEMMILYEN FELELŐSÉGET AZ ADATVESZTÉSBŐL EREDŐ, KÖZVETLEN, KÜLÖNLEGES, VÉLETLENSZERŰ VAGY KÖVETKEZMÉNYES (BELEÉRTVE A HASZON ELMARADÁSÁBÓL VAGY AZ

ADATVESZTÉSBŐL EREDŐ KÁROKAT) VAGY BÁRMELY MÁS KÁRÉRT, SEM SZERZŐDÉS, MAGÁNVÉTEK VAGY BÁRMILYEN MÁS JOGALAPRA VALÓ HIVATKOZÁSSAL. Egyes országokban/ térségekben, államokban vagy tartományokban a véletlen vagy következményes károk kizárása vagy korlátozása nem engedélyezett, így előfordulhat, hogy a fenti korlátozás vagy kizárás Önre nem vonatkozik.

A JELEN NYILATKOZATBA FOGLALT GARANCIA NEM ZÁRJA KI, NEM KORLÁTOZZA ÉS NEM MÓDOSÍJTJA A JELEN készülék ELADÁSÁRA VONATKOZÓ KÖTELEZŐ ÉRVÉNYŰ JOGSZABÁLYOKAT (KIVÉVE A TÖRVÉNY BIZTOSÍTOTTA KIVÉTELEKET), ÉS AZOKNAK A KIEGÉSZÍTÉSEKÉNT ÉRTENDŐK.

A HP kiegészítő védelmi garanciája: A LaserJet festékkazetta korlátozott garancianyilatkozata

A HP garantálja, hogy ez a termék mentes mind a gyártási, mind az anyaghibáktól.

A garancia nem vonatkozik azokra a termékekre, (a) amelyeket újratöltöttek, felújítottak, átalakítottak, vagy bármilyen más módon szakszerűtlenül kezeltek, (b) ha nem rendeltetésszerű használat, helytelen tárolás vagy a megadott környezeti határértékeken kívüli működtetés miatt problémák léptek fel, vagy (c) ha a terméket a szokásos használat során megrongálták.

A garancia érvényesítéséhez vigye vissza a terméket a vásárlás helyére (mellékelje a probléma leírását, valamint nyomtatási mintákat), vagy forduljon a HP ügyfélszolgálatához. Ha a termék hibásnak bizonyul, a HP saját belátása szerint dönti el, hogy kicseréli a terméket, vagy visszaadja a vételárat.

AMENNYIBEN A HELYI TÖRVÉNYEK MÁSKÉNT NEM RENDELKEZNEK, A HP NEM VÁLLAL SEMMILYEN MÁS – SEM ÍRÁSBELI, SEM SZÓBELI – KIFEJEZETT VAGY HALLGATÓLAGOS GARANCIÁT. A HP KIFEJEZETTEN KIZÁR A FORGALMAZHATÓSÁGRA, A MEGFELELŐ MINŐSÉGRE ÉS A MEGHATÁROZOTT CÉLRA VALÓ ALKALMASSÁGRA VONATKOZÓ MINDENFÉLE HALLGATÓLAGOS GARANCIÁT.

AMENNYIBEN A HELYI TÖRVÉNYEK MÁSKÉNT NEM RENDELKEZNEK, A HP ÉS BESZÁLLÍTÓI NEM VÁLLALNAK SEMMILYEN FELELŐSÉGET A KÖZVETLEN, KÜLÖNLEGES, VÉLETLENSZERŰ VAGY KÖVETKEZMÉNYES KÁROKÉRT, IDEÉRTVE TÖBBEK KÖZÖTT AZ ELMARADT PROFITBÓL VAGY AZ ADATVESZTÉSBŐL SZÁRMAZÓ VAGY MÁS KÁROKAT, AKÁR SZERZŐDÉS TELJESÍTÉSE, VÉTKES CSELEKMÉNY, VAGY MÁS EREDMÉNYEZTE AZOKAT.

A JELEN NYILATKOZATBA FOGLALT GARANCIA NEM ZÁRJA KI, NEM KORLÁTOZZA ÉS NEM MÓDOSÍTTJA A JELEN TERMÉK ELADÁSÁRA VONATKOZÓ KÖTELEZŐ ÉRVÉNYŰ JOGSZABÁLYOKAT (KIVÉVE A TÖRVÉNY BIZTOSÍTOTTA KIVÉTELEKET), ÉS AZOKNAK A KIEGÉSZÍTÉSEKÉNT ÉRTENDŐK.

Color LaserJet beégetőműre, továbbítóegységre és görgőkészletre vonatkozó korlátozott garanciavállalási nyilatkozat

Ez a HP termék garantáltan anyag- és gyártási hibáktól mentes lesz mindaddig, amíg a nyomtató nem jelzi kezelőpaneljén a termék élettartamának lejártát.

Ez a garancia nem vonatkozik azokra a termékekre, (a) melyeket felújítottak, átalakítottak vagy bármilyen módon szakszerűtlenül kezeltek, (b) melyek problémája a nem rendeltetésszerű használatból, a helytelen tárolásból vagy a nyomtatótermékhez közzétett környezeti feltételeknek nem megfelelő használatból ered, és (c) melyeken a rendes használat okozta kopás tapasztalható.

Ha igénybe kívánja venni garanciális szolgáltatásunkat, juttassa vissza a terméket a vásárlás helyére (a probléma írásos ismertetésével), vagy forduljon a HP ügyfélszolgálatához. A HP belátása szerint kicseréli a hibás terméket vagy visszatéríti a hibás termék árát.

A HELYI TÖRVÉNYEK ÁLTAL MEGENGEDETT MÉRTÉKBEN A FENTI GARANCIA KIZÁRÓLAGOS, SEMMILYEN EGYÉB – ÍROTT VAGY ÍRATLAN – GARANCIA VAGY FELTÉTEL SINCS KIFEJEZVE VAGY HALLGATÓLAGOSAN MEGÁLLAPÍTVA, ÉS A HP KIFEJEZETLEN KIZÁR MINDENNEMŰ, AZ ELADHATÓSÁGRA, A KIELÉGÍTŐ MINŐSÉGRE VAGY EGY ADOTT CÉLRA VALÓ ALKALMASSÁGRA VONATKOZÓ TÖRVÉNYI GARANCIÁT ÉS FELTÉTELT.

A HELYI TÖRVÉNYEK ÁLTAL MEGENGEDETT MÉRTÉKBEN A HP VAGY SZÁLLÍTÓI SEMMILYEN ESETBEN SEM FELELŐSEK KÖZVETLEN, KÜLÖNLEGES, VÉLETLEN, KÖVETKEZMÉNYES (IDEÉRTVE AZ ELMARADT HASZNOT VAGY ELVESZETT ADATOKAT) VAGY BÁRMILYEN MÁS KÁRÉRT, FÜGGETLENÜL ATTÓL, HOGY AZ SZERZŐDÉSBEN RÖGZÍTETT KÖTELEZETTSÉGEKKEL ÖSSZEFÜGGÉSBEN, MAGÁNJOGI VÉTKES CSELEKMÉNY KAPCSÁN VAGY MÁS MÓDON KÖVETKEZIK-E BE.

AZ EBBEN A NYILATKOZATBAN FOGLALT GARANCIAFELTÉTELEK (A TÖRVÉNYEK ÁLTAL TILTOTTAKON KÍVÜL) NEM ZÁRJÁK KI, NEM KORLÁTOZZÁK ÉS NEM MÓDOSÍTJÁK AZ E TERMÉKNEK A VÁSÁRLÓNAK TÖRTÉNŐ ELADÁSÁRA ALKALMAZHATÓ KÖTELEZŐ ÉRVÉNYŰ, TÖRVÉNY ADTA JOGOKAT, HANEM KIEGÉSZÍTIK ŐKET.

A nyomtatókazettán tárolt adatok

A készülékhez használt HP nyomtatókazetták tartalmaznak egy memóriachipet, amely segít a készülék működtetésében.

Ezenkívül a memóriachip részben a készülék használatára vonatkozó információkkal is rendelkezik, amelyek között szerepelhet: a nyomtatókazetta első üzembe helyezésének dátuma, a nyomtatókazetta utolsó használatának dátuma, a nyomtatókazettával kinyomtatott oldalak száma, az oldalak fedéssűrűsége, az alkalmazott nyomtatási módok, az esetlegesen jelentkező nyomtatási hibák, illetve a termék típuszáma. Ezek az információk segítenek abban, hogy a HP a felhasználók nyomtatási igényeinek megfelelően fejleszthesse újabb termékeit.

A nyomtatókazetta memóriachipjén található adatok alapján nem lehet azonosítani a vásárlót vagy a felhasználót vagy az adott készüléket.

A HP a díjmentes visszajuttatási és újrahasznosítási program során visszaküldött nyomtatókazettákon található memóriachipeket mintavételezéshez használja (HP Planet Partners: www.hp.com/recycle). A mintavételből használt memóriachipek adatait a HP az újabb termékek fejlesztése céljából tanulmányozza. A nyomtatókazetta újrahasznosításában résztvevő HP partnerek szintén hozzáférhetnek ezekhez az adatokhoz.

Minden olyan külső fél, amelynek birtokába kerül a nyomtatókazetta, hozzáférhet a memóriachipen található anonim adatokhoz. Ha nem szeretné engedélyezni a hozzáférést ezekhez az adatokhoz, működésképtelenné teheti a memóriachipet. De ha így tesz, a memóriachip azután nem lesz használható HP készülékekben.

Végfelhasználói licencszerződés

A SZOFTVER HASZNÁLATBA VÉTELE ELŐTT OLVASSA EL FIGYELMESEN: A jelen végfelhasználói licencszerződés („EULA”) jogi megállapodás (a) Ön (mint természetes vagy jogi személy) és (b) a Hewlett-Packard Company („HP”) között a jelen EULA kíséretében kapott szoftvertermék („Szoftver”) használatának tárgyában. Jelen Végfelhasználói licencszerződés nem érvényes, ha Ön és a HP, illetve Ön és a HP szoftvert szolgáltató beszállítói között külön licencszerződés van érvényben, beleértve az online dokumentációkban szereplő licencszerződéseket is. A „Szoftver” kifejezés alatt értendők (i) a szoftverhez társuló adathordozók, (ii) a felhasználói útmutató és egyéb nyomtatott anyagok, valamint (iii) az „online” vagy elektronikus dokumentáció (gyűjtőnéven a „Felhasználói dokumentáció”) is.

A SZOFTVERTERMÉKRE VONATKOZÓ JOGOK BIZTOSÍTÁSÁNAK AZ A FELTÉTELE, HOGY ÖN A JELEN LICENSZERZŐDÉS MINDEN RENDELKEZÉSÉT ÉS KIKÖTÉSÉT ELFOGADJA. A SZOFTVERTERMÉK TELEPÍTÉSÉVEL, MÁSOLÁSÁVAL, LETÖLTÉSÉVEL VAGY EGYÉB MÓDON TÖRTÉNŐ HASZNÁLATÁVAL ELFOGADJA, HOGY A VÉGFELHASZNÁLÓI LICENSZERZŐDÉS FELTÉTELEI ÖNRE KÖTELEZŐ ÉRVÉNYŰEK. HA ÖN NEM ÉRT EGYET A FELTÉTELEKKEL, NE TELEPÍTSE, NE TÖLTSE LE, ÉS MÁS MÓDON SE HASZNÁLJA A SZOFTVERTERMÉKET. HA MEGVÁSÁROLTA A SZOFTVERT, DE NEM ÉRT EGYET A LICENSZERZŐDÉSSEL, A TELJES VÉTELÁR VISSZATÉRÍTÉSE ÉRDEKÉBEN JUTTASSA VISSZA A SZOFTVERT TIZENNÉGY NAPON BELÜL ARRRA A HELYRE, AHOL BESZEREZTE. HA A SZOFTVER EGY MÁSIK HP TERMÉKRE VAN TELEPÍTVE, VAGY AZZAL EGYÜTT SZEREZTE BE, A TELJES, MÉG NEM HASZNÁLT TERMÉKET IS VISSZAJUTTATHATJA.

- 1. HARMADIK FÉLTŐL SZÁRMAZÓ SZOFTVER.** A Szoftver a HP tulajdonában álló szoftveren („HP szoftver”) kívül harmadik féltől származó szoftverek licencét is tartalmazhatja („Harmadik féltől származó szoftver” és „Harmadik fél licence”). Bármely, harmadik féltől származó szoftver licencére a megfelelő Harmadik fél licencének használati feltételei vonatkoznak. A Harmadik fél licence általában a „license.txt” vagy a „readme” fájlban olvasható. Ha nem találja a Harmadik fél licencét, lépjen kapcsolatba a HP terméktámogatásával. Ha a Harmadik fél licencei a forráskódhoz való hozzáférés licencét tartalmazzák (pl GNU General Public License) és a hivatkozott forráskódot a Szoftver nem tartalmazza, akkor a forráskód megszerzéséhez látogasson el a HP webhelyén (hp.com) a terméktámogatással foglalkozó részhez.
- 2. LICENCCSEL KAPCSOLATOS JOGOK.** Amennyiben betartja az EULA (végfelhasználói licencszerződés) valamennyi feltételét és előírását, Ön az alábbi jogokkal rendelkezik:
 - a.** Használat. A HP feljogosítja Önt ezen HP Szoftver egy példányának a használatára. A „Használat” a HP Szoftver telepítését, másolatának elkészítését, tárolását, betöltését, futtatását, megjelenítését és egyéb használatát jelenti. A HP Szoftver módosítása, annak licenclési vagy ellenőrzési funkciójának letiltása tilos. Ha a HP által biztosított Szoftvert képfeldolgozási vagy nyomtatási eszközzel vásárolta (például ha a szoftver nyomtatóillesztő-program, firmver vagy bővítmény), akkor a HP Szoftvert csak azzal a készülékkel („HP Készülék”) szabad használni. A Használatra vonatkozó további korlátozásokat a Felhasználói Dokumentáció tartalmazza. A Használt HP Szoftver összetevőit különválasztani tilos. Ön nem rendelkezik a HP Szoftver terjesztési jogaival.
 - b.** Másolás. A másolási jog a HP Szoftver archiválására és biztonsági mentésének elkészítésére vonatkozik feltéve, hogy minden másolat tartalmazza a HP Szoftver összes szerzői jogi megjegyzését és csak biztonsági másolatként szolgál.
- 3. FRISSÍTÉSEK.** A HP által frissítésként, javításként vagy kiegészítésként (a továbbiakban: „Frissítés”) biztosított HP Szoftver használatához és a Frissítés jogosultságához Önnek rendelkeznie kell a HP által kiadott eredeti HP Szoftver licenccel. Amilyen mértékben a Frissítés felülírja az eredeti HP Szoftvert, Ön már nem használhatja az eredeti HP Szoftvert. Ez az EULA az összes Frissítésre vonatkozik, kivéve ha a HP a Frissítéssel egyéb használati feltételeket is meghatároz. Ezen EULA

és az egyéb használati feltételek értelmezésének ütközése esetén az egyéb feltételek az irányadóak.

4. TOVÁBBADÁS.

- a. Továbbadás harmadik fél számára. A HP Szoftver eredeti felhasználója egy alkalommal jogosult a HP Szoftvert egy másik felhasználó számára továbbadni. A továbbadás során a szoftver összes összetevőjét (hordozó, Felhasználói Dokumentáció, ezen EULA, és ha lehetséges, a Eredetiségi Tanúsítvány) tovább kell adni. A továbbadás nem lehet közvetett átadás, például bizományos értékesítés. A továbbadást megelőzően az átadott Szoftvert fogadó fél elfogadja ezen EULA feltételeit. A HP Szoftver továbbadása során az Ön licencének érvényessége automatikusan megszűnik.
- b. Korlátozások. A HP Szoftver kölcsönzése, bérbeadása, illetve megosztott kereskedelmi és irodai használata tilos. Ön nem jogosult a HP Szoftver licencének továbbadására, hozzárendelésére vagy továbbadására, kivéve az ebben az EULA-ban említett eseteket.

5. TULAJDONJOGOK. A Szoftver és a Felhasználói Dokumentáció minden szellemi tulajdonjogával a HP vagy annak beszállítói rendelkeznek. Ezeket törvény védi, beleértve az alkalmazható szerzői jogokat, az ipari titoktartásra, szabványokra és védjegyekre vonatkozó törvényeket. Ön nem távolíthatja el a Szoftverből a termékazonosítókat, szerzői jogi megjegyzéseket vagy a tulajdonjogi korlátozásokat.

6. VISSZAFEJTÉSRE VONATKOZÓ KORLÁTOZÁSOK. A HP Szoftver visszafejtése, dekódolása vagy szétbontása tilos, kivéve és csakis az alkalmazható jogszabályok által biztosított jogok mértékében.

7. AZ ADATOK HASZNÁLATÁNAK JÓVÁHAGYÁSA. A HP és leányvállalatai technikai adatokat gyűjthetnek és használhatnak fel a (i) Szoftver vagy a HP Készülék Ön általi használata során, illetve (ii) a Szoftverrel vagy a HP Készülékkel kapcsolatos terméktámogatási szolgáltatás során. Minden ilyen jellegű információ megfelel a HP adatvédelmi irányelveinek. A HP nem használja ezen adatokat az Ön személyes azonosítására alkalmas formában, kivéve a terméktámogatás fejlesztése érdekében szükséges mértékben.

8. FELELŐSSÉG KORLÁTOZÁSA. Az elszenvedett kár mértékétől függetlenül a HP és a HP beszállítóinak teljes felelőssége az EULA értelmében, valamint az EULA által biztosított kizárólagos jogorvoslat összege az Ön által a Termékért kifizetett összeg, illetve 5 USD összeg közül a nagyobb összeg. AZ ALKALMAZHATÓ TÖRVÉNYEK ÁLTAL MEGENGEDETT LEGNAGYOBB MÉRTÉKIG A HP VAGY BESZÁLLÍTÓI SEMMILYEN KÖRÜLMÉNYEK KÖZÖTT NEM FELELŐSEK AZOKÉRT A KÜLÖNLEGES, VÉLETLENSZERŰ, KÖZVETETT VAGY KÖVETKEZMÉNYES KÁROKÉRT (BELEÉRTVE A HASZON ELMARADÁSÁT, AZ ADATOK ELVESZTÉSÉT, AZ ÜZLETMENET MEGSZAKADÁSÁT, A SZEMÉLYI SÉRÜLÉSEKET VAGY A SZEMÉLYISÉGI JOGOK MEGSÉRTÉSÉT), AMELYEK A SZOFTVER BÁRMINEMŰ HASZNÁLATÁBÓL VAGY A NEM MEGFELELŐ HASZNÁLATBÓL EREDNEK, MÉG AKKOR SEM, HA AZ ILYEN KÁROK LEHETŐSÉGÉRŐL A HP VAGY ANNAK LEÁNYVÁLLALATAI TÁJÉKOZTATÁST KAPTAK, VAGY HA A FENTI JOGORVOSLAT NEM ÉRI EL EREDETI CÉLJÁT. Néhány államban vagy egyéb törvényhozási területen nem fogadható el a véletlenszerű vagy következményes károk felelősségének elhárítása vagy korlátozása, ezért a fenti korlátozás esetleg Önre nem vonatkozik.

9. AZ USA KORMÁNYZATÁNAK VÁSÁRLÓI. A szoftver teljes mértékben magánköltésen készült. Minden Szoftver kereskedelmi célú, számítógépen használt szoftvernek minősül az alkalmazható beszerzési szabályozásoknak megfelelően. Ennek megfelelően az US FAR 48 CFR 12.212 és a DFAR 48 CFR 227.7202 jogszabályok szerint a Szoftver használata, másolása és közzététele az USA Kormánya által vagy számára, illetve az USA Kormányának alvállalkozója számára esetén az ebben a Végfelhasználói licencszerződésben leírt használati feltételek az irányadóak kivéve azon rendelkezéseket, amelyek a kötelezően alkalmazandó szövetségi törvényekbe ütköznek.

- 10.** MEGFELELÉS AZ EXPORTÁLÁSSAL KAPCSOLATOS TÖRVÉNYEKNEK. Ön betartja az összes törvényt, jogszabályt és szabályozást (i) a Szoftver exportálására vagy importálására vonatkozóan vagy a (ii) Szoftver Használatára vonatkozó korlátozásokat, beleértve a nukleáris, a vegyi vagy a biológiai fegyverekre vonatkozó törvényeket.
- 11.** A JOGOK FENNTARTÁSA. A HP és beszállítói minden jogot fenntartanak, amelyet ezen EULA kifejezetten nem biztosít az Ön számára.

© 2009 Hewlett-Packard Development Company, L.P.

2009/04. vált.

OpenSSL

Ez a termék tartalmazza azt a szoftvert, amelyet az OpenSSL Project fejlesztett ki, az OpenSSL Toolkit programban való használat céljára (<http://www.openssl.org/>)

E SZOFTVERT AZ OpenSSL PROJECT OLYAN ÁLLAPOTBAN NYÚJTJA, „AHOGYAN VAN”, ÉS MINDENFÉLE KIFEJEZETT VAGY VÉLELMEZETT GARANCIÁVÁLLALÁST, BELEÉRTVE, DE NEM CSAK ERRE KORLÁTOZVA AZ ELADHATÓSÁGRA, AZ ADOTT CÉLRA VALÓ FELHASZNÁLHATÓSÁGRA VONATKOZÓ GARANCIÁT, ELHÁRÍTANAK. AZ OpenSSL SEMMI ESETRE SEM FELELŐS AZOKÉRT A KÖZVETLEN, KÖZVETETT, VÉLETLENSZERŰ, KÜLÖNLEGES, PÉLDÁT MUTATÓ VAGY KÖVETKEZMÉNYES KÁROKÉRT (BELEÉRTVE DE NEM CSAK ERRE KORLÁTOZVA A HELYETTESÍTŐ TERMÉKEK VAGY SZOLGÁLTATÁSOK BESZERZÉSÉT,

A HASZNÁLHATÓSÁG, AZ ADATOK ELVESZTÉSÉT VAGY A HASZON ELMARADÁSÁT, ILLETVE AZ ÜZLET MEGZAVARÁSÁT) BÁRMI OKOZTA IS EZEKET, SEMMIFÉLE FELELŐSSÉGI ELMÉLET ALAPJÁN, SEM SZERZŐDÉSSEN FOGLALTAK, SEM KÖZVETLEN FELELŐSSÉG, SEM KÁROKOZÁS FOLYTÁN (BELEÉRTVE A GONDATLANSÁGOT ÉS EGYEBEKET), AMELYEK BÁRMI MÓDON E SZOFTVER HASZNÁLATÁBÓL KÖVETKEZNEK BE, MÉG AKKOR SEM, HA AZ ILYEN KÁROK LEHETŐSÉGÉRŐL TÁJÉKOZTATÁST KAPTAK.

A termék Eric Young (eay@cryptsoft.com) által írt titkosítási szoftvert is tartalmaz. Ez a termék Tim Hudson (tjh@cryptsoft.com) által megírt szoftvert tartalmaz.

A fogyasztó által végzett javításra vonatkozó garanciális szolgáltatás

A HP készülékek számos olyan alkatrészt tartalmaznak, amelyek a fogyasztó által végzett javítási (Customer Self Repair - CSR) lehetőség figyelembevételével készülnek, ezáltal biztosítva a lehető leggyorsabb javítást, illetve a rugalmasabb eljárást a hibás alkatrészek cseréjében. Ha a diagnosztika során a HP megállapítja, hogy a javítás elvégezhető egy CSR alkatrész használatával, akkor azt az alkatrészt kiszállítja közvetlenül Önnek, hogy elvégezhesse a cserét. A CSR alkatrészeknek két kategóriája van: 1) Alkatrészek, amelyek esetében a fogyasztó által végzett javítás kötelező. Ha azt kéri, hogy a HP cserélje ki ezeket az alkatrészeket, akkor Önnek kell kifizetnie a szervizeléssel járó utazási költséget és munkadíjat. 2) Alkatrészek, amelyek esetében a fogyasztó által végzett javítás opcionális. Ezek az alkatrészek szintén a fogyasztó által végzett javítási lehetőség figyelembevételével készülnek. Ha azt kéri, hogy a HP végezze el a cserét, akkor az adott készülékhez tartozó garanciális szolgáltatás igénylése nem fog további költséget jelenteni.

Az adott CSR alkatrész elérhetősége esetén, illetve a földrajzi körülményeknek megfelelően a szállítás a következő munkanapon fog megtörténni. Amennyiben a földrajzi körülmények engedik, többletdíj felszámítása mellett lehetőség van az aznapi vagy a négy órán belüli szállítás igénylésére is. Ha segítségre van szüksége, hívja a HP technikai támogatási központot, ahol telefonos tanácsadást kaphat egy technikus szakembertől. A HP a csere CSR alkatrésszel együtt szállított dokumentációban kiköti, hogy kéri-e a hibás alkatrész visszajuttatását. Ha a HP kéri a hibás alkatrész visszajuttatását, akkor Önnek egy meghatározott időn belül - ami normál esetben öt (5) munkanap - vissza kell azt szállítatnia. A hibás alkatrésszel együtt az ahhoz tartozó dokumentációt is vissza kell küldeni a kapott szállítási csomagban. A hibás alkatrész visszaküldésének elmulasztása esetén a HP Önre háríthatja a csere költségeit. A fogyasztó által végzett javítás esetén a HP fizeti a szállítás és az alkatrész-visszajuttatás összes költségét, valamint megnevezi a szállítást végző szolgáltatót is.

Ügyfélszolgálat

Telefonos ügyfélszolgálat az Ön országában/térségében	Az országra/térségre vonatkozó telefonszámok a termék dobozában mellékelt szórólapon, illetve a következő webhelyen található: www.hp.com/support/ .
Legyenek kéznél a következő adatok: terméknév, sorozatszám, a vásárlás dátuma és a probléma leírása.	
24 órás internetes támogatás igénybevétele	www.hp.com/support/cljcm4540mfp
Macintosh számítógéppel használt termékekhez biztosított támogatás igénybevétele	www.hp.com/go/macosex
Segédprogramok, illesztőprogramok és elektronikus információk letöltése	www.hp.com/go/cljcm4540mfp_software
További HP javítási vagy karbantartási szerződések megrendelése	www.hp.com/go/carepack
A termék regisztrálása	www.register.hp.com

C Termékjellemzők

- [Fizikai adatok](#)
- [Teljesítményfelvétel, elektromos jellemzők és zajkibocsátás](#)
- [Környezeti specifikációk](#)

Fizikai adatok

C-1. táblázat: Méretek

Termék	Magasság	Mélység	Szélesség	Súly
CM4540 MFP	575 mm22,6 hüvelyk	617 mm24,3 hüvelyk	827 mm32,5 hüvelyk	54,8 kg120,5 font
CM4540f MFP	1119 mm44,1 hüvelyk	668 mm26,3 hüvelyk	849 mm33,4 hüvelyk	75,7 kg166,5 font
CM4540fskm MFP	1119 mm44,1 hüvelyk	668 mm26,3 hüvelyk	1012 mm39,8 hüvelyk	88,6 kg195 font

Teljesítményfelvétel, elektromos jellemzők és zajkibocsátás

Az aktuális információkért lásd: www.hp.com/go/cljcm4540mfp_regulatory.

- △ **VIGYÁZAT!** A hálózati feszültséggel szembeni követelmények annak az országnak/térségnek felelnek meg, ahol a készülék forgalomba kerül. Ne változtassa meg az üzemi feszültséget. Ez árthat a készüléknek, és érvénytelenítheti a készülékre vonatkozó garanciát.

Környezeti specifikációk

Környezeti tényező	Javasolt	Megengedett
Hőmérséklet (készülék és nyomtatópatron)	17° – 27 °C	10-30°C
Relatív páratartalom	30% – 70% relatív páratartalom (RH)	10% és 80% közötti relatív páratartalom
Tengerszint feletti magasság	N/A	0 m – 3000 m

D Az előírásokra vonatkozó információk

- [FCC-előírások](#)
- [Környezetvédelmi termékgazdálkodási program](#)
- [Megfelelőségi nyilatkozat](#)
- [Megfelelőségi nyilatkozat \(faxszal rendelkező típusok esetén\)](#)
- [Biztonságtechnikai nyilatkozatok](#)
- [A telekommunikációs eszközökre \(fax\) vonatkozó további nyilatkozatok](#)

FCC-előírások

Ez a készülék az „A” osztályú digitális adatfeldolgozási eszközökre vonatkozó rádiózavarási határértékek tesztje során teljesítette az FCC (Federal Communications Commission – Szövetségi Hírközlési Bizottság) előírásainak 15. cikkelye szerinti feltételeket. A szóban forgó határértékek megállapítása biztosítja, hogy a lakóterületeken ne legyenek észlelhetők káros elektronikus zavarok. A készülék nagyfrekvenciájú energiát hoz létre és használ, és ezt kisugározhatja. Ha az üzembehelyezés és a használat nem az útmutatásoknak megfelelően történik, káros interferenciát okozhat rádiókommunikációs készülékekben. A készülék üzemeltetése lakóterületeken káros interferenciát okoz, ezért a felhasználónak a saját költségén meg kell szüntetnie az inrterferenciát.

 **MEGJEGYZÉS:** Ha a nyomtatón a HP kifejezett hozzájárulása nélkül módosításokat hajtanak végre, a felhasználó elveszítheti jogosultságát a készülék használatára.

Olyan árnyékolt illesztőkábelt használjon, amely az FCC-szabályok 15. cikkelye szerint megfelel a „A” osztály előírásainak.

Környezetvédelmi termékgazdálkodási program

Környezetvédelem

A Hewlett-Packard Company elkötelezettje annak, hogy környezetbarát módon kiváló minőségű termékeket szolgáltatson. A nyomtatót több szempontból is úgy tervezték, hogy a lehető legkisebb hatással legyen a környezetre.

Ózonkibocsátás

A készülék nem termel mérhető mennyiségű ózongázt (O₃).

Energiafogyasztás

Az energiafogyasztás üzemkészs és alvó üzemmódban jelentősen csökken. Ezzel nemcsak a természetes erőforrások kímélhetők, hanem pénz is megtakarítható a készülék kiváló teljesítményének megőrzése mellett. E készülék ENERGY STAR® szerinti minősítésének megállapításához lásd a készülék adatlapját vagy műszaki jellemzőit. A minősített készülékek felsorolása megtalálható itt is:

www.hp.com/go/energystar

Papírfelhasználás

E készülék opcionális, automatikus duplex (kétoldalas nyomtatási) jellemzőjével és N-szeres nyomtatási képességével (több oldal nyomtatása egy oldalra) csökkenthető a papírfogyasztás, s ezáltal a természeti erőforrások használata is.

Műanyagok

A 25 grammot meghaladó tömegű műanyag alkatrészek a nemzetközi előírásoknak megfelelő anyagjelekkel vannak ellátva. Ez növeli az esélyét annak, hogy a nyomtató hasznos élettartamának végén a műanyagok újrafelhasználás céljából azonosíthatóak legyenek.

HP LaserJet nyomtatási kellékek

A HP LaserJet nyomtatókazetták használat után könnyen - ingyenesen - visszaküldhetők és újrahasznosíthatók a HP Planet Partners program segítségével. Többnyelvű programinformáció és utasítások találhatóak valamennyi HP LaserJet festékkazetta és kellék csomagjában. A környezetre gyakorolt káros hatásokat tovább csökkentheti, ha ahelyett, hogy a festékkazettákat külön-külön küldené, egyszerre többet juttat belőlük vissza.

A HP elkötelezett abban, hogy innovatív, minőségi termékeket és szolgáltatásokat nyújtson, mindezt környezettudatos módon, a termék tervezésétől és előállításától kezdve a terjesztésen, felhasználáson keresztül egészen az újrahasznosításig. A HP Planet Partners programban résztvevők számára gondoskodunk a HP LaserJet nyomtatókazetták megfelelő újrahasznosításáról, a műanyag és fém alkatrészek új termékekben történő feldolgozásáról, ezzel több millió tonna hulladék lerakásától kíméljük meg a hulladéklerakókat. Mivel a nyomtatókazettákat új anyagokban hasznosítjuk újra, ezért azokat nem térítjük vissza Önhöz. Köszönjük, hogy felelősséget érez a környezetért!

 **MEGJEGYZÉS:** A visszatérítési címkét csak eredeti HP LaserJet nyomtatópatronok visszaküldésekor használja. Kérjük, ne használja a címkét tintasugaras HP nyomtatópatronok, nem HP nyomtatópatronok, újratöltött vagy újragyártott nyomtatópatronok, illetve garanciális termékek visszajuttatására. A HP tintasugaras nyomtatókazettáinak újrahasznosításáról a következő címen tájékozódhat: <http://www.hp.com/recycle>.

Visszajuttatási és újrahasznosítási tudnivalók

Egyesült Államok és Puerto Rico

A HP LaserJet nyomtatókazetta dobozában mellékelt címke egy vagy több HP LaserJet festékkazetta visszajuttatására és újrahasznosítására szolgál. Kérjük vegye figyelembe az alábbi tudnivalókat.

Többszörös visszajuttatás (több kazetta)

1. Minden HP LaserJet festékkazettát az eredeti dobozába vagy tasakjába csomagoljon vissza.
2. Pántoló- vagy ragasztószalaggal erősítse egymáshoz a dobozokat. A csomag legfeljebb 31 kg-ot nyomhat.
3. A csomagot egyszeri, előre fizetett szállítójeggyel küldje.

VAGY

1. Használjon a célnak megfelelő saját dobozt vagy kérjen ingyenes, ömlesztett áru összegyűjtésére alkalmas dobozt innen: www.hp.com/recycle vagy hívja ezt a számot: 1-800-340-2445 (legfeljebb 31 kg súlyú HP LaserJet-nyomtatókazettához).
2. A csomagot egyszeri, előre fizetett szállítójeggyel küldje.

Egy termék visszajuttatása

1. Csomagolja vissza a HP LaserJet festékkazettát az eredeti dobozába vagy tasakjába.
2. Helyezze a szállítójegyet a doboz tetejére.

Szállítás

Az Egyesült Államok és Puerto Rico területén a HP LaserJet nyomtatókazetták újrahasznosítási célból történő visszaküldéséhez használja a dobozban található, díjmentesített és előre megcímzett szállítási címkét. Ha szeretné a UPS címkét használni a visszaküldéshez, adja át a csomagot a UPS alkalmazottjának a következő kézbesítés vagy átvétel alkalmával, vagy vigye azt egy hivatalos UPS-leadóközpontba. (A kért UPS-begyűjtés normál tarifa szerint kerül elszámolásra.) A legközelebbi UPS-leadóközpont címének kiderítéséért hívja az 1-800-PICKUPS számot, vagy látogasson el a www.ups.com weboldalra.

Ha a visszaküldéshez FedEx-címkét használ, adja át a csomagot a U.S. Postal Service vagy a FedEx alkalmazottjának a következő kézbesítés vagy átvétel alkalmával. A kért FedEx-begyűjtés normál tarifa szerint kerül elszámolásra. Leadhatja a becsomagolt nyomtatókazettá(ka)t bármely U.S. Post Office, illetve FedEx szállítási központban is. A legközelebbi U.S. Post Office címének kiderítéséért hívja az 1-800-ASK-USPS számot, vagy látogasson el a www.usps.com weboldalra. A legközelebbi FedEx szállítási központ címének kiderítéséért hívja az 1-800-GOFEDEX számot, vagy látogasson el a www.fedex.com weboldalra.

További tájékoztatásért vagy a nagy tételben való visszaküldéshez szükséges további címkék és dobozok rendelése céljából nézze meg ezt a weboldalt: www.hp.com/recycle vagy hívja az 1-800-340-2445 telefonszámot. Ezek az információk előzetes figyelmeztetés nélkül változhatnak.

Alaszka és Hawaii állam lakói számára

Ne használja a UPS-címkét. Információkért és utasításokért hívja az 1-800-340-2445 telefonszámot. A U.S. Postal Services a HP-vel kötött megállapodás értelmében költségtérítési kötelezettség nélkül kínál festékkazetta-visszaszállítási szolgáltatást Alaszka és Hawaii államokban.

Visszajuttatás az Egyesült Államokon kívül

A HP „Planet Partners” programjában való részvételhez egyszerűen kövesse az egyszerű újrahasznosítási utasításokat (amelyeket az új kellék csomagolásában talál) vagy keresse fel ezt a weboldalt: www.hp.com/recycle. A HP LaserJet-nyomtatókellékek visszajuttatására vonatkozó információ ügyében válassza ki saját országát/térségét.

Papír

A nyomtató alkalmas a *HP LaserJet Printer Family Paper Guide* (Útmutató a HP LaserJet nyomtatócsalád nyomtatási médiatípusaihoz) című kiadványban megadott irányelveknek megfelelő újrahasznosított papírok használatára. A termék az EN12281:2002 szabványnak megfelelően alkalmas az újrahasznosított papír használatára.

Anyagkorlátozások

Ez a HP termék nem tartalmaz higanyadalekot.

Ez a HP termék olyan akkumulátort tartalmaz, amely speciális kezelést igényelhet az élettartama végén. A Hewlett-Packard által ezzel a termékkel szállított vagy ahhoz kínált akkumulátorok az alábbiakat tartalmazzák:

HP Color LaserJet Enterprise CM4540 MFP sorozat	
Típus	Szén-fluorid lítium
Súly	0,8 g
Hely	Formázókártyán
Felhasználó által eltávolítható	Nem



廢電池請回收

Ha érdeklődik az újrahasznosítás iránt, látogasson el a www.hp.com/recycle címre, forduljon helyi hivatalos képviselőkhöz, vagy látogasson el az Elektronikus Iparágak Szövetségének honlapjára, a következő címre: www.eiae.org.

Otthoni felhasználók által kidobott használt berendezések elhelyezése az Európai Unióban

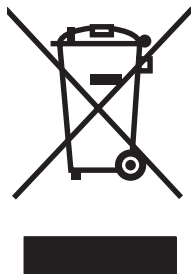

A terméken vagy a csomagoláson található ilyen jelkép azt jelzi, hogy a terméket tilos háztartási hulladékban elhelyezni. Ehelyett az Ön felelőssége, hogy a kidobandó készüléket egy megfelelő, kijelölt gyűjtőhelyre vigye az elektronikus és elektromos hulladék újrafelhasználása céljából. A kidobandó készülékek szelektív összegyűjtése és újrafelhasználása segít megőrizni a természetes erőforrásokat, és biztosítja, hogy a készülék az egészséget és a környezetet nem károsító módon kerül újrafelhasználásra. További információért azzal kapcsolatban, hogy a kidobandó használt készüléket hova viheti, forduljon a helyi hivatalokhoz, a háztartási hulladékát gyűjtő szervezethez vagy ahhoz a bolthoz, ahol a készüléket vásárolta.

Vegyianyagok

A HP elkötelezett az iránt, hogy termékei vásárlói számára információkat bocsásson rendelkezésre a termékeiben felhasznált vegyi anyagokról, ahogyan az az olyan jogszabályoknak való megfelelés érdekében is szükséges, mint például a REACH (az Európai Parlament és Tanács 1907/2006/EC rendelete). Erre a termékre vonatkozó vegyi anyag-jelentés az alábbi helyen található meg: www.hp.com/go/reach.

Anyagbiztonsági adatlap (Material Safety Data Sheet – MSDS)

A vegyszert tartalmazó kellékekre (pl. a tonerre) vonatkozó anyagbiztonsági adatlapok (MSDS) a HP weblapján érhetők el: www.hp.com/go/msds vagy itt: www.hp.com/hpinfo/community/environment/productinfo/safety.

További információk

A fenti környezetvédelmi témakörökben további információ a következő helyeken található:

- A jelen termék és számos kapcsolódó HP termék környezetvédelmi termékprofilja
- A HP környezetvédelmi kötelezettségvállalása;
- A HP környezetbarát kezelési rendszere;
- A HP programja a lejárt élettartamú termékek visszajuttatására és újrahasznosítására;
- Az anyagbiztonsági adatlapok.

Látogasson el a www.hp.com/go/environment vagy a www.hp.com/hpinfo/globalcitizenship/environment webhelyre.

Megfelelőségi nyilatkozat

Megfelelőségi nyilatkozat

Az ISO/IEC 17050-1 és EN 17050-1 szabványoknak megfelelően

Gyártó neve: Hewlett-Packard Company DoC#: BOISB-0806-01-rel.1.0
A gyártó címe: 11311 Chinden Boulevard
Boise, Idaho 83714-1021, USA

kijelenti, hogy az alábbi készülék:

Termék megnevezése: HP Color LaserJet Enterprise CM4540 MFP

Hatósági azonosítási típuszám²⁾ BOISB-0806-01

Mellékelt tartozék:

CC422A – 500 lapos papíradagoló és tárolószekrény

CC423A – 3x500 lapos papíradagoló és állvány

CC424A – 900 lapos 3 tálcás tűzőgépes szorter

CC425A – 1 x 500 lapos papíradagoló

Termékoptionok: ÖSSZES

Nyomtatópatronok: CE260A, CE264X, CF031A, CF032A, CF033A

megfelel a következő készülékspecifikációknak:

BIZTONSÁG: IEC 60950-1:2001 / EN60950-1: 2001 +A11

IEC 60825-1:1993 +A1 +A2 / EN 60825-1:1994 +A1 +A2 (1. osztályú lézer-/LED-termék)

GB4943-2001

EMC: CISPR22:2005 +A1/ EN55022:2006 +A1 – A¹⁾,³⁾ osztály

EN 61000-3-2:2006

EN 61000-3-3:1995 +A1 +A2

EN 55024:1998 +A1 +A2

FCC cím 47 CFR, 15. rész A¹⁾,³⁾ osztály/ ICES-003, 4. kiadás

GB9254-1998, GB17625.1-2003

Kiegészítő információ:

A termék eleget tesz az elektromágneses kompatibilitásra vonatkozó 2004/108/EK számú irányelv, illetve az alacsony feszültségre vonatkozó 2006/95/EK számú irányelv követelményeinek, és ennek megfelelően megkapta a CE-jelölést .

A Készülék megfelel az FCC-szabályozás 15. részében leírtaknak. A készülék működése megfelel az alábbi két feltételnek: (1) a készülék nem okoz káros interferenciát, és (2) a készülék működését nem zavarják az egyéb készülékek által okozott interferenciák, beleértve a nem megfelelő működést eredményező interferenciát is.

1. A termék tesztelése tipikus konfigurációjú Hewlett-Packard személyi számítógépes rendszereken történt.
2. A termék szabályozási célokra hatósági modellszámot kapott. Ez a szám nem tévesztendő össze sem a termék nevével, sem a termékszámokkal (termékszámokkal).
3. A készülék megfelel az EN55022 és CNS13438 irányelv A osztályú előírásának, amely esetben a következők vonatkoznak rá: „Figyelem – „A” osztályú termék. Otthoni környezetben a készülék okozhat rádiófrekvenciás zavarokat, amely esetben a felhasználónak megfelelő lépéseket kell tennie.”

Boise, Idaho USA

2010. augusztus 17.

Csak az előírásokkal kapcsolatosan:

Európai felelős:

Az Önt kiszolgáló helyi HP kereskedelmi és ügyfélszolgálati egység vagy Hewlett-Packard GmbH, Department HQ-TRE / Standards Europe, Herrenberger Strasse 140, D-71034, Böblingen (FAX: +49-7031-14-3143) www.hp.com/go/certificates

USA felelős:

Product Regulations Manager, Hewlett-Packard Company, PO Box 15, Mail Stop 160, Boise, Idaho 83707-0015 (telefon: 208-396-6000)

Megfelelőségi nyilatkozat (faxszal rendelkező típusok esetén)

Megfelelőségi nyilatkozat

Az ISO/IEC 17050-1 és EN 17050-1 szabványoknak megfelelően

Gyártó neve: Hewlett-Packard Company DoC#: BOISB-0806-02-rel.1.0

A gyártó címe: 11311 Chinden Boulevard
Boise, Idaho 83714-1021, USA

kijelenti, hogy az alábbi készülék:

Termék megnevezése: HP Color LaserJet Enterprise CM4540f MFP
HP Color LaserJet Enterprise CM4540fskm MFP

**Hatósági azonosítási
típuszám²⁾** BOISB-0806-02

Mellékelt tartozék:

CC422A – 500 lapos papíradagoló és tárolószekrény

CC423A – 3x500 lapos papíradagoló és állvány

CC424A – 900 lapos 3 tálcás tűzőgépes szorter

CC425A – 1 x 500 lapos papíradagoló

BOISB-0703-00 – faxmodul

Termékopciók: ÖSSZES

Nyomtatópatronok: CE260A, CE264X, CF031A, CF032A, CF033A

megfelel a következő készülékspecifikációknak:

BIZTONSÁG: IEC 60950-1:2001 / EN60950-1: 2001 +A11
IEC 60825-1:1993 +A1 +A2 / EN 60825-1:1994 +A1 +A2 (1. osztályú lézer-/LED-termék)
GB4943-2001

EMC: CISPR22:2005 +A1/ EN55022:2006 +A1 – A¹⁾,³⁾ osztály

EN 61000-3-2:2006

EN 61000-3-3:1995 +A1 +A2

EN 55024:1998 +A1 +A2

FCC cím 47 CFR, 15. rész A¹⁾,³⁾ osztály/ ICES-003, 4. kiadás

GB9254-1998, GB17625.1-2003

TELECOM: ES 203 021; FCC 47-es cím CFR, 68. rész⁴⁾

Kiegészítő információ:

A termék eleget tesz az elektromágneses kompatibilitásra vonatkozó 2004/108/EK számú irányelv, az alacsony feszültségre vonatkozó 2006/95/EK számú irányelv, az R&TTE (Rádióberendezések és elektronikus hírközlő végberendezések) irányelv, illetve az EK 1999/5 irányelv (II. melléklet) követelményeinek, és ennek megfelelően megkapta a CE-jelölést .

A Készülék megfelel az FCC-szabályozás 15. részében leírtaknak. A készülék működése megfelel az alábbi két feltételnek: (1) a készülék nem okoz káros interferenciát, és (2) a készülék működését nem zavarják az egyéb készülékek által okozott interferenciák, beleértve a nem megfelelő működést eredményező interferenciát is.

1. A termék tesztelése tipikus konfigurációjú Hewlett-Packard személyi számítógépes rendszereken történt.
2. A termék szabályozási célokra hatósági modellszámot kapott. Ez a szám nem tévesztendő össze sem a termék nevével, sem a termék számmal (termékszámokkal).
3. A készülék megfelel az EN55022 és CNS13438 irányelv A osztályú előírásának, amely esetben a következők vonatkoznak rá: „Figyelem – „A” osztályú termék. Otthoni környezetben a készülék okozhat rádiófrekvenciás zavarokat, amely esetben a felhasználónak megfelelő lépéseket kell tennie.”
4. A termék a fentiekén kívül a célországok/-társégek Telecom előírásainak, illetve szabványainak is megfelel.
5. A termék analóg faxtartozék modulát tartalmaz, amelynek Hatósági azonosítási típuszámjai a következők: BOISB-0903-00 (US-LIU) vagy BOISB-0903-01 (EURO LIU), attól függően, hogy a termék értékesítési országában/társégeiben mely szabályozási előírások megfeleltetésére van szükség.
6. 5. A készülék analóg faxtartozék-modult használ, melynek hatósági azonosítási típuszáma a következő: BOISB-0703-00, amely megfelel a készülék értékesítési országában/területén érvényes műszaki szabályozási előírásoknak.

Boise, Idaho USA

2010. augusztus 17.

Csak az előírásokkal kapcsolatosan:

Európai felelős:

Az Önt kiszolgáló helyi HP kereskedelmi és ügyfélszolgálati egység vagy Hewlett-Packard GmbH, Department HQ-TRE / Standards Europe, Herrenberger Strasse 140, D-71034, Böblingen (FAX: +49-7031-14-3143) www.hp.com/go/certificates

USA felelős:

Product Regulations Manager, Hewlett-Packard Company, PO Box 15, Mail Stop 160, Boise, Idaho 83707-0015 (telefon: 208-396-6000)

Biztonságtechnikai nyilatkozatok

Lézerbiztonsági nyilatkozat

Az Egyesült Államok élelmiszer és gyógyszerellenőrzési hivatalának (Food and Drug Administration) Center for Devices and Radiological Health (CDRH) részlege bevezette az 1976 augusztus 1. után gyártott lézeres termékekre vonatkozó előírásokat. Az Egyesült Államokban gyártott termékek esetében kötelező érvényű az előírásoknak való megfelelés betartása. A termék a tanúsítványa szerint „1. osztályú” lézeres terméknek felel meg az Egyesült Államok Egészségügyi Minisztériumának (DHHS) 1968. évi Radiation Performance Standard according to the Radiation Control for Health and Safety Act határozatának megfelelően. Mivel a készülék belsejében kibocsátott sugárzást a készülék háza és a külső borítás teljes mértékben elzárja, a normál használat során a lézersugár nem tud kiszabadulni.

△ **FIGYELEM!** Az ebben a kézikönyvben nem ismertetett vezérlő- és szabályozóelemek beállításának, illetve eljárások elvégzésének veszélyes sugárzás kibocsátása lehet a következménye.

Kanadai DOC-szabályozás

Complies with Canadian EMC Class A requirements.

« Conforme à la classe A des normes canadiennes de compatibilité électromagnétiques. « CEM ». »

VCCI statement (Japan)

この装置は、クラスA情報技術装置です。この装置を家庭環境で使用すると電波妨害を引き起こすことがあります。この場合には使用者は適切な対策を講ずるよう要求されることがあります。

VCCI-A

Utasítások a tápkábel használatához

Ellenőrizze, hogy a tápfeszültség értéke megfelel-e a készülék tápfeszültség-besorolásának. A tápfeszültség-besorolás a készülék címkéjén található. A készülék 100–127 Vac vagy 220–240 Vac feszültségű és 50/60 Hz frekvenciájú tápellátást igényel.

Csatlakoztassa a tápkábelt a készülékhez és egy földelt tápaljzathoz.

△ **VIGYÁZAT!** A készülék károsodásának elkerülése érdekében csak a készülékhez kapott tápkábelt használja.

Power cord statement (Japan)

製品には、同梱された電源コードをお使い下さい。
同梱された電源コードは、他の製品では使用出来ません。

EMC nyilatkozat (Kína)

此为 A 级产品，在生活环境中，该产品可能会造成无线电干扰。在这种情况下，可能需要用户对其干扰采取切实可行的措施。

EMC-nyilatkozat (Korea)

A급 기기 (업무용 방송통신기기)	이 기기는 업무용(A급)으로 전자파적합등록을 한 기기이오니 판매자 또는 사용자는 이점을 주의하시기 바라며, 가정 외의 지역에서 사용하는 것을 목적으로 합니다.
-----------------------	--

EMI nyilatkozat (Tajvan)

<p>警告使用者：</p> <p>這是甲類的資訊產品，在居住的環境中使用時，可能會造成射頻干擾，在這種情況下，使用者會被要求採取某些適當的對策。</p>
--

Lézerbiztonsági nyilatkozat Finnország számára

Luokan 1 laserlaite

Klass 1 Laser Apparat

HP Color LaserJet CM4540, CM4540f, CM4540fskm, laserkirjoitin on käyttäjän kannalta turvallinen luokan 1 laserlaite. Normaalisissa käytössä kirjoittimen suojakotelointi estää lasersäteiden pääsyn laitteen ulkopuolelle. Laitteen turvallisuusluokka on määritetty standardin EN 60825-1 (2007) mukaisesti.

VAROITUS !

Laitteen käyttäminen muulla kuin käyttöohjeessa mainitulla tavalla saattaa altistaa käyttäjän turvallisuusluokan 1 ylittävälle näkymättömälle lasersäteilylle.

VARNING !

Om apparaten används på annat sätt än i bruksanvisning specificerats, kan användaren utsättas för osynlig laserstrålning, som överskrider gränsen för laserklass 1.

HUOLTO

HP Color LaserJet CM4540, CM4540f, CM4540fskm - kirjoittimen sisällä ei ole käyttäjän huollettavissa olevia kohteita. Laitteen saa avata ja huoltaa ainoastaan sen huoltamiseen koulutettu henkilö. Tällaiseksi huoltotoimenpiteeksi ei katsota väriainekasetin vaihtamista, paperiradan puhdistusta tai muita käyttäjän käsikirjassa lueteltuja, käyttäjän tehtäväksi tarkoitettuja ylläpitotoimia, jotka voidaan suorittaa ilman erikoistyökaluja.

VARO !

Mikäli kirjoittimen suojakotelo avataan, olet alttiina näkymättömälle lasersäteilylle laitteen ollessa toiminnassa. Älä katso säteeseen.

VARNING !

Om laserprinterns skyddshölje öppnas då apparaten är i funktion, utsätts användaren för osynlig laserstrålning. Betrakta ej strålen.

Tiedot laitteessa käytettävän laserdiodin säteilyominaisuuksista: Aallonpituus 775-795 nm Teho 5 m W Luokan 3B laser.

Anyagtáblázat (Kína)

有毒有害物质表

根据中国电子信息产品污染控制管理办法的要求而出台

部件名称	有毒有害物质和元素					
	铅 (Pb)	汞 (Hg)	镉 (Cd)	六价铬 (Cr(VI))	多溴联苯 (PBB)	多溴二苯醚 (PBDE)
打印引擎	X	0	0	0	0	0
复印机组件	X	0	0	0	0	0
控制面板	0	0	0	0	0	0
塑料外壳	0	0	0	0	0	0
格式化板组件	X	0	0	0	0	0
碳粉盒	X	0	0	0	0	0

0614

0 : 表示在此部件所用的所有同类材料中，所含的此有毒或有害物质均低于 SJ/T11363-2006 的限制要求。

X : 表示在此部件所用的所有同类材料中，至少一种所含的此有毒或有害物质高于 SJ/T11363-2006 的限制要求。

注：引用的“环保使用期限”是根据在正常温度和湿度条件下操作使用产品而确定的。

A veszélyes anyagok használatának korlátozásával kapcsolatos nyilatkozat (Törökország)

Türkiye Cumhuriyeti: EEE Yönetmeliğine Uygundur

A telekommunikációs eszközökre (fax) vonatkozó további nyilatkozatok

Az EU nyilatkozata a telekommunikációs eszköz üzemeltetéséről

Ez a termék az Európai Gazdasági Terület (EEA) országainak/térségeinek analóg nyilvános kapcsolt telekommunikációs hálózataihoz (PSTN) csatlakoztatható.

Megfelel az EU R&TTE 1999/5/EK irányelv (II. függelék) előírásainak, és ennek megfelelően CE-jelzéssel van ellátva.

További tudnivalókat talál a gyártó által kiadott megfelelőségi nyilatkozatban, mely megtalálható a jelen kézikönyvben.

Az egyes országok/térségek nyilvános kapcsolt telekommunikációs hálózatának különbségei miatt azonban nem szavatolható a termék hibamentes működése minden PSTN-végponton. A hálózati kompatibilitás a felhasználó által megadott, a készüléknek a PSTN-hálózatba csatlakoztatásához szükséges beállítások helyességétől függ. Kövesse a felhasználói kézikönyvben található útmutatást.

Ha hálózati kompatibilitási problémákat észlel, forduljon a készülék forgalmazójához vagy az adott ország/térség Hewlett-Packard ügyfélszolgálatához.

A PSTN-végponthoz való csatlakoztatáshoz szükséges lehet a PSTN helyi üzemeltetője által elírt követelmények teljesítése.

New Zealand Telecom Statements

The grant of a Telepermit for any item of terminal equipment indicates only that Telecom has accepted that the item complies with minimum conditions for connection to its network. It indicates no endorsement of the product by Telecom, nor does it provide any sort of warranty. Above all, it provides no assurance that any item will work correctly in all respects with another item of Telepermitted equipment of a different make or model, nor does it imply that any product is compatible with all of Telecom's network services.

This equipment may not provide for the effective hand-over of a call to another device connected to the same line.

This equipment shall not be set up to make automatic calls to the Telecom "111" Emergency Service.

This product has not been tested to ensure compatibility with the FaxAbility distinctive ring service for New Zealand.

Additional FCC statement for telecom products (US)

This equipment complies with Part 68 of the FCC rules and the requirements adopted by the ACTA. On the back of this equipment is a label that contains, among other information, a product identifier in the format US:AAAEQ##TXXXX. If requested, this number must be provided to the telephone company.

The REN is used to determine the quantity of devices, which may be connected to the telephone line. Excessive RENs on the telephone line may result in the devices not ringing in response to an incoming call. In most, but not all, areas, the sum of the RENs should not exceed five (5.0). To be certain of the number of devices that may be connected to the line, as determined by the total RENs, contact the telephone company to determine the maximum REN for the calling area.

This equipment uses the following USOC jacks: RJ11C.

An FCC-compliant telephone cord and modular plug is provided with this equipment. This equipment is designed to be connected to the telephone network or premises wiring using a compatible modular jack, which is Part 68 compliant. This equipment cannot be used on telephone company-provided coin service. Connection to Party Line Service is subject to state tariffs.

If this equipment causes harm to the telephone network, the telephone company will notify you in advance that temporary discontinuance of service may be required. If advance notice is not practical, the telephone company will notify the customer as soon as possible. Also, you will be advised of your right to file a complaint with the FCC if you believe it is necessary.

The telephone company may make changes in its facilities, equipment, operations, or procedures that could affect the operation of the equipment. If this happens, the telephone company will provide advance notice in order for you to make the necessary modifications in order to maintain uninterrupted service.

If trouble is experienced with this equipment, please see the numbers in this manual for repair and (or) warranty information. If the trouble is causing harm to the telephone network, the telephone company may request you remove the equipment from the network until the problem is resolved.

The customer can do the following repairs: Replace any original equipment that came with the device. This includes the print cartridge, the supports for trays and bins, the power cord, and the telephone cord. It is recommended that the customer install an AC surge arrester in the AC outlet to which this device is connected. This is to avoid damage to the equipment caused by local lightning strikes and other electrical surges.

Telephone Consumer Protection Act (US)

The Telephone Consumer Protection Act of 1991 makes it unlawful for any person to use a computer or other electronic device, including fax machines, to send any message unless such message clearly contains, in a margin at the top or bottom of each transmitted page or on the first page of the transmission, the date and time it is sent and an identification of the business, other entity, or individual sending the message and the telephone number of the sending machine or such business, or other entity, or individual. (The telephone number provided cannot be a 900 number or any other number for which charges exceed local or long distance transmission charges).

Industry Canada CS-03 requirements

Notice: The Industry Canada label identifies certified equipment. This certification means the equipment meets certain telecommunications network protective, operational, and safety requirements as prescribed in the appropriate Terminal Equipment Technical Requirement document(s). The Department does not guarantee the equipment will operate to the user's satisfaction. Before installing this equipment, users should ensure that it is permissible for the equipment to be connected to the facilities of the local telecommunications company. The equipment must also be installed using an acceptable method of connection. The customer should be aware that compliance with the above conditions may not prevent degradation of service in some situations. Repairs to certified equipment should be coordinated by a representative designated by the supplier. Any repairs or alterations made by the user to this equipment, or equipment malfunctions, may give the telecommunications company cause to request the user to disconnect the equipment. Users should ensure for their own protection that the electrical ground connections of the power utility, telephone lines, and internal metallic water pipe system, if present, are connected together. This precaution can be particularly important in rural areas.

△ **VIGYÁZAT!** Users should not attempt to make such connections themselves, but should contact the appropriate electric inspection authority, or electrician, as appropriate. The Ringer Equivalence Number (REN) of this device is 0.0.

Notice: The Ringer Equivalence Number (REN) assigned to each terminal device provides an indication of the maximum number of terminals allowed to be connected to a telephone interface. The termination on an interface may consist of any combination of devices subject only to the requirement that the sum of the Ringer Equivalence Number of all the devices does not exceed five (5.0). The standard connecting arrangement code (telephone jack type) for equipment with direct connections to the telephone network is CA11A.

Japán telekommunikációs jelzés



□ A08-0138004

Tárgymutató

Jelek és számok

1. tálca

- automatikus papírérzékelés 108
- elakadások 317
- kapacitás 102

2. tálca

- kapacitás 102

A

a böngészőre vonatkozó követelmények

HP beépített webszerver 278

adagolási problémák 262

adathordozó

támogatott méretek 91

Adminisztráció menü, kezelőpanel 18

A hp hamisításokkal foglalkozó forródrótja 115

akusztikai adatok 361

alapértelmezett átjáró, beállítás 85

alapértelmezett beállítások, másolás

visszaállítás 190

alapértelmezett beállítások visszaállítása

másolás 190

alhálózati maszk 85

alközpontok, hibaelhárítás 265

állapot

HP Utility (nyomtatósegéd), Macintosh 69

kezdőképernyő, kezelőpanel 12

üzenetek, típusai 303

állapot, faxtartozék oldala 261

állapotüzenetek sora 247

álló tájolás

kijelölés, Windows 145

Általános beállítások menü, kezelőpanel 19

általános konfiguráció

HP beépített webszerver 279

alváskésleltetés

engedélyezés 289

tiltás 289

alvó üzemmód

engedélyezés 288

tiltás 288

Alvó üzemmód ütemezése

beállítás 289

Anyagbiztonsági adatlap (Material Safety Data Sheet – MSDS) 368

anyagkorlátozások 367

A Szín lap beállításai 75

átfedés 176

átjáró, alapértelmezett beállítása 85

átjárók

konfigurálás 206

automatikus papírérzékelés 108

A webböngészőre vonatkozó

követelmények

HP beépített webszerver 278

B

be/ki gomb, helye 5

beállítás

IP-cím 64, 81

beállítások

előhívószám 226

faxszám jóváhagyása 227

felbontás 231

fogadott faxok ellátása

jelzéssel 241

foglaltság esetén történő újrahívás 225

fontossági sorrend 54, 67

gyári visszaállítása 302

hibajavítás üzemmód 228

hívásfogadás előtti

csengetésszám 236

illesztőprogram előzetes

beállításai (Mac) 71

illesztőprogramok 55

illesztőprogramok (Mac) 68

JBIG-tömörítés 228

kötelező 215

memória zárolása 258

oldalmérethez illesztés 241

papírtálca kiválasztása 243

számlázási kódok 229

tárcahang-érzékelés 226

tárcazási mód 222

újrakívás, ha nem veszi fel a hívott fax 225

újrakívások közti szünet 223

beégetőmű

elakadások 314

beépített webszerver 219

Beépített webszerver (EWS)

funkciók 278

jelszó hozzárendelése 285

behelyezés

EIO-kártya 290

festékgyűjtő-egység 119

nyomtatókazetták 117

bejelentkezés

kezelőpanel 200

beolvasás

feladatbeállítások 200

beolvasás a készülék

memóriájába 203

- beolvasás e-mail üzenetbe
 - áttekintés 206
 - beolvasás e-mailbe
 - címjegyzékek 209, 210
 - címzettlisták 210
 - dokumentumok küldése 207
 - feladatbeállítások 200
 - LDAP-támogatás 206
 - SMTP-támogatás 206
 - beolvasás e-mail üzenetbe konfigurálás 206
 - beolvasási beállítások
 - HP beépített webszerver 281
 - beolvasás mappába 202
 - beolvasás USB-re 204
 - beszédhívások és újrapróbálkozások 258
 - biztonság
 - titkosított merevlemezek 285
 - biztonsági beállítások
 - HP beépített webszerver 283
 - biztonsági funkciók 81
 - Biztonsági mentés és visszaállítás menü, kezelőpanel 45
 - biztonsági nyílás
 - helye 9
 - biztonságtechnikai nyilatkozatok 373, 374
 - Blokkolt faxok listája
 - leírás 276
 - borítékok
 - 1. tálca betöltése 96
 - betöltési tájolás 104
 - borítólapok
 - nyomatás különböző papírra (Windows) 154
 - böngésző, web-
 - távkonfigurálás 219
 - Bővített I/O-kártya (EIO)
 - behelyezés 290
 - termékszám 343
- C**
- cikkszámok
 - festékkazetták 343
 - karbantartási készletek 343
 - kellékek 343
 - címjegyzékek, e-mail
 - címzettlisták 210
 - címzettlisták, létrehozás 209
 - LDAP-támogatás 206
 - címkék
 - nyomatás (Windows) 151
 - címzettlisták 210
 - CMYK értékek
 - leírás 277
- CS**
- csatlakoztathatóság
 - problémák megoldása 333
 - csoportos tárcsázás. *Lásd:*
 - gyorstárcsázás
- D**
- dátum/idő beállítása 217
 - Demóoldal
 - leírás 277
 - digitális küldés
 - áttekintés 206
 - címjegyzékek 209, 210
 - címzettlisták 210
 - dokumentumok küldése 207
 - e-mail konfigurálása 206
 - feladatbeállítások 200
 - készülék memóriája 203
 - LDAP-támogatás 206
 - mappák 202
 - SMTP-támogatás 206
 - USB flash meghajtó 204
 - digitális küldési beállítások
 - HP beépített webszerver 281
 - digital sending segédprogram, távkonfigurálás 220
 - DIMM-memóriák
 - biztonság 286
 - dokumentumkonvenciók iii
 - dokumentumok átméretezése
 - Macintosh 72
 - Windows 156
 - dokumentumok méretének beállítása
 - Windows 156
 - dokumentumok méretezése
 - Macintosh 72
 - DSS. *Lásd:* digital sending segédprogram
 - duplex-igazítás
 - beállítás 170
- E**
- egyéb hivatkozások listája
 - HP beépített webszerver 283
 - egyedi méretű papírbeállítások
 - Macintosh 72
 - egyedi nyomtatási beállítások (Windows) 137
 - elakadások
 - 1. tálca 317
 - beégetőmű 314
 - elhárítás 321
 - felső fedél 312
 - jobb alsó ajtó 320
 - jobb oldali ajtó 314
 - kimeneti tálca 312
 - kimeneti terület 308
 - lapadagoló 307
 - okok 304
 - tálcák 319
 - tűző 308, 309
 - elektromos jellemzők 361
 - élettartama végi selejtezés 367
 - Élkiemelés 176
 - előhívószám
 - automatikus tárcsázás 226
 - beállítás 226
 - előnyomott papír
 - nyomatás (Windows) 149
 - előzetes beállítások (Mac) 71
 - első oldal
 - nyomatás különböző papírra (Windows) 154
 - e-mail
 - áttekintés 206
 - e-mailes riasztások 70
 - E-mail funkció
 - engedélyezés 198
 - Energia
 - fogyasztás 361
 - energiafelhasználás, optimalizálás 288
 - energiatakarékos beállítások 288
 - értesítési beállítások 232
 - Európai Unió, hulladékelhelyezés 368
 - EWS. *Lásd:* beépített webszerver Explorer, támogatott verziók
 - HP beépített webszerver 278
 - e-mail
 - címjegyzékek 209, 210

- címzettlisták 210
 - dokumentumok küldése 207
 - konfigurálás 206
 - LDAP-támogatás 206
 - SMTP-támogatás 206
- F**
- Fájlfeltöltés, Macintosh 69
 - Fájlkönyvtár oldal
 - leírás 276
 - fax
 - adagolási problémák 262
 - beállítás varázsló 216, 221
 - fogadás 252
 - kötelező beállítások 215
 - küldés 247
 - nyomtatása 258
 - törlés 251
 - faxbeállítások
 - HP beépített webservert 282
 - Faxbeállítások menü,
 - kezelőpanel 29
 - fax címjegyzék 250
 - faxértesítés 232
 - faxfogadás 252
 - Faxjelentések
 - leírás 276
 - fax küldése
 - faxcímjegyzékben lévő számok
 - segítségével 250
 - több címzettnek 252
 - több címzett törlése 254
 - faxlekérés 240
 - faxszám jóváhagyása 227
 - Faxtevékenységi napló
 - leírás 276
 - fax törlése 251
 - FCC-előírások 364
 - fedelek, helye 5
 - fedőlapok
 - nyomtatás (Mac) 72
 - fejléces
 - nyomtatás (Windows) 149
 - fekete-fehér
 - másolási feladatok 184
 - fekvő tájolás
 - kijelölés, Windows 145
 - feladatok
 - Macintosh-beállítások 70
 - feladatok, nyomtatás
 - ideiglenes másolatok tárolása
 - (Windows) 166
 - ideiglenes tárolás (Windows) 166
 - tartós magánjellegű másolatok
 - tárolása (Windows) 167
 - tartós másolatok tárolása
 - (Windows) 166
 - feladatok, tárolt
 - értesítés fogadása nyomtatáskor
 - (Windows) 167
 - felhasználónevek beállítása
 - (Windows) 167
 - létrehozás (Windows) 163
 - nevek megadása (Windows) 168
 - nyomtatás 164
 - törlés 165
 - feladatok tárolása
 - ideiglenes másolatok
 - (Windows) 166
 - ideiglenes személyes feladatok
 - (Windows) 166
 - lehetőségek beállítása
 - (Windows) 165
 - próbanyomat és megtartás
 - (Windows) 165
 - tartós magánjellegű másolatok
 - (Windows) 167
 - tartós másolatok (Windows) 166
 - Windows rendszerben 163
 - feladattárolás
 - elérhető módok 163
 - lehetőségek beállítása
 - (Windows) 165
 - Macintosh-beállítások 74
 - feladatüzemmód, másolás 196
 - feladatvisszatartás
 - lehetőségek beállítása
 - (Windows) 165
 - felbontás
 - beállítás 231
 - felhasználónevek
 - beállítás tárolt feladatokhoz
 - (Windows) 167
 - felső fedél
 - elakadások 312
 - feltöltés
 - 1. tálca 96
 - 2. tálca 98, 99
 - 3., 4. és 5. tálca 98, 99
 - fényes papír, támogatott 168
 - fényességi szint
 - kiválasztás (Windows) 142
 - fénykép, rossz minőség 247
 - fényképek
 - másolás 192
 - festékgyűjtő-egység
 - cseré 119
 - festékkazetták
 - cikkszámok 343
 - garancia 350
 - figyelmeztetések iii
 - Figyelmeztetés gomb, kezelőpanel
 - érintőképernyője 13
 - Finn lézer biztonsági nyilatkozat 374
 - firmver
 - Mac frissítése 69
 - firmverfrissítések 274
 - firmware, új letöltése 295
 - fogadott faxok ellátása jelzéssel 241
 - foglaltság esetén történő újrarahívás
 - beállítás 225
 - fontok
 - Macintosh feltöltés 69
 - fontos figyelmeztetések iii
 - fontossági sorrend, beállítások 54, 67
 - formázó
 - biztonság 286
 - frissítések, termék letöltése 295
 - funkciók, leírás 214
 - fűzetek
 - létrehozás (Windows) 158
- G**
- garancia
 - A fogyasztó által végzett
 - javítás 357
 - festékkazetták 350
 - license 353
 - gombok, kezelőpanel
 - érintőképernyő 13
 - grafika, rossz minőség 247

grafikák, üzleti
nyomtatás 168

GY

gyári beállítások visszaállítása
302

gyorsmásolási feladatok
tárolás (Windows) 166

gyorstárcsázás
létrehozás 252
listajelentés 273
törlés 254

Gyorstárcsázási lista
leírás 276

H

hálózat

jelszó, beállítás 84
jelszó, módosítás 84

hálózati

beállítások, megtekintés 84
beállítások, módosítás 84

hálózati beállítások

HP beépített webszerver 283

Hálózati beállítások menü,
kezelőpanel 39

Hálózati mappa, beolvasás ide:
202

hálózat kezelése 84

hálózatok

alapértelmezett átjáró 85
alhálózati maszk 85
biztonság 81
EIO-kártyák telepítés 290
HP Web Jetadmin 284
IPv4-cím 85
IPv6 cím 86
konfigurálás 80
nyomtatószerverek mellékelve
2
SMTP-szerverek 206
támogatott protokollok 80

hálózatok, vezeték

készülék telepítése, Mac 64
készülék telepítése, Windows
81

hamisításokkal foglalkozó
forródrót 115

hamisított kellek 115

hangfrekvenciás tárcsázás
beállítás 222

Használati oldal

leírás 276

helyszíni nyomtatás USB portról
171

hiba

kódok 266

hibaelhárítás

elakadások 304
hálózati problémák 333

helyszíni USB-nyomtatás
problémái 331

hibaüzenetek, numerikus lista
127

ismétlődő hibák 125

közvetlen csatlakoztatási
problémák 333

lassú faxátvitel 265

lassú faxfogadás 263

Mac-problémák 338

papírbetöltési problémák 304
PBX (házi telefonközpont)
265

vezérlőpanel üzenetek 303

hibaelhárítási eszközök

HP beépített webszerver 282

Hibaelhárítás menü, kezelőpanel
42

hibajavítás üzemmód
beállítások 228

hibák

szoftver 336

hibák, ismétlődő 125

hibaüzenetek

e-mailes riasztások 70
numerikus lista 127
típusai 303
vezérlőpanel 303

higanymentes termék 367

hívásfogadás előtti
csengetésszám 236

hívásösszesítő 273

hordozó

egyedi méretű, Macintosh-
beállítások 72

hőmérsékleti követelmények 362

HP beépített webszerver
általános konfiguráció 279
beolvasási beállítások 281

biztonsági beállítások 283
digitális küldési beállítások
281

egyéb hivatkozások listája
283

faxbeállítások 282

hálózati beállítások 283

hibaelhárítási eszközök 282

információs oldalak 279

másolási beállítások 280

nyomtatási beállítások 280

HP beépített webszerver (EWS)
funkciók 278

HP Easy Color
használat 177
letiltás 177

HP Jetdirect nyomtatószerver
tartalmazó típusok 2
telepítés 290

HP kemény papír 169, 170

HP Printer Utility
(Nyomtatósegéd) 69

HP Universal Print Driver
(univerzális nyomtató-
illesztőprogram) 53

HP Utility (nyomtatósegéd) 69

HP Utility (nyomtatósegéd),
Macintosh 69

HP ügyfélszolgálat 358

HP Web Jetadmin 58

HP Web JetAdmin 284

I

illesztőportok

helye 8, 9

illesztőprogramok

beállítások 54

beállítások (Mac) 71

beállítások (Windows) 135

beállítások módosítása (Mac)
68

beállítások módosítása
(Windows) 55

előzetes beállítások (Mac) 71

papírtípusok és -méretek
módosítása 90

támogatott (Windows) 51

univerzális 53

impulzusos tárcsázás
beállítás 222

- Indítás gomb, kezelőpanel
 - érintőképernyő 13
- információs oldalak
 - HP beépített webservert 279
 - nyomatás vagy megtekintés 276
- Internet Explorer, támogatott verziók
 - HP beépített webservert 278
- IP-cím
 - beállítás 64, 81
- IPsec 285
- IP Security (IP-biztonság) 285
- IPv4-cím 85
- IPv6 cím 86
- írásvetítő-fóliák
 - automatikus érzékelés 108
 - nyomatás (Windows) 151
- ismétlődő hibák, problémamegoldás 125

- J**
- Japanese VCCI statement 373
- JBIG-tömörítés
 - beállítás 228
- jelentés a zárolt faxok listájáról
 - kinyomatás 272
- Jelentések menü, kezelőpanel 18
- jellemzők
 - elektromos és akusztikai 361
- jelölések, dokumentum iii
- jelzések, nyomtatás 169
- Jetadmin, HP Web 58, 284
- Jetdirect nyomtatószerver
 - tartalmazó típusok 2
 - telepítés 290
- jobb alsó ajtó
 - elakadások 320
- jobb oldali ajtó
 - elakadások 314
- jótállás
 - készülék 348

- K**
- kábel, USB
 - cikkszám 343
- Kalibrálás/tisztítás menü, kezelőpanel 45
- Kanadai DOC-szabályozás 373
- kapcsok
 - cseréje 122
- kapcsolat
 - USB, Mac 62
 - USB, Windows 79
- karbantartási készletek
 - cikkszámok 343
- kazetták
 - garancia 350
- kazetták, nyomtató
 - cseréje 117
- kellékállapot oldal
 - nyomatás 126
- kellékállapot-oldal
 - leírás 276
- kellékek
 - állapot, megtekintés a HP Utility (nyomtatósegéd) segítségével 69
 - cikkszámok 343
 - hamisított 115
 - memóriával kapcsolatos hibák 127
 - nem a HP által gyártott 115
 - rendelés 342
 - újrashasznosítás 115, 365
- Kellékek kezelése menü, kezelőpanel 37
- kellékek újrashasznosítása 115
- kemény papír 169, 170
- készülék memóriája
 - küldés 203
- készülék memóriája, küldés 203
- kétoldalas másolás 195
- kétoldalas nyomtatás
 - beállítások (Windows) 142
 - bekapcsolás (Mac) 70
 - papír betöltése 104
- kezdőképernyő, kezelőpanel 12
- kezdőlap
 - más papír használata 72
- Kezdőlap gomb, kezelőpanel
 - érintőképernyő 13
- kezelőpanel
 - Adminisztráció menü 18
 - Általános beállítások menü 19
 - beállítások 54, 67
 - biztonság 286
 - Biztonsági mentés és visszaállítás menü 45
- érintőképernyő gombjai 13
- Faxbeállítások menü 29
- Hálózati beállítások menü 39
- helye 5
- Hibaelhárítás menü 42
- Jelentések menü 18
- Kalibrálás/tisztítás menü 45
- Kellékek kezelése menü 37
- Kezdőképernyő 12
- Lapolvasás/Digitális küldés
 - beállításai menü 27
- Másolási beállítások menü 23
- Megjelenítési beállítások menü 35
- menük, összefoglalás 16
- Nyomatási beállítások menü 34
- Nyomtatóbeállítások menü 33
- súgó 11
- Szerviz menü 47
- Tálcák kezelése menü 38
- tisztítólap, nyomtatás 293
- Tűző/kötegelő beállításai menü 39
- USB-firmver frissítése menü 47
- üzenetek, numerikus lista 127
- üzenetek, típusai 303
- kicsinyítés
 - másolási feladatok 183
- kimeneti tálcák
 - elakadások 312
 - helye 5
- kimeneti tálcák
 - kiválasztás (Windows) 160
 - konfigurálás 109
- kimeneti terület
 - elakadások 308
- Kombinált feladat, másolás 196
- konfigurációk, típusok 2
- Konfigurációs lap
 - leírás 276
- konfigurálás
 - távrolól 219
- Koreai nyilatkozat az elektromágneses összeférhetőségről (EMC) 374
- könyvek
 - másolás 191
- környezet, adatok 362
- környezetvédelmi jellemzők 3

- környezetvédelmi program 365
 - kötelező beállítások
 - ország/térség 215
 - küldés e-mailbe
 - áttekintés 206
 - Küldés e-mailbe
 - engedélyezés 198
 - küldés e-mailbe
 - címjegyzékek 209, 210
 - címzettlisták 210
 - feladatbeállítások 200
 - LDAP-támogatás 206
 - SMTP-támogatás 206
 - küldés e-mailben
 - dokumentumok küldése 207
 - Küldés mappába 202
 - különleges adathordozó
 - útmutató 88
 - különleges papír
 - nyomtatás (Windows) 151
 - útmutató 88
- L**
- LAN-fax 214
 - lapadagoló
 - elakadások 307
 - kétoldalas dokumentumok
 - másolása 195
 - másolatok készítése 182
 - lapméretek
 - dokumentumok méretének
 - igazítása (Windows) 156
 - Lapolvasás/Digitális küldés
 - beállításai menü, kezelőpanel 27
 - lapolvasó
 - üveg tisztítása 328
 - lapolvasó üveglapja
 - tisztítás 185
 - laponkénti oldalszám 73
 - laponként több oldal 73
 - lassú faxátvitel 265
 - lassú faxfogadás 263
 - LDAP-szerverek
 - csatlakozás 206
 - Leállítás gomb, kezelőpanel
 - érintőképernyője 13
 - lekérdezés 240
 - leválogatás
 - másolási feladatok 184
 - lézer biztonsági nyilatkozatok
 - 373, 374
 - licenc, szoftver 353
 - Linux szoftver 59
- M**
- Mac
 - illesztőprogram beállításai 68, 71
 - papírméretek és -típusok
 - módosítása 71
 - problémák, hibaelhárítás 338
 - szoftver 69
 - szoftver eltávolítása 66
 - támogatott operációs
 - rendszerek 62
 - Macintosh
 - dokumentumok átméretezése 72
 - HP Printer Utility (Nyomtatósegéd) 69
 - támogatás 358
 - Macintosh illesztőprogram
 - beállításai
 - egyedi méretű papír 72
 - Feladattárolás 74
 - vízjelek 73
 - Mac szoftver eltávolítása 66
 - magánjellegű feladatok
 - tartós tárolás (Windows) 167
 - mappák
 - küldés ide: 202
 - marketinganyagok
 - nyomtatás 168
 - másolás
 - alapértelmezett beállítások
 - visszaállítása 190
 - beállítások megadása 189
 - feladatüzemmód 196
 - fényképek 192
 - kétoldalas dokumentumok 195
 - kicsinyítés 183
 - könyvek 191
 - lapadagolóból 182
 - leválogatás 184
 - minőség, beállítás 328
 - minőség javítása 185
 - nagyítás 183
 - optimalizálás szöveghez vagy
 - képekhez 185
 - speciális papír 189
 - színes 184
 - szürkeárnyaltos 184
 - tárolt feladat létrehozása 193
 - több eredeti 196
 - üveglapról 182
 - vegyes méretek 194
 - világosság/sötétség
 - módosítása 187
 - visszavonás 183
 - másolási beállítások
 - HP beépített webszerver 280
 - Másolási beállítások menü,
 - kezelőpanel 23
 - másolási feladatok
 - ideiglenes másolatok tárolása (Windows) 166
 - másolat megjelenésének
 - optimalizálása 185
 - másolatok
 - szám módosítása (Windows) 136
 - másolatok módosítása 187
 - média
 - kezdőlap 72
 - laponkénti oldalszám 73
 - megjegyzések iii
 - Megjelenítési beállítások menü,
 - kezelőpanel 35
 - megoldás
 - hálózati problémák 333
 - helyszíni USB-nyomtatás
 - problémái 331
 - közvetlen csatlakoztatási
 - problémák 333
 - mellékelt akkumulátorok 367
 - memória
 - elérhető 69
 - kellékekkel kapcsolatos hibák 127
 - mellékelve 2
 - memória, faxok mentése és
 - törlése 247
 - memóriachip, nyomtatókazetta
 - leírás 352
 - memóriacímke
 - helye 118
 - memória zárolása
 - engedélyezés 258
 - letiltás 258

- mentés a készülék memóriájába engedélyezés 198
- Mentés a készülék memóriájába 203
- mentés hálózati mappába engedélyezés 198
- mentés USB-eszközre engedélyezés 198
- Mentés USB-eszközre 204
- menük
 - összefoglalás 16
- menük, kezelőpanel
 - Adminisztráció 18
 - Általános beállítások 19
 - Biztonsági mentés és visszaállítás 45
 - Faxbeállítások 29
 - Hálózati beállítások 39
 - Hibaelhárítás 42
 - Jelentések 18
 - Kalibrálás/tisztítás 45
 - Kellékek kezelése 37
 - Lapolvasás/Digitális küldés beállításai 27
 - Másolási beállítások 23
 - Megjelenítési beállítások 35
 - Nyomatási beállítások 34
 - Nyomatóbeállítások 33
 - Szerviz 47
 - Tálcák kezelése 38
 - Tűző/kötegelő beállításai 39
 - USB-firmware frissítése 47
- merevlemezek
 - titkosított 285
- mindkét oldal, másolás 195
- mindkét oldal, nyomtatás ide bekapcsolás (Mac) 70
- modemsebesség 263
- működési környezet adatai 362
- műszaki leírás
 - működési környezet 362

N

- nagyítás
 - másolási feladatok 183
- napló/jelentés
 - faxhívási jelentés 273
 - jelentés a gyorstárcsázási listákról 273

- jelentés a zárolt faxok listájáról 272
- műveletnapló 272
- műveletnapló, törlés 273
- számlázásikód-jelentés 272
- nem a HP által gyártott kellékek 115
- nem hamisított kellékek 115
- Netscape Navigator, támogatott verziók
 - HP beépített webszerver 278
- nevek, feladat
 - megadás (Windows) 168
- nincs konfigurálva 215
- n-szeres nyomtatás
 - kijelölés (Windows) 143

NY

- nyomathordozó 87
- nyomtatás
 - beállítások (Mac) 71
 - tárolt feladatok 164
 - USB-tárolótartozékról 171
- nyomatási
 - beállítások (Windows) 135
- nyomatási beállítások
 - HP beépített webszerver 280
- Nyomatási beállítások menü, kezelőpanel 34
- nyomatási feladat
 - törlés 71
- nyomatási feladatok
 - ideiglenes tárolás (Windows) 166
 - tartós magánjellegű másolatok tárolása (Windows) 167
 - tartós másolatok tárolása (Windows) 166
- nyomatási hordozó
 - 1. tálcá betöltése 96
- nyomatási kérelem leállítása (Windows) 134
- nyomatási kérelem törlése (Windows) 134
- nyomatási minőség
 - javítás 322
 - javítás (Windows) 141
- nyomtatás mindkét oldalra beállítások (Windows) 142

- Nyomatóbeállítások menü, kezelőpanel 33
- nyomató-illesztőprogramok választás 326
- nyomató-illesztőprogramok (Mac) beállítások 71
 - beállítások módosítása 68
- nyomató-illesztőprogramok (Windows) beállítások 135
 - beállítások módosítása 55
 - támogatott 51
- nyomató-illesztőprogramok megnyitása (Windows) 135
- nyomatókazetták
 - cseré 117
 - memóriachipek 352
 - sérülések ellenőrzése 124
- nyomatópatronok
 - nem HP által gyártott 115
 - tárolás 115
 - újrahasznosítás 115, 365
- nyomatószerver-kártya telepítés 290

O

- oldalak laponként
 - kijelölés (Windows) 143
- oldalmérethez illesztés 241
- online súgó, kezelőpanel 11
- on-line támogatás 358
- Optikai karakterfelismerő (HP-UX) program 59

P

- papír
 - betöltés 96
 - betöltési tájolás 104
 - borítók, különböző papír használata 154
 - egyedi méretű, Macintosh-beállítások 72
 - elakadások 304
 - első és utolsó oldal, különböző papír használata 154
 - kezdőlap 72
 - kiválasztása 322

- laponkénti oldalszám 73
- nyomatás előnyomott fejléces papírra vagy űrlapokra (Windows) 149
- papír, különleges
 - nyomatás (Windows) 151
- papír, rendelés 342
- papírbehúzási problémák megoldás 304
- papír betöltése 96
- papírméret
 - módosítás 90
- papírméreték
 - egyedi kijelölése 141
 - kijelölés 141
 - támogatott 91
- papírtálca kiválasztása 243
- papírtípusok
 - kijelölés 141
 - módosítás 90
 - támogatott 94
- parancsikonok (Windows)
 - használat 137
 - létrehozás 138
- páratartalmi követelmények 362
- patronok
 - nem HP által gyártott 115
 - tárolás 115
 - újrahasznosítás 115, 365
- PCL betűkészletlista
 - leírás 277
- PCL illesztőprogramok 51
- PCL-illesztőprogramok univerzális 53
- portok
 - helye 9
- PostScript Printer Description (PPD)
 - fájlok
 - elérhető 69
- PPD-fájlok
 - elérhető 69
- próbanyomat és megtartás
 - kijelölés (Windows) 165
- problémamegoldás
 - e-mailes riasztások 70
 - lassú válasz 330
 - nincs válasz 329
 - üzenetek, típusai 303
- protokollok, hálózat 80

- PS emulációs illesztőprogramok 51
- R**
- rendelés
 - kellékek és tartozékok 342
- rendszerkövetelmények
 - HP beépített webszerver 278
- riasztások, e-mail 70

- S**
- SAP-szoftver 59
- sebesség, optimalizálás 288
- selejtezés, élettartam végi 367
- Semleges szűrkek 176
- skála, ismétlődő hibák 125
- SMTP-szerverek
 - csatlakozás 206
- Solaris szoftver 59
- speciális papír
 - másolás 189
- súgó
 - nyomatási beállítások (Windows) 136
- súgó, kezelőpanel 11
- Súgó gomb, kezelőpanel érintőképernyője 13

- SZ**
- szabályozó nyilatkozatok
 - környezetvédelmi termékgazdálkodási program 365
- számlázásikód-jelentés
 - kinyomatás 272
- Számlázásikód-jelentés
 - leírás 276
- számlázási kódok 229
- személyes feladatok
 - ideiglenes tárolás (Windows) 166
- szervizbeállítások 273
- Szerviz menü, kezelőpanel 47
- szín
 - beállítás 174
 - egyeztetés 179
 - Élkezelés 176
 - használat 173
 - kezelés 173
 - nyomtatott vs. monitor 179
 - Pantone® illesztés 180

- Semleges szűrkek 176
- színminták nyomtatása 180
- színbeállítások
 - HP EasyColor (Windows) 177
 - megadás (Windows) 147
- színek
 - színillesztés
 - mintagyűjteménnyel 179
- színes
 - másolási feladatok 184
 - szürkeárnyalatos nyomtatás (Windows) 149
- Színhasználat
 - leírás 276
- Színhasználat, Macintosh 69
- Színminták RGB esetében
 - leírás 277
- szoftver
 - beállítások 54, 67
 - beépített webszerver 58
 - eltávolítás Windows rendszer esetében 57
 - HP Printer Utility (Nyomatósegéd) 69
 - HP Web Jetadmin 58
 - Mac 69
 - Mac eltávolítása 66
 - problémák 336
 - szoftverlicenc-szerződés 353
 - támogatott operációs rendszerek 50, 62
 - telepítés, USB-kapcsolatok 79
 - telepítés, vezetékes hálózatok 83
- szünet tárcsázás közben 247
- szürkeárnyalatos
 - másolási feladatok 184
 - nyomatás (Windows) 149

- T**
- T.30 jelentés 273
- tájéolás
 - kijelölés, Windows 145
 - papír, feltöltéskor 104
- Tajvani EMI nyilatkozat 374
- tálcák
 - elakadások 319
 - feltöltés 96
 - helye 5
 - kapacitás 102

- kijelölés (Windows) 141
 - konfigurálás 107
 - Macintosh beállítások 70
 - mellékelve 2
 - papír tájolása 104
 - tálcák, kimeneti
 - helye 5
 - kapacitás 102
 - Tálcák kezelése menü, kezelőpanel 38
 - támogatás
 - on-line 358
 - támogatott operációs rendszerek 50, 62
 - támogatott papír 91
 - tápcsatlakozás
 - helye 8
 - tápkapcsoló, helye 5
 - tárcsahang-érzékelés beállítása 226
 - tárcsázási mód
 - beállítás 222
 - tárolás
 - nyomtatópatronok 115
 - tárolás, feladat
 - elérhető módok 163
 - lehetőségek beállítása (Windows) 165
 - Macintosh-beállítások 70, 74
 - tárolt feladatok
 - biztonság 286
 - értesítés fogadása nyomtatáskor (Windows) 167
 - felhasználónevek beállítása (Windows) 167
 - létrehozás (Windows) 163
 - létrehozás másolásból 193
 - nevek megadása (Windows) 168
 - nyomtatás 164
 - törlés 165
 - tartozékok
 - rendelés 342
 - távkonfigurálás
 - digital sending segédprogram 220
 - webbőngésző 219
 - Web Jetadmin 219
 - TCP/IP
 - IPv4-paraméterek kézi beállítása 85
 - IPv6-paraméterek kézi beállítása 86
 - technikai támogatás
 - on-line 358
 - telefonvonalak, hibaelhárítás 265
 - telepítés
 - EIO-kártyák 290
 - készülék vezetékes hálózatokban, Mac 64
 - készülék vezetékes hálózatokban, Windows 81
 - szoftver, USB-kapcsolatok 79
 - szoftver, vezetékes hálózatok 83
 - térképek, nyomtatás 169
 - termék. *Lásd:* többfunkciós termék
 - termékinformáció 1
 - tevékenységnapló 272
 - tippek iii
 - típusok, jellemzők 2
 - tisztítás
 - készülék 293
 - lapolvasó üveglapja 185, 293
 - papírútvonal 293, 323
 - többfunkciós készülék 214
 - több oldal egy lapra
 - nyomtatás (Windows) 143
 - törlés
 - nyomtatási feladat 71
 - tárolt feladatok 165
 - törlés, napló/jelentés adatai 273
 - tűzési beállítások
 - kiválasztás (Windows) 161
 - tűző
 - elakadások 308, 309
 - Tűző/kötegelő beállításai menü, kezelőpanel 39
- U**
- újrahasznosítás
 - HP nyomtatókellékek visszajuttatása, környezetvédelmi program 366
 - újrahívás, ha nem veszi fel a hívott fax
 - beállítás 225
 - újrahívások közti szünet, beállítás 223
 - univerzális nyomtató-illesztőprogram 53
 - UNIX szoftver 59
 - USB
 - küldés 204
 - USB, beolvasás 204
 - USB-firmver frissítése menü, kezelőpanel 47
 - USB-konfiguráció, Mac 62
 - USB-konfiguráció, Windows 79
 - USB-tárolótartozékok
 - nyomtatás erről 171
 - Utolsó faxhívás jelentés
 - leírás 277
 - utolsó oldal
 - nyomtatás különböző papírra (Windows) 154
- Ü**
- ügyféltámogatás
 - on-line 358
 - üzenetek
 - e-mailes riasztások 70
 - numerikus lista 127
 - típusai 303
 - üzleti grafikák
 - nyomtatás 168
 - űrlapok
 - nyomtatás (Windows) 149
- V**
- varázsló, faxbeállítás 216, 221
 - vegyes méretek
 - másolás 194
 - visszatartás, feladat
 - elérhető módok 163
 - lehetőségek beállítása (Windows) 165
 - visszavonás
 - másolási feladatok 183
 - vízjelek
 - hozzáadás (Windows) 158
 - VoIP 259
- W**
- webhelyek
 - Anyagbiztonsági adatlap (Material Safety Data Sheet; MSDS) 368

hamisítványok jelentése 115
HP Web Jetadmin, letöltés
284
Macintosh ügyféltámogatás
358
univerzális nyomtató-
illesztőprogram 53
ügyféltámogatás 358
Web Jetadmin, távkonfigurálás
219
Windows
illesztőprogram beállítások 55
támogatott illesztőprogramok
51
támogatott operációs
rendszerek 50
univerzális nyomtató-
illesztőprogram 53
Windows szoftver eltávolítása 57

Z

zárolás, faxnyomtatás 258
zárolt faxok nyomtatása 258



CC419-90911

