



LASERJET ENTERPRISE M4555

MFP SOROZATA

Felhasználói kézikönyv





LASERJET ENTERPRISE M4555 MFP SOROZATA

Felhasználói kézikönyv

Szerzői jog és licenc

© 2017 Copyright HP Development Company, L.P.

Előzetes írásbeli engedély nélküli reprodukálása, adaptálása vagy fordítása tilos, kivéve ahol ezt a szerzői jogi rendelkezések megengedik.

A jelen kézikönyvben megadott információk előzetes bejelentés nélkül megváltozhatnak.

A HP termékekre és szolgáltatásokra vonatkozó kizárólagos garanciák az adott termékhez és szolgáltatáshoz mellékelt garancianyilatkozatokban találhatóak. Az ebben az útmutatóban foglaltak nem tekinthetők további garanciavállalásnak. A HP nem vállal felelősséget a jelen útmutatóban előforduló műszaki vagy szerkesztési hibákért, illetve kihagyásokért.

Edition 2, 8/2019

Megjegyzések a termékjelölésre vonatkozóan

Az Intel® Core™ az Intel Corporation Egyesült Államokban és egyéb országokban/térségekben bejegyzett védjegye.

A Microsoft®, a Windows®, a Windows® XP és a Windows Vista® a Microsoft Corporation Egyesült Államokban bejegyzett védjegye.

Az ENERGY STAR® és az ENERGY STAR® jelölés az Egyesült Államokban bejegyzett védjegy.

Jelen útmutatóban alkalmazott jelölések

 **TIPP:** A tippek hasznos ötleteket vagy hivatkozásokat adnak.

 **MEGJEGYZÉS:** A megjegyzések fontos információkat tartalmaznak egy adott fogalom magyarázása vagy egy feladat végrehajtása kapcsán.

 **VIGYÁZAT!** A figyelmeztetések olyan eljárásokat tartalmaznak, amelyeket követnie kell, hogy elkerülje az adatvesztést vagy a készülék károsodását.

 **FIGYELEM!** A fontos figyelmeztetések olyan specifikus eljárásokra hívják fel a figyelmet, amelyeket követnie kell a személyes sérülések, a katasztrofális léptékű adatvesztés, illetve a készülék komoly károsodása elkerülése érdekében.

Tartalomjegyzék

1 Alapvető információk a termékről	1
Termékek összehasonlítása	2
Környezetvédelmi jellemzők	4
Kisegítő lehetőségek	5
A készülék nézetei	6
Előlnézet	6
M4555 MFP	6
M4555f MFP	7
M4555fskm MFP	9
Hátulnézet	10
Illesztőportok	11
Sorszám és típuszám elhelyezkedése	11
A kezelőpanel elrendezése	12
Kezelőpanel sógórendszere	13
Navigálás az érintőképernyőn	14
Az érintőképernyő gombjai	16
2 A vezérlőpult menüi	17
A vezérlőpult menüi	18
Adminisztráció menü	20
Jelentések menü	20
Általános beállítások menü	21
Másolási beállítások menü	24
Beolvasás/Digitális küldési beállítások menü	27
Faxbeállítások menü	29
Megnyitás USB-eszközzel beállításai menü	33
Nyomtatási beállítások menü	33
Nyomtatási beállítások menü	35
Megjelenítési beállítások menü	35
Kellékek kezelése menü	37
Tálcák kezelése menü	37

Tűzö/kötegelő beállításai menü	38
Hálózati beállítások menü	39
Hibaelhárítás menü	42
Eszközkarbantartás menü	45
Biztonsági mentés/visszaállítás menü	45
Kalibrálás/tisztítás menü	45
USB firmware frissítése menü	46
Szerviz menü	46

3 Szoftver Windows rendszerhez 47

Támogatott Windows operációs rendszerek	48
Támogatott nyomtató-illesztőprogramok Windows operációs rendszerhez	49
Válassza ki a megfelelő nyomtató-illesztőprogramot a Windowshoz	50
HP univerzális nyomtató-illesztőprogram (UPD)	51
UPD telepítési módok	51
A nyomtatási beállítások fontossági sorrendje	52
A nyomtató-illesztőprogram beállításainak módosítása, Windows	53
Az összes nyomtatási feladat beállításának módosítása a szoftverprogram bezárásáig ...	53
Alapértelmezett beállítások módosítása az összes nyomtatási feladathoz	53
A termék konfigurációs beállításainak módosítása	53
Szoftver eltávolítása Windows rendszer esetében	55
Támogatott segédprogramok Windows-rendszerekhez	56
HP Web Jetadmin	56
HP beépített webszerver	56
Szoftver más operációs rendszerekhez	57

4 A készülék használata Mac operációs rendszerrel 59

Szoftver Mac operációs rendszerhez	60
Támogatott Macintosh operációs rendszerek	60
Támogatott nyomtató-illesztőprogramok Macintosh operációs rendszerhez	60
Szoftver telepítése Mac operációs rendszerekre	60
Szoftver telepítése a készülékhez közvetlenül csatlakoztatott Mac rendszerű számítógépek esetében	60
Szoftver telepítése Mac számítógépekre vezeték nélküli hálózatban	61
Az IP-cím beállítása	61
A szoftver telepítése	63
Szoftver eltávolítása Macintosh operációs rendszerről	64
A nyomtatási beállítások fontossági sorrendje Macintosh rendszerben	65
A nyomtató-illesztőprogram beállításainak módosítása Macintosh rendszerben	65
Szoftver Macintosh rendszerű számítógépekhez	66
HP Utility (nyomtatósegéd) Mac rendszerhez	66

A HP Utility megnyitása	66
HP Utility (nyomtatósegéd) funkciói	66
Támogatott segédprogramok Mac rendszer esetében	67
HP beépített webservert	67
Nyomatás Mac operációs rendszerben	68
Nyomatási feladat törlése Mac rendszer esetében	68
A papírméret és -típus módosítása Mac rendszer esetében	68
Előzetes nyomtatási beállítások létrehozása és használata Macintosh rendszerben	68
Dokumentumok átméretezése vagy nyomtatás egyedi méretű papírra Macintosh rendszerben	69
Fedőlap nyomtatása Mac rendszerben	69
Vízjelek használata Macintosh rendszerben	70
Több oldal nyomtatása egyetlen papírlapra Macintosh rendszerben	70
Nyomatás a lap mindkét oldalára (kétoldalas nyomtatás) Macintosh rendszerben	71
Feladatok tárolása Macintosh rendszerben	71
Problémák megoldása Macintosh rendszer esetében	72
5 A készülék csatlakoztatása	73
Nyomtatómegosztásra vonatkozó nyilatkozat	74
Csatlakoztatás USB-porton keresztül	74
Telepítés CD-ről	74
Csatlakoztatás a hálózathoz	75
Támogatott hálózati protokollok	75
A készülék telepítése vezetékes hálózatra	76
Az IP-cím beállítása	76
A szoftver telepítése	78
Hálózati beállítások konfigurálása	79
Hálózati beállítások megtekintése és módosítása	79
A hálózati jelszó beállítása vagy megváltoztatása	79
IPv4 TCP/IP-paraméterek kézi beállítása a kezelőpanelen	80
IPv6 TCP/IP-paraméterek kézi beállítása a kezelőpanelen	81
6 Papír és nyomtatási hordozók	83
A papír megfelelő használata	84
A különleges papír használatára vonatkozó útmutató	84
A nyomtató-illesztőprogram papírtípus- és papírméret-beállításának módosítása Windows rendszerben	85
Támogatott papírméret	86
Támogatott papírtípusok	89
Papírtálcák feltöltése	90
Tálcák kapacitása	90

A papír tájolása a tálcák feltöltésekor	92
Papírtájolás az 1. tálca feltöltéséhez	92
Papírtájolás a 2. tálca vagy a 3., 4. és 5. tálca feltöltéséhez	93
Az 1. tálca betöltése	94
Töltsön be szabványos méretű papírt a 2., illetve az opcionális 3., 4. és 5. tálcába	96
Töltsön be egyedi méretű papírt a 2., illetve az opcionális 3., 4. és 5. tálcába	98
Tálcák konfigurálása	100
Tálca konfigurálása papír betöltésekor	100
Tálcakonfigurálás a nyomtatási feladat beállításainak megfelelően	100
Tálca konfigurálása a kezelőpanelen	100
A papír kiválasztása forrás, típus vagy méret szerint	101
Forrás	101
Típus és méret	101
Válasszon kimeneti tálcat (tűző/lerakó egységgel rendelkező típusok esetén)	102

7 Kellékek kezelése 105

Festékkazetta-információk	106
Kellékek nézete	107
A nyomtatókazetta nézete	107
Nyomtatókazetták kezelése	108
Festékkazetták beállításai	108
Nyomtatás úgy, hogy az egyik festékkazetta elérte becsült élettartama végét .	108
A A „Festékszint nagyon alacsony” állapot beállítási lehetősége a kezelőpanelen engedélyezheti vagy tilthatja le	108
Kellékanyagok tárolása és újrahasznosítása	109
Kellékek újrahasznosítása	109
A nyomtatópatron tárolása	109
A HP álláspontja a nem HP által gyártott nyomtatópatronokkal kapcsolatban	109
A HP hamisításellenes webhelye	109
Cserére vonatkozó utasítások	110
A nyomtatópatron cseréje	110
A tűzőgépkazetta cseréje (tűző/lerakó egységgel rendelkező típusok esetén)	113
A kellékekkel kapcsolatos problémák megoldása	115
A nyomtatókazetta ellenőrzése	115
A nyomtatókazetta sérüléseinek ellenőrzése	115
Ismétlődő hibák	116
A kellékállapot-oldal nyomtatása	117
A kellékekkel kapcsolatos kezelőpanel-üzenetek értelmezése	117

8 Nyomtatási feladatok	121
Nyomtatási feladat törlése Windows rendszerben	122
Alapvető nyomtatási feladatok Windows rendszerben	123
A nyomtató-illesztőprogram megnyitása Windows esetében	123
Segítség igénybevétele a nyomtatási beállításokhoz Windows esetében	124
A nyomtatandó másolatok számának módosítása Windows esetében	124
Egyedi nyomtatási beállítások mentése későbbi használatra Windows esetében	125
Nyomtatási parancsikon használata Windows esetében	125
Nyomtatási parancsikonok létrehozása	126
A nyomtatási minőség javítása Windows esetében	129
Az oldalméret kijelölése Windows esetében	129
Egyedi oldalméret kijelölése Windows esetében	129
A papírtípus kijelölése Windows esetében	129
A papírtálca kijelölése Windows esetében	129
Nyomtatás mindkét oldalra (duplex) Windows esetében	130
Nyomtatás 10 x 15 cm méretű papírra Windows rendszerben	131
Több oldal nyomtatása egy lapra Windows esetében	132
Oldal tájolásának kijelölése Windows esetében	133
További nyomtatási feladatok Windows rendszerben	135
Előnyomott fejléces papírra vagy űrlapokra történő nyomtatás Windows esetében	135
Nyomtatás különleges papírra, címkékre vagy írásvetítő-fóliákra	137
Az első vagy utolsó oldal nyomtatása különböző papírra Windows esetében	140
Dokumentum átméretezése adott papírméretűvé Windows rendszerben	142
Vízjel hozzáadása a dokumentumhoz Windows rendszerben	143
Füzet létrehozása Windows esetében	144
Kimeneti lehetőségek kiválasztása Windows operációs rendszeren (csak fsm	
típusoknál)	145
Kimeneti tálca kiválasztása Windows rendszerben	145
Tűzési beállítások kiválasztása Windows rendszerben	147
Feladattárolási funkciók használata Windows rendszerben	148
Tárolt feladat létrehozása Windows rendszerben	149
Tárolt feladat kinyomtatása	150
Tárolt feladat törlése Windows rendszerben	151
Feladattárolási lehetőségek beállítása Windows rendszerben	151
Próbanyomat kinyomtatása az összes példány kinyomtatása előtt .	151
Személyes jellegű feladat ideiglenes tárolása és későbbi	
kinyomtatása a terméken	152
Feladat ideiglenes tárolása a készüléken	152
Feladat tartós tárolása a készüléken	152
A tartósan tárolt feladat személyessé tétele, így a nyomtatással	
próbálkozóknak meg kell adniuk a PIN-kódot	153

Értesítés fogadása tárolt feladat nyomtatásáról	153
Felhasználónév beállítása tárolt feladathoz	153
Név megadása tárolt feladathoz	154
Különleges feladatok nyomtatása Windows rendszerben	154
A duplex-igazítás beállítása	154
Helyszíni nyomtatás USB portról	155

9 Másolás 157

A másolási funkciók használata	158
Másolás	158
Másolási feladatok visszavonása	159
Másolt kép kicsinyítése vagy nagyítása	159
Másolási feladat leválogatása	160
Másolási beállítások	161
Másolási minőség módosítása	161
A szövegről vagy képekről készült másolatok megjelenésének optimalizálása	161
Ellenőrizze, hogy nem szennyeződött-e be a lapolvasó üveglapja	161
A másolás világosságának/sötétségének módosítása	163
Egyéni másolási beállítások megadása	165
Papírméret és -típus beállítása speciális papírra történő másoláshoz	165
Az alapértelmezett másolási beállítások visszaállítása	166
Könyv másolása	167
Fénykép másolása	168
Tárolt másolási feladat létrehozása	169
Vegyes méretű eredeti dokumentumok másolása	170
Másolás mindkét oldalra (duplex)	171
A Kombinált feladat üzemmód használata	173

10 Dokumentumok beolvasása és küldése 175

Beolvasási/küldési funkciók beállítása	176
A beolvasás/küldés funkciók használata	178
Bejelentkezés	178
Az alapértelmezett beolvasási/küldési beállítások módosítása a készülék kezelőpaneljén	178
Beolvasott dokumentum elküldése	180
Beolvasott dokumentum küldése hálózati mappába	180
A beolvasott dokumentum küldése a készülék memóriájában létrehozott mappába	181
Beolvasott dokumentum küldése USB flash meghajtóra	183
Küldés e-mailbe	184
Támogatott protokollok	184
Az e-mailszerver konfigurálása	185

A beolvasott dokumentum elküldése egy vagy több e-mail címre	186
A címjegyzék használata	187
Partnerek hozzáadása a címjegyzékhez a készülék kezelőpaneljén	187
Dokumentum küldése e-mailbe a címjegyzék segítségével	189
11 Faxolás	191
Fax beállítása	192
Bevezetés	192
A HP LaserJet Analog Fax Accessory 500 funkciói	192
A fax működőképességének ellenőrzése	193
Kötelező faxbeállítások	193
Faxbeállítás varázsló	194
A dátum és az idő beállítása vagy ellenőrzése	195
A dátum-/időformátum beállítása vagy ellenőrzése	196
Faxbeállítások megadása	197
A fax távkonfigurálása	197
Webböngésző	197
HP Web Jetadmin	197
A HP MFP Digital Sending Software konfigurációs segédprogram	198
Faxküldési beállítások	198
Faxküldés beállítása	198
Faxbeállítás varázsló	199
Faxtárcsázási beállítások	200
Általános faxküldési beállítások	204
Számlázási kódok beállítása	207
Alapértelmezett feladatbeállítások	208
Előnézeti kép	208
A kimenő faxok felbontásának beállítása	209
Eredeti oldalak	209
Értesítés	210
Tartalom tájolása	210
Eredeti méret	211
Képbeállítás	212
Szöveg/kép optimalizálása	212
Feladatkészítés	213
Üres oldalak kihagyása	213
Faxfogadási beállítások	214
Faxfogadás beállítása	214
A csengő hangerejének beállítása	214
A hívásfogadás előtti csengetésszám beállítása	214

A faxfogadási sebesség beállítása	215
A csengetési időköz beállítása	215
A csengetési gyakoriság beállítása	215
Az ütemezett faxnyomtatás bekapcsolása és kikapcsolása	216
Bejövő faxok zárolása	216
A zárolt faxszámok listájának létrehozása	217
Számok eltávolítása a blokkolt faxszámok listájából	217
Lekérdezésfogadás indítása	217
Alapértelmezett feladatbeállítások	218
Értesítés	218
A fogadott faxok (bejövő faxok) felülbélyegzése	219
Oldalmérethez történő illesztés beállítása	219
A papírtálca beállítása	220
Kimeneti tálca beállítása	220
Az oldalak számának beállítása	221
A papírtálca beállítása	221
A faxtovábbítás engedélyezése	221
A fax használata	223
Faxfunkció képernyő	223
Állapotüzenetek sora	224
Fax küldése	224
Fax küldése a számok kézi megadásával	225
Fax küldése gyorstárcsázással	226
Név szerinti keresés a gyorstárcsázási listákban	226
Gyorstárcsázás-egyezés engedélyezése	227
Fax küldése a faxcímejegyékben lévő számok segítségével	228
Keresés a faxcímejegyékben	228
Fax törlése	229
A folyamatban levő faxküldés megszakítása	229
Függőben lévő faxok törlése	229
Faxok fogadása	229
Gyorstárcsázási listák létrehozása és törlése	230
Gyorstárcsázási lista létrehozása	230
Gyorstárcsázási lista törlése	231
Egyetlen szám törlése a gyorstárcsázási listáról	232
Szám felvétele meglévő gyorstárcsázási listára	233
Beszédhívások és újrapróbálkozások	235
Jelentés a faxhívásokról	235
Fax tevékenységnapló	235
T.30 jelentés	235
Tárolt faxok kinyomtatása	235

A faxnyomtatás ütemezése (a memória zárolása)	236
Fax használata VoIP-hálózatokon	236
Faxhibák elhárítása	238
Helyesen van beállítva a faxkészülék?	238
Milyen telefonvonalat használ?	238
Használ túlfeszültség ellen védő eszközt?	238
Igénybe veszi a telefontársaság hangposta szolgáltatását, vagy használ üzenetrögzítőt?	239
Engedélyezve van-e a hívásvárakoztatási funkció a telefonvonalon?	239
A faxtartozék állapotának ellenőrzése	239
Nem működik a faxfunkció	240
Általános faxolási problémák	240
Faxfogadási problémák	241
Faxküldési problémák	243
Hibakódok	244
Fax hibaüzenetei	244
Faxküldési üzenetek	246
Faxfogadási üzenetek	248
Faxjelentések	249
Fax tevékenységnapló	250
Számlázási kód jelentés	250
Zárolt faxszámok listája	250
Jelentés a gyorstárca-számsági listákról	251
Jelentés a faxhívásokról	251
A faxműveletnapló törlése	251
Szervizbeállítások	251
A Hibaelhárítás menüben található beállítások	251
A Visszaállítások menüben található beállítások	252
Firmverfrissítések	252

12 Kezelés és karbantartás 253

Információs oldalak nyomtatása	254
A HP beépített webszerver használata	256
A HP beépített webszerver megnyitása hálózati kapcsolat használatával	256
A HP beépített webszerver funkciói	257
Információ lap	257
Általános lap	257
Másolás/Nyomtatás lap	258
Lapolvasás/Digitális küldés lap	259
Fax lap (csak fskm típusok esetében)	260
Hibaelhárítás lap	261

Biztonság lap	261
HP Web Services lap	261
Hálózatkezelés lap	261
Egyéb hivatkozások listája	262
A HP Web Jetadmin szoftver használata	263
A készülék biztonsági funkciói	264
Biztonsági nyilatkozatok	264
IP Security (IP-biztonság)	264
A HP beépített webservert biztonságossá tétele	264
Támogatott titkosítás: HP titkosított High Performance (nagy teljesítményű) merevlemezek	264
A tárolt feladatok védelme	265
A kezelőpanel menüjének lezárása	265
A formázó zárolása	265
Energiatakarékos beállítások	267
Energiatakarékos üzemmódok	267
Alvó üzemmód beállítása	267
Alvaskésleltetés beállítása	267
Az alvásütemezés beállítása	268
Külső I/O-eszközök behelyezése	269
A készülék tisztítása	271
A papírút tisztítása	272
A lapolvasó üveglapjának tisztítása	272
Termékfrissítések	274

13 Problémamegoldás 275

Egyéni tájékozódás	276
Problémamegoldási ellenőrzőlista	277
A készülék teljesítményét befolyásoló tényezők	278
Gyári alapbeállítások visszaállítása	279
A kezelőpanel-üzenetek értelmezése	280
A kezelőpanel üzenetek típusai	280
A kezelőpanelen megjelenő üzenetek	280
A papírbehúzás nem megfelelő vagy elakad a papír	281
A készülék nem húz be papírt	281
A készülék egyszerre több lapot húz be	281
Papírelakadások megakadályozása	281
Elakadások megszüntetése	282
Elakadási helyek	282
Elakadások megszüntetése a lapadagolóban	284

Szüntesse meg az elakadásokat a tűzőgépben (tűző/lerakó egységgel rendelkező típusok esetében)	285
Elakadások megszüntetése a tűzőgépben (tűző/lerakó egységgel rendelkező típusok esetében)	286
Elakadások megszüntetése a kimeneti tálca területén	289
A fedél alatti elakadások megszüntetése	289
Elakadások megszüntetése a jobb oldali ajtó mögött	291
Elakadások elhárítása az 1. tálcánál	292
Elakadások megszüntetése a 2., 3., 4. vagy 5. tálcán	296
Elakadások megszüntetése a jobb alsó ajtónál (3., 4. vagy 5. tálca)	297
Elakadások megszüntetése a beégetőegységben	298
Elakadások megszüntetése a papírbevezetési területen	302
Elakadáselhárítás módosítása	304
A nyomtatási minőség javítása	305
Papírtípus kiválasztása	305
A HP specifikációknak megfelelő papír használata	305
Tisztítóoldal nyomtatása	306
A képregisztráció beállítása	306
A nyomtatókazetta ellenőrzése	306
A nyomtatási igényeknek legjobban megfelelő nyomtató-illesztőprogram használata	308
A másolatok nyomtatási minőségének javítása	310
A készülék nem nyomtat, vagy lassan nyomtat	311
A készülék nem nyomtat	311
A készülék lassan nyomtat	312
USB-portról történő, helyszíni nyomtatás problémáinak megoldása	313
A Megnyitás USB-eszközzel menü nem nyílik meg az USB-eszköz csatlakoztatásakor	313
A fájl nyomtatása az USB-tárolóeszközzel sikertelen	313
A kinyomtatni kívánt fájl jelenik meg a Megnyitás USB-eszközzel menüben	314
Csatlakoztatási problémák megoldása	315
Közvetlen csatlakoztatási problémák megoldása	315
Hálózati problémák megoldása	315
Rossz minőségű fizikai csatlakozás	315
A számítógép nem a készüléknek megfelelő IP-címet használja	316
A számítógép nem tud kommunikálni a készülékkel	316
A készülék nem megfelelő hivatkozást és duplex beállításokat használ a hálózathoz	316
Lehet, hogy az új szoftverek kompatibilitási problémákat okoznak	316
Lehet, hogy a számítógép vagy a munkaállomás nem megfelelően van beállítva	316
A készülék le van tiltva, vagy a hálózat egyéb beállításai nem megfelelőek ..	317
A készülék szoftverével kapcsolatos problémák megoldása Windows rendszerben	318

A készülék szoftverével kapcsolatos problémák megoldása Macintosh rendszerben	320
A nyomtató-illesztőprogram nem szerepel a Print & Fax (nyomtató és fax) listában	320
A készülék neve nem jelenik meg a Print & Fax (nyomtató és fax) készüléklistájában	320
A nyomtató-illesztőprogram nem állítja be automatikusan a Print & Fax (nyomtató és fax) listában kiválasztott készüléket	320
Egy nyomtatási feladat nem arra a készülékre került, amelyekre küldeni kívánta	321
USB kábelkapcsolat esetén a készülék az illesztőprogram kiválasztását követően nem jelenik meg a Print & Fax (nyomtató és fax) listában	321
Ön általános nyomtató-illesztőprogramot alkalmaz USB-csatlakozás használatakor	322

A függelék: Kellékek és tartozékok 323

Alkatrészek, tartozékok és kellékek rendelése	324
Cikkszámok	325
Tartozékok	325
Alkatrészek vásárló által végzett javításokhoz	325
Kábelek és illesztők	327

B függelék: Szerviz és terméktámogatás 329

A Hewlett-Packard korlátozott garancia nyilatkozata	330
A HP kiegészítő védelmi garanciája: A LaserJet festékkazetta korlátozott garancianyilatkozata	332
A nyomtatókazettán tárolt adatok	333
Végfelhasználói licencszerződés	334
OpenSSL	337
A fogyasztó által végzett javításra vonatkozó garanciális szolgáltatás	338
Ügyfélszolgálat	339

C függelék: Termékjellemzők 341

Fizikai adatok	342
Teljesítményfelvétel, elektromos jellemzők és zajkibocsátás	342
Környezeti specifikációk	342

D függelék: Az előírásokra vonatkozó információk 343

FCC-előírások	344
Környezetvédelmi termékgazdálkodási program	345
Környezetvédelem	345
Ózonkibocsátás	345
Energiafogyasztás	345
Festékfelhasználás	345
Papírfelhasználás	345
Műanyagok	345

HP LaserJet nyomtatási kellékek	346
Visszajuttatási és újrahasznosítási tudnivalók	346
Egyesült Államok és Puerto Rico	346
Többszörös visszajuttatás (több kazetta)	346
Egy termék visszajuttatása	346
Szállítás	347
Visszajuttatás az Egyesült Államokon kívül	347
Papír	347
Anyagkorlátozások	347
Otthoni felhasználók által kidobott használt berendezések elhelyezése az Európai Unióban	348
Vegyianyagok	348
Anyagbiztonsági adatlap (Material Safety Data Sheet – MSDS)	348
További információk	349
Megfelelőségi nyilatkozat	350
Megfelelőségi nyilatkozat (faxot is tartalmazó típusok esetén)	352
Biztonságtechnikai nyilatkozatok	354
Lézerbiztonsági nyilatkozat	354
Kanadai DOC-szabályozás	354
VCCI statement (Japan)	354
Utasítások a tápkábel használatához	354
Power cord statement (Japan)	354
EMC nyilatkozat (Kína)	355
EMC-nyilatkozat (Korea)	355
EMI nyilatkozat (Tajvan)	355
Lézerbiztonsági nyilatkozat Finnország számára	355
GS nyilatkozat (Németország)	356
Anyagtáblázat (Kína)	356
A veszélyes anyagok használatának korlátozásával kapcsolatos nyilatkozat (Törökország)	356
A telekommunikációs eszközökre (fax) vonatkozó további nyilatkozatok	357
Az EU nyilatkozata a telekommunikációs eszköz üzemeltetéséről	357
New Zealand Telecom Statements	357
Additional FCC statement for telecom products (US)	357
Telephone Consumer Protection Act (US)	358
Industry Canada CS-03 requirements	358
Japán telekommunikációs jelzés	359
Vietnam Telecom vezetékjelzés az ICTQC típusnak megfelelő termékekhez	359

Tárgymutató 361

1 Alapvető információk a termékről

- [Termékek összehasonlítása](#)
- [Környezetvédelmi jellemzők](#)
- [Kiegészítő lehetőségek](#)
- [A készülék nézetei](#)

Termékek összehasonlítása



M4555 MFP

CE502A

- Percenként akár 55 oldalt is képes nyomtatni Letter méretű, illetve akár 52 oldalt A4-es méretű papírra.
- Akár 55 egyszínű vagy színes kép beolvasása percenként Letter méretű egyoldalas lapokról, 26 egyszínű kép beolvasása percenként kétoldalas lapokról, valamint 19 színes kép beolvasása percenként kétoldalas lapokról.
- Digitális küldési funkciók, beleértve az e-mailt, a hálózati mappákat, USB-meghajtót, illetve a színes vagy fekete-fehér lapolvasást
- 100 lapos többcélú adagolótálca (1. tálca)
- 500 lapos adagolótálca (2. tálca)
- 50 lapos dokumentumadagoló másoláshoz és beolvasáshoz
- Síkágas lapolvasó, amely Legal lapméretig képes kezelni az oldalakat, automatikusan észleli a Letter és a Legal méretű lapokat, továbbá képes Letter és Legal méretű eredeti példányokat is tartalmazó lapkészlet beolvasására is
- Automatikus kétoldalas nyomtatás
- 500 lapos, nyomtatott oldallal lefelé gyűjtő kimeneti tálca
- Nagy sebességű (Hi-Speed) USB 2.0 port
- HP Jetdirect beépített nyomtatószerver 10/100/1000Base-T, illetve Gigabit IPsec IPv6 hálózati csatlakozáshoz
- A kezelőpanelen található USB-port a helyi nyomtatáshoz és lapolvasáshoz. (Ezt a portot védőburkolat takarja. Aktiválásához használja a HP beépített webszerver **Biztonság** lapját.)
- Színes érintőképernyős kijelző
- Dönthető kezelőpanel a látószög beállításához
- 800 megahertzes (MHz) processzor
- SSD-meghajtó (a formázó PCA egységben)
- A teljes beépített RAM memória: 1,25 GB
- Hardverbeépítési rekesz a kezelőpanelen harmadik féltől származó megoldásokhoz (USB-porttal együtt)



M4555h MFP

CE738A

Ez a típus ugyanazokkal a jellemzőkkel rendelkezik, mint a M4555 MFP típus, továbbá a következő funkciókat tartalmazza:

- Félvezető alapú meghajtó helyett HP titkosított nagy teljesítményű merevlemez (a formázó kártyán)



M4555f MFP

CE503A

Ez a típus ugyanazokkal a jellemzőkkel rendelkezik, mint a M4555 MFP típus, továbbá a következő funkciókat tartalmazza:

- HP 1 x 500 lapos adagoló (3. tálca) és szekrény (1100 lapra növeli a teljes bemeneti kapacitást)
- Analóg faxolás a beépített HP Analog Fax Accessory 500 tartozékkal
- Titkosított, nagy teljesítményű HP merevlemez (a formázó PCA egységben)

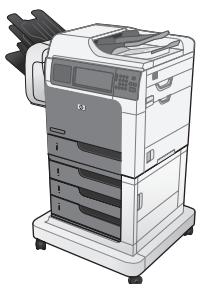

M4555fsm MFP

CE504A

Ez a típus ugyanazokkal a jellemzőkkel rendelkezik, mint a M4555 MFP típus, továbbá a következő funkciókat tartalmazza:

- HP 3 x 500 lapos adagoló (3., 4. és 5. tálca) és állvány (2100 lapra növeli a teljes bemeneti kapacitást)
- HP tűzőgépes osztályozó, amely 900 lapos kapacitást biztosít (az 500 lapos kimeneti tálca helyett)
- Analóg faxolás a beépített HP Analog Fax Accessory 500 tartozékkal
- Titkosított, nagy teljesítményű HP merevlemez (a formázó PCA egységben)

Környezetvédelmi jellemzők

Duplex	Takarékoskodjon a papírral, alapértelmezett nyomtatóbeállításként használja a kétoldalas nyomtatást.
Több oldal nyomtatása egy lapra	Papírt takaríthat meg azzal, ha a dokumentumok kettő vagy több oldalát egyetlen lapra, egymás mellé nyomtatja. Ez a funkció a nyomtató-illesztőprogramon keresztül érhető el.
Újrahasznosítás	Újrahasznosított papír felhasználásával csökkentse a hulladékot. Hasznosítsa újra a nyomtatókazettákat a HP visszajuttatási programja által.
Energiatakarékosság	Energiát takaríthat meg, ha a készüléket alvó üzemmódra állítja.
HP Smart Web nyomtatás	Használja a HP Smart Web nyomtatási módot több weboldalon elhelyezkedő szöveg és grafika kiválasztására, tárolására és szervezésére, majd szerkessze meg és nyomtassa ki pontosan azt, amit a képernyőn lát. Ez megadja Önnek azt az ellenőrzési lehetőséget, amely a jelentőséggel bíró információ kinyomtatásához szükséges, egyúttal a lehető legkisebbre csökkenti a hulladékot. A HP Smart Web nyomtatási program letölthető az alábbi weboldalról: www.hp.com/go/smartweb .
Feladatok tárolása	A nyomtatási munkák kezeléséhez használja a feladattárolási funkciókat. A feladattárolás használata révén akkor aktiválja a nyomtatást, mialatt a megosztott készüléken dolgozik, így kiküszöböli az elveszett nyomtatási munkákat, amelyeket aztán újból kinyomtatnak.

Kisegítő lehetőségek

A készülék számos olyan funkcióval rendelkezik, amelyek segítséget nyújtanak a felhasználónak.

- Az elektronikus formátumú felhasználói kézikönyv megnyitható a különféle olvasóprogramokban.
- A nyomtatókazetta egy kézzel is behelyezhető és eltávolítható.
- Minden nyílás és fedél egy kézzel nyitható.
- A papír az 1. tálcába egy kézzel is behelyezhető.

A készülék nézetei

Előnézet

M4555 MFP

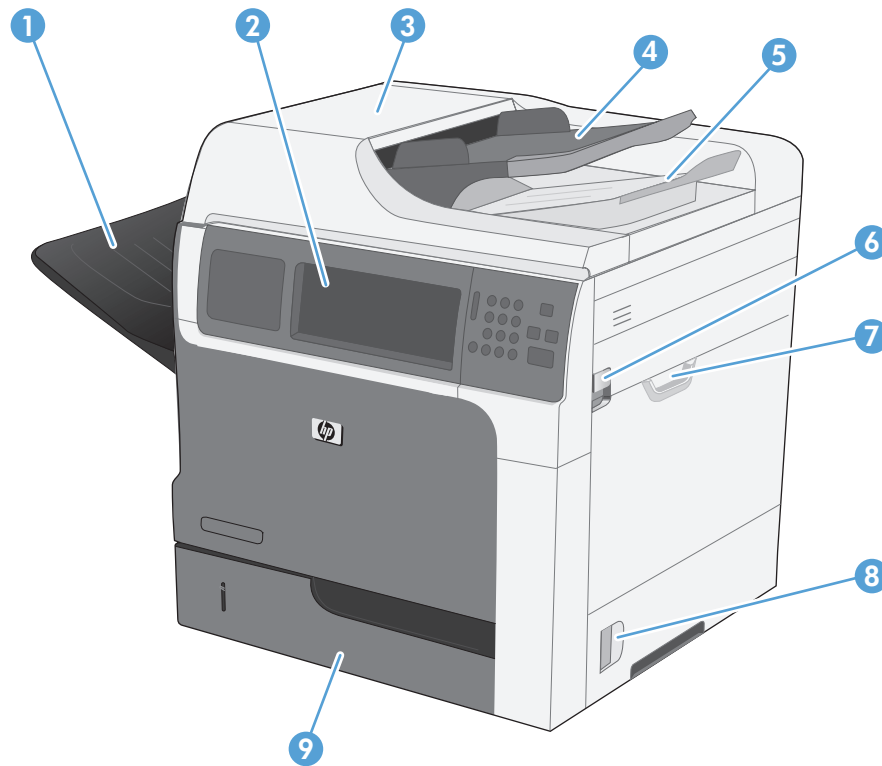

1	Beépített kimeneti tálca
2	Kezelőpanel színes érintőképernyős kijelzővel
3	Lapadagoló fedele (lehetővé teszi a papírelakadások megszüntetését)
4	Lapadagoló bemeneti tálcája
5	Lapadagoló kimeneti tálcája
6	Felső fedél kioldókarja
7	1. tálca
8	Jobb oldali ajtó retesze
9	2. tálca

M4555f MFP



1	Beépített kimeneti tálca
2	Kezelőpanel színes érintőképernyős kijelzővel
3	Lapadagoló fedele (lehetővé teszi a papírelakadások megszüntetését)
4	Lapadagoló bemeneti tálcája
5	Lapadagoló kimeneti tálcája
6	Felső fedél kioldókarja
7	1. tálca
8	Jobb oldali ajtó retesze
9	2. tálca

10	3. tálca
11	Jobb alsó ajtó retesze
12	Tárolószekrény

M4555fskm MFP

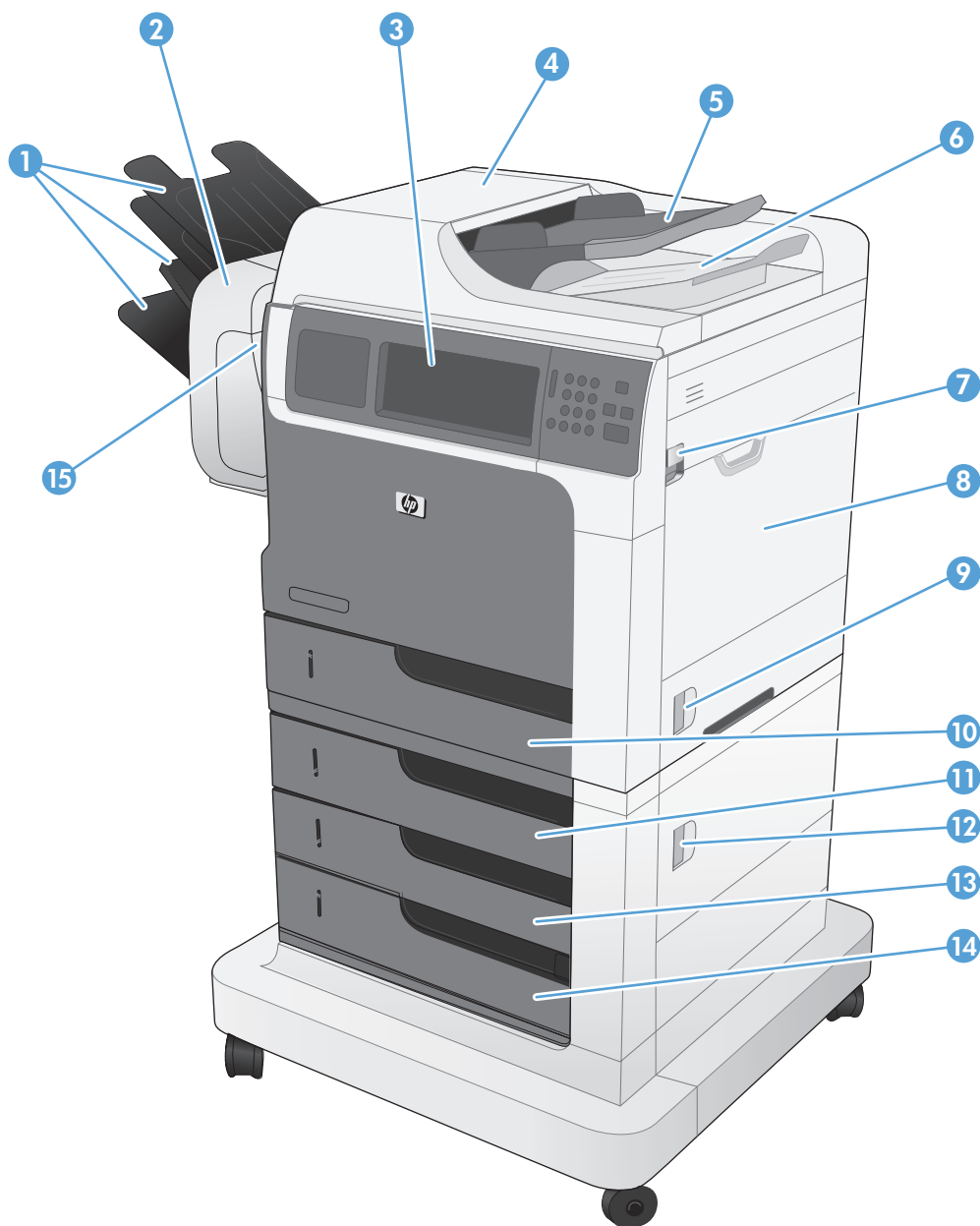

1	Tűző/lerakó kimeneti tálcái
2	Tűző/lerakó egység
3	Kezelőpanel színes érintőképernyős kijelzővel
4	Lapadagoló fedele (lehetővé teszi a papírelakadások megszüntetését)
5	Lapadagoló bemeneti tálcája
6	Lapadagoló kimeneti tálcája
7	Felső fedél kioldókarja
8	1. tálca

9	Jobb oldali ajtó retesze
10	2. tálca
11	3. tálca
12	Jobb alsó ajtó retesze
13	4. tálca
14	5. tálca
15	Tűző ajtaja (hozzáférést biztosít a tűzőkazettához)

Hátulnézet

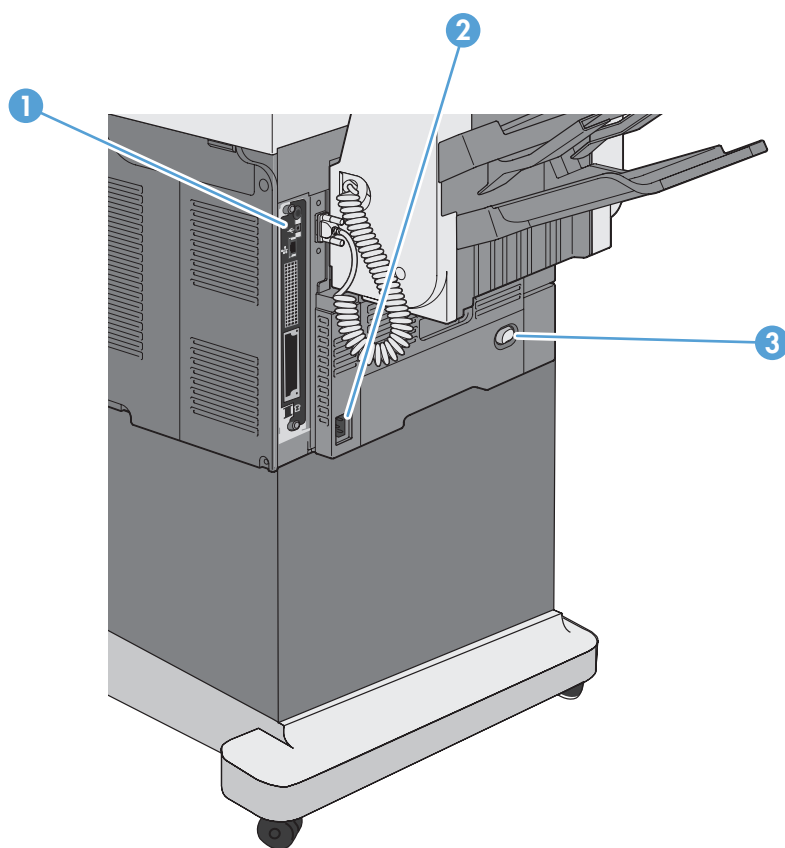

1	Illesztőportok (formázó)
2	Tápcsatlakozó
3	Tápkapcsoló

Illesztőportok

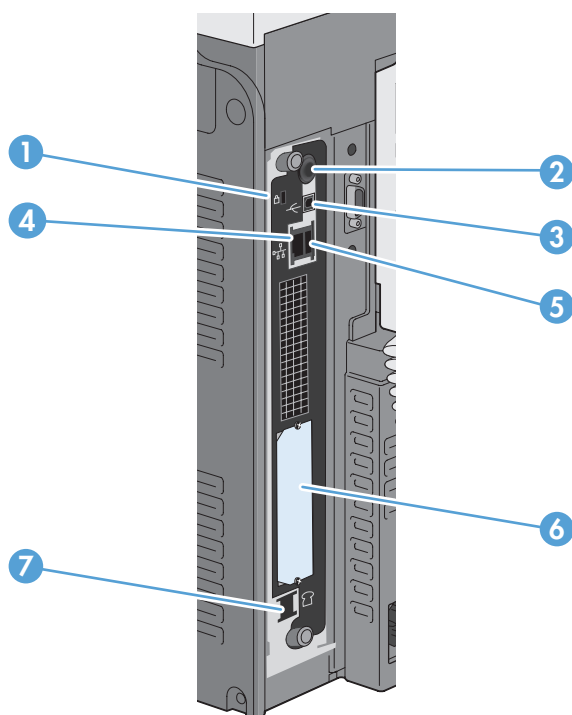

1	Rés kábel típusú biztonsági zár számára
2	Illesztőportok más gyártótól származó eszközök csatlakoztatásához
3	Nagy sebességű USB 2.0 nyomtatási port
4	Helyi hálózati (LAN) Ethernet (RJ-45) hálózati port
5	USB-port külső USB-eszközök csatlakoztatásához
6	EIO illesztőfelület bővítőhely
7	Faxport (RJ-11)

Sorszám és típuszám elhelyezkedése

A típuszám és a sorozatszám a készülék belsejében lévő azonosító címkén található. A sorozatszám a készülék származási helyére (ország/térség), verziójára, gyári kódjára és gyári számára vonatkozó adatokat tartalmaz.

Típus neve	Típuszám
M4555 MFP	CE502A
M4555h MFP	CE738A
M4555f MFP	CE503A
M4555fskm MFP	CE504A

A kezelőpanel elrendezése

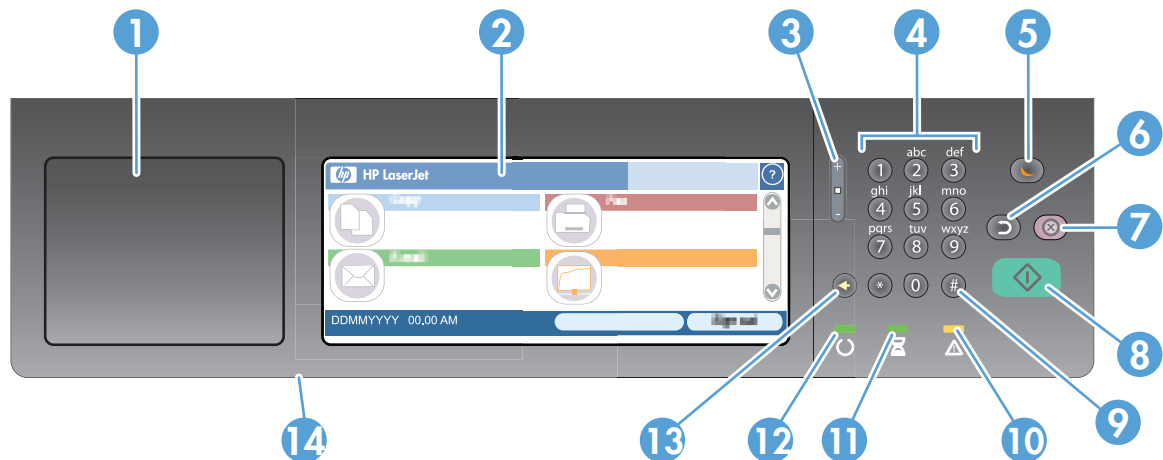

1	Hardver-integrációs port	A harmadik fél által gyártott biztonsági eszközök hozzáadására szolgáló terület
2	Érintőképernyős grafikus kijelző	Az érintőképernyő segítségével elérheti és beállíthatja az összes készülékfunkciót.
3	Fényerőszabályzó gomb	Ezt a gombot használva növelheti vagy csökkentheti az érintőképernyős kijelző fényerejét.
4	Számbillentyűzet	Ezen a területen adhatja meg a másolatok számát és az egyéb számértékeket.
5	Alvás gomb	Ha a készülék hosszabb ideig inaktív, automatikusan átvált alvó üzemmódra. A készülék alvó üzemmódra való állításához vagy újraaktiválásához nyomja meg az Alvás gombot.
6	Visszaállítás gomb	Visszaállítja a feladatok beállításait a gyári vagy a felhasználó által meghatározott alapértékekre.
7	Stop gomb	Leállítja az aktív feladatot, és megnyitja a Feladat állapota képernyőt.
8	Indítás gomb	Megkezdi a másolási feladatokat, elindítja a digitális küldést, megkezdi a faxfeladat végrehajtását, illetve folytatja a megszakított feladatot.
9	Szünet gomb	Ez a gomb használható annak jelzésére, hogy szünetet iktat be egy faxszámhoz.
10	Figyelmeztető jelzőfény	Jelzi a készülék olyan állapotát, amelyhez a felhasználó beavatkozása szükséges. Ilyen pl. ha kiürült egy papírtálca, vagy ha megjelenik egy hibaüzenet a kijelzőn.
11	Adatok jelzőfény	Azt jelzi, hogy a készülék adatokat fogad.
12	Üzemkész jelzőfény	Azt jelzi, hogy a készülék készen áll a feladatok feldolgozásának megkezdésére.



13	Visszatörles gomb	Törli az aktív szöveget vagy számmezőt, illetve visszaállítja az alapértelmezett értékeket.
14	USB-port (a dönthető kezelőpanel alsó részén)	Csatlakoztasson USB flash meghajtót helyi nyomtatáshoz vagy lapolvasáshoz (a port aktiválásához pedig használja a HP beépített webszerver Biztonság lapját).

Kezelőpanel sűgőrendszere

A készülékhez egy beépített sűgőrendszer tartozik, amely az egyes képernyők használatát ismerteti. A sűgőrendszer megnyitásához érintse meg a képernyő jobb felső sarkában lévő  (Sűgő) gombot.

Egyes képernyők esetében a Sűgő gomb egy globális menüt nyit meg, amelyben rákereshet adott témakörökre. A menüben található gombok megérintésével tallózhatsz a menüszerkezetben.

Az egyéni feladatok beállításait tartalmazó képernyők esetében a Sűgő gomb egy olyan témakört nyit meg, amely ismerteti a képernyőre vonatkozó opciókat

Ha a készülék hibát jelez vagy figyelmeztetést jelenít meg, érintse meg a  (Hiba) vagy  (Figyelmeztetés) gombot a probléma leírását tartalmazó üzenet megnyitásához. Az üzenet a probléma megoldásában segítő utasításokat is tartalmazza.

Navigálás az érintőképernyőn

A kezdőképernyő hozzáférést biztosít a készülékfunkciókhoz, valamint jelzi a készülék aktuális állapotát.

MEGJEGYZÉS: A HP rendszeresen frissíti a készülék firmwarejében elérhető funkciókat. A legújabb funkciók kihasználásához frissítse a készülék firmwarejét. A legújabb firmware-frissítést a következő webhelyről töltheti le: www.hp.com/go/ljm4555mfp_firmware.

MEGJEGYZÉS: Attól függően, hogy a készülék hogyan lett konfigurálva, a kezdőképernyőn megjelenő funkciók eltérőek lehetnek.

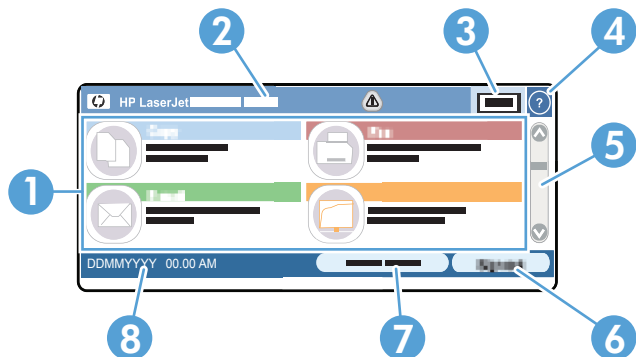

1	Funkciók	Attól függően, hogy a készülék hogyan lett konfigurálva, az ezen a területen megjelenő funkciók az alábbi elemek bármelyikét tartalmazhatják: <ul style="list-style-type: none">• Másolás• Fax• E-mail• Mentés hálózati mappába• Mentés USB-eszközre• Mentés a készülékmemóriába• Megnyitás USB-eszközzel• Megnyitás készülékmemóriából• Gyorsbeállítások• Feladat állapota• Kellékek• Tálcák• Adminisztráció• Eszközkarbantartás
2	Készülékállapot	Az állapotsor információt szolgáltat az általános készülékállapotról.
3	Példányszám	A másolatok számát tartalmazó mező azt jelzi, hogy a készülék hány darab másolat elkészítésére lett beállítva.

4	Súgó gomb	A Súgó gomb megérintésével megnyithatja a beépített súgórendszert.
5	Görgetősáv	Az elérhető funkciók teljes listájának megtekintéséhez érintse meg a fel és le nyilat a görgetősávon.
6	Bejelentkezés vagy Kijelentkezés	Érintse meg a Bejelentkezés gombot a védett funkciók eléréséhez. Érintse meg a Kijelentkezés gombot, ha korábban bejelentkezett a védett funkciók elérése érdekében, és most ki szeretne jelentkezni. Miután kijelentkezik, a készülék minden beállítást visszaállít az alapértelmezett értékekre.
7	Hálózati cím	A Hálózati cím gomb megérintésével elérheti a hálózati kapcsolatra vonatkozó információkat. MEGJEGYZÉS: A készülék beállításaitól függően előfordulhat, hogy ez a gomb esetleg nem jelenik meg.
8	Dátum és idő	Itt látható az aktuális dátum és idő. Megadhatja, hogy a készülék milyen formátumot használjon a dátum és idő megjelenítéséhez, pl. 12 órás vagy 24 órás formátum.

Az érintőképernyő gombjai

Az érintőképernyő állapotsora információt nyújt a készülék állapotára vonatkozóan. Különböző gombok lehetnek láthatóak ezen a területen. Az alábbi táblázat bemutatja az egyes gombokat.



Kezdőlap gomb. A Kezdőlap gombot megérintve bármely képernyőről visszajuthat a kezdőlapra.



Kezdet gomb. Az **Kezdet** gombot megnyomva elindíthatja az alkalmazott funkcióhoz tartozó műveletet.

MEGJEGYZÉS: Ennek a gombnak a neve mindegyik funkció esetében más. Például a **Másolás** funkció esetében a gomb neve: **Másolás indítása**.



Hiba gomb. A Hiba gomb akkor jelenik meg, ha olyan hiba adódik, amely felhasználói beavatkozást igényel ahhoz, hogy a készülék folytatni tudja a műveletet. A Hiba gombot megérintve elolvashatja a hibát bemutató üzenetet. Ez az üzenet tartalmazza a probléma megoldásában segítő utasításokat is.



Figyelmeztetés gomb. A Figyelmeztetés gomb akkor jelenik meg, ha probléma merült fel a készülékkel, de emellett még továbbra is megfelelően tud működni. A Figyelmeztetés gombot megérintve elolvashatja a problémát bemutató üzenetet. Ez az üzenet tartalmazza a probléma megoldásában segítő utasításokat is.



Súgó gomb. A beépített online súgórendszer a Súgó gomb érintésével nyitható meg.

2 A vezérlőpult menüi

- [A vezérlőpult menüi](#)
- [Adminisztráció menü](#)
- [Eszközkarbantartás menü](#)

A vezérlőpult menüi

A készülék kezelőpaneljének kezdőképernyőjén elérhető számos menü megkönnyíti a feladatok megrehajtását és a beállítások módosítását.



MEGJEGYZÉS: Ha tájékozódni kíván az egyes menüpontokról, érintse meg az adott menüpontot megjelenítő képernyő jobb felső sarkában található Sűgő  gombot.

MEGJEGYZÉS: A HP rendszeresen frissíti a készülék firmverében elérhető funkciókat. A legújabb funkciók kihasználásához frissítse a készülék firmverét. A legújabb firmver-frissítést a következő webhelyről töltheti le: www.hp.com/go/ljm4555mfp_firmware.

2-1. táblázat: A kezdőképernyő menüi

Menü	Leírás
Kezdeti beállítás	<p>Ez a menü a készülék első bekapcsolásakor jelenik meg. Segítségével beállíthatja a dátumot és az időt, megadhatja a legfontosabb fax- és e-mail beállításokat, valamint engedélyezheti a Megnyitás USB-eszközről funkciót.</p> <p>A kezdeti beállítások megadása után elrejtetheti a menüt.</p>
Másolás	<p>E menü segítségével dokumentummásolatokat készíthet.</p> <p>A feladatok testre szabásához számos lehetőség közül választhat. Ezek a beállítások ideiglenesek. A feladat befejezése után a készülék visszaállítja az alapbeállításokat.</p>
Fax	<p>E menü segítségével faxot küldhet a készülékről. Ez a menü csak a fax kiegészítővel rendelkező készülékeken érhető el. A menü kezelőpanelen való megjelenítéséhez engedélyezni kell a faxolási funkciót a Kezdeti beállítás menü vagy a HP beépített webszerver segítségével.</p> <p>A feladatok testre szabásához számos lehetőség közül választhat. Ezek a beállítások ideiglenesek. A feladat befejezése után a készülék visszaállítja az alapbeállításokat.</p>
E-mail	<p>Ez a menü lehetővé teszi a dokumentumok beolvasását és e-mail mellékletként történő elküldését. A menü kezelőpanelen való megjelenítéséhez engedélyezni kell a beolvasási funkciót a Kezdeti beállítás menüben, a HP beolvasás e-mailbe funkció beállítása varázslóban a szoftvertelepítés során vagy a HP beépített webszerver segítségével.</p> <p>A feladatok testre szabásához számos lehetőség közül választhat. Ezek a beállítások ideiglenesek. A feladat befejezése után a készülék visszaállítja az alapbeállításokat.</p>
Mentés USB-eszközre	<p>Ez a menü lehetővé teszi a dokumentumok beolvasását és USB-meghajtóra történő mentését. A menü kezelőpanelen való megjelenítéséhez be kell állítani a funkciót a HP beépített webszerver segítségével.</p> <p>A feladatok testre szabásához számos lehetőség közül választhat. Ezek a beállítások ideiglenesek. A feladat befejezése után a készülék visszaállítja az alapbeállításokat.</p>
Mentés hálózati mappába	<p>E menü segítségével dokumentumokat olvashat be, és azokat egy megosztott hálózati mappába mentheti. A menü kezelőpanelen való megjelenítéséhez be kell állítani a funkciót a HP beépített webszerver segítségével vagy a HP mentés mappába funkció beállítása varázslóban a szoftvertelepítés során.</p> <p>A feladatok testre szabásához számos lehetőség közül választhat. Ezek a beállítások ideiglenesek. A feladat befejezése után a készülék visszaállítja az alapbeállításokat.</p>

2-1. táblázat: A kezdőképernyő menüi (folytatás)

Menü	Leírás
Megnyitás USB-eszközről	Ez a menü lehetővé teszi egy USB-meghajtón tárolt dokumentum megnyitását és kinyomtatását. A menü kezelőpanelen való megjelenítéséhez be kell állítani a funkciót a Kezdeti beállítás menüben.
Mentés a készülékmemóriába	E menü segítségével dokumentumokat olvashat be, és azokat a készülék merevlemezére mentheti. A feladatok testre szabásához számos lehetőség közül választhat. Ezek a beállítások ideiglenesek. A feladat befejezése után a készülék visszaállítja az alapbeállításokat.
Megnyitás készülékmemóriából	Ez a menü lehetővé teszi a készülék merevlemezén tárolt dokumentumok megnyitását és kinyomtatását.
Gyorsbeállítások	Ez a menü hozzáférést biztosít a beolvasott és faxon vagy e-mailben elküldött, valamint a beolvasott és USB-meghajtóra, a készülék merevlemezére vagy megosztott hálózati mappába mentett feladatok előre megadott beállításaihoz. Gyorsbeállítások megadása a HP beépített webszerver vagy a HP Web Jetadmin segítségével.
Feladat állapota	Ebben a menüben megtekintheti az összes aktív feladat állapotát.
Tálcák	Ebben a menüben megtekintheti az egyes tálcák aktuális állapotát. A menü lehetővé teszi a tálcák papírméretének és -típusának beállítását is.
Kellékek	Ebben a menüben megtekintheti a készülék kellékeinek (például a nyomtatókazetták) aktuális állapotát. A menü új kellékek megrendelésével kapcsolatos információt is tartalmaz.
Adminisztráció	Ebben a menüben jelentéseket nyomtathat ki, és módosíthatja a készülék alapértelmezett beállításait. Az Adminisztráció menüben több almenü található. Ezekről a menükről a következő részekben talál részletes leírást.
Eszközkarbantartás	Ennek a menünek a segítségével elvégezheti a készülék kalibrálását és tisztítását, valamint az adatok biztonsági mentését és visszaállítását. Ezekről a menükről a következő részekben talál részletes leírást.

Adminisztráció menü

Az **Adminisztráció** menüben az alapvető készülékbeállítások adhatók meg. Összetettebb készülékbeállításokhoz használja a HP beépített webszervert. A HP beépített webszerver megnyitásához a webböngésző címsorába írja be a készülék IP-címét vagy gazdagépnévét.

Jelentések menü

Eléréséhez: A készülék kezelőpaneljén válassza az **Adminisztráció** menüt, majd a **Jelentések** almenüt.

2-2. táblázat: Jelentések menü

Első szint	Második szint	Értékek
Konfiguráció/Állapotoldalak	Adminisztráció menü térképe	Nyomtatás
		Nézet
	Aktuális beállítások oldal	Nyomtatás
		Nézet
	Konfigurációs lap	Nyomtatás
		Nézet
	Kellékaállapot oldal	Nyomtatás
		Nézet
	Használati oldal	Nyomtatás
		Nézet
Fájlkönyvtár oldal	Nyomtatás	
	Nézet	
Faxjelentések	Faxeseménynapló	Nyomtatás
		Nézet
	Számlázásikód-jelentés	Nyomtatás
		Nézet
	Blokolt faxok listája	Nyomtatás
		Nézet
Gyorstárcsázási lista	Nyomtatás	
	Nézet	
Egyéb oldalak	Faxhívás-jelentés	Nyomtatás
		Nézet
	PCL fontlista	Nyomtatás
		PS fontlista

Általános beállítások menü

Eléréséhez: A készülék kezelőpaneljén válassza az [Adminisztráció](#) menüt, majd az [Általános beállítások](#) almenüt.

Az alábbi táblázatban a csillaggal (*) megjelölt elemek a gyári alapbeállítások.

2-3. táblázat: Általános beállítások menü

Első szint	Második szint	Harmadik szint	Negyedik szint	Értékek
Dátum-/időbeállítások	Dátum- és időformátum	Dátumformátum		NN/HHH/ÉÉÉÉ HHH/NN/ÉÉÉÉ ÉÉÉÉ/HHH/NN
		Időformátum		12 órás (DE./DU.) 24 óra
		Dátum/Idő	Dátum	
		Idő		Az idő beállítása előugró számbillentyűzetről.
		Időzóna		Az időzóna kiválasztása listából.
			Átállítás nyári időszámításra	
Energiabeállítások	Álvó üzemmód ütemezése	Megjelenik az ütemezett események listája.		
		+ (Hozzáadás)	Szerkesztés	
		Szerkesztés	Törlés	
			Esemény típusa	Felébresztés Készenléti módban
			Esemény ideje	
			Eseményhez beállított napok	A hét napjainak kiválasztása egy listából.
		Alváskésleltetés		1 és 120 perc közötti érték adható meg. Az alapértelmezett érték 45 perc.
Nyomatási minőség	Kép regisztrálása	<X>. tábla beállítása	Tesztoldal nyomtatása	

2-3. táblázat: Általános beállítások menü (folytatás)

Első szint	Második szint	Harmadik szint	Negyedik szint	Értékek
			X1-eltolás	Tartomány: -5,00–5,00 mm
			Y1-eltolás	
			X2-eltolás	
			Y2-eltolás	
	Papírtípus beállítása	Válassza ki a készülék által támogatott papírtípusok listájáról. A rendelkezésre álló beállítások minden papírtípus esetében azonosak.	Nyomatási mód	Válasszon a nyomtatási módok listájáról.
			Ellenállás mód	Normál Fel nyíl Le
			Páratartalom üzemmód	Normál Hangos
	Optimalizálás	Vonal részlet		Normál* Kikapcsolva Változó 1 Változó 2 Változó 3
		Optimalizálás visszaállítása		
	Felbontás			300x300 dpi 600x600 dpi FastRes 1200* ProRes 1200
	REt			Kikapcsolva Be*
	EconoMode			Kikapcsolva* Be
	Festéksűrűség			1 és 5 közötti tartomány. Az alapértelmezett érték 3.

2-3. táblázat: Általános beállítások menü (folytatás)

Első szint	Második szint	Harmadik szint	Negyedik szint	Értékek
Csendes üzemmód				Kikapcsolva* Be Automatikus átmenet
Elakadás elhár.				Automatikus* Kikapcsolva Be
Tárolt feladatok kezelése	Gyorsmásolási feladat tárolási korlát			1–300 Alapérték = 32
	Gyorsmásolási feladat tárolási időkorlát			Kikapcsolva* 1 óra 4 óra 1 nap 1 hét
	Tárolt feladatok alapértelmezett könyvtára			
	Tárolt feladatok rendezési szempontja:			Feladat neve* Dátum
Nyomtatás felfüggesztése				Engedélyezve* Letiltva
Gyári beállítások visszaállítása				Összes Címjegyzék Digitális küldés Másolás Általános E-mail Fax Nyomtatás Biztonság Hálózatkezelés

Másolási beállítások menü

Eléréséhez: A készülék kezelőpaneljén válassza az [Adminisztráció](#) menüt, majd a [Másolási beállítások](#) almenüt.

Az alábbi táblázatban a csillaggal (*) megjelölt elemek a gyári alapbeállítások.

2-4. táblázat: Másolási beállítások menü

Első szint	Második szint	Értékek
Példányszám		Tartomány: 1–9999 Alapérték = 1
Előnézeti kép		Opcionálissá tesz* Előnézet kérése Előnézet letiltása
MEGJEGYZÉS: Előfordulhat, hogy a menü megtekintéséhez frissítenie kell a firmvert.		
Oldalak		1 oldalas eredeti, 1 oldalas kimenet* 2 oldalas eredeti, 1 oldalas kimenet 2 oldalas eredeti, 1 oldalas kimenet 2 oldalas eredeti, 2 oldalas kimenet
	Tájolás	Álló* Fekvő
	2 oldalas formátum	Könyvszerű Lapozásos Könyvszerű eredeti; lapozásos másolat Lapozásos eredeti; könyvszerű másolat
Tűzés/szétválogatás	Tűzés	Nincs Fent, bal oldalon Fent, jobb oldalon
MEGJEGYZÉS: Tűző/lerakó egységet tartalmazó típusokhoz		
	Leválogatás	Kikapcsolva Be*
Leválogatás		Szétválogatás bekapcsolása (csoportok oldalsorrendben)* Szétválogatás kikapcsolása (csoportosított oldalak)
MEGJEGYZÉS: Tűző/lerakó egységet nem tartalmazó típusokhoz		

2-4. táblázat: Másolási beállítások menü (folytatás)

Első szint	Második szint	Értékek
Kicsinyítés/Nagyítás	Méretezés	Automatikus
		X-Y tartomány (25–400%)
		100%
		75%
		50%
		125%
		150%
		200%
	Margók automatikusan benne	
Papír kiválasztása		Kézi adagolás
		Aut. érzékelés
		1. tálca: [Méret], [Típus]
		<X>. tálca: [Méret], [Típus]
Képbeállítás	Sötétség	
	Kontraszt	
	Háttér tisztítása	
	Élesség	
Tartalom tájolása	Tájolás	Álló*
		Fekvő
		2 oldalas formátum
		Könyvszerű
		Lapozásos
		Könyvszerű eredeti; lapozásos másolat
		Lapozásos eredeti; könyvszerű másolat
Kimeneti tálca		Választás a kimeneti tálcák listájából.
Szöveg/kép optimalizálás	Optimalizálás erre*	Kézi beállítás*
		Szöveg
		Nyomtatott kép
		Fénykép
Oldalak laponként		Egy (1)
		Kettő (2)
		Négy (4)

2-4. táblázat: Másolási beállítások menü (folytatás)

Első szint	Második szint	Értékek
	Oldalak sorrendje	Jobbra, majd lefelé Lefelé, majd jobbra
	Oldalszegélyek hozzáadása	
Eredeti méret	Aut. érzékelés*	Válasszon a készülék által támogatott méretek listájáról.
Számtól szálig		Normál (ajánlott)* Számtól-szálig kimenet
Feladatépítés		Feladatkészítés kikapcsolva* Feladatkészítés bekapcsolva

Beolvasás/Digitális küldési beállítások menü

Eléréséhez: A készülék kezelőpaneljén válassza az [Adminisztráció](#) menüt, majd a [Beolvasás/Digitális küldési beállítások](#) almenüt.

Az alábbi táblázatban a csillaggal (*) megjelölt elemek a gyári alapbeállítások.

2-5. táblázat: Beolvasás/Digitális küldési beállítások menü

Első szint	Második szint	Harmadik szint	Negyedik szint	Értékek
E-mail beállítások	E-mail beáll.	E-mail beállító varázsló		
Alapértelmezett mentés hálózati mappába beállítások	MEGJEGYZÉS: Csak az e-mail beállítások esetében			
Alapértelmezett mentés USB-eszközre beállítások				
MEGJEGYZÉS: A jelzett helyek kivételével minden funkció esetében ugyanazok a beállítások érhetők el.				
	Alapértelmezett feladatbeállítások	Előnézeti kép		Opcionálissá tesz* Előnézet kérése Előnézet letiltása
		MEGJEGYZÉS: Előfordulhat, hogy a menü megtekintéséhez frissítenie kell a firmvert.		
		Alapértelmezett fájlnev		
		Dokumentum fájltypus		Választás a fájltypusok listájából.
		Szöveg/kép optimalizálás	Optimalizálás erre:	Kézi beállítás* Szöveg Nyomtatott kép Fénykép
		Kimeneti minőség		Kiváló (nagy fájl) Közepes* Gyenge (kis fájl)
		Eredeti oldalak		Egyoldalas Kétoldalas
			Tájolás	Álló* Fekvő
			2 oldalas formátum	Könyvszerű Lapozásos

2-5. táblázat: Beolvasás/Digitális küldési beállítások menü (folytatás)

Első szint	Második szint	Harmadik szint	Negyedik szint	Értékek
		Felbontás		600 dpi 400 dpi 300 dpi 200 dpi 150 dpi* 75 dpi
		Tartalom tájolása	Tájolás	Álló* Fekvő
			2 oldalas formátum	Könyvszerű* Lapozásos
		Színes/fekete-fehér		Aut. érzékelés Színes Fekete/szürke Fekete
		Eredeti méret		Válasszon egyet a papírméreték listájáról.
		Értesítés		Nincs értesítés* Értesítés a feladat befejezésekor Értesítés csak ha sikertelen a feladat Nyomtatás E-mail
		Képbeállítás	Sötétség	
			Kontraszt	
			Háttér tisztítása	
			Élesség	
		Feladatépítés		Feladatkészítés kikapcsolva* Feladatkészítés bekapcsolva
		Üres oldalak kihagyása		Engedélyezve Letiltva*

2-5. táblázat: Beolvasás/Digitális küldési beállítások menü (folytatás)

Első szint	Második szint	Harmadik szint	Negyedik szint	Értékek
Digitális küldési szolgáltatás beállítása	DSS-szerver használatának engedélyezése			Jelölje be a jelölőnégyzetet, vagy törölje belőle a jelet. Alapértelmezés szerint a jelölőnégyzet üres.
	Új DSS-szerverre történő átvitel engedélyezése			Jelölje be a jelölőnégyzetet, vagy törölje belőle a jelet. Alapértelmezés szerint a jelölőnégyzet üres.

Faxbeállítások menü

Eléréséhez: A készülék kezelőpaneljén válassza az [Adminisztráció](#) menüt, majd a [Faxbeállítások](#) almenüt.

Az alábbi táblázatban a csillaggal (*) megjelölt elemek a gyári alapbeállítások.

2-6. táblázat: Faxbeállítások menü

Első szint	Második szint	Harmadik szint	Negyedik szint	Értékek
Faxküldési beállítások	Faxküld. beáll.	Faxbeállítás varázsló		
		Faxtárcsázási beállítások	Faxtárcsázási hangerő	Kikapcsolva Halk* Hangos
			Tárcsázási üzemmód	Hangfrekvenciás* Impulzusos
			Újrahívás, ha foglalt	Tartomány: 0–9 Alapérték = 3
			Újrahívás, ha nem válaszol	Tartomány: 0–2 Alapérték = 0
			Újrahívások közötti szünet	1–5 perc Alapérték = 5 perc
			Tárcsahang érzékelése	
			Faxküldés sebessége	Gyors Közepes Lassú
			Tárcsázási előtag	

2-6. táblázat: Faxbeállítások menü (folytatás)

Első szint	Második szint	Harmadik szint	Negyedik szint	Értékek
		Általános faxküldési beállítások	PC Faxküldés	Engedélyezve* Letiltva
			Faxfejléc	Illesztés előre* Fedőlap
			Hibajavítás üzemmód	Engedélyezve* Letiltva
			Faxszám Jóváhagyása	Engedélyezve Letiltva*
			JBIG-tömörítés	Engedélyezve* Letiltva
		Számlázási kódok	Számlázási kódok engedélyezése	Kikapcsolva* Be
			Minimális hossz	Tartomány: 1–16 Alapérték = 1
			Alapértelmezett számlázási kód	
			Számlázási kódok változtatásának engedélyezése	
	Alapértelmezett feladatbeállítások	Előnézeti kép MEGJEGYZÉS: Előfordulhat, hogy a menü megtekintéséhez frissítenie kell a firmvert.		Opcionálissá tesz* Előnézet kérése Előnézet letiltása
		Felbontás		Normál (100 x 200 dpi)* Finom (200 x 200 dpi) Szuperfinom: (300 x 300 dpi)
		Eredeti oldalak		Egyoldalas* Kétoldalas
			Tájolás	Álló* Fekvő
			2 oldalas formátum	Könyvszerű* Lapozásos

2-6. táblázat: Faxbeállítások menü (folytatás)

Első szint	Második szint	Harmadik szint	Negyedik szint	Értékek
		Értesítés		Nincs értesítés* Értesítés a feladat befejezésekor Értesítés csak ha sikertelen a feladat Nyomtatás E-mail
			Értesítési e-mail cím	
			Miniatűr belefoglalása	
		Tartalom tájolása	Tájolás	Álló* Fekvő
			2 oldalas formátum	Könyvszerű* Lapozásos
		Eredeti méret		Válasszon a készülék által támogatott méretek listájáról.
		Képbeállítás	Sötétség	
			Kontraszt	
			Háttér tisztítása	
			Élesség	
		Szöveg/kép optimalizálás	Optimalizálás erre:	Kézi beállítás* Szöveg Nyomtatott kép Fénykép
		Feladatépítés		Feladatkészítés kikapcsolva* Feladatkészítés bekapcsolva
		Üres oldalak kihagyása		Letiltva* Engedélyezve
Faxfogadási beállítások	Faxfogadás beállítása	Csengetés válaszig		
		Csengetési gyakoriság		
		Csengetési időköz		

2-6. táblázat: Faxbeállítások menü (folytatás)

Első szint	Második szint	Harmadik szint	Negyedik szint	Értékek
		Csengő hangerő		Kikapcsolva Halk* Hangos
		Faxfogadási sebesség		Gyors Közepes Lassú
	Faxnyomatási ütemezés	Bejövő fax beállítások		Mindig tárolja a faxokat Mindig nyomtassa ki a faxokat* Faxnyomatási ütemezés használata
		Ütemezés Itt állíthatja be a faxnyomatás ütemezését, ha előzőleg a Faxnyomatási ütemezés használata beállítást választotta.	Hozzáadás (pluszjel) Szerkesztés	Bejövő faxok nyomtatása Bejövő faxok tárolása Esemény ideje Eseményhez beállított napok
	Blokkolt faxszámok	Blokkolandó faxszám		
	Alapértelmezett feladatbeállítások	Értesítés		Nincs értesítés Értesítés a feladat befejezésekor Értesítés csak ha sikertelen a feladat Minitűr belefoglalása
		Fogadott faxok ellátása jelzéssel		Engedélyezve Letiltva*
		Oldalhoz igazítás		Engedélyezve* Letiltva
		Papír kiválasztása		Automatikus Választás a tálcák listájából.
		Kimeneti tálca		Választás a tálcák listájából.
		Oldalak		Egyoldalas Kétoldalas

2-6. táblázat: Faxbeállítások menü (folytatás)

Első szint	Második szint	Harmadik szint	Negyedik szint	Értékek
Faxarchívum és faxátírányítás	Faxarchiválás engedélyezése			
		Archiválendő faxfeladat típusa		Küldés és fogadás* Csak küldés Csak fogadás
		Faxarchiválási e-mail cím		
	Faxtovábbítás engedélyezése			
		Továbbítandó faxfeladat típusa		Küldés és fogadás Csak küldés Csak fogadás
		Faxtovábbítási szám		
Faxtevékenységi napló nullázása				

Megnyitás USB-eszköztől beállítási menü

Eléréséhez: A készülék kezelőpaneljén válassza az [Adminisztráció](#) menüt, majd a [Megnyitás USB-eszköztől beállítási](#) almenüt.

Ennek a menüponthoz csak egy beállítása van. Ebben a menüben engedélyezheti, illetve letilthatja a fájlok nyomtatását a kezelőpanel USB-portjára csatlakoztatott memóriaeszközökről.

Nyomtatási beállítások menü

Eléréséhez: A készülék kezelőpaneljén válassza az [Adminisztráció](#) menüt, majd a [Nyomtatási beállítások](#) almenüt.

Az alábbi táblázatban a csillaggal (*) megjelölt elemek a gyári alapbeállítások.

2-7. táblázat: Nyomtatási beállítások menü

Első szint	Második szint	Értékek
Kézi adagolás		Engedélyezve Letiltva*
Courier betűtípus		Normál* Sötét
Széles A4		Engedélyezve Letiltva*

2-7. táblázat: Nyomtatási beállítások menü (folytatás)

Első szint	Második szint	Értékek
PS-hibák nyomtatása		Engedélyezve
		Letiltva*
PDF-hibák nyomtatása		Engedélyezve
		Letiltva*
Nyomtatónyelv		Automatikus*
		.PCL
		POSTSCRIPT
		.PDF
.PCL	Úrlap hossza	Tartomány: 5–128 Alapérték = 60
	Tájolás	Álló* Fekvő
	Fontforrás	Beépített* 1. kártyanyílás <X>. kártyanyílás <X>. EIO-lemez USB
	Fontszám	Tartomány: 0–999 Alapérték = 0
	Betűsűrűség	Tartomány: 0,44–99,99 Alapérték = 10
	Font pontméret	Tartomány: 4,00–999,75 Alapérték = 12,00
	Jelkészlet	Válasszon a jelkészletek listájáról.
	KV soremelés	Nem* Igen
	Üres lapok kihagyása	Nem* Igen
	Médiaforrás-számozás	Szabványos* Hagyományos

Nyomatási beállítások menü

Eléréséhez: A készülék kezelőpaneljén válassza a [Adminisztráció](#) menüt, majd az [Nyomatási beállítások](#) almenüt.

Az alábbi táblázatban a csillaggal (*) megjelölt elemek a gyári alapbeállítások.

2-8. táblázat: Nyomatási beállítások menü

Első szint	Második szint	Értékek
Példányszám		
Alapértelmezett papírméret		Válasszon a készülék által támogatott méretek listájáról.
Alapértelmezett egyedi papírméret	X méret	
	Y méret	
	Hüvelyk használata	
	Milliméter használata	
Kimeneti tálcá		Választás a kimeneti tálcák listájából.
Oldalak		Egyoldalás*
		Kétoldalás
2 oldalas formátum		Könyvszerű*
		Lapozásos
Szétlől-szélíg hatálytalanítás engedélyezése		Engedélyezve
		Letiltva*

Megjelenítési beállítások menü

Eléréséhez: A készülék kezelőpaneljén válassza az [Adminisztráció](#) menüt, majd a [Megjelenítési beállítások](#) almenüt.

Az alábbi táblázatban a csillaggal (*) megjelölt elemek a gyári alapbeállítások.

2-9. táblázat: Megjelenítési beállítások menü

Első szint	Második szint	Értékek
Billentyűnyomás hangja		Be*
		Kikapcsolva
Nyelvi beállítások	Nyelv	Válasszon a készülék által támogatott nyelvek listájáról.
	Billentyűzet elrendezése	Minden nyelvhez egy alapértelmezett billentyűkiosztás tartozik. Ennek módosításához válasszon értéket a kiosztások listájából.

2-9. táblázat: Megjelenítési beállítások menü (folytatás)

Első szint	Második szint	Értékek
Hálózati cím gomb		Kijelző Elrejtés
Alvó mód		Letiltva Alváskésleltetés használata* Elalvásidőzítés használata Energiatakarékosság / várakozási idő egyensúlya
Tétlenségi időkorlát		Tartomány: 10–300 másodperc Alapérték = 60 másodperc
Törölhető figyelmeztetések		Be Feladat*
Folytatást megengedő események		Aut. folytatás (10 másodperc)* A folytatáshoz nyomja meg az OK gombot

Kellékek kezelése menü

Eléréséhez: A készülék kezelőpaneljén válassza az [Adminisztráció](#) menüt, majd a [Kellékek kezelése](#) almenüt.

Az alábbi táblázatban a csillaggal (*) megjelölt elemek a gyári alapbeállítások.

2-10. táblázat: Kellékek kezelése menü

Első szint	Második szint	Harmadik szint	Negyedik szint	Értékek
Kellékállapot				Nyomtatás
				Nézet
Kellékbeállítások	Fekete kazetta	A „Festékszint nagyon alacsony” állapot beállításai		Leállítás
				Folyt. kérdés után
				Folytatás*
		Alacsony határérték beállítások		1–100%
				Alapérték = 10%
	Karbantartási csomag	A „Festékszint nagyon alacsony” állapot beállításai		Leállítás
			Folyt. kérdés után	
			Folytatás*	
		Alacsony határérték beállítások		1–100%
				Alapérték = 10%
	Lapadagoló készlet	A „Festékszint nagyon alacsony” állapot beállításai		Leállítás
			Folyt. kérdés után*	
			Folytatás	
		Alacsony határérték beállítások		1–100%
				Alapérték = 10%
Kelléküzenetek	Kifogyóban üzenet			Be*
				Kikapcsolva
Kellékek nullázása	Új lapadagoló készlet			Nem
				Igen
	Új karbantartási készlet			Nem
				Igen

Tálcák kezelése menü

Eléréséhez: A készülék kezelőpaneljén válassza az [Adminisztráció](#) menüt, majd a [Tálcák kezelése](#) almenüt.

Az alábbi táblázatban a csillaggal (*) megjelölt elemek a gyári alapbeállítások.

2-11. táblázat: Tálcák kezelése menü

Első szint	Értékek
A szükséges tálcát használja	Kizárólag* Első
Kézi adagolás figyelmeztetés	Mindig* Csak ha töltve van
Méret/típus figyelmeztetés	Kijelző* Nem jelenik meg
Másik tálca használata	Engedélyezve* Letiltva
Váltakozó fejléces mód	Letiltva* Engedélyezve
Üres lapok duplexelése	Automatikus* Igen
A4/Letter hatálytalanítása	Igen* Nem

Tűző/kötegelő beállításai menü

Eléréséhez: A készülék kezelőpaneljén válassza az [Adminisztráció](#) menüt, majd a [Tűző/kötegelő beállításai](#) almenüt.

Az alábbi táblázatban a csillaggal (*) megjelölt elemek a gyári alapbeállítások.

2-12. táblázat: Tűző/kötegelő beállításai menü

Első szint	Értékek
Üzem mód	Szorter Kötegelő Funkcióelválasztó

2-12. táblázat: Tűző/kötegelő beállítási menü (folytatás)

Első szint	Értékek
Tűzés	Nincs Fent, bal vagy jobb oldalon Fent, bal oldalon Fent, jobb oldalon
Nagyon kevés a kapocs	Folytatás Leállítás

Hálózati beállítások menü

Eléréséhez: A készülék kezelőpaneljén válassza az [Adminisztráció](#) menüt, majd a [Hálózati beállítások](#) almenüt.

Az alábbi táblázatban a csillaggal (*) megjelölt elemek a gyári alapbeállítások.

2-13. táblázat: Hálózati beállítások menü

Első szint	Értékek
I/O időkorlát	Tartomány: 5–300 másodperc Alapérték = 15
Beépített Jetdirect menü EIO <X> Jetdirect menü	A részleteket lásd az alábbi táblázatban. Ezek a menük megegyező felépítésűek. Amennyiben az EIO-aljzatba egy további HP Jetdirect hálózati kártyát helyez, akkor mindkét menü elérhető.

2-14. táblázat: Beépített Jetdirect menü/EIO <X> Jetdirect menü

Első szint	Második szint	Harmadik szint	Negyedik szint	Értékek
Információ	Ny. bizt. oldal			Igen Nem*
TCP/IP	Engedélyezés			Be* Kikapcsolva
	Gazdagép neve			
	IPv4-beállítások	Konfigurációs mód		Bootp DHCP* Automatikus IP Kézi

2-14. táblázat: Beépített Jetdirect menü/EIO <X> Jetdirect menü (folytatás)

Első szint	Második szint	Harmadik szint	Negyedik szint	Értékek
		Kézi beállítások	IP-cím	Cím megadása.
		MEGJEGYZÉS: Ez a menü csak akkor érhető el, ha a Kézi beállítást választja a Konfigurációs mód menüben.		
			Alhálózati maszk	Cím megadása.
			Alapértelmezett átjáró	Cím megadása.
		Alapértelmezett IP		Automatikus IP* Legacy
		DHCP kiadása		Nem* Igen
		DHCP megújítása		Nem* Igen
		Elsődleges DNS		
		Másodlagos DNS		
	IPV6-beállítások	Engedélyezés		Kikapcsolva Be*
		Cím	Kézi beállítások	Engedélyezés Cím
		DHCPV6 házirend		Megadoitt útvalasztó Útvalasztó nem elérhető* Mindig
		Elsődleges DNS		
		Másodlagos DNS		
	Várakozási időtűllépés			Tartomány: 0-3600 Alapérték = 270
Biztonság	Biztonságos web			HTTPS szükséges* HTTPS opcionális
	IPSEC			Tartás Letiltás*
	802.1x			Visszaállítás Tartás*

2-14. táblázat: Beépített Jetdirect menü/EIO <X> Jetdirect menü (folytatás)

Első szint	Második szint	Harmadik szint	Negyedik szint	Értékek
	Biztonság visszaállítása			Igen Nem*
Diagnosztika	Beépített tesztek	LAN HW teszt		Igen Nem*
		HTTP-teszt		Igen Nem*
		SNMP-teszt		Igen Nem*
		Adatútvon.-teszt		Igen Nem*
		Összes teszt kiválasztása		Igen Nem*
		Végrehajt. idő [Ó]		Tartomány: 1–60 óra Alapérték = 1 óra
		Végrehajtás		Nem* Igen
	Ping eredményei	Cél típusa		IPv4* IPv6
		Cél IPv4		
		Cél IPv6		
		Csomag mérete		Tartomány: 64-2048 Alapérték = 64
		Időtűllépés		Tartomány: 1–100 Alapérték = 1
		Oldalszám		Tartomány: 0-100 Alapérték = 4
		Nyomatási eredmények		Nem* Igen
		Végrehajtás		Nem* Igen

2-14. táblázat: Beépített Jetdirect menü/EIO <X> Jetdirect menü (folytatás)

Első szint	Második szint	Harmadik szint	Negyedik szint	Értékek
	Ping eredményei	Küldött csomagok		Tartomány: 0-65535 Alapérték = 0
		Fogadott csomagok		Tartomány: 0-65535 Alapérték = 0
		Elvesztett százalék		Tartomány: 0–100 százalék Alapérték = 0
		RTT - minimum		Tartomány: 0-4096 Alapérték = 0
		RTT - maximum		Tartomány: 0-4096 Alapérték = 0
		RTT - átlagos		Tartomány: 0-4096 Alapérték = 0
		Ping folyamatban		Nem* Igen
		Frissítés		Nem* Igen
Kapcsolódási sebesség				Automatikus* 10T fél 10T teljes 100TX fél 100TX teljes

Hibaelhárítás menü

Eléréséhez: A készülék kezelőpaneljén válassza az [Adminisztráció](#) menüt, majd a [Hibaelhárítás](#) almenüt.

Az alábbi táblázatban a csillaggal (*) megjelölt elemek a gyári alapbeállítások.

2-15. táblázat: Hibaelhárítás menü

Első szint	Második szint	Harmadik szint	Negyedik szint	Értékek
Eseménynapló				Nézet* Nyomtatás

2-15. táblázat: Hibaelhárítás menü (folytatás)

Első szint	Második szint	Harmadik szint	Negyedik szint	Értékek
Papírút oldal				Nézet* Nyomtatás
Fax	T.30 faxnyilvántartó	T.30 jelentés nyomtatása	Jelentés nyomtatásának ideje	Nyomtatás Soha nincs aut.nyomtatás* Nyomtatás minden fax után Nyomtatás csak faxküldési feladat után Nyomtatás bármilyen faxolási hiba után Nyomtatás csak faxküldési hibák után Nyomtatás csak faxfogadási hibák után Mentés
	Fax V.34			Normál* Kikapcsolva
	Faxkihangosítás üzemmód			Normál* Diagnosztika
Nyomtatási minőség oldalak	Beégető-tesztoldal			Nyomtatás
Diagnosztikai tesztek	Papírút-érzékelők			Válasszon a termék érzékelőinek listájáról.
	Papírúteszt	Tesztoldal		Nyomtatás
		Forrás		Válasszon az elérhető tálcák listájáról.
		Címzett		Választás az elérhető tálcák listájából.
		Duplex		Kikapcsolva* Be
		Példányszám		1* 10 50 100 500

2-15. táblázat: Hibaelhárítás menü (folytatás)

Első szint	Második szint	Harmadik szint	Negyedik szint	Értékek
		Lerakás		Kikapcsolva Be
	Kézi érzékelőteszt			Válasszon a rendelkezésre álló összetevők listájáról.
	Manuális tálcáérzékelési teszt			Válasszon a rendelkezésre álló összetevők listájáról.
	Alkatrészteszt			Válasszon a rendelkezésre álló összetevők listájáról.
	Nyomatás/Leállítás teszt			Tartomány: 0–60 000
	Lapolvasótesztek			Válasszon a rendelkezésre álló összetevők listájáról.
	Kezelőpanel			LED-ek Kijelző Gombok Érintőképernyő
Diagnosztikai adatok lekérése				Eszközadatifjl létrehozása Tömörített hibakeresési adatifjl létrehozása Összeomlási memóriaképfájlok is Hibakeresési adatok törlése Küldés e-mailbe Exportálás USB-meghajtóra
Hibakeresési adatok generálása				

Eszközkarbantartás menü

Biztonsági mentés/visszaállítás menü

Eléréséhez: A készülék kezelőpaneljén válassza az [Eszközkarbantartás](#) menüt, majd a [Biztonsági mentés/visszaállítás](#) almenüt.

Az alábbi táblázatban a csillaggal (*) megjelölt elemek a gyári alapbeállítások.

2-16. táblázat: Biztonsági mentés/visszaállítás menü

Első szint	Második szint	Harmadik szint	Értékek
Biztonsági mentés adatai	Ütemezett biztonsági mentések engedélyezése	Biztonsági mentés ideje	Időpont megadása
		Biztonsági mentések közötti napok száma	Napok számának megadása
	Biztonsági mentés most		
	Utolsó biztonsági mentés exportálása		
Adatok visszaállítása			Csatlakoztassa a biztonsági mentési fájlt tartalmazó USB-memóriaeszközt.

Kalibrálás/tisztítás menü

Eléréséhez: A készülék kezelőpaneljén válassza az [Eszközkarbantartás](#) menüt, majd a [Kalibrálás/tisztítás](#) almenüt.

Az alábbi táblázatban a csillaggal (*) megjelölt elemek a gyári alapbeállítások.

2-17. táblázat: Kalibrálás/tisztítás menü

Első szint	Második szint	Értékek
Tisztítási beállítások	Automatikus tisztítás	Kikapcsolva*
		Be
	Tisztítási időköz	
	Tisztítási méret	
Tisztítólap		Nyomtatás
Lapolvasó kalibrálás		

USB firmware frissítése menü

Eléréséhez: A készülék kezelőpaneljén válassza az [Eszközkarbantartás](#) menüt, majd az [USB firmware frissítése](#) almenüt.

Az USB-porthoz csatlakoztassa a firmverfrissítési csomagot tartalmazó USB-memóriaegységet, és kövesse a képernyőn megjelenő utasításokat.

Szerviz menü

Eléréséhez: A készülék kezelőpaneljén válassza a [Eszközkarbantartás](#) menüt, majd az [Szerviz](#) almenüt.

A [Szerviz](#) menü zárolva van, használatához PIN-kód szükséges. E menü használata a hivatalos szervizszakemberek számára van fenntartva.

3 Szoftver Windows rendszerhez

- [Támogatott Windows operációs rendszerek](#)
- [Támogatott nyomtató-illesztőprogramok Windows operációs rendszerhez](#)
- [Válassza ki a megfelelő nyomtató-illesztőprogramot a Windowshoz](#)
- [A nyomtatási beállítások fontossági sorrendje](#)
- [A nyomtató-illesztőprogram beállításainak módosítása, Windows](#)
- [Szoftver eltávolítása Windows rendszer esetében](#)
- [Támogatott segédprogramok Windows-rendszerekhez](#)
- [Szoftver más operációs rendszerekhez](#)

Támogatott Windows operációs rendszerek

A készülék az alábbi Windows operációs rendszereket támogatja:

- Windows XP Service Pack 2 vagy újabb (32 bites és 64 bites)
- Windows Server 2003 (32 bites és 64 bites)
- Windows Server 2008 (32 bites és 64 bites)
- Windows Server 2008 R2 (64 bites)
- Windows Vista (32 bites és 64 bites)
- Windows 7 (32 bites és 64 bites)

A termékhez kapott szoftver CD-n lévő telepítőprogram a következő Windows operációs rendszereket támogatja:

- Windows XP Service Pack 2 vagy újabb (32 bites)
- Windows Server 2003 Service Pack 1 vagy újabb (32 bites)
- Windows Server 2008 (32 bites és 64 bites)
- Windows Server 2008 R2 (64 bites)
- Windows Vista (32 bites és 64 bites)
- Windows 7 (32 bites és 64 bites)



MEGJEGYZÉS: A termék szoftverét telepítheti 64 bites Windows XP és 64 bites Windows Server 2003 operációs rendszerre is a Windows Nyomtató hozzáadása funkciójával.

Támogatott nyomtató-illesztőprogramok Windows operációs rendszerhez

- HP PCL 6 (ez a szoftvertelepítő CD-ről telepített alapértelmezett nyomtató-illesztőprogram)
- HP postscript emulation Universal Print Driver (postscript-emuláló univerzális nyomtató-illesztőprogram)(HP UPD PS)
- HP PCL 5 Universal Print Driver (univerzális nyomtató-illesztőprogram) (HP UPD PCL 5)
- HP PCL 6 univerzális nyomtató-illesztőprogram (HP UPD PCL 6)

A nyomtató-illesztőprogram online súgója útmutatást nyújt a hétköznapi nyomtatási feladatokhoz, valamint ismerteti a nyomtató-illesztőprogramban megtalálható gombokat, jelölőnégyzeteket és legördülő menüket.



MEGJEGYZÉS: Az UPD programmal kapcsolatos további tudnivalókat a következő webhelyen találja: www.hp.com/go/upd.

Válassza ki a megfelelő nyomtató-illesztőprogramot a Windowshoz

A nyomtató-illesztőprogramok hozzáférést biztosítanak a termékfunkciókhoz, és lehetővé teszik a számítógép és a termék közötti kommunikációt (nyomtatónyelv használatával). A következő nyomtató-illesztőprogramok elérhetőek a www.hp.com/support/ljm4555mfp_software címen.

A HP PCL 6 illesztőprogramja

- A szoftvertelepítő CD-n található alapértelmezett illesztőprogram. Ha nem tölt le másik illesztőprogramot, a rendszer automatikusan telepíti ezt.
- Minden Windows környezet számára ajánlott
- Általánosságban véve a legjobb sebességet, nyomtatási minőséget és termékfunkció-támogatást biztosítja a legtöbb felhasználó számára
- A programot úgy tervezték, hogy illeszkedjen a Windows grafikus eszközfelülethez (GDI), így Windows környezetben a legjobb sebességet biztosítja
- Előfordulhat, hogy nem teljesen kompatibilis a PCL 5 formátumon alapuló külső és egyéni szoftverprogramokkal

A HP UPD PS illesztőprogramja

- Adobe® szoftverprogramokkal, illetve egyéb, intenzív grafikai tartalmat kezelő szoftverprogramokkal történő nyomtatáshoz javasolt
- Támogatást biztosít postscript-emulációs igényű feladatok nyomtatásához, illetve postscript betűkészletek flash-memóriából való támogatásához

HP UPD PCL 5 illesztőprogram

- Használata Windows-környezetben végzett általános irodai nyomtatáshoz javasolt
- Kompatibilis a PCL előző verzióival és a régebbi HP LaserJet termékekkel
- Ideális választás külső vagy egyéni szoftverprogramokkal végzett nyomtatáshoz
- A legjobb választás vegyes környezetben történő működtetéshez, melyeknél a terméket PCL 5 (UNIX, Linux, nagyszámítógép) formátumra kell állítani
- A programot vállalati Windows-környezetekben történő használatra tervezték, hogy egyetlen illesztőprogramot többféle nyomtatótípusnál lehessen alkalmazni
- Használata hordozható Windows-számítógépről, többféle nyomtatótípuson végzett nyomtatásnál ideális megoldást nyújt

HP UPD PCL 6 illesztőprogram

- Minden Windows-környezetben ajánlott nyomtatásra
 - Összességében a leggyorsabb és legjobb minőségű nyomtatást, valamint a legszélesebb körű nyomtatási funkciókat biztosítja a legtöbb felhasználó számára
 - A Windows grafikus eszközüillesztőjével (GDI) való összehangolt együttműködésre készült a Windows-környezetekben való lehető leggyorsabb működés érdekében
 - Előfordulhat, hogy nem teljesen kompatibilis a PCL5-alapú külső és egyéni megoldásokkal
-

HP univerzális nyomtató-illesztőprogram (UPD)

A HP univerzális nyomtató-illesztőprogram (UPD) Windows rendszerhez egy olyan illesztőprogram, amely tetszőleges helyszínről azonnali hozzáférést biztosít gyakorlatilag bármelyik HP LaserJet termékhez anélkül, hogy különálló illesztőprogramok letöltésére lenne szükség. Jól bevált HP nyomtató-illesztőprogram technológián alapul, többszörösen tesztelték és több szoftverprogrammal használták. Hatékony, hosszabb idő elteltével is egységes teljesítményt biztosító megoldás.

A HP UPD program közvetlenül kommunikál az egyes HP termékekkel, információkat gyűjt a konfigurációval kapcsolatban, majd testreszabja a felhasználói felületet, hogy láthatóak legyenek a termék egyedi, rendelkezésre álló funkciói. Automatikusan bekapcsolja a termékhez rendelkezésre álló funkciókat, például a kétoldalas nyomtatás és tűzés funkciót, így ezeket nem kell manuálisan bekapcsolni.

További tudnivalók: www.hp.com/go/upd.

UPD telepítési módok

Hagyományos mód	<ul style="list-style-type: none">• Ezt a módot használja, ha az illesztőprogramot CD-ről telepíti, egyetlen számítógépre.• Ha a programot a készülékhez mellékelt CD-lemezről telepítik, az UPD a hagyományos nyomtató-illesztőprogramokhoz hasonlóan működik. Egy adott készülékkel működik.• Ha ezt a módot használja, mindegyik számítógépre, minden készülékre külön telepítenie kell az UPD programot.
Dinamikus mód	<ul style="list-style-type: none">• A mód használatához töltsse le az UPD programot az internetről. Lásd: www.hp.com/go/upd.• A dinamikus mód lehetővé teszi egyetlen illesztőprogram-telepítés használatát, így tetszőleges helyszínen megtalálhatja, és használhatja a HP készülékek nyomtatási funkcióját.• Ezt a módot használja, ha az UPD programot munkacsoport számára telepíti.

A nyomtatási beállítások fontossági sorrendje

A nyomtatási beállítások módosításának prioritása attól függ, hol történt a módosítás:



MEGJEGYZÉS: A parancs- és párbeszédpanel nevek a használt szoftveralkalmazástól függően eltérőek lehetnek.

- **Oldalbeállítás párbeszédpanel:** Ez a párbeszédpanel a használt program **Fájl** menüjének **Oldalbeállítás** vagy hasonló parancsára kattintva nyitható meg. Az itt megadott beállítások elnyomják a máshol megadottakat.
- **Nyomtatás párbeszédpanel:** Ez a párbeszédpanel a használt program **Fájl** menüjének **Nyomtatás** vagy **Nyomtatóbeállítás** vagy hasonló parancsára kattintva nyitható meg. A **Nyomtatás** párbeszédpanelen megadott beállítások prioritása kisebb, így azok általában nem nyomják el az **Oldalbeállítás** párbeszédpanelen megadott beállításokat.
- **Nyomtató tulajdonságai párbeszédpanel (nyomtató-illesztőprogram):** A nyomtató-illesztőprogram megnyitásához kattintson a **Nyomtatás** párbeszédpanel **Tulajdonságok** pontjára. A **Nyomtató tulajdonságai** párbeszédpanelen megadott beállítások általában nem nyomják el a nyomtatási szoftverben másutt megadott beállításokat. Itt a legtöbb nyomtatási beállítás módosítható.
- **A nyomtató-illesztőprogram alapértelmezett beállításai:** A nyomtató automatikusan az illesztőprogram alapértelmezett beállításaival nyomtat, kivéve az **Oldalbeállítás**, a **Nyomtatás** vagy a **Nyomtató tulajdonságai** párbeszédpanelen módosított beállításokat.
- **A nyomtató vezérlőpultjának beállításai:** A nyomtató vezérlőpultján tett beállításmódosítások súlya kisebb, mint a bárhol máshol tett változtatásoké.

A nyomtató-illesztőprogram beállításainak módosítása, Windows

Az összes nyomtatási feladat beállításának módosítása a szoftverprogram bezárásáig

1. Kattintson a **Fájl** menüben a **Nyomtatás** parancsra.
2. Jelölje ki az illesztőprogramot, majd kattintson a **Tulajdonságok** vagy **Beállítások** elemre.

Bár az egyes lépések eltérőek lehetnek, az eljárás alapján véve egységes.

Alapértelmezett beállítások módosítása az összes nyomtatási feladathoz

1. **Windows XP, Windows Server 2003 és Windows Server 2008 rendszereknél (az alapbeállítás szerinti Start menüézet segítségével):** Kattintson a **Start** gombra, majd a **Nyomtatók és faxok** menüpontra.

Windows XP, Windows Server 2003 és Windows Server 2008 rendszereknél (a klasszikus Start menüézet segítségével): Kattintson a **Start** gombra, a **Beállítások**, majd a **Nyomtatók** menüpontra.

Windows Vista: Kattintson a **Start**, majd a **Vezérlőpult**, végül a **Hardver és hang** kategóriában a **Nyomtató** elemre.

Windows 7: Kattintson a **Start**, majd az **Eszközök és nyomtatók** lehetőségre.

2. Kattintson az egér jobb oldali gombjával az illesztőprogram ikonjára, majd válassza a **Nyomtatási beállítások** parancsot.

A termék konfigurációs beállításainak módosítása

1. **Windows XP, Windows Server 2003 és Windows Server 2008 rendszereknél (az alapbeállítás szerinti Start menüézet segítségével):** Kattintson a **Start** gombra, majd a **Nyomtatók és faxok** menüpontra.

Windows XP, Windows Server 2003 és Windows Server 2008 rendszereknél (a klasszikus Start menüézet segítségével): Kattintson a **Start** gombra, a **Beállítások**, majd a **Nyomtatók** menüpontra.

Windows Vista: Kattintson a **Start**, majd a **Vezérlőpult**, végül a **Hardver és hang** kategóriában a **Nyomtató** elemre.

Windows 7: Kattintson a **Start**, majd az **Eszközök és nyomtatók** lehetőségre.

2. A jobb egérgombbal kattintson az illesztőprogram ikonjára, majd válassza a **Tulajdonságok** vagy a **Nyomtató tulajdonságai** lehetőséget.
3. Kattintson az **Eszközbeállítások** fülre.

4. A konfiguráció automatikus beállításához a **Telepíthető bővítmények** listában kattintson az **Automatikus konfiguráció** legördülő menüre, majd a **Frissítés** menüpontra.

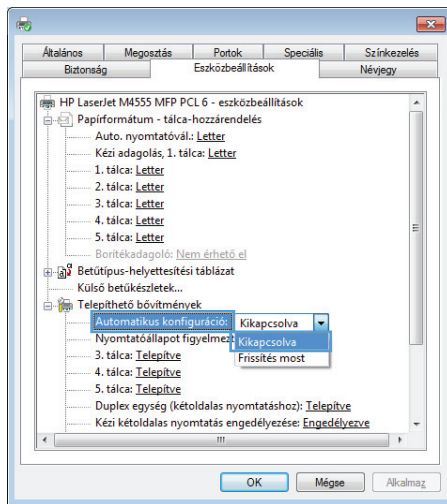

Szoftver eltávolítása Windows rendszer esetében

Windows XP

1. Kattintson a **Start** gombra, a **Vezérlőpult** lehetőségre, majd a **Programok telepítése és törlése** elemre.
2. Keresse meg és válassza ki a készüléket a listáról.
3. A szoftver eltávolításához kattintson a **Módosítás/Eltávolítás** gombra.

Windows Vista

1. Kattintson a **Start** gombra, a **Vezérlőpult** lehetőségre, majd a **Programok és funkciók** elemre.
2. Keresse meg és válassza ki a készüléket a listáról.
3. Válassza az **Eltávolítás/Módosítás** opciót.

Windows 7

1. Kattintson a **Start, Vezérlőpult** lehetőségre, majd a **Programok** sor alatt kattintson a **Program eltávolítása** lehetőségre.
2. Keresse meg és válassza ki a készüléket a listáról.
3. Válassza az **Eltávolítás** lehetőséget.

Támogatott segédprogramok Windows-rendszerekhez

HP Web Jetadmin

A HP Web Jetadmin egy egyszerű nyomtatási és képfeldolgozási perifériamenedzsment szoftvereszköz, amely segítségével optimalizálható a készülék használata, közben tarthatók a színes nyomtatás költségei, megvalósul a készülékek biztonságos használata és áramvonalasabbá válik a kártyák kezelése a távoli konfiguráció, a proaktív felügyelet, a biztonsági hibák elhárítása, valamint a nyomtatási és képfeldolgozási eszközökre vonatkozó jelentések révén.

A HP Web Jetadmin aktuális verziójának letöltéséhez, valamint a támogatott gazdagéprendszerek legfrissebb listájának megtekintéséhez látogasson el a www.hp.com/go/webjetadmin webhelyre.

A gazdaszerverre telepített HP Web Jetadmin szoftvert a HP Web Jetadmin gazdához tállóva a Windows-ügyfél elérheti egy támogatott webböngészővel (ilyen például a Microsoft® Internet Explorer).

HP beépített webszerver

A készülék HP beépített webszervere segítségével elérhetők a készülék és a hálózat működésével kapcsolatos információk. Ezek az információk webböngészőben, például a Microsoft Internet Explorer, a Netscape Navigator, az Apple Safari vagy a Mozilla Firefox böngészőben jelennek meg.

A HP beépített webszerver a készülékben található. Nem hálózati szerverre van betöltve.

A HP beépített webszerver olyan illesztőfelületet biztosít a készülékhez, amelyet a hálózatban résztvevő bármely számítógépről szabványos webböngészővel el lehet érni. Nincs telepítve és konfigurálva speciális szoftver, de számítógépén kell lennie egy támogatott webböngészőnek. A HP beépített webszerver eléréséhez írja be a készülék IP-címét a böngésző címsorába. (Az IP-cím megállapításához nyomtasson ki egy konfigurációs oldalt. További tudnivalók a konfigurációs oldal nyomtatásával kapcsolatban: [Információs oldalak nyomtatása, 254. oldal.](#))

A HP beépített webszerver funkcióinak és működésének teljes leírása itt található: [A HP beépített webszerver használata, 256. oldal.](#)

Szoftver más operációs rendszerekhez

Operációs rendszer	Szoftver
UNIX	<p>HP-UX és Solaris hálózatok esetében látogasson el a www.hp.com/go/jetdirectunix_software oldalra a HP Jetdirect printer installer (HPPI) for UNIX programot használó modellszkriptek telepítéséhez.</p> <p>A legfrissebb modellszkriptekért látogasson el a www.hp.com/go/unixmodelscript weboldalra.</p>
Linux	<p>További tudnivalóért keresse fel a www.hplip.net vagy a www.hp.com/go/linuxprinting webhelyet.</p>
SAP-eszközök	<p>Az illesztőprogramok a következő webhelyen találhatóak: www.hp.com/go/sap/drivers.</p> <p>További tudnivalók: www.hp.com/go/sap/print.</p>

4 A készülék használata Mac operációs rendszerrel

- [Szoftver Mac operációs rendszerhez](#)
- [Nyomtatás Mac operációs rendszerben](#)
- [Problémák megoldása Macintosh rendszer esetében](#)

Szoftver Mac operációs rendszerhez

Támogatott Macintosh operációs rendszerek

A készülék az alábbi Macintosh operációs rendszereket támogatja:

- Mac OS X 10.5, 10.6 és újabb verzió



MEGJEGYZÉS: Mac OS X 10.5 és újabb verziók esetében az Intel® Core™ processzoros Mac számítógépek támogatottak.

A Mac nyomtatóillesztő a termékhez kapott szoftvertelepítő CD-ről telepíthető. Ha a CD nem érhető el, a Mac nyomtató-illesztőprogram és a telepítő CD a webről is letölthető.

Támogatott nyomtató-illesztőprogramok Macintosh operációs rendszerhez

A HP LaserJet szoftver telepítője PostScript® nyomtatóleíró (PPD) fájlokat, Printer Dialog bővítményeket (PDE), és a HP Utility (nyomtatósegéd) programot nyújtja, amely a Mac OS X számítógépekhez használható. A HP nyomtató PPD és PDE fájljai, a beépített Apple PostScript nyomtatóillesztőprogramokkal biztosítják a teljes nyomtatási funkcióképességet és az egyedi HP nyomtatótulajdonságok elérését.

Szoftver telepítése Mac operációs rendszerekre

Szoftver telepítése a készülékhez közvetlenül csatlakoztatott Mac rendszerű számítógépek esetében

Ez a készülék az USB 2.0 porton keresztüli csatlakoztatást támogatja. A-B típusú USB-kábelt használjon. A HP azt tanácsolja, hogy a kábel hossza max. 2 m legyen.

1. Telepítse a szoftvert a CD-ről.
2. Kattintson a készülék ikonjára, és kövesse a képernyőn megjelenő utasításokat.
3. Kattintson a **Close** (bezárás) gombra.

4. Ha a program kéri, csatlakoztassa az USB-kábelt a készülékhez és a számítógéphez.

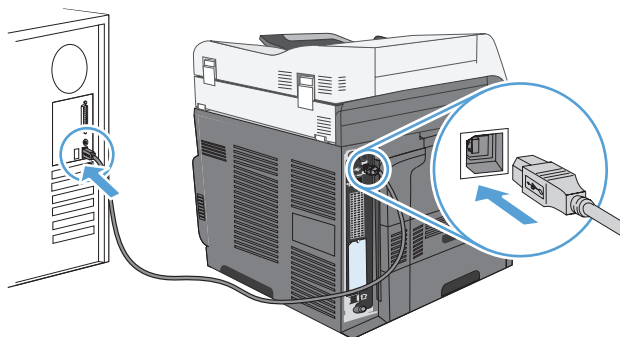

5. Az alábbi lépéseket végrehajtva beállíthatja azt, hogy a készülék szoftvere felismerje a telepített tartozékokat:

Mac OS X 10.5 és 10.6

1. Az Apple menüben  kattintson a **System Preferences** (rendszerbeállítás) menüre, majd a **Print & Fax** (nyomtatás és faxolás) ikonra.
2. Válassza ki a készüléket az ablak bal oldalán.
3. Kattintson az **Options & Supplies** (beállítások és kellékek) gombra.
4. Kattintson a **Driver** (illesztőprogram) fülre.
5. Konfigurálja a telepített beállításokat.

MEGJEGYZÉS: A Mac OS X 10.5 és 10.6 rendszer esetében a telepítési folyamat automatikusan konfigurálja a telepített beállításokat.

6. Nyomtasson ki egy oldalt bármely programból, és ellenőrizze, hogy a szoftver megfelelően van-e telepítve.

 **MEGJEGYZÉS:** Amennyiben a telepítés nem sikerült, telepítse újra a szoftvert.

Szoftver telepítése Mac számítógépekre vezeték nélküli hálózatban

Az IP-cím beállítása

1. Győződjön meg arról, hogy a készülék be van kapcsolva, és a kezelőpanel kijelzőjén az **Üzemkész** üzenet látható.

2. Csatlakoztassa a hálózati kábelt a készülékhez és a hálózathoz.

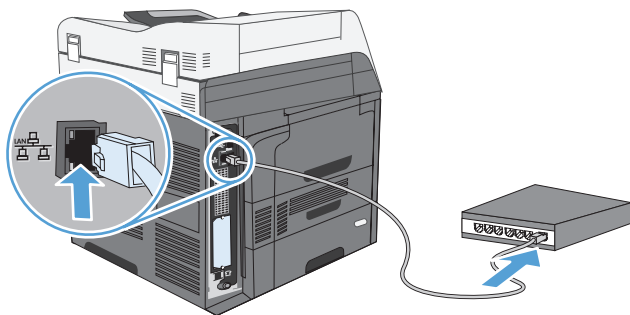

3. Folytatás előtt várjon 60 másodpercet. Ezalatt a hálózat felismeri a készüléket, és hozzárendel egy IP-címet vagy gazdagépnévet.
4. A készülék kezelőpaneljén a **Hálózati cím** gomb megérintésével azonosíthatja a termék IP-címét vagy gazdagépnévet.

Ha a **Hálózati cím** gomb nem jelenik meg, akkor az IP-cím vagy a gazdagépnév megállapításához nyomtassa ki a konfigurációs oldalt.

- a. A kezelőpanelen görgessen az **Adminisztráció** gombhoz, majd érintse meg azt.
- b. Nyissa meg a következő menüket:
 - **Jelentések**
 - **Konfiguráció/Állapotoldalak**
 - **Konfigurációs lap**
- c. Érintse meg a **Nézet** gombot az információk kezelőpanelen történő megjelenítéséhez, majd érintse meg a **Nyomtatás** gombot az oldalak nyomtatásához.
- d. Keresse meg az IP-címet a Jetdirect oldalon.

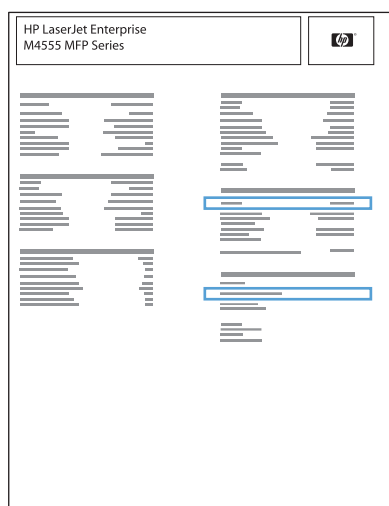

5. **IPv4:** Ha az IP-cím 0.0.0.0, 192.0.0.192 vagy 169.254.x.x, akkor manuálisan kell azt beállítania. Egyéb esetben a hálózat beállítása sikerült.

IPv6: Ha az IP-cím a „fe80:” karakterekkel kezdődik, a készülék tud nyomtatni. Ha nem, akkor az IP-címet manuálisan kell megadnia.

A szoftver telepítése

1. Lépjen ki minden futó alkalmazásból a számítógépen.
2. Telepítse a szoftvert a CD-ről.
3. Kattintson a készülék ikonjára, és kövesse a képernyőn megjelenő utasításokat.
4. Ha a telepítés befejeződött, kattintson a **Close** (bezárás) gombra.
5. A számítógépen nyissa meg az Apple menüt , kattintson a **System Preferences** (rendszerbeállítás) menüre, majd a **Print & Fax** (nyomtatás és faxolás) ikonra.
6. Kattintson a pluszjelre (+).

Az alapértelmezett beállítás szerint a Mac OS X rendszer a Bonjour módszert használva megkeresi az illesztőprogramot, és hozzáadja a készüléket a nyomtató felbukkanó menüjéhez. A legtöbb helyzetben ez a legjobb módszer. Ha a Mac OS X nem találja a HP nyomtató-illesztőprogramot, megjelenik egy hibaüzenet. Telepítse újra a szoftvert.

Ha nagyméretű hálózatba csatlakoztatja a készüléket, lehet, hogy a csatlakoztatáshoz a Bonjour módszer helyett az IP printing módszert kell használnia. Kövesse az alábbi lépéseket:

- a. Kattintson az **IP Printer** (IP-nyomtató) gombra.
 - b. A **Protocol** (protokoll) legördülő listában válassza a **HP Jetdirect-Socket** (Jetdirect csatlakozó) lehetőséget. Adja meg a készülék IP-címét vagy gazdagépnévét. A **Print Using** (nyomtatás a következővel) legördülő listából válassza ki a készüléktípust, amennyiben még nincs kiválasztva egy sem.
7. Az alábbi lépéseket végrehajtva beállíthatja azt, hogy a készülék felismerje a telepített tartozékokat:

Mac OS X 10.5 és 10.6

1. Az Apple menüben  kattintson a **System Preferences** (rendszerbeállítás) menüre, majd a **Print & Fax** (nyomtatás és faxolás) ikonra.
2. Válassza ki a készüléket az ablak bal oldalán.
3. Kattintson az **Options & Supplies** (beállítások és kellekek) gombra.
4. Kattintson a **Driver** (illesztőprogram) fülre.
5. Konfigurálja a telepített beállításokat.

MEGJEGYZÉS: A Mac OS X 10.5 és 10.6 rendszer esetében a telepítési folyamat automatikusan konfigurálja a telepített beállításokat.

8. Nyomtasson ki egy oldalt bármely programból, és ellenőrizze, hogy a szoftver megfelelően van-e telepítve.

Szoftver eltávolítása Macintosh operációs rendszerről

A szoftver eltávolításához rendszergazdai jogosultsággal kell rendelkeznie.

1. Válassza le a készüléket a számítógépről.
2. Nyissa meg az **Applications** (alkalmazások) lehetőséget.
3. Jelölje ki a **Hewlett Packard** lehetőséget.
4. Jelölje ki a HP **Uninstaller** (eltávolító) lehetőséget.
5. Jelölje ki a készüléket az eszközlistában, majd kattintson az **Uninstall** (eltávolítás) gombra.
6. A szoftver eltávolítása után indítsa újra a számítógépet, és ürítse ki a Trash (lomtár) elemet.

A nyomtatási beállítások fontossági sorrendje Macintosh rendszerben

A nyomtatási beállítások módosításának prioritása attól függ, hol történt a módosítás:



MEGJEGYZÉS: A parancs- és párbeszédpanel nevek a használt szoftveralkalmazástól függően eltérőek lehetnek.

- **Oldalbeállítás párbeszédpanel:** Ez a párbeszédpanel a használt program **Fájl** menüjének **Oldalbeállítás** vagy hasonló parancsára kattintva nyitható meg. Előfordulhat, hogy az itt megadott beállítások felülírják a máshol megadottakat.
- **Nyomtatás párbeszédpanel:** Ez a párbeszédpanel a használt program **Fájl** menüjének **Nyomtatás** vagy **Nyomtatóbeállítás** vagy hasonló parancsára kattintva nyitható meg. A **Nyomtatás** párbeszédpanelen megadott beállítások prioritása kisebb, így azok *nem* nyomják el az **Oldalbeállítás** párbeszédpanelen megadott beállításokat.
- **A nyomtató-illesztőprogram alapértelmezett beállításai:** A nyomtató automatikusan az illesztőprogram alapértelmezett beállításával nyomtat, *kivéve* az **Oldalbeállítás**, a **Nyomtatás** vagy a **Nyomtató tulajdonságai** párbeszédpanelen módosított beállításokat.
- **A nyomtató vezérlőpultjának beállításai:** A nyomtató vezérlőpultján tett beállításmódosítások súlya kisebb, mint a bárhol máshol tett változtatásoké.

A nyomtató-illesztőprogram beállításainak módosítása Macintosh rendszerben

Az összes nyomtatási feladat beállításának módosítása a szoftverprogram bezárásáig	Alapértelmezett beállítások módosítása az összes nyomtatási feladathoz	A termék konfigurációs beállításainak módosítása
<ol style="list-style-type: none">1. A Fájl menüben kattintson a Nyomtatás lehetőségre.2. A különböző menük segítségével módosíthatja a kívánt beállításokat.	<ol style="list-style-type: none">1. A Fájl menüben kattintson a Nyomtatás lehetőségre.2. A különböző menük segítségével módosíthatja a kívánt beállításokat.3. A Presets (előzetes beállítások) menüben kattintson a Save as... (mentés másként) lehetőségre, és adja meg az előzetes beállítás nevét. <p>Ezek a beállítások megjelennek a Presets (előzetes beállítások) menüben. Ha ezeket az új beállításokat szeretné használni, a program megnyitásakor és nyomtatáskor minden alkalommal ki kell választania a mentett előzetes beállításokhoz tartozó lehetőséget.</p>	Mac OS X 10.5 és 10.6 <ol style="list-style-type: none">1. Az Apple menüben  kattintson a System Preferences (rendszerbeállítás) menüre, majd a Print & Fax (nyomtatás és faxolás) ikonra.2. Válassza ki a készüléket az ablak bal oldalán.3. Kattintson a Options & Supplies (beállítások és kellékek) gombra.4. Kattintson a Driver (illesztőprogram) fülre.5. Konfigurálja a telepített beállításokat.

Szoftver Macintosh rendszerű számítógépekhez

HP Utility (nyomtatósegéd) Mac rendszerhez

A HP Utility segédprogram segítségével a nyomtató-illesztőprogramban nem elérhető készülékfunkciókat állíthatja be.

A HP Utility akkor használható, ha a készülék USB-kábelt használ, vagy TCP/IP alapú hálózathoz van csatlakoztatva.

A HP Utility megnyitása

- ▲ A dokkon kattintson a **HP Utility** lehetőségre.

VAGY

Az **Applications** (alkalmazások) lehetőségnél kattintson a **Hewlett Packard**, majd a **HP Utility** elemre

HP Utility (nyomtatósegéd) funkciói

A HP segédprogram lapokból áll, amelyeket a **Konfigurációs beállítások** lista elemeire kattintva nyithat meg. A következő táblázat az ezeken a lapokon végrehajtható feladatokat ismerteti. A lapok tetején található **HP terméktámogatás** hivatkozásra kattintva technikai segítséget kérhet, valamint online kellékrendeléssel, online regisztrációval, újrahasznosítással és a készülék visszaküldésével kapcsolatos információkat érhet el.

Menü	Tétel	Leírás
Információ és támogatás	Kellékállapot	A készülék kellekei állapotának megjelenítése és online kellékrendelési hivatkozások.
	Készülékinformációk	A jelenleg kiválasztott termék információit jeleníti meg.
	Színhasználat	Megjeleníti az összes kinyomtatott oldal, a színesben kinyomtatott, valamint a csak feketével nyomtatott oldalak számát.
	Fájlfeltöltés	Fájlok áttöltése a számítógépről a készülékre.
	Fontok feltöltése	Fontfájlok áttöltése a számítógépről a készülékre.
	Firmware-frissítés	Firmware-frissítési fájl letöltése a készülékre.
Nyomtató beállításai	Parancsok	Speciális karakterek vagy nyomtatási parancsok küldése a nyomtatónak a nyomtatási feladat után.
	Tálca konfiguráció	Az alapértelmezett tálcabeállítások módosítása.
	Duplex mód	Az automatikus kétoldalas nyomtatási mód bekapcsolása.
	Megőrzött feladatok	A készülék merevlemezén tárolt nyomtatási feladatok kezelése.
	E-mailes riasztások	A készülék konfigurálása e-mail értesítések küldésére bizonyos esetekben.
	Hálózati beállítások	A hálózati beállítások konfigurálása, pl. IPv4 és IPv6 beállítások.

Menü	Tétel	Leírás
	Kellékek kezelése	Beállítja, hogy a készülék hogyan reagáljon, ha a kellékek becsült élettartamuk végéhez közelednek.
	Színes letiltása	Konfigurálja a színes nyomtatás korlátozását meghatározott felhasználókra és programokra vonatkozóan. MEGJEGYZÉS: Ez a beállítás csak akkor elérhető, ha megnyitja a View (nézet) menüt, és abban kijelöli a Show Advanced (Mutasd a speciális lehetőségeket) elemet.
	Közvetlen portok védelme	Letiltja az USB-porton és a párhuzamos portokon keresztül végzett nyomtatást.
	További beállítások	Hozzáférés a HP beépített webszerverhez.

Támogatott segédprogramok Mac rendszer esetében

HP beépített webszerver

A készülék HP beépített webszerverével elérhetők a készülék és a hálózat működésével kapcsolatos információk. A HP beépített webszerver elérése a HP segédprogramból. Nyissa meg a **Nyomtató beállításai** menüt, majd válassza a **További beállítások** beállítást.

Nyomtatás Mac operációs rendszerben

Nyomtatási feladat törlése Mac rendszer esetében

1. Ha a nyomtatási feladat nyomtatása éppen folyamatban van, a következő módon törölheti:
 - a. Nyomja meg a **Leállítás**  gombot a készülék kezelőpanelén.
 - b. Az érintőképernyőn lévő listán érintse meg a törlendő feladatot, majd érintse meg a **Feladattörlés** gombot.
 - c. A készülék kéri, hogy erősítse meg törlési szándékát. Érintse meg az **Igen** gombot.
2. Nyomtatási feladatot a szoftveralkalmazásból vagy a nyomtatási sorból is törölhet.
 - **A szoftveralkalmazásban:** Rendszerint megjelenik a képernyőn egy párbeszédpanel, amelyről lehetősége nyílik törölni a nyomtatási feladatot.
 - **Mac nyomtatási sor:** Nyissa meg a nyomtatási sort a készülék dokkon lévő ikonjára történő dupla kattintással. Jelölje ki a kívánt nyomtatási feladatot, majd kattintson a **Delete** (törlés) gombra.

A papírméret és -típus módosítása Mac rendszer esetében

1. A szoftverprogram **Fájl** menüjében kattintson a **Nyomtatás** lehetőségre.
2. A **Copies & Pages** (példányok és oldalak) menüben kattintson a **Page Setup** (oldalbeállítás) gombra.
3. Válassza ki a kívánt méretet a **Paper Size** (papírméret) legördülő listából, majd kattintson az **OK** gombra.
4. Nyissa meg a **Finishing** (kivitelezés) menüt. (Mac OS X 10.5 és 10.6)
5. Válassza ki a használni kívánt típust a **Media-type** (hordozótípus) legördülő listából.
6. Kattintson a **Nyomtatás** gombra.

Előzetes nyomtatási beállítások létrehozása és használata Macintosh rendszerben

Előzetes nyomtatási beállítások használatával mentheti a nyomtatóillesztő program aktuális beállításait későbbi felhasználásra.

Előzetes nyomtatási beállítás létrehozása

1. A **Fájl** menüben kattintson a **Nyomtatás** lehetőségre.
2. Válassza ki a meghajtót.
3. Válassza ki a későbbi használatra elmenteni kívánt nyomtatási beállításokat.

4. A **Presets** (előzetes beállítások) menüben kattintson a **Save as...** (mentés másként) lehetőségre, és adja meg az előzetes beállítás nevét.
5. Kattintson az **OK** gombra.

Az előzetes nyomtatási beállítások használata

1. A **Fájl** menüben kattintson a **Nyomtatás** lehetőségre.
2. Válassza ki a meghajtót.
3. A **Presets** (előzetes beállítások) menüben jelölje ki az előzetes nyomtatási beállításokat.

 **MEGJEGYZÉS:** A nyomtató-illesztőprogram alapértelmezett beállításainak használatához válassza a **standard** (szabványos) lehetőséget.

Dokumentumok átméretezése vagy nyomtatás egyedi méretű papírra Macintosh rendszerben

Mac OS X 10.5 és 10.6

Használja az alábbi módszerek egyikét.

1. A **Fájl** menüben kattintson a **Nyomtatás** lehetőségre.
 2. Kattintson a **Page Setup** (oldalbeállítás) gombra.
 3. Jelölje ki a készüléket, majd válassza ki a megfelelő beállításokat a **Paper Size** (papírméret) és **Orientation** (tájolás) lehetőséghez.
-
1. A **Fájl** menüben kattintson a **Nyomtatás** lehetőségre.
 2. Nyissa meg a **Paper Handling** (papírkezelés) menüt.
 3. A **Destination Paper Size** (cél papírméret) területen kattintson a **Scale to Fit Paper Size** (méretezés a papírméret szerint) mezőre, majd a legördülő listából válassza ki a kívánt méretet.

Fedőlap nyomtatása Mac rendszerben

1. A **Fájl** menüben kattintson a **Nyomtatás** lehetőségre.
2. Válassza ki a meghajtót.
3. Nyissa meg a **Cover Page** (fedőlap) menüt, és jelölje ki a fedőlap nyomtatásának helyét. Kattintson a **Before Document** (a dokumentum előtt) vagy a **After Document** (a dokumentum után) lehetőségre.
4. A **Cover Page Type** (fedőlap típusa) menüben válassza ki a fedőlapra nyomtatni kívánt üzenetet.

 **MEGJEGYZÉS:** Ha üres fedőlapot szeretne nyomtatni, válassza a **standard** (szabványos) lehetőséget a **Cover Page Type** (fedőlap típusa) menüben.

Vízjelek használata Macintosh rendszerben

1. A **Fájl** menüben kattintson a **Nyomtatás** lehetőségre.
2. Nyissa meg a **Watermarks** (vízjelek) menüt.
3. A **Mode** (mód) menüben válassza ki a használni kívánt vízjel típusát. A **Vízjel** lehetőség kiválasztásával félig átlátszó üzenetet nyomtathat. Az **Overlay** (Fedőlap) lehetőség kiválasztásával nem átlátszó üzenetet nyomtathat.
4. A **Pages** (oldalszám) menüben megadhatja, hogy a vízjelet az összes oldalra vagy csak az első oldalra szeretné-e nyomtatni.
5. A **Text** (szöveg) menüben jelölje ki az egyik szabványos üzenetet, vagy válassza a **Custom** (egyedi) lehetőséget, és írjon be egy új üzenetet a mezőbe.
6. Válassza ki a fennmaradó beállításokat.

Több oldal nyomtatása egyetlen papírlapra Macintosh rendszerben

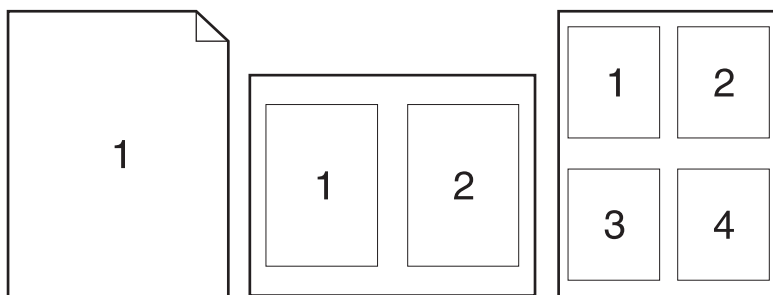

1. A **Fájl** menüben kattintson a **Nyomtatás** lehetőségre.
2. Válassza ki a meghajtót.
3. Nyissa meg a **Layout** (elrendezés) menüt.
4. A **Pages per sheet** (oldalak laponként) menüben adja meg az egyes lapokra nyomtatandó oldalak számát (1, 2, 4, 6, 9 vagy 16).
5. A **Layout Direction** (elrendezés iránya) részben adja meg az oldalak sorrendjét és elrendezési módját a lapon.
6. A **Borders** (keretek) menüben jelölje ki a lapon az egyes oldalak köré nyomtatandó szegély típusát.

Nyomtatás a lap mindkét oldalára (kétoldalas nyomtatás) Macintosh rendszerben

1. Helyezzen be a nyomtatási feladathoz megfelelő mennyiségű papírt az egyik tálcába.
2. A **Fájl** menüben kattintson a **Nyomtatás** lehetőségre.
3. Nyissa meg a **Layout** (elrendezés) menüt.
4. A **Two-Sided** (kétoldalas) menüben jelöljön ki egy kötési lehetőséget.

Feladatok tárolása Macintosh rendszerben

Lehetőség van feladatok tárolására a terméken, hogy azokat később bármikor kinyomtathassa. A tárolt feladatok megoszthatók más felhasználókkal, vagy magánjellegűként is beállíthatók.

1. A **Fájl** menüben kattintson a **Nyomtatás** lehetőségre.
2. Nyissa meg a **Feladattárolás** menüt.
3. A **Feladattárolási mód** legördülő listában válassza ki a tárolt feladat típusát.
 - **Próbanyomat és megtartás:** Ez a funkció gyors megoldást kínál a feladat egy példányának kinyomtatására és ellenőrzésére, majd a további példányok kinyomtatására.
 - **Személyes feladat:** Amikor elküld egy feladatot a készülékre, a nyomtatás csak akkor indul el, ha azt a készülék kezelőpaneljén kéri. Ha személyes azonosítószaómot (PIN-kódot) rendel a feladathoz, azt meg kell adnia a kezelőpanelon.
 - **Gyorsmásolat:** Ha a készülékre telepítve van az opcionális merevlemez, a másolási feladatot a kívánt számú példányban kinyomtathatja, a készülék opcionális merevlemezen pedig megőrizheti a feladat másolatát. A feladat megőrzése által később is nyomtathat belőle másolatokat.
 - **Tárolt feladat:** Ha a készülékre telepítve van az opcionális merevlemez, a készüléken tárolhat feladatokat, mint pl. űrlapok, időbeosztások vagy naptárak, és engedélyezheti, hogy a többi felhasználó azokat bármikor kinyomtathassa. A tárolt feladatok szintén védhetők PIN-kóddal.
4. Ha egyedi felhasználói nevet vagy feladatnevet szeretne használni, kattintson az **Custom** (egyedi) gombra, majd adja meg a felhasználói nevet, illetve a feladat nevét.

Válassza ki a használni kívánt opciót arra az esetre, ha már egy másik tárolt feladat rendelkezik ezzel a névvel.

Feladatnév + (1-99) használata A feladat nevének végére fűzzön egyedi azonosítószaómot.

Meglévő fájl cseréje A meglévő tárolt feladatot írja felül az újjal.

5. Ha a 3. lépésben a **Tárolt feladat** vagy a **Személyes feladat** lehetőséget választotta, a feladatot PIN-kóddal védheti meg. Gépeljen be egy négy számjegyből álló száómot a **Nyomtatáshoz használjon PIN-kódot** mezőbe. Amikor más felhasználók megpróbálják kinyomtatni ezt a nyomtatási feladatot, ezt a PIN-kódot kell megadniuk.

Problémák megoldása Macintosh rendszer esetében

Lásd: [A készülék szoftverével kapcsolatos problémák megoldása Macintosh rendszerben, 320. oldal.](#)

5 A készülék csatlakoztatása

- [Nyomtatómegosztásra vonatkozó nyilatkozat](#)
- [Csatlakoztatás USB-porton keresztül](#)
- [Csatlakoztatás a hálózathoz](#)

Nyomtatómegosztásra vonatkozó nyilatkozat

A HP nem támogatja az egyenrangú hálózati működést, mivel ezt a szolgáltatást a Microsoft operációs rendszerek biztosítják, nem pedig a HP nyomtató-illesztőprogramok. Keresse fel a Microsoft webhelyét a www.microsoft.com címen.

Csatlakoztatás USB-porton keresztül

Ez a készülék az USB 2.0 porton keresztüli csatlakoztatást támogatja. A-B típusú USB-kábelt használjon. A HP azt tanácsolja, hogy a kábel hossza max. 2 m legyen.

⚠ VIGYÁZAT! Ne csatlakoztassa az USB-kábelt, amíg a telepítőszoftver nem kéri erre.

Telepítés CD-ről

1. Zárja be a számítógépen futó programokat.
2. Telepítse a szoftvert a CD-ről, és kövesse a képernyőn megjelenő utasításokat.
3. Ha a program kéri, válassza ki a **Közvetlen csatlakozás ehhez a számítógéphez USB-kábel segítségével** lehetőséget, majd kattintson a **Tovább** gombra.
4. Ha a program kéri, csatlakoztassa az USB-kábelt a készülékhez és a számítógéphez.

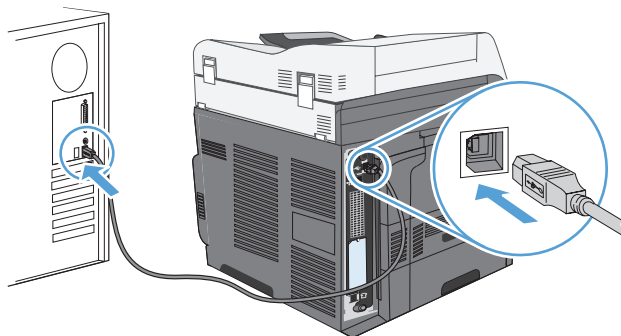

5. A telepítés végén kattintson a **Befejezés** gombra, illetve a **További beállítások** gombra kattintva telepíthet további szoftvereket.
6. A **További beállítások** képernyőn telepíthet egyéb szoftvereket, vagy kattintson a **Kilépés** gombra.
7. Nyomtasson ki egy oldalt bármely programból, és ellenőrizze, hogy a szoftver megfelelően van-e telepítve.



MEGJEGYZÉS: Amennyiben a telepítés nem sikerült, telepítse újra a szoftvert.

Csatlakoztatás a hálózathoz

A hálózati paraméterek beállíthatók a nyomtató vezérlőpultján, a HP beépített webszerveren, illetve a legtöbb hálózat esetében a HP Web Jetadmin szoftveren keresztül is.



MEGJEGYZÉS: A Mac OS X operációs rendszerek nem támogatják a HP Web Jetadmin szoftver használatát.

A támogatott hálózatok teljes listája és a hálózati paraméterek szoftveres beállításának leírása megtalálható a *HP Jetdirect beágyazott nyomtatószervert adminisztrátori kézikönyvében*. A kézikönyv a HP Jetdirect beágyazott nyomtatószerrel rendelkező készülékek tartozéka.

Támogatott hálózati protokollok

5-1. táblázat: Támogatott hálózati protokollok

Hálózat típusa	Támogatott protokollok
TCP/IP IPv4- és IPv6-hálózatok	<ul style="list-style-type: none">• Apple Bonjour• Simple Network Management Protocol (SNMP) v1, v2 és v3• Hyper Text Transfer Protocol (HTTP)• Secure HTTP (HTTPS)• File Transfer Protocol (FTP)• Port 9100• Line printer daemon (LPD)• Internet Printing Protocol (IPP)• Secure IPP• Web Services Dynamic Discovery (WS Discovery)• IPsec/Firewall
Csak TCP/IP IPv4-hálózatok	<ul style="list-style-type: none">• Automatikus IP• Service Location Protocol (SLP)• Trivial File Transfer Protocol (TFTP)• Telnet• Internet Group Management Protocol (IGMP) v2• Bootstrap Protocol (BOOTP)/DHCP• Windows Internet Name Service (WINS)• IP Direct Mode• WS Print

5-1. táblázat: Támogatott hálózati protokollok (folytatás)

Hálózat típusa	Támogatott protokollok
Csak TCP/IP IPv6-hálózatok	<ul style="list-style-type: none">• Dynamic Host Configuration Protocol (DHCP) v6• Multicast Listener Discovery Protocol (MLD) v1• Internet Control Message Protocol (ICMP) v6
Egyéb támogatott hálózati protokollok	<ul style="list-style-type: none">• Internetwork Packet Exchange/Sequenced Packet Exchange (IPX/SPX)• AppleTalk• NetWare Directory Services (NDS)• Bindery• Novell Distributed Print Services (NDPS)• iPrint

5-2. táblázat: Hálózatfelügyelet – fejlett biztonsági funkciók

Szolgáltatás neve	Leírás
IPsec/Firewall	Hálózati rétegű biztonság IPv4 és IPv6 hálózatokon. A tűzfal az IP-forgalom egyszerű ellenőrzését biztosítja. Az IPsec további védelmet kínál hitelesítési és titkosítási protokollok révén.
Kerberos	Magánjellegű információk nyílt hálózaton történő cseréjének lehetővé tétele egyedi kulcs, más néven jegy segítségével, amely a hálózatra bejelentkező minden egyes felhasználóhoz hozzárendelésre kerül. Ez követően a rendszer üzenetekbe ágyazza be a jegyet a küldő azonosítása érdekében.
SNMP v3	Felhasználói alapú biztonsági modell SNMP v3 technológiához – felhasználói hitelesítés és adatbiztonság titkosítás révén.
SSL/TLS	Lehetővé teszi magánjellegű dokumentumok átvitelét az Interneten, valamint garantálja a kliens és szerveralkalmazások közötti adatvédelmet és adatintegritást.
IPsec kötegelt konfiguráció	Hálózati rétegű biztonság az IP-forgalom készülék felé irányuló és onnan kiinduló egyszerű protokollja révén. Ez a protokoll a titkosítás és a hitelesítés előnyeit kínálja, valamint többszörös konfigurációt tesz lehetővé.

A készülék telepítése vezetékes hálózatra

Az IP-cím beállítása

1. Győződjön meg arról, hogy a készülék be van kapcsolva, és a kezelőpanel kijelzőjén az **Üzemkész** üzenet látható.

2. Csatlakoztassa a hálózati kábelt a készülékhez és a hálózathoz.

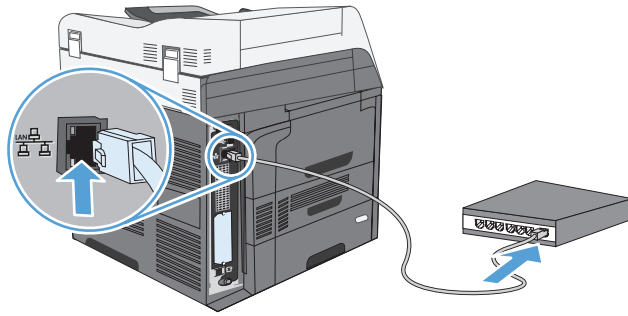

3. Folytatás előtt várjon 60 másodpercet. Ezalatt a hálózat felismeri a készüléket, és hozzárendel egy IP-címet vagy gazdagépnévet.
4. A készülék kezelőpaneljén a **Hálózati cím** gomb megérintésével azonosíthatja a termék IP-címét vagy gazdagépnévet.

Ha a **Hálózati cím** gomb nem jelenik meg, akkor az IP-cím vagy a gazdagépnév megállapításához nyomtassa ki a konfigurációs oldalt.

- a. A kezelőpanelen görgessen az **Adminisztráció** gombhoz, majd érintse meg azt.
- b. Nyissa meg a következő menüket:
 - **Jelentések**
 - **Konfiguráció/Állapotoldalak**
 - **Konfigurációs lap**
- c. Érintse meg a **Nézet** gombot az információk kezelőpanelen történő megjelenítéséhez, majd érintse meg a **Nyomtatás** gombot az oldalak nyomtatásához.
- d. Keresse meg az IP-címet a Jetdirect oldalon.

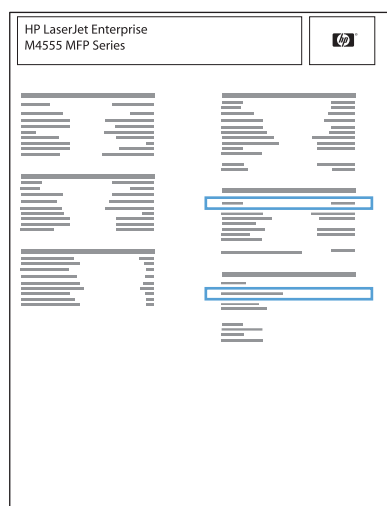

5. **IPv4:** Ha az IP-cím 0.0.0.0, 192.0.0.192 vagy 169.254.x.x, akkor manuálisan kell azt beállítania. Egyéb esetben a hálózat beállítása sikerült.

IPv6: Ha az IP-cím a „fe80:” karakterekkel kezdődik, a készülék tud nyomtatni. Ha nem, akkor az IP-címet manuálisan kell megadnia.

A szoftver telepítése

1. Lépjen ki minden futó alkalmazásból a számítógépen.
2. Telepítse a szoftvert a CD-ről.
3. Kövesse a képernyőn megjelenő utasításokat.
4. Ha a program kéri, válassza a **Csatlakozás vezetékes hálózaton keresztül** lehetőséget.
5. Az elérhető nyomtatók listájában válassza ki a megfelelő IP-címmel rendelkező készüléket.
6. A telepítés végén kattintson a **Befejezés** gombra, vagy a **További beállítások** gombra kattintva telepítsen további szoftvereket, illetve állítsa be a termék alapvető digitális küldési funkcióit.
 - A HP Faxküldés számítógépről illesztőprogramot faxok számítógépről történő küldéséhez használhatja. (Csak faxszal rendelkező típusok esetén)
 - A HP Beolvasás e-mailbe beállítóvarázsló használatával az e-mail szolgáltatás alapvető beállításai határozhatók meg.
 - A HP Mentés mappába beállítóvarázsló használatával beállíthat egy hálózaton megosztott mappát a beolvasott fájlok tárolásához.
7. Nyomtasson ki egy oldalt bármely programból, és ellenőrizze, hogy a szoftver megfelelően van-e telepítve.

Hálózati beállítások konfigurálása

Hálózati beállítások megtekintése és módosítása

A beépített webservert segítségével megtekintheti vagy módosíthatja az IP-konfigurációs beállításokat.

1. Nyomtasson egy konfigurációs oldalt, és keresse meg az IP-címet.
 - Ha IPv4 protokollt használ, az IP-cím csak számjegyeket tartalmaz. Ennek ez a formátuma:
xxx.xxx.xxx.xxx
 - Ha IPv6 protokollt használ, az IP-cím hexadecimális karakterek és számjegyek kombinációja. Ehhez hasonló formátummal rendelkezik:
xxxx::xxxx:xxxx:xxxx:xxxx
2. A beépített webservert megnyitásához a webböngésző címsorába írja be a készülék IP-címét.
3. Kattintson a **Hálózatkezelés** fülre, hogy hozzájusson a hálózati információhoz. A beállításokat szükség szerint módosíthatja.

A hálózati jelszó beállítása vagy megváltoztatása

A hálózati jelszó beállításához vagy egy létező jelszó megváltoztatásához használja a beágyazott webservert.

1. Nyissa meg a beépített webservert, kattintson a **Hálózatkezelés** fülre, majd a **Biztonság** hivatkozásra.



MEGJEGYZÉS: Ha előzőleg már állítottak be jelszót, felszólítás jelenik meg, hogy adja meg azt. Írja be a jelszót, majd kattintson az **Alkalmaz** gombra.

2. Írja be az új jelszót az **Új jelszó** mezőbe és a **Jelszó megerősítése** mezőbe.
3. A jelszó mentéséhez az ablak alján kattintson az **Alkalmaz** gombra.

IPv4 TCP/IP-paraméterek kézi beállítása a kezelőpanelen

A kezelőpanel [Adminisztráció](#) menüinek segítségével manuálisan beállíthatja az IPv4-alapú címeket, alhálózati maszkokat és alapértelmezett átjárókat.

- 1.** A Kezdőképernyőn görgessen le, és érintse meg az [Adminisztráció](#) gombot.
- 2.** Nyissa meg a következő menüket:
 - a.** [Hálózati beállítások](#)
 - b.** [Beépített Jetdirect menü](#)
 - c.** [TCP/IP](#)
 - d.** [IPV4-beállítások](#)
 - e.** [Konfigurációs mód](#)
 - f.** [Kézi](#)
 - g.** [Kézi beállítások](#)
 - h.** [IP-cím](#), [Alhálózati maszk](#) vagy [Alapértelmezett átjáró](#)
- 3.** Használja a számbillentyűzetet az IP-cím, az alhálózati maszk és az alapértelmezett átjáró megadásához.

IPv6 TCP/IP-paraméterek kézi beállítása a kezelőpanelen

A kezelőpanel [Adminisztráció](#) menüinek segítségével manuálisan beállíthatja az IPv6-alapú címekeket.

1. A Kezdőképernyőn görgessen le, és érintse meg az [Adminisztráció](#) gombot.
2. A manuális konfigurálás engedélyezéséhez nyissa meg a következő menüket:
 - a. [Hálózati beállítások](#)
 - b. [Beépített Jetdirect menü](#)
 - c. [TCP/IP](#)
 - d. [IPV6-beállítások](#)
 - e. [Cím](#)
 - f. [Kézi beállítások](#)
 - g. [Engedélyezés](#)

Válassza a [Be](#) beállítást, majd érintse meg a [Mentés](#) gombot.

3. A cím beállításához nyissa meg a következő menüket:
 - [Hálózati beállítások](#)
 - [Beépített Jetdirect menü](#)
 - [TCP/IP](#)
 - [IPV6-beállítások](#)
 - [Cím](#)

Használja a számbillentyűzetet a cím megadásához.

 **MEGJEGYZÉS:** A nyílombok használatakor minden számjegy megadása után le kell nyomnia az [OK](#) gombot.

6 Papír és nyomtatási hordozók

- [A papír megfelelő használata](#)
- [A nyomtató-illesztőprogram papírtípus- és papírméret-beállításának módosítása Windows rendszerben](#)
- [Támogatott papírméret](#)
- [Támogatott papírtípusok](#)
- [Papírtálcák feltöltése](#)
- [Tálcák konfigurálása](#)
- [Válasszon kimeneti tálcát \(tűző/lerakó egységgel rendelkező típusok esetén\)](#)

A papír megfelelő használata

Ez a készülék, összhangban a jelen felhasználói útmutatóban megfogalmazott irányelvekkel, sokféle papírt és egyéb nyomtatási adathordozót támogat. Az a fajta papír vagy nyomtatási adathordozó, amelyik nem felel meg ezeknek az irányelveknek, silány nyomtatási minőséget, az elakadások számának növekedését és a készülék idő előtti elhasználódását okozhatja.

A legjobb eredmény elérése érdekében kizárólag lézernyomtatókhoz vagy univerzális használatra tervezett, HP márkájú papírt és nyomtatási médiát használjon. Ne használjon tintasugaras nyomtatókhoz való papírt és nyomtatási médiát. A Hewlett-Packard Company nem ajánlja a más gyártók által gyártott adathordozó használatát, mert a HP nem garantálhatja azok minőségét.

Lehetséges, hogy a nyomtatás a leírásban szereplő összes felsorolt irányelv betartása ellenére sem lesz kielégítő. Ez a nem megfelelő kezelés, a határértékeken kívül eső hőmérsékleti és/vagy nedvességértékek vagy olyan más paraméterek eredményeként következhet be, amelyek kívül esnek a Hewlett-Packard hatáskörén.

⚠ VIGYÁZAT! A Hewlett-Packard specifikációinak nem megfelelő papír vagy nyomtatási hordozók használata akár javítást igénylő problémákat is okozhat a nyomtatóban. Az ilyen javítás nem tartozik a Hewlett-Packard által vállalt garancia vagy szervizszerződés hatálya alá.

A különleges papír használatára vonatkozó útmutató

Ez a készülék támogatja a különleges adathordozóra történő nyomtatást. A kielégítő eredmény elérése érdekében kövesse a következő irányelveket. Ha különleges papírt vagy nyomtatási adathordozót használ, a legjobb eredmény elérése érdekében feltétlenül állítsa be a típust és a méretet a nyomtató illesztőprogramjában.

⚠ VIGYÁZAT! A HP LaserJet készülékek beégetőt használnak ahhoz, hogy a száraz festékszempeszt precíz pontméretben a papírhoz kössék. A HP lézerpapírt úgy tervezték, hogy képes legyen ellenállni ennek a rendkívül magas hőmérsékletnek. A tintasugaras papír használata tönkretelheti a készüléket.

Hordozóanyag típusa	Helyes	Tilos
Borítékok	<ul style="list-style-type: none">A borítékokat fekvé tárolja.Olyan borítékokat használjon, amelyen a ragasztási sáv mindenhol eléri a boríték sarkait.A lézernyomtatókban való használatra jóváhagyott, lehúzható ragasztócsíkkal ellátott borítékokat használjon.	<ul style="list-style-type: none">Ne használjon gyűrött, szakadt, összeragadt vagy más módon megsérült borítékokat.Ne használjon kapoccsal, patenttel, ablakkal ellátott vagy valamilyen módon impregnált borítékokat.Ne használjon öntapadós ragasztókat vagy más szintetikus anyagot.

Hordozóanyag típusa	Helyes	Tilos
Címkék	<ul style="list-style-type: none"> • Csak olyan címkéket használjon, amelyek között nincsen szabad hordozófelület. • Gyűrődésmentes, simán fekvő címkéket használjon. • Csak új, teljes címkelapokat használjon. 	<ul style="list-style-type: none"> • Ne használjon gyűrött, hólyagos vagy sérült címkéket. • Ne használjon megkezdett címkelapokat.
Írásvetítő-fóliák	<ul style="list-style-type: none"> • Kizárólag csak a színes lézernyomatókkal való használatra jóváhagyott írásvetítő-fóliákat használjon. • Helyezze az írásvetítő-fóliákat egy sima felszínre, miután eltávolította a nyomtatóból. 	<ul style="list-style-type: none"> • Ne használjon olyan átlátszó nyomtatási hordozót, ami nincs jóváhagyva lézernyomatóban való használatra.
Fejléces papírok és előnyomott űrlapok	<ul style="list-style-type: none"> • Csak a lézernyomatókban való használatra jóváhagyott fejléces papírokat és előnyomott űrlapokat használjon. 	<ul style="list-style-type: none"> • Ne használjon domborított vagy fém fejléccel rendelkező fejléces papírokat.
Nehéz papírok	<ul style="list-style-type: none"> • Csak a lézernyomatókban való használatra jóváhagyott és a nyomtató papírsúlyokra vonatkozó előírásainak megfelelő nehéz papírokat használjon. 	<ul style="list-style-type: none"> • Ne használjon az ajánlott hordozóknál nagyobb súllyal rendelkező hordozót, kivéve ha az a nyomtatóban való használatra jóváhagyott HP termék.

A nyomtató-illesztőprogram papírtípus- és papírméret-beállításának módosítása Windows rendszerben

1. A szoftverprogram **Fájl** menüjében kattintson a **Nyomtatás** elemre.
2. Jelölje ki a készüléket, majd kattintson a **Tulajdonságok** vagy a **Beállítások** gombra.
3. Kattintson a **Papír/Minőség** fülre.
4. Válassza ki a kívánt méretet a **Papírméret** legördülő listából.
5. Válassza ki a használni kívánt típust a **Papírtípus** legördülő listából.
6. Kattintson az **OK** gombra.

Támogatott papírméreték



MEGJEGYZÉS: A legjobb nyomtatási eredményhez a nyomtatás előtt a nyomtató-illesztőprogramban válassza ki a helyes papírméretet és -típust.

6-1. táblázat: Támogatott papír- és nyomtatási hordozó méretek

Nagyság és méretek	1. tálca	2. tálca	Opcionális 3., 4. és 5. tálca	Automatikus kétoldalas nyomtatás
Levél 216 x 279 mm	✓	✓	✓	✓
Legal 216 x 356 mm	✓	✓	✓	✓
Executive 184 x 267 mm	✓	✓	✓	✓
Statement 140 x 216 mm	✓			
8,5 x 13 216 x 330 mm	✓	✓	✓	✓
3 x 5 76 x 127 mm	✓			
4 x 6 101,6 x 152,4 mm	✓			
10 x 15 cm 101,6 x 152,4 mm	✓			
5 x 7 127 x 188 mm	✓			
5 x 8 127 x 203 mm	✓			
A4 210 x 297 mm	✓	✓	✓	✓
A5 148 x 210 mm	✓	✓	✓	✓
A6 105 x 148 mm	✓			

6-1. táblázat: Támogatott papír- és nyomtatási hordozó méretek (folytatás)

Nagyság és méretek	1. tálca	2. tálca	Opcionális 3., 4. és 5. tálca	Automatikus kétoldalas nyomtatás
B5 (JIS) 182 x 257 mm	✓	✓	✓	✓
B6 (JIS) 128 x 182 mm	✓			
16K 195 x 270 mm 184 x 260 mm 197 x 273 mm	✓	✓	✓	
Levelezőlap (JIS) 100 x 148 mm	✓			
Nagy levelezőlap, JIS 148 x 200 mm	✓			
Egyedi 76 x 127 mm – 216 x 356 mm	✓ ¹			
Egyedi 148 x 210 mm – 216 x 356 mm		✓	✓	
9. sz. boríték 98 x 225 mm	✓			
10 sz. boríték 105 x 241 mm	✓			
Monarch boríték 98 x 191 mm	✓			
B5 boríték 176 x 250 mm	✓			
C5 boríték 162 x 229 mm	✓			
C6 boríték 162 x 114 mm	✓			

6-1. táblázat: Támogatott papír- és nyomtatási hordozó méretek (folytatás)

Nagyság és méretek	1. tálca	2. tálca	Opcionális 3., 4. és 5. tálca	Automatikus kétoldalas nyomtatás
DL ISO boríték 110 x 220 mm	✓			

¹ A készülék 76 x 127 mm méretű papírra tud nyomtatni az 1. tálcából Extra nehéz (131–175 g/m²), illetve Kartonlap (176–220 g/m²) típusú papírok esetén.

Támogatott papírtípusok

Papírtípus	1. tálca	2. tálca	Opcionális 3., 4. és 5. tálca	Automatikus kétoldalas nyomtatás
Sima papír	✓	✓	✓	✓
Könnyű (60–74 g/m ²)	✓	✓	✓	✓
Kartonlapok (176–220 gm ²)	✓			
Fólia	✓	✓	✓	
Címkék	✓	✓	✓	
Fejléces	✓	✓	✓	✓
Boríték ¹	✓			
Előnyomott	✓	✓	✓	✓
Előlyukasztott	✓	✓	✓	✓
Színes	✓	✓	✓	✓
Bankpostapapír	✓	✓	✓	✓
Újrahasznosított	✓	✓	✓	✓
Durva papír	✓	✓	✓	✓

¹ Támogatott az opcionális borítékadagoló esetében is.

Papírtálcák feltöltése

Tálcák kapacitása

Tálca vagy kimeneti tálca	Papírtípus	Műszaki adatok	Mennyiség
1. tálca	Papír	Tartomány: 60 g/m ² tömegű bankpostapapírtól 200 g/m ² tömegű bankpostapapírig	Legnagyobb kötegmagasság: 10 mm Megfelel 100 lap 75 g/m ² tömegű bankpostapapírnak
	Borítékok	Kevesebb, mint 60 g/m ² tömegű bankpostapapírtól 90 g/m ² tömegű bankpostapapírig	Legfeljebb 10 boríték
	Címkék	Legfeljebb 0,23 mm vastag	Legnagyobb kötegmagasság: 10 mm
	Fóliák	Legalább 0,13 mm vastag	Legnagyobb kötegmagasság: 10 mm Legfeljebb 50 lap
2. tálca	Papír	Tartomány: 60 g/m ² tömegű bankpostapapírtól 120 g/m ² tömegű bankpostapapírig	Legnagyobb kötegmagasság: 56 mm Megfelel 500 lap 75 g/m ² tömegű bankpostapapírnak Legnagyobb kötegmagasság 10 x 15 cm méretű papír esetében: 15 mm
	Fóliák	Legalább 0,13 mm vastag	Legnagyobb kötegmagasság: 56 mm
Opcionális 3, 4. és 5. tálca	Papír	Tartomány: 60 g/m ² tömegű bankpostapapírtól 120 g/m ² tömegű bankpostapapírig	Megfelel 500 lap 75 g/m ² tömegű bankpostapapírnak Legnagyobb kötegmagasság: 56 mm
	Fóliák	Legalább 0,13 mm vastag	Legnagyobb kötegmagasság: 56 mm
Kimeneti tálca	Papír	Tartomány: 60 g/m ² tömegű bankpostapapírtól 200 g/m ² tömegű bankpostapapírig	Legfeljebb 500 lap 75 g/m ² tömegű bankpostapapír
Dokumentumadag oló	Papír	Tartomány: 60 g/m ² tömegű bankpostapapírtól 220 g/m ² tömegű papírig	Legfeljebb 50 lap 75 g/m ² tömegű bankpostapapír

Tálca vagy kimeneti tálca	Papírtípus	Műszaki adatok	Mennyiség
Borítékadagoló	Borítékok	Tartomány: Minimum: 90 mm x 148 mm Maximum: 178 mm x 254 mm <ul style="list-style-type: none"> • COM 10 • Monarch • B5 176 mm x 250 mm • C5 162 mm x 229 mm • DL 110 mm x 220 mm 	Legfeljebb 75 boríték
Felső és középső kimeneti tálcák	Papír	60 g/m ² tömegű bankpostapapírtól 120 g/m ² tömegű bankpostapapírig	Legfeljebb 125 lap 75 g/m ² tömegű bankpostapapír
Alsó kimeneti tálca	Papír	Tartomány: 60 g/m ² tömegű bankpostapapírtól 200 g/m ² tömegű bankpostapapírig	Legfeljebb 650 lap 75 g/m ² tömegű bankpostapapír
	Borítékok	Tartomány: Minimum: 90 mm x 148 mm Maximum: 178 mm x 254 mm	
	Címkék	Legfeljebb 0,23 mm vastag	
	Fóliák	Legalább 0,13 mm vastag	
Tűző/lerakó	Papír	60 g/m ² tömegű bankpostapapírtól 120 g/m ² tömegű bankpostapapírig	Tűzőkapacitás: 30 lap 75 g/m ² tömegű bankpostapapír Tárolókapacitás tűzési feladatokhoz: 15 tűzéses feladat – 30 lap 75 g/m ² tömegű bankpostapapír
Duplexer egység	Papír	60 g/m ² tömegű bankpostapapírtól 120 g/m ² tömegű bankpostapapírig	

A papír tájolása a tálcák feltöltésekor

Ha olyan papírt használ, amely egyedi tájolást igényel, töltsé be azt a következő táblázatokban közölt információ szerint.

 **MEGJEGYZÉS:** A *Váltakozó fejléces mód* és a *Kép forgatása* beállítás befolyásolja a fejléces és az előnyomott papír betöltésének módját. Az alábbi információ az alapértelmezett beállításra vonatkozik.

Papírtájolás az 1. tálca feltöltéséhez

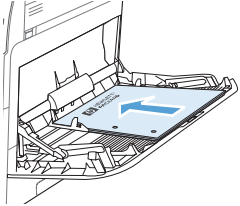
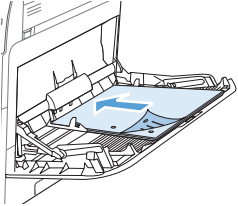
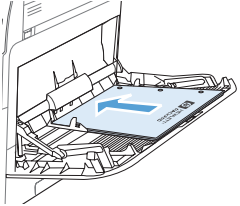
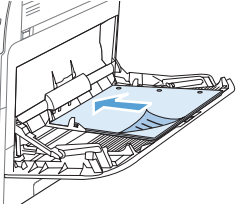
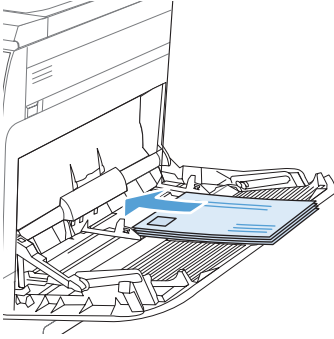
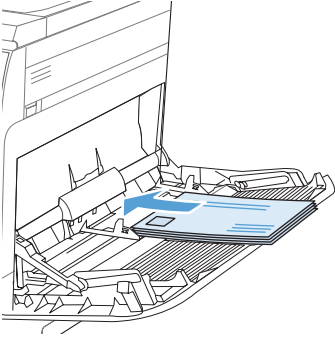
Papírtípus	Egyoldalas nyomtatás, tűző/lerakó nélkül	Kétoldalas nyomtatás, tűző/lerakó nélkül	Egyoldalas nyomtatás, tűző/lerakó felszerelve	Kétoldalas nyomtatás, tűző/lerakó felszerelve
Fejléces, előnyomott vagy előlyukasztott	Nyomatási oldallal felfelé Felső szél a készülék felé néz	Nyomatási oldallal lefelé Alsó szél a készülék felé néz	Nyomatási oldallal felfelé Alsó szél a készülék felé néz	Nyomatási oldallal lefelé Felső szél a készülék felé néz
				
Borítékok	Nyomatási oldallal felfelé A rövidebb, felbélyegzett él néz a készülék felé		Nyomatási oldallal felfelé A rövidebb, felbélyegzett él néz a készülék felé	
				

Papírtájolás a 2. tálca vagy a 3, 4. és 5. tálca feltöltéséhez

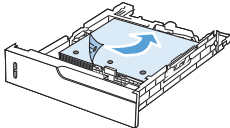
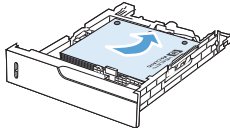
Papírtípus	Egyoldalas nyomtatás	Kétoldalas nyomtatás
Fejléces, előnyomott vagy előlyukasztott	Nyomatási oldallal lefelé Felső éllel a tálca jobb oldala felé	Nyomatási oldallal felfelé Felső éllel a tálca jobb oldala felé
		

Az 1. tálca betöltése

⚠ VIGYÁZAT! Az elakadások megelőzése érdekében nyomtatás közben soha ne tegyen papírt az 1. tálcába, és ne is vegyen ki belőle.

1. Nyissa ki az 1. tálcat.

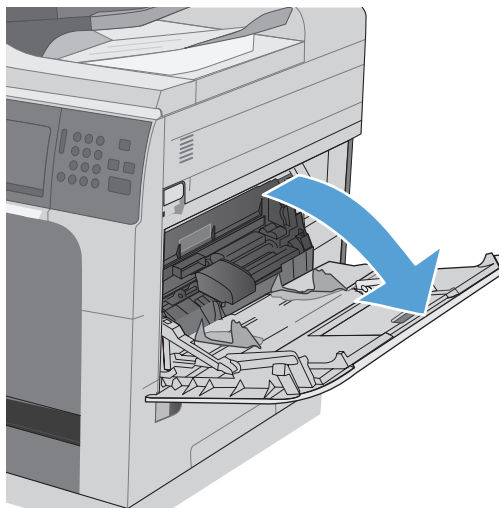

2. Húzza ki a tálcahosszabbítót a papír alátámasztásához, és állítsa be az oldalsó papírvezetőket a megfelelő szélességre.

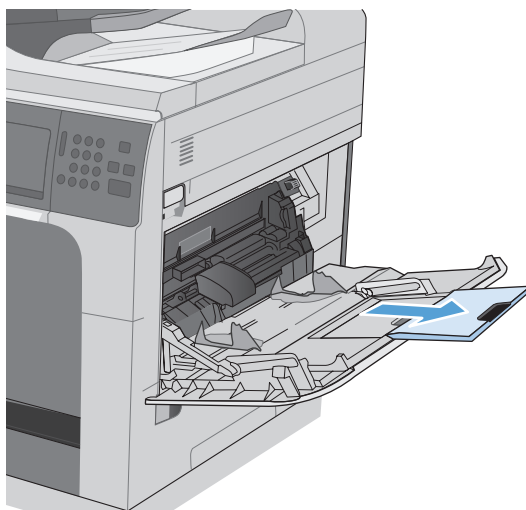

3. Töltsön papírt a tálcába.

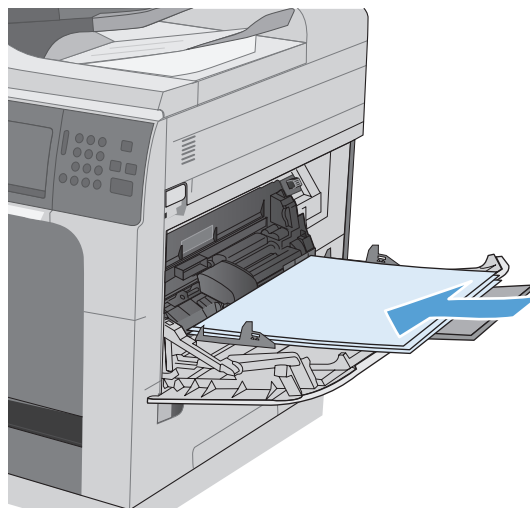

4. Győződjön meg arról, hogy a köteg a vezeték fülei alatt fekszik, és nem emelkedik a betöltési szintjelzők fölé.

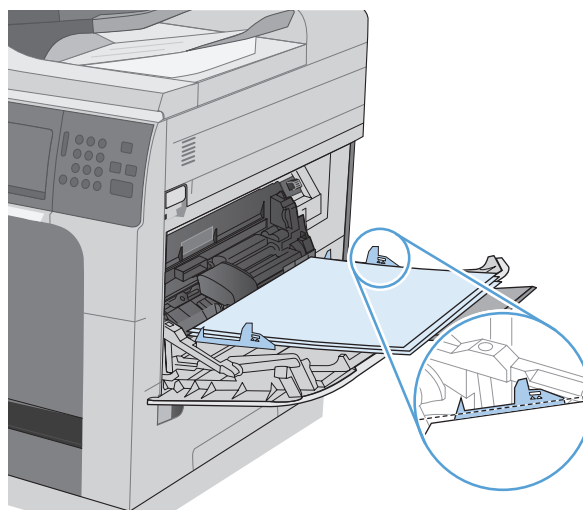

5. Az oldalsó vezetőket úgy állítsa be, hogy azok finoman érintsék a papírköteget, de ne hajlítsák meg azt.

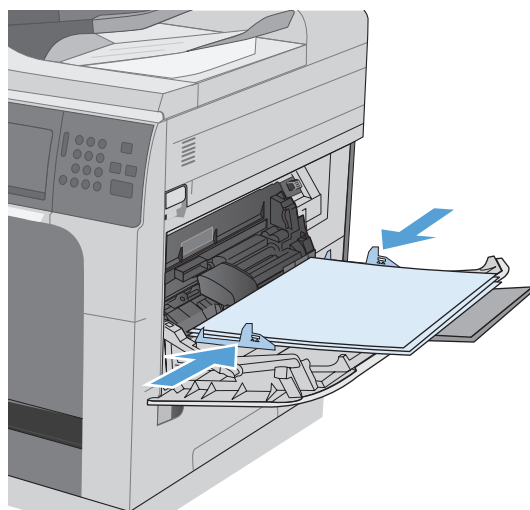

Töltse be szabványos méretű papírt a 2., illetve az opcionális 3., 4. és 5. tálcába

1. Nyissa ki a tálcát.

MEGJEGYZÉS: Ne nyissa ki a tálcát, amikor az használatban van,

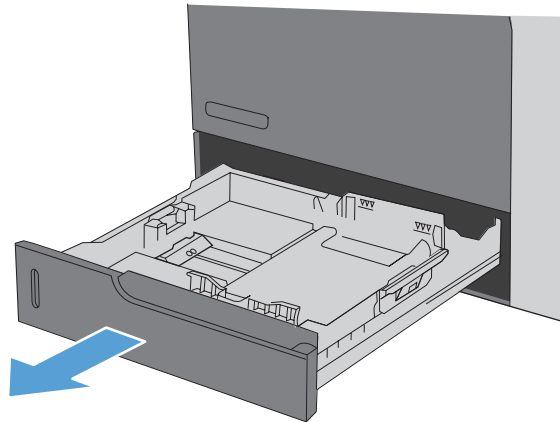

2. Állítsa be a papírhosszúság- és papírszélesség-beállítót a beállítóreteszek összenyomásával és a beállítóknak a használt papír méretének megfelelő helyre húzásával.

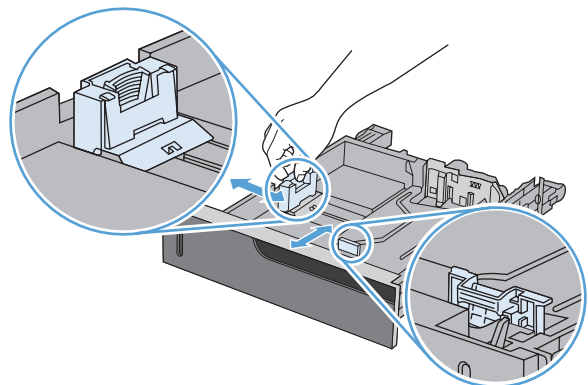

3. Töltse papírt a tálcába. A papír ellenőrzésével győződjön meg arról, hogy a vezetők finoman érintik a köteget, de nem hajlítják meg.

MEGJEGYZÉS: Az elakadások megelőzése érdekében ne töltse túl a tálcát. Győződjön meg arról, hogy a köteg teteje nem éri el a tálcá telítettségét jelző vonalat.

MEGJEGYZÉS: Ha a tálcá nem megfelelően van feltöltve, nyomtatás közben hibaüzenet jelenhet meg, vagy előfordulhat, hogy elakad a papír.

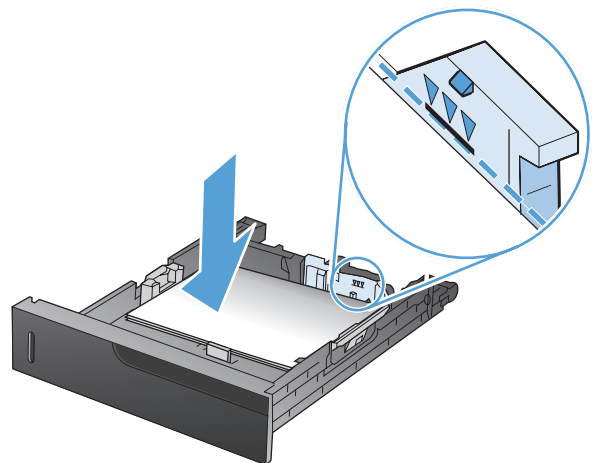

4. Zárja be a tálcát

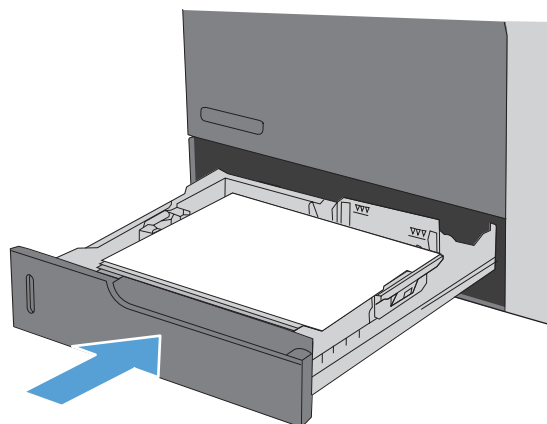

5. A kezelőpanelen látható a tálcába betöltött papír típusa és mérete. Ha a konfiguráció nem megfelelő, a méret vagy típus módosításához kövesse a kezelőpanelen megjelenő utasításokat.

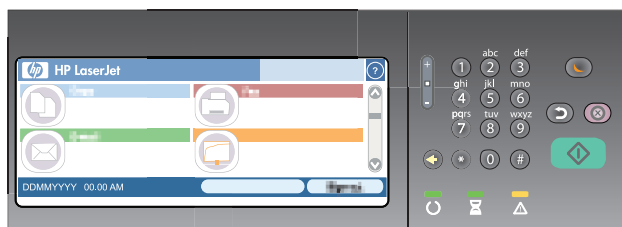

Töltsön be egyedi méretű papírt a 2., illetve az opcionális 3., 4. és 5. tálcába

1. Nyissa ki a tálcát.

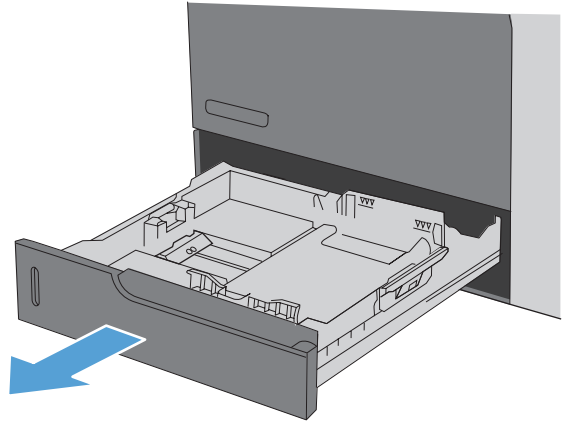

2. Állítsa be a papírhosszúság- és papírszélesség-beállítót a beállítóreteszek összenyomásával és a beállítóknak a használt papír méretének megfelelő helyre húzásával.

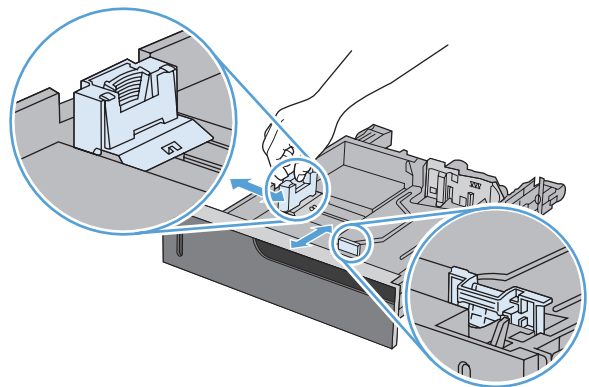

3. Töltsön papírt a tálcába. A papír ellenőrzésével győződjön meg arról, hogy a vezetők finoman érintik a köteget, de nem hajlítják meg.

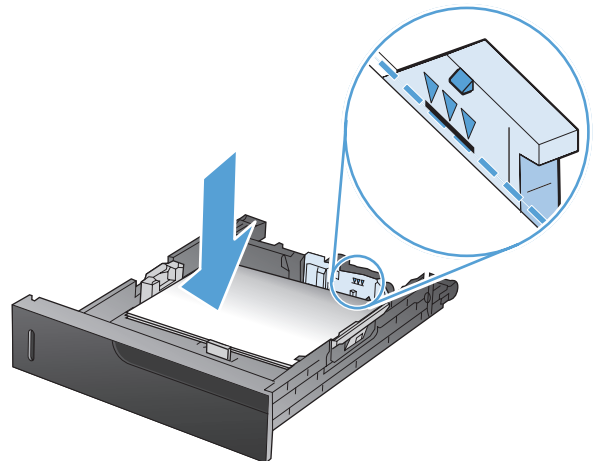

4. Zárja be a tálcát

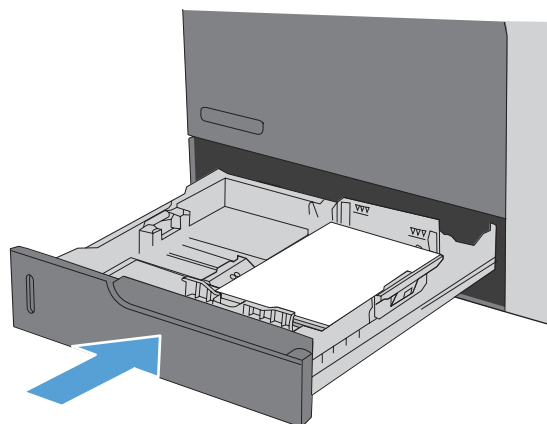

5. A kezelőpanelen a papírméret és -típus beállítására felszólító üzenet jelenik meg. Jelölje ki az **Egyedi** beállítást, majd konfigurálja az egyedi papírméret X és Y méretét.

MEGJEGYZÉS: Az X és Y méret meghatározásához vegye figyelembe a papírtálcán található ábrát vagy az alábbi ábrát.

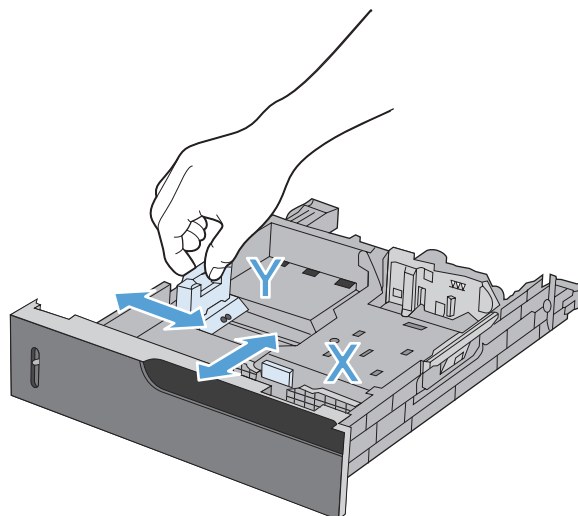

Tálcák konfigurálása

A következő helyzetekben a készülék automatikusan felszólítja Önt, hogy állítsa be a tálcához a papírtípust és -méretet:

- Ha papírt tölt a tálcába.
- Ha a nyomtató illesztőprogramjában vagy bármely programban egy tálcát vagy egy papírtípust határoz meg, és a tálcát nincs beállítva a nyomtatási feladat beállításainak figyelembe vételére.



MEGJEGYZÉS: Az üzenet nem jelenik meg, ha az 1. tálcából nyomtat, és az a **Bármely méret** papírméretre és a **Bármely típus** papírtípushoz van beállítva. Ebben az esetben, ha a nyomtatási feladat nem jelöl ki tálcát, a készülék az 1. tálcából fog nyomtatni akkor is, ha a tálcába betöltött papír méret- és típusbeállításai nem megfelelőek a feladathoz.

Tálca konfigurálása papír betöltésekor

1. Töltsön papírt a tálcába. Zárja be a tálcát, ha a 2, 3, 4. vagy 5. tálcát használja.
2. Megjelenik a tálcakonfigurálási üzenet.
3. Érintse meg az **OK** gombot a megállapított méret és típus elfogadásához, vagy érintse meg a **Módosítás** gombot más papírméret vagy -típus választásához.
4. Válassza ki a megfelelő méretet és típust, majd érintse meg az **OK** gombot.

Tálcakonfigurálás a nyomtatási feladat beállításainak megfelelően

1. Adja meg a szoftverprogramban a forrástálcát, a papírméretet és a papírtípust.
2. Küldje el a feladatot a készülékre.
Ha a tálcát konfigurálni kell, megjelenik a tálcakonfigurálási üzenet.
3. Tölts be a tálcába a megadott típusú és méretű papírt, majd zárja vissza a tálcát.
4. Érintse meg az **OK** gombot a megállapított méret és típus elfogadásához, vagy érintse meg a **Módosítás** gombot más papírméret vagy -típus választásához.
5. Válassza ki a megfelelő méretet és típust, majd érintse meg az **OK** gombot.

Tálca konfigurálása a kezelőpanelen

Az egyes tálcák a termékről érkező felszólítás nélkül is konfigurálhatók a kívánt típusra és méretre.

1. A kezdőképernyőn érintse meg a **Tálcák** gombot.
2. Érintse meg a konfigurálni kívánt tálcára vonatkozó sort, majd érintse meg a **Módosítás** gombot.
3. Válassza ki a papír méretét és típusát a megjelenő lehetőségek közül.
4. Érintse meg az **OK** gombot a kiválasztás mentéséhez.

A papír kiválasztása forrás, típus vagy méret szerint

Microsoft Windows operációs rendszerben három beállítás határozza meg, hogy nyomtatási feladat küldésekor hogyan próbál hordozót behúzni a nyomtató. Ez a három beállítás a Forrás, a Típus és a Méret, melyek megtalálhatók a legtöbb szoftver **Oldalbeállítás**, **Nyomtatás** vagy **Nyomtatás tulajdonságai** párbeszédpaneljén. A beállítások módosítása nélkül a termék automatikusan az alapértelmezett beállítások alapján választ tálcát.

Forrás

A forrás alapján végzett nyomtatáshoz a nyomtató-illesztőprogramban jelölje ki, hogy a készülék melyik tálcáról húzza be a hordozót. Ha olyan tálcát választ, amely olyan méretre vagy típusra van konfigurálva, amely nem egyezik a nyomtatási feladattal, a készülék felszólítja arra, hogy nyomtatás előtt töltsen fel a tálcát a feladathoz alkalmas típusú vagy méretű papírral. Amikor feltölti a tálcát, a készülék elkezd a nyomtatást.

Típus és méret

- A típus vagy a méret szerinti nyomtatás azt jelenti, hogy a készülék a megfelelő típusú vagy méretű hordozóval feltöltött tálcából végzi a behúzást.
- Ha a forrás helyett a típus alapján jelöli ki a papírt a nyomtatáshoz, azzal megelőzheti a különleges papír nem szándékos használatát.
- Rossz beállítás használata nem kielégítő nyomtatási minőséget eredményezhet. Az olyan különleges hordozók esetén, mint a címkék vagy a fóliák, mindig típus alapján nyomtasson.
- Ha lehetséges, a borítékokra típus vagy méret szerint nyomtasson.
- Típus vagy méret szerinti nyomtatáshoz válassza ki a típust vagy a méretet az **Oldalbeállítás**, a **Nyomtatás** vagy a **Nyomtatás tulajdonságai** párbeszédpanelen, a szoftvertől függően.
- Ha gyakran nyomtat egy bizonyos típusú vagy méretű papírra, konfiguráljon egy tálcát erre a típusra vagy méretre. Ha ezután ezt a típust vagy méretet adja meg egy nyomtatási feladat számára, a készülék automatikusan az erre a típusra vagy méretre konfigurált tálcából húzza be a papírt.

Válasszon kimeneti tálcát (tűző/lerakó egységgel rendelkező típusok esetén)

Beállíthatja úgy a készüléket, hogy különböző kimeneti tálcákat használjon a nyomtatáshoz, a másoláshoz és a faxoláshoz. Úgy is beállíthatja a készüléket, hogy az egyes munkákhoz tartozó felhasználónév alapján rendezze a munkákat, vagy hogy az összes munkához az alsó tálcát használja, amíg az meg nem telik, majd a középső tálcát, végül a legfelső tálcát.

 **MEGJEGYZÉS:** A kimeneti tálcákat a nyomtató-illesztőprogramban is kiválaszthatja. A nyomtató-illesztőprogramban megadott értékek felülírják a kezelőpanel-beállításokat.

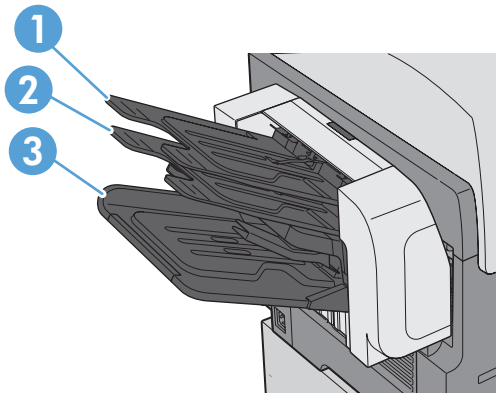

1	Bal felső tálca
2	Bal középső tálca
3	Bal alsó tálca

1. A kezdőképernyőn görgessen le, és érintse meg az [Adminisztráció](#) menüt.
2. Nyissa meg a következő menüket:
 - [Tűző/kötegelő beállításai](#)
 - [Üzem mód](#)
3. Ha úgy szeretné beállítani a készüléket, hogy a különböző típusú munkákhoz különböző tálcákat használjon, válassza a [Funkcióelválasztó](#) lehetőséget. Érintse meg [OK](#) gombot.

 **MEGJEGYZÉS:** A [Szorter](#) lehetőség választásával az egyes munkákhoz tartozó felhasználónév alapján rendezzi a munkákat a készülék.

A [Kötegelő](#) lehetőség választásával a készülék először az alsó tálcát kezdi el használni. Amikor az alsó tálca megtelt, akkor a középső tálcára gyűlnek a kész munkák, majd a felső tálcára.

4. Ha másolási munkák használatához kívánja konfigurálni a tálcát, nyissa meg ezeket a menüket, majd válasszon egy tálcát a megjelenő lehetőségek közül.

- Adminisztráció
- Másolási beállítások
- Kimeneti tálca

5. Ha bejövő faxok nyomtatásához kívánja konfigurálni a tálcát, nyissa meg ezeket a menüket:

- Adminisztráció
- Faxbeállítások
- Faxfogadási beállítások
- Alapértelmezett feladatbeállítások
- Kimeneti tálca

Válasszon egy tálcát a megjelenő lehetőségek közül.



MEGJEGYZÉS: Minden tűzött munka az alsó tálcára kerül.

MEGJEGYZÉS: Nyomtatási feladatok esetén a nyomtató-illesztőprogramban válassza ki a kimeneti tálcát.

7 Kellékek kezelése

- [Festékkazetta-információk](#)
- [Kellékek nézete](#)
- [Nyomtatókazetták kezelése](#)
- [Cserére vonatkozó utasítások](#)
- [A kellékekkel kapcsolatos problémák megoldása](#)

Festékkazetta-információk

Funkció	Leírás
Cikkszámok	<ul style="list-style-type: none">• Normál kapacitású fekete festékkazetta: CE390A Választhatósági szám: 90A• Nagy kapacitású fekete nyomtatókazetta: CE390X Választhatósági szám: 90X
Kisegítő lehetőségek	<ul style="list-style-type: none">• A nyomtatókazetta egy kézzel is behelyezhető és eltávolítható.
Környezetvédelmi jellemzők	<ul style="list-style-type: none">• A nyomtatókazetta újrahasznosításához vegye igénybe a HP Planet Partners visszajuttatási és újrahasznosítási programját.

További tudnivalók a kellékekkel kapcsolatban: www.hp.com/go/learnaboutsupplies.

Jelen dokumentum tartalma előzetes értesítés nélkül változhat. A felhasználói kézikönyv legfrissebb verziója megtalálható itt: www.hp.com/support/ljcp1520series_manuals.

Kellékek nézete

A nyomtatókazetta nézete

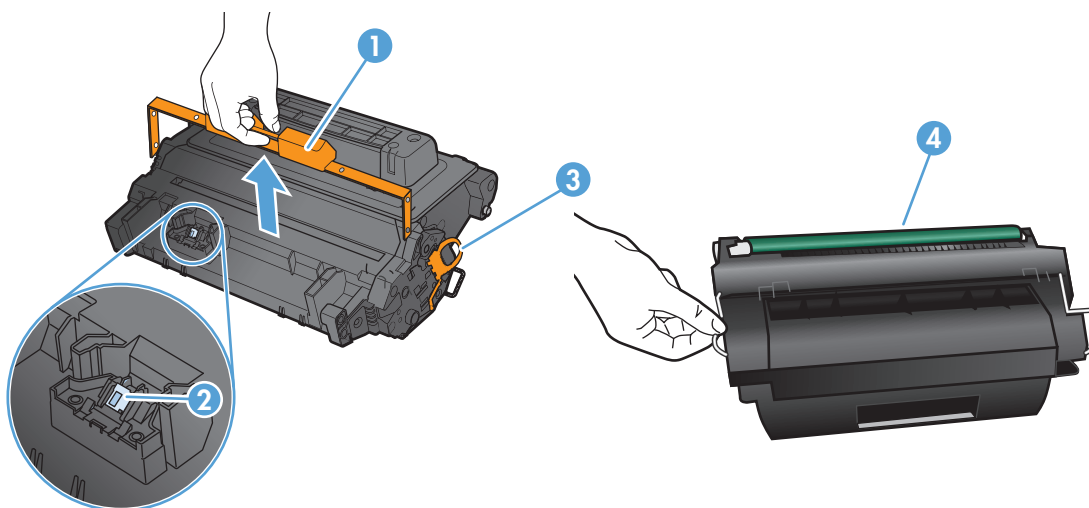

1	Műanyag védőlemez
2	A nyomtatókazetta memóriacímkéje
3	Tonerlezáró szalag füle
4	Képalkotó dob

Nyomtatókazetták kezelése

Festékkazetták beállításai

Nyomtatás úgy, hogy az egyik festékkazetta elérte becsült élettartama végét

- Megjelenik a **Fekete kazetta kifogyóban** üzenet, amikor a festékkazetta becsült élettartamának végéhez közeledik.
- Megjelenik a **Fekete kazetta nagyon alacsony szinten** üzenet, amikor a festékkazetta elérte becsült élettartamának végét.

Élettartamának végén lévő kellék használatakor problémák merülhetnek fel a nyomtatás minőségével kapcsolatban.

Miután egy HP kellék elérte a nagyon alacsony küszöbértéket, a rá vonatkozó HP kiegészítő garancia érvényessége megszűnik.

Folytassa a jelenlegi kazettával a nyomtatást, amíg a festék újraelosztása elfogadható nyomtatási minőséget eredményez. Az egyenletes festékeloszlás érdekében vegye ki a tonerkazettát, majd óvatosan mozgassa vízszintesen előre-hátra. Szemléltető ábrákért lásd a tonerkazetta cseréjére vonatkozó utasításokat. Helyezze be újra a tonerkazettát a nyomtatóba, majd csukja be a fedelet.

A A „Festékszint nagyon alacsony” állapot beállításai lehetőséget a kezelőpanelen engedélyezheti vagy tilthatja le

Az alapértelmezett beállítások bármikor engedélyezhetőek vagy letilthatóak, és új nyomtatókazetta telepítésekor nem kell újból engedélyeznie azokat.

1. A kezelőpanel Kezdőképernyőjén érintse meg az **Adminisztráció** gombot.
2. Nyissa meg a következő menüket:
 - [Kellékek kezelése](#)
 - [Kellékbeállítások](#)
 - [Fekete kazetta](#)
 - [A „Festékszint nagyon alacsony” állapot beállításai](#)
3. Válassza ki az alábbi opciók egyikét:
 - Válassza a **Folytatás** lehetőséget, ha azt szeretné, hogy a készülék figyelmeztesse arra, hogy a nyomtatókazetta nagyon alacsony szinten van, de folytassa a nyomtatást.
 - Válassza a **Leállítás** lehetőséget, ha azt szeretné, hogy a készülék a nyomtatókazetta cseréjéig ne nyomtasson (a faxok nyomtatását is beleértve).
 - Válassza a **Folyt. kérdés után** lehetőséget, ha azt szeretné, hogy a készülék leállítsa a nyomtatást (a faxok nyomtatását is beleértve), és figyelmeztessen a nyomtatókazetta cseréjére. Ezzel a beállítással nyugtázzhatja a figyelmeztetést, és folytathatja a nyomtatást.

Amikor a készüléken a **Leállítás** beállítás van beállítva, fennáll a veszélye annak, hogy lesznek olyan faxok, amelyek nem kerülnek nyomtatásra, miután telepíti az új nyomtatókazettát, ha a készülékre több fax érkezik, mint amennyit a memória tárolni tud, miközben a készülék le van állítva.

Amikor a készüléken a [Folyt. kérdés után](#) beállítás van beállítva, fennáll a veszélye annak, hogy lesznek olyan faxok, amelyek nem kerülnek nyomtatásra, miután telepíti az új nyomtatókazettát, ha a készülékre több fax érkezik, mint amennyit a memória tárolni tud, miközben a készülék a figyelmeztetés elfogadására vár.

Amint egy HP kellék elérte a **nagyon alacsony** szintet, a kellekre vonatkozó HP Premium Jótállás érvényessége megszűnik. Az olyan nyomtatási hibák és kazettameghibásodások, amelyek akkor merültek föl, amikor egy HP kelleket a [A „Festékszint nagyon alacsony” állapot beállításai](#) beállítás [Folytatás](#) értéke mellett módban használták, a HP nyomtatókazetta jótállási nyilatkozata szerint nem tekinthetők gyártási vagy anyaghibának.

Kellékanyagok tárolása és újrahasznosítása

Kellékek újrahasznosítása

Egy eredeti HP nyomtatókazetta újrahasznosításához helyezze a használt kazettát abba a tasakba, amelyben az új festékkazetta érkezett. A mellékelt visszaküldési címke segítségével a használt kelleket küldje vissza a HP-nak újrahasznosításra. A részletes információ megtalálható a minden új HP kellekhez mellékelt újrahasznosítási útmutatóban, illetve a következő helyen: www.hp.com/recycle.

A nyomtatópatron tárolása

Ne vegye ki a nyomtatópatront a csomagolásából, amíg nem akarja használni.

 **VIGYÁZAT!** A nyomtatókazetta károsodásának megelőzése érdekében ne tegye ki azt néhány percnél hosszabb ideig fénynek.

A HP álláspontja a nem HP által gyártott nyomtatópatronokkal kapcsolatban

A Hewlett-Packard Company nem javasolja a nem HP nyomtatópatronok használatát, függetlenül attól, hogy azok újak vagy újratöltöttek.

 **MEGJEGYZÉS:** A nem HP által gyártott nyomtatópatronok miatt bekövetkező károokra sem a HP garancia, sem a HP szervizmegállapodás nem terjed ki.

A HP hamisításellenes webhelye

Ha egy HP nyomtatókazetta telepítésekor a kezelőpanelen megjelenő üzenetben az olvasható, hogy a kazetta nem HP gyártmányú, látogasson el a www.hp.com/go/anticounterfeit weboldalra. A HP segítséget nyújt a kazetta eredetiségének megállapításához, és lépéseket tesz a probléma megoldása érdekében.

Az alábbi esetekben a patron valószínűleg nem eredeti HP nyomtatópatron:

- A kellekállapot-oldal azt jelzi, hogy nem HP gyártmányú kellek van telepítve.
- Ha gyakran tapasztal problémát a nyomtatópatronnal kapcsolatban.
- Ha a kazetta nem úgy néz ki, ahogy általában szokott (például a csomagolás eltér a HP-csomagolástól).

Cserére vonatkozó utasítások

A nyomtatópatron cseréje

⚠ VIGYÁZAT! Ha festék került a ruhájára, akkor száraz ronggyal törölje le a festéket, és hideg vízben mossa ki a ruhát. A meleg víz csak jobban beledolgozza a festéket a szövetbe.

📄 MEGJEGYZÉS: A használt nyomtatókazetták újrahasznosítására vonatkozó információk a kazetta dobozán találhatóak.

1. A kioldókar húzásával nyissa fel a felső fedelet.

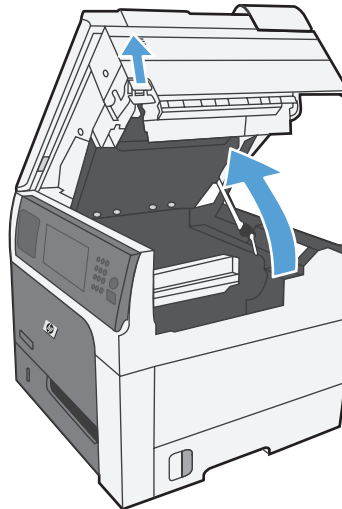

2. Fogja meg a használt nyomtatópatron fogantyúját és kifelé húzva távolítsa el a patron.

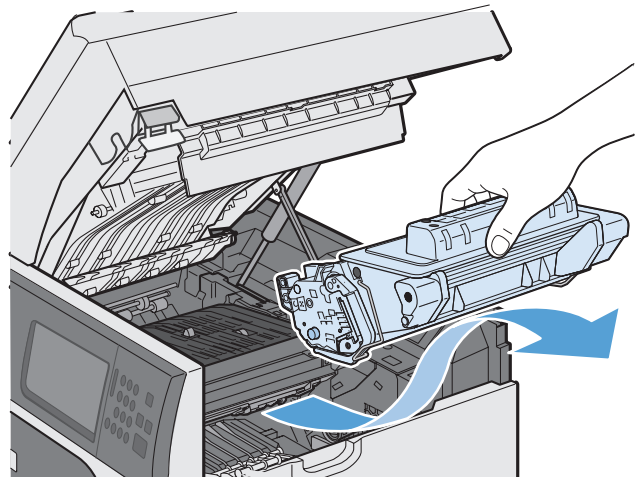

3. A használt nyomtatópatront tárolja védőtasakban. A használt nyomtatópatronok újrahasznosítására vonatkozó információk a nyomtatópatron dobozán találhatóak.

4. Vegye ki az új nyomtatópatront a védőtasakból.

MEGJEGYZÉS: Vigyázzon, hogy ne sérüljön meg a festékkazettán található memóriacímke (1. jelölés).

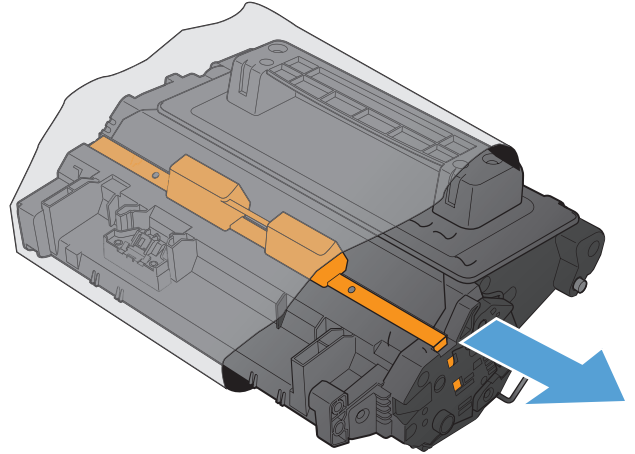

5. Fogja meg a festékkazetta két oldalát, és oldalirányban 5-6 alkalommal finoman megrázva oszlassa el benne a festéket.

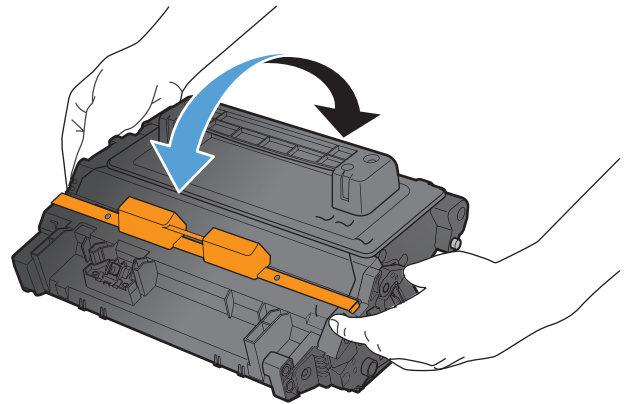

6. Távolítsa el az új festékkazetta aljáról a narancssárga műanyag védőszalagot.

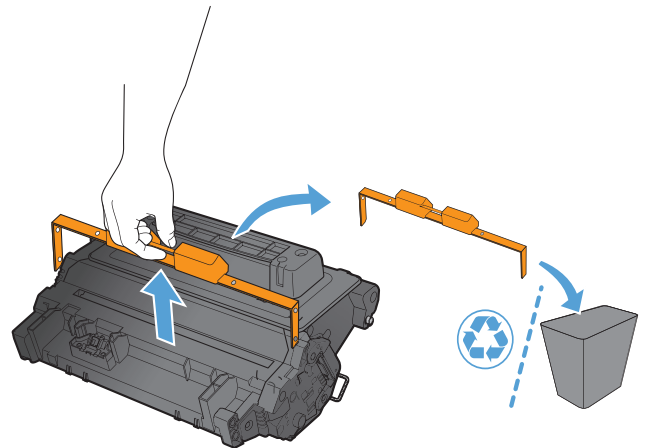

7. Húzza meg a narancssárga fület a festéklezáró szalag eltávolításához. Távolítsa el teljesen a zárószalagot a kazettáról.

VIGYÁZAT! Ne tegye ki hosszú ideig fénynek a kazettát.

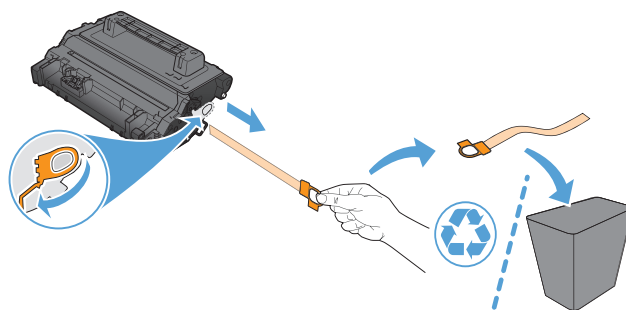

8. Igazítsa a nyomtatópatront a helyére, és helyezze be, amíg be nem kattan a helyére.

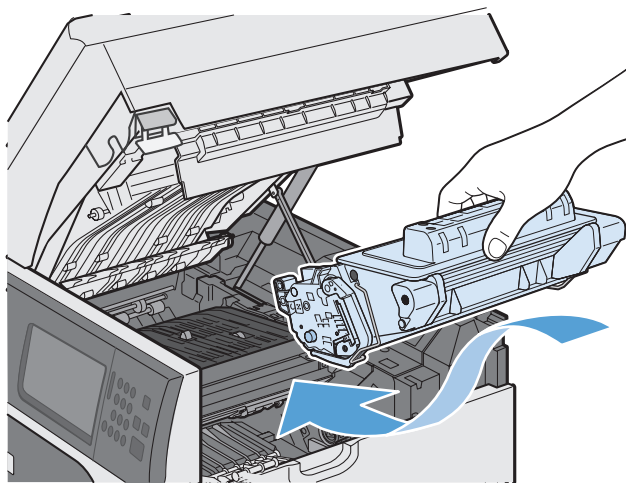

9. Csukja be a fedelet.

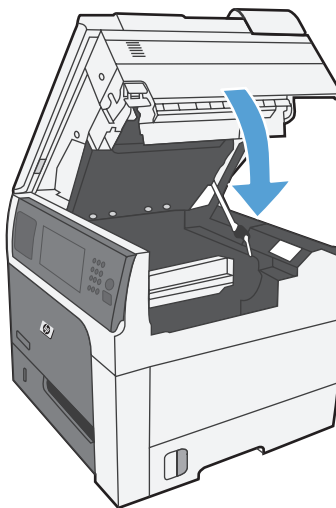

A tűzőgépkazetta cseréje (tűző/lerakó egységgel rendelkező típusok esetén)

1. Nyomja meg a kioldóreteszt, majd csúsztassa el a tűző/lerakó egységet a készüléktől.

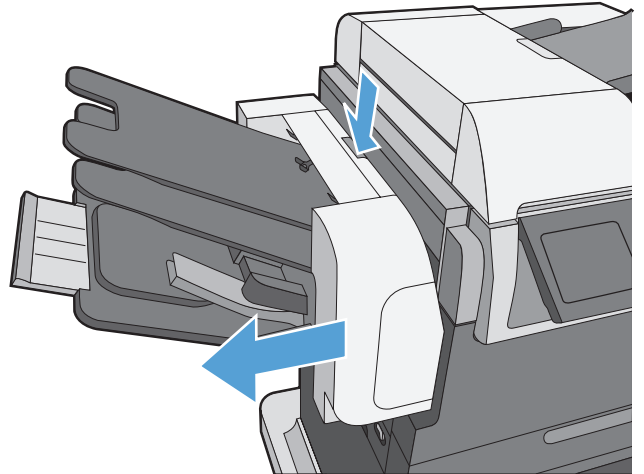

2. Nyissa ki a tűzőkazetta fedelét.

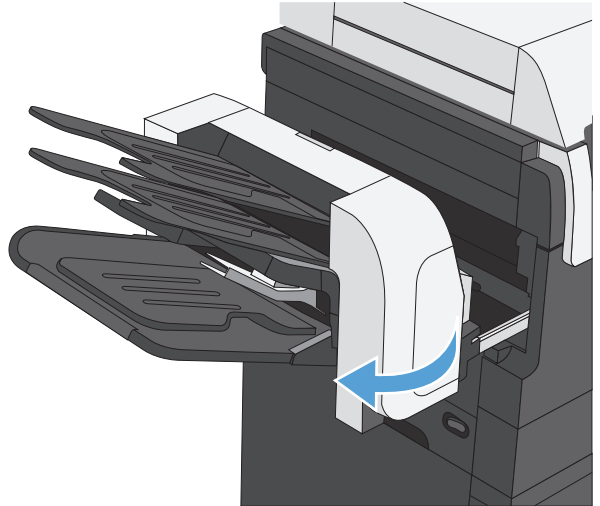

3. Emelje fel a tűzőkazetta zöld karját, majd húzza ki a kazettát a tűzőből.

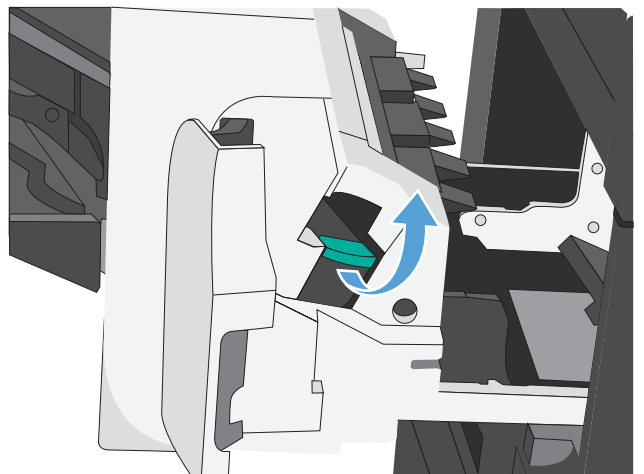

4. Helyezzen be új tűzőkazettát, majd csukja le a kazetta fedelét.

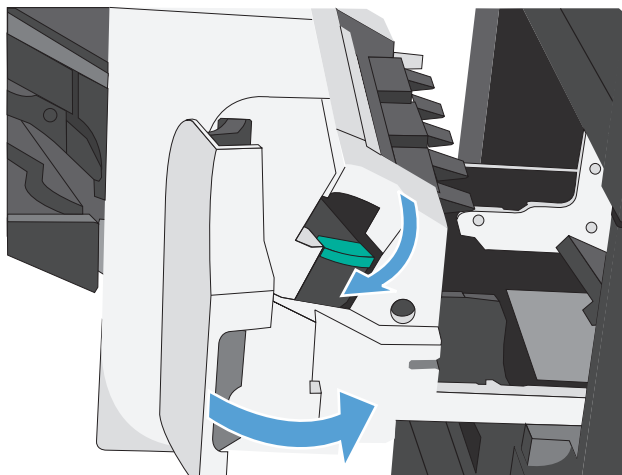

5. Csúsztassa a tűző/lerakó egységet a készülék felé, amíg az a helyére nem kattán.

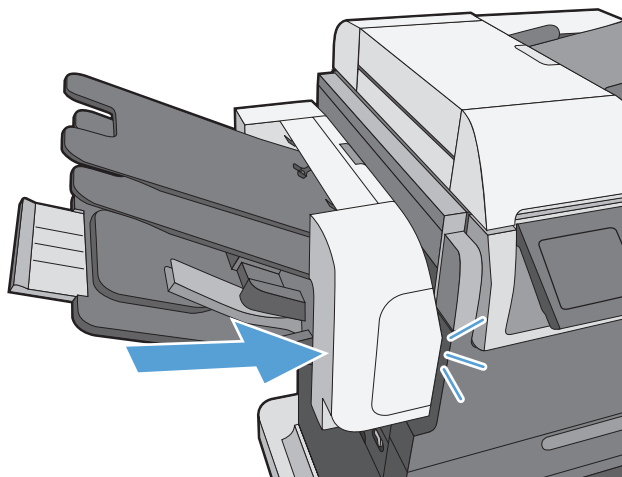

A kellekkel kapcsolatos problémák megoldása

A nyomtatókazetta ellenőrzése

Az alábbi problémák valamelyikének felmerülése esetében ellenőrizze, és ha szükséges, cserélje a nyomtatókazettát:

- A nyomat túl világos, vagy egyes részeken fakónak tűnik.
- Kisebb hiányos területek vannak a kinyomtatott lapokon.
- A kinyomtatott lapokon csíkok vagy sávok jelennek meg.



MEGJEGYZÉS: Ha vázlat minőségű vagy EconoMode nyomtatási beállítást használ, a nyomtatás halványabbnak tűnhet. A HP nem tanácsolja az EconoMode folyamatos használatát. Ha az EconoMode funkciót folyamatosan használja, előfordulhat, hogy a nyomtatókazetta mozgó alkatrészei előbb elhasználódnak, mint a kazettában lévő toner. Ha a nyomtatási minőség leromlik és már nem elfogadható, fontolja meg a nyomtatókazetta cseréjét

Ha megállapította, hogy cserélni kell a nyomtatókazettát, nyomtassa ki a kellékállapot oldalt, hogy megnézhesse azon a megfelelő eredeti HP nyomtatókazetta termékszámát.

Nyomtatókazetta típusa	A probléma megszüntetéséhez szükséges lépések
Újratöltött vagy felújított nyomtatókazetta	A Hewlett-Packard Company nem javasolja a nem HP által gyártott új vagy felújított kellek használataát. Mivel az egyéb kazetták nem a HP termékei, a HP nem vesz részt a tervezésükben, és nem ellenőrizheti minőségüket. Ha újratöltött vagy felújított nyomtatókazettát használ és nem elégedett a nyomtatási minőséggel, akkor cserélje a kazettát eredeti HP kazettára.
Eredeti HP nyomtatókazetta	<ol style="list-style-type: none">1. Ha a nyomtatókazetta elérte várható élettartama végét, a készülék kezelőpanelén vagy a kellékállapot oldalon megjelenik a Nagyon alacsony szint jelzés. Ha a nyomtatási minőség már nem elfogadható, cserélje a nyomtatókazettát.2. Nézze meg, hogy vannak-e látható sérülések a nyomtatókazettán. Lásd az alábbi utasításokat. Ha szükséges, cserélje ki a nyomtatókazettát.3. Ha a kinyomtatott lapokon azonos távolságban ismétlődő hibák láthatóak, nyomtasson ki egy tisztítólapot. Ha a probléma ezzel nem szűnik meg, a probléma okának azonosításához nézze meg az ismétlődő hibákról szóló leírást a jelen dokumentumban.

A nyomtatókazetta sérüléseinek ellenőrzése

1. Vegye ki a nyomtatókazettát a készülékből, és ellenőrizze, hogy el lett-e távolítva a zárószalag.
2. Ellenőrizze, hogy nem sérült-e meg a memóriachip.

3. Vizsgálja meg a nyomtatókazetta alján található zöld színű képalkotó dob felületét.

⚠ VIGYÁZAT! Ne érintse meg a kazetta alján található zöld színű görgőt (képalkotó dob). A képalkotó dobon lévő ujjlenyomatok problémákat okozhatnak a nyomtatási minőségben.

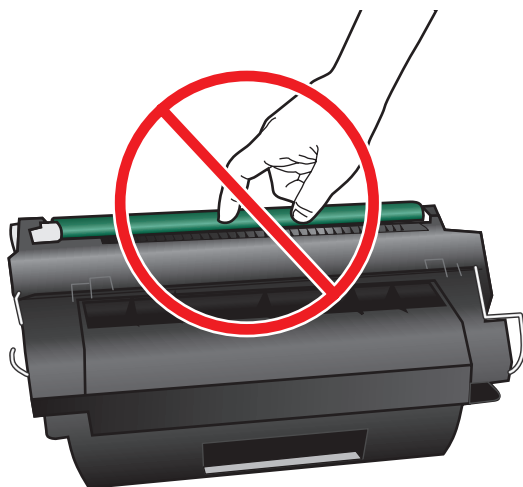

4. Ha karcolások, ujjlenyomatok vagy egyéb sérülés látható a képalkotó dobon, cserélje ki a nyomtatókazettát.

5. Ha a képalkotó dob nem tűnik sérültnek, óvatosan rázogassa meg a nyomtatókazettát, majd helyezze vissza. Nyomtasson ki pár oldalt, és nézze meg, hogy a probléma megszűnt-e.

Ismétlődő hibák

Ha a hibák szabályos minta szerint ismétlődnek az oldalon, vonalzóval határozhatja meg a hiba okát. Illessze a vonalzó tetejét az első hibához. A hiba következő előfordulása melletti jel alapján állapítható meg, hogy melyik tartozékot kell kicserélni.

Hibák közötti távolság	A hibát okozó készülék-összetevő
37,7 mm	Elsődleges töltőgörgő
47 mm	Továbbítógörgő
63 mm	Előhívógörgő 1. tálca behúzógörgője
79 mm	1. tálca adagológörgője 1. tálca elválasztógörgője 2. tálca adagológörgője 2. tálca behúzógörgője 2. tálca elválasztógörgője
94 mm	Beégető egység vagy nyomógörgő Fényérzékeny dob

A kellékállapot-oldal nyomtatása

A kellékállapot-oldal jelzi a nyomtatókazetták becsült hátralévő élettartamát. Egyéb hasznos információk mellett feltünteti a készüléknek megfelelő eredeti HP nyomtatókazetta termékszámát, amelynek segítségével Ön rendelhet cserekazettát.

1. Nyissa meg a következő menüket:
 - [Adminisztráció](#)
 - [Jelentések](#)
 - [Konfiguráció/Állapotoldalak](#)
2. Válassza a [Kellékállapot](#) beállítást, majd a jelentés kinyomtatásához érintse meg a [Nyomtatás](#) gombot.

A kellekkel kapcsolatos kezelőpanel-üzenetek értelmezése

A következő táblázat a kellékállapotokkal kapcsolatos üzenetekről ad tájékoztatást.

7-1. táblázat: Kellékállapottal kapcsolatos üzenetek

Kezelőpanel üzenete	Leírás	Javasolt teendő
10.XX.YY Kellékmemória-hiba	A készülék legalább egy festékkazetta memória chipjét nem tudja olvasni vagy írni, vagy a memória chip hiányzik a festékkazettából.	Helyezze vissza a nyomtatópatront, vagy helyezzen be egy új nyomtatópatront.
	XX értékek <ul style="list-style-type: none">• 00 = Memórialapka memóriahiba• 10 = Memórialapka hiányzik YY értékek <ul style="list-style-type: none">• 00 = Fekete nyomtatópatron	
A fekete festékkazetta szintje alacsony	A készülék jelzi, ha egy kellék szintje alacsony. A nyomtatókazetták tényleges élettartama változó lehet. Ekkor még nem szükséges a kazettát kicserélnie, csak ha a nyomtatási minőség már nem elfogadható.	Ha a nyomtatási minőség már nem elfogadható, cserélje ki a nyomtatókazettát. Érdemes beszereznie egy cserekazettát, hogy az kéznél legyen, ha a régi kazetta eléri becsült élettartama végét.
A fekete festékkazetta szintje nagyon alacsony	A készülék jelzi, ha egy kellék szintje nagyon alacsony. A nyomtatókazetták tényleges élettartama változó lehet. Ekkor még nem szükséges a kazettát kicserélnie, csak ha a nyomtatási minőség már nem elfogadható. Miután a kellék elérte az igen alacsony küszöbértéket, a rá vonatkozó HP kiegészítő garancia érvényessége megszűnik.	Ha a nyomtatási minőség már nem elfogadható, cserélje ki a nyomtatókazettát. Érdemes beszereznie egy cserekazettát, hogy az kéznél legyen, ha a régi kazetta eléri becsült élettartama végét.

7-1. táblázat: Kellékállapottal kapcsolatos üzenetek (folytatás)

Kezelőpanel üzenete	Leírás	Javasolt teendő
Beégetőegység hamarosan kimerül	A beégetőegység szintje nagyon alacsony. A kellék tényleges hátralévő élettartama változó lehet. Ekkor még nem szükséges a beégetőegységet kicserélnie, csak ha a nyomtatási minőség már nem elfogadható. Miután a kellék elérte az igen alacsony küszöbértéket, a rá vonatkozó HP kiegészítő garancia érvényessége megszűnik.	Ha a nyomtatási minőség már nem elfogadható, cserélje ki a beégetőegységet. Az útmutató megtalálható a beégetőegység csomagjában.
Beégetőegység kimerülőben	A beégetőegység kifogyóban van. A kellék tényleges hátralévő élettartama változó lehet. Gondoskodjon róla, hogy legyen kéznél csere beégetőegység, ha a nyomtatási minőség már nem elfogadható. Ekkor még nem szükséges a beégetőegységet kicserélnie, csak ha a nyomtatási minőség már nem elfogadható.	Ha a nyomtatási minőség már nem elfogadható, cserélje ki a beégetőegységet. Az útmutató megtalálható a beégetőegység csomagjában.
Cserélje ki a fekete festékkazettát	A készülék jelzi, ha egy kellék szintje elérte a becsült élettartama végét. A ténylegesen még hátralévő élettartam eltérhet a megadott becslésektől. Tartson a készülék közelében cserekelléket, hogy a nyomtatás minőségének leromlása esetén azonnal ki tudja azt cserélni. Ekkor a kelléket nem kell cserélni, kivéve, ha a nyomtatási minőség már többé nem elfogadható. Amint egy HP kellék elérte becsült élettartama végét, a készülékre vonatkozó HP kiegészítő garancia érvényessége megszűnik.	Cserélje ki a festékkazettát. Vagy a Kellékek kezelése menü segítségével konfigurálja a készüléket a nyomtatás folytatására.
Cserélje ki a kellékeket	Kettő vagy több kellék a becsült élettartama végén jár. A ténylegesen még hátralévő élettartam eltérhet a megadott becslésektől. Gondoskodjon róla, hogy legyenek kéznél cserekellékek, ha a nyomtatási minőség már nem elfogadható. Ekkor a kelléket nem kell cserélni, kivéve, ha a nyomtatási minőség már többé nem elfogadható. Amint egy HP kellék elérte becsült élettartama végét, a készülékre vonatkozó HP kiegészítő garancia érvényessége megszűnik.	A Kellékek gombot megérintve megtekintheti, mely kellékeket kell kicserélni. Vagy a Kellékek kezelése menü segítségével konfigurálja a készüléket a nyomtatás folytatására.

7-1. táblázat: Kellékállapottal kapcsolatos üzenetek (folytatás)

Kezelőpanel üzenete	Leírás	Javasolt teendő
Cseréljen beégetőegységet	A készülék jelzi, ha a beégetőegység elérte becsült élettartama végét. A ténylegesen még hátralévő élettartam eltérhet a megadott becslésektől. Tartson a készülék közelében csere beégetőegységet, hogy a nyomtatás minőségének leromlása esetén azonnal ki tudja azt cserélni. Ekkor a beégetőegységet nem kell cserélni, kivéve, ha a nyomtatási minőség már többé nem elfogadható. Amint a beégetőegység elérte becsült élettartama végét, az arra vonatkozó HP kiegészítő garancia érvényessége megszűnik.	VIGYÁZAT! A beégetőmű a készülék használata közben forró lehet. Várjon, hogy a beégetőmű lehűljön, mielőtt valamilyen műveletet végezne vele. <ol style="list-style-type: none">1. Nyissa ki a jobb oldali ajtót.2. Fogja meg a beégetőmű két oldalán található kék fogantyúkat, és egyenesen kifelé húzva emelje ki a helyéről a beégetőművet.3. Helyezze be az új beégetőművet.4. Zárja be a jobb oldali ajtót.
Használt kellék használatban	A nyomtatókazettát már használták.	Ha úgy tudja, hogy eredeti HP nyomtatókazettát vásárolt, látogassa meg a következő webhelyet: www.hp.com/go/anticounterfeit .
Kellékek kimerülőben	Ez az üzenet akkor jelenik meg, ha legalább két kellék elérte az igen alacsony küszöbértéket. Az alacsony szinttel rendelkező kellékek azonosításához érintse meg a Kellékek gombot. A kellék tényleges hátralévő élettartama változó lehet. Ekkor még nem szükséges a kellékeket kicserélnie, csak ha a nyomtatási minőség már nem elfogadható. Miután a kellék elérte az igen alacsony küszöbértéket, a rá vonatkozó HP kiegészítő garancia érvényessége megszűnik.	A nyomtatás folytatásához cserélje ki a kelléket, vagy konfigurálja újra a terméket a kezelőpanel Kellékek kezelése menüjének segítségével.
Kellékek szintje alacsony	Ez az üzenet akkor jelenik meg, ha legalább két kellék elérte az alsó küszöbértéket. A kellék tényleges hátralévő élettartama változó lehet. Az alacsony szinttel rendelkező kellékek azonosításához érintse meg a Kellékek gombot. Ekkor még nem szükséges a kellékeket kicserélnie, csak ha a nyomtatási minőség már nem elfogadható. Miután a kellék elérte az igen alacsony küszöbértéket, a rá vonatkozó HP kiegészítő garancia érvényessége megszűnik.	A nyomtatás folytatásához cserélje ki a kelléket, vagy konfigurálja újra a terméket a kezelőpanel Kellékek kezelése menüjének segítségével.

7-1. táblázat: Kellékállapottal kapcsolatos üzenetek (folytatás)

Kezelőpanel üzenete	Leírás	Javasolt teendő
Nem kompatibilis beégetőmű	A beégető nem kompatibilis ezzel a készülékkel.	VIGYÁZAT! A beégetőmű a készülék használata közben forró lehet. Várjon, hogy a beégetőmű lehűljön, mielőtt valamilyen műveletet végezne vele. <ol style="list-style-type: none">1. Nyissa ki a bal oldali ajtót.2. Távolítsa el a nem kompatibilis beégetőművet.3. Helyezze be a megfelelő beégetőművet.4. Csukja be a bal oldali ajtót.
Nem kompatibilis kellékek	Nem ehhez a készülékhez tervezett festékkazetták vagy egyéb kellékelemek vannak telepítve. A készülék nem tud nyomtatni, amíg ezek a kellékek vannak behelyezve.	A nem kompatibilis kellékek azonosításához érintse meg a Kellékek gombot. Helyezzen be olyan kellékeket, amelyeket ehhez a készülékhez terveztek.
Nem támogatott kellék behelyezve	A nyomtatókazetta másik HP-készülékhez való.	Ha a nyomtatási minőség már nem elfogadható, cserélje ki a nyomtatókazettát.

8 Nyomtatási feladatok

- [Nyomtatási feladat törlése Windows rendszerben](#)
- [Alapvető nyomtatási feladatok Windows rendszerben](#)
- [További nyomtatási feladatok Windows rendszerben](#)
- [Helyszíni nyomtatás USB portról](#)

Nyomtatási feladat törlése Windows rendszerben



MEGJEGYZÉS: Ha a feladat nyomtatása már nagyon előrehaladt, akkor esetleg nem lesz lehetőség annak törlésére.

1. Ha a nyomtatási feladat nyomtatása éppen folyamatban van, a következő módon törölheti:
 - a. Nyomja meg a **Leállítás**  gombot a kezelőpanelen.
 - b. Az érintőképernyőn lévő listán érintse meg a törlendő feladatot, majd érintse meg a **Feladattörlés** gombot.
 - c. A készülék kéri, hogy erősítse meg törlési szándékát. Érintse meg **Igen** gombot.
2. Nyomtatási feladatot a szoftveralkalmazásból vagy a nyomtatási sorból is törölhet.
 - **A szoftveralkalmazásban:** Rendszerint megjelenik a képernyőn egy párbeszédpanel, amelyről lehetősége nyílik törölni a nyomtatási feladatot.
 - **A Windows nyomtatási sorból:** Ha a nyomtatási feladat a nyomtatási sorban (a számítógép memóriájában) vagy a nyomtatásisor-kezelőben várakozik, onnan is törölheti azt.
 - **Windows XP, Server 2003 vagy Server 2008:** Kattintson a **Start** gombra, majd a **Beállítások** elemre, és végül kattintson a **Nyomtatók és faxok** menüpontra. A megnyitott ablakban kattintson duplán a terméket jelző ikonra, az egér jobb oldali gombjával kattintson a törlendő nyomtatási feladatra, majd kattintson a **Törlés** gombra.
 - **Windows Vista:** Kattintson a **Start**, majd a **Vezérlőpult**, végül a **Hardver és hang** alatt a **Nyomtató** elemre. A megnyitott ablakban kattintson duplán a terméket jelző ikonra, az egér jobb oldali gombjával kattintson a törlendő nyomtatási feladatra, majd kattintson a **Törlés** gombra.
 - **Windows 7:** Kattintson a **Start**, majd az **Eszközök és nyomtatók** lehetőségre. A megnyitott ablakban kattintson duplán a készüléket jelző ikonra, az egér jobb oldali gombjával kattintson a törlendő nyomtatási feladatra, majd kattintson a **Törlés** gombra.

Alapvető nyomtatási feladatok Windows rendszerben

A nyomtató-illesztőprogram megnyitása Windows esetében

1. A program **Fájl** menüjében kattintson a **Nyomtatás** lehetőségre.

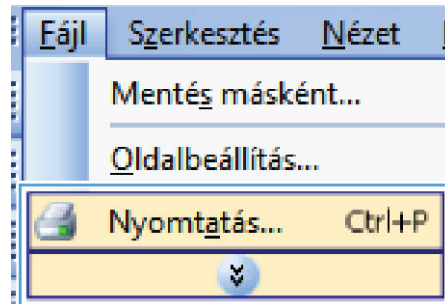

2. Jelölje ki a készüléket, majd kattintson a **Tulajdonságok** vagy a **Beállítások** lehetőségre.

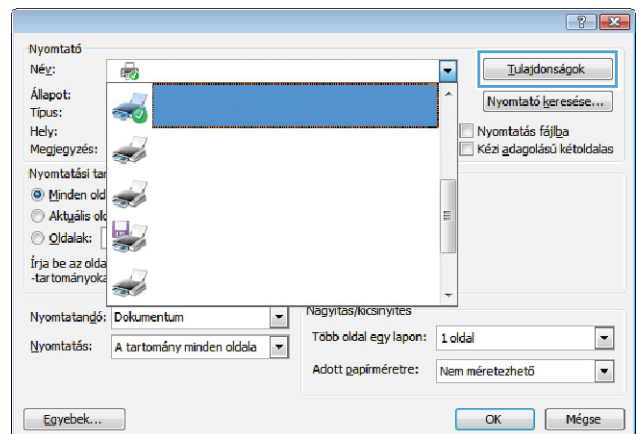

Segítség igénybevétele a nyomtatási beállításokhoz Windows esetében

1. Az online sűgő megnyitásához kattintson a **Sűgő** gombra.

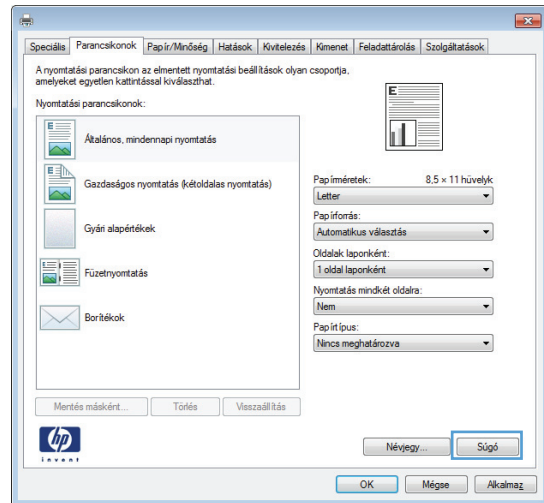

A nyomtatandó másolatok számának módosítása Windows esetében

1. A program **Fáj**l menűjében kattintson a **Nyomtatás** lehetőségre.
2. Jelölje ki a készüléket, majd adja meg a példányszámot.

Egyedi nyomtatási beállítások mentése későbbi használatra Windows esetében

Nyomtatási parancsikon használata Windows esetében

1. A program **Fájl** menüjében kattintson a **Nyomtatás** lehetőségre.

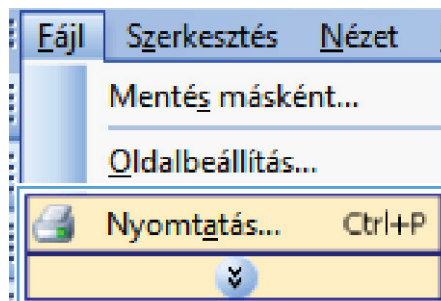

2. Jelölje ki a készüléket, majd kattintson a **Tulajdonságok** vagy a **Beállítások** lehetőségre.

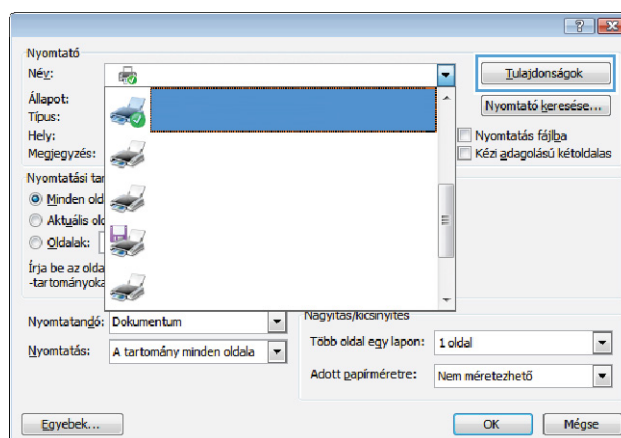

3. Kattintson a **Nyomatási parancsikonok** fülre.

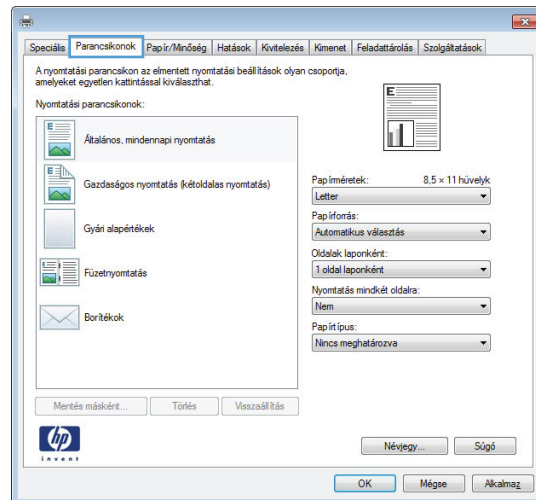

4. Jelöljön ki egy parancsikont, majd kattintson az **OK** gombra.

MEGJEGYZÉS: A parancsikon kijelölése után a beállítások a nyomtató-illesztőprogram többi oldalán annak megfelelően módosulnak.

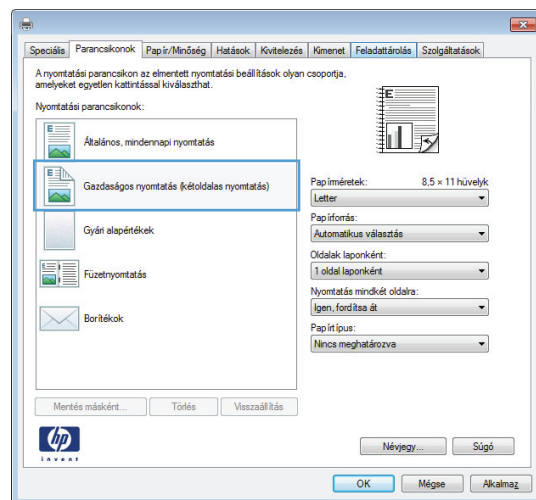

Nyomatási parancsikonok létrehozása

1. A program **Fájl** menüjében kattintson a **Nyomatás** lehetőségre.

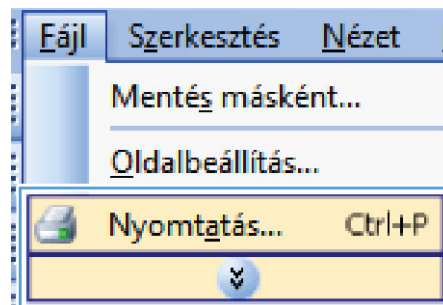

2. Jelölje ki a készüléket, majd kattintson a **Tulajdonságok** vagy a **Beállítások** lehetőségre.

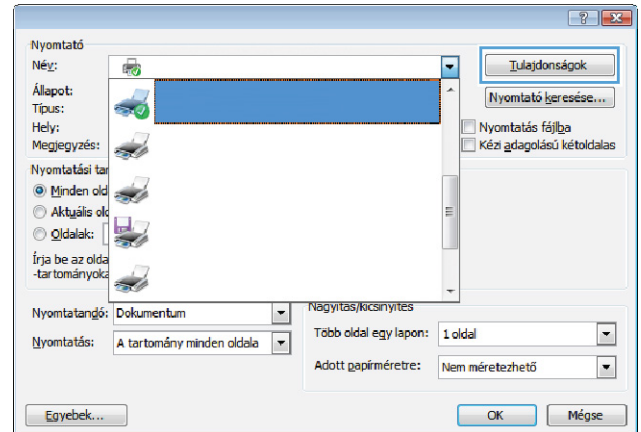

3. Kattintson a **Nyomatási parancsikonok** fülre.

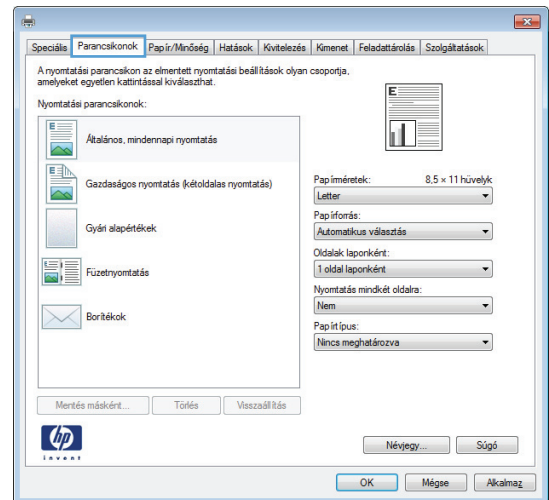

4. Kiindulásként válasszon ki egy már meglévő parancsikont.

MEGJEGYZÉS: Mielőtt a képernyő jobb oldalán található beállítások bármelyikét módosítaná, először mindig válasszon ki egy parancsikont. Ha előbb elvégzi a módosításokat, és utána választ ki egy parancsikont, akkor az összes megadott beállítás törlődik.

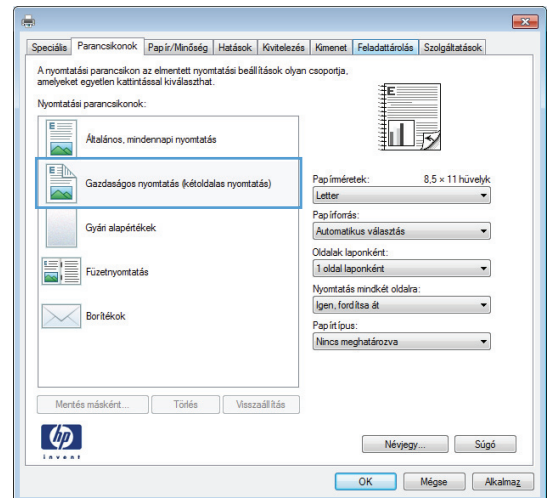

5. Válassza ki a nyomtatási beállításokat az új parancsikonhoz.

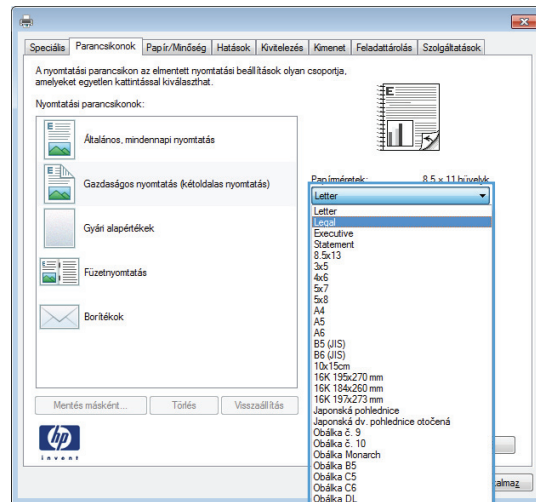

6. Kattintson a **Mentés másként** gombra.

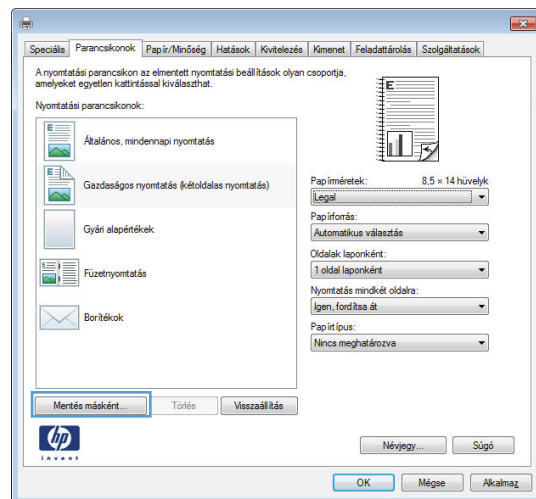

7. Adja meg a parancsikon nevét, majd kattintson az **OK** gombra.

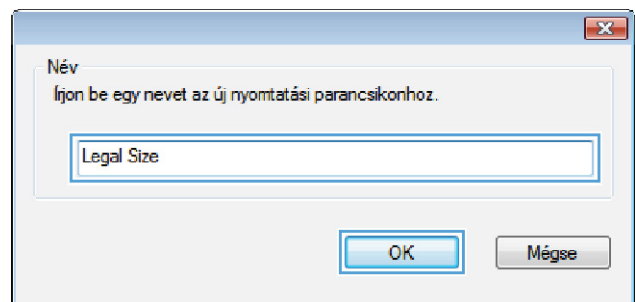

A nyomtatási minőség javítása Windows esetében

Az oldalméret kijelölése Windows esetében

1. A program **Fájl** menüjében kattintson a **Nyomtatás** lehetőségre.
2. Jelölje ki a készüléket, majd kattintson a **Tulajdonságok** vagy a **Beállítások** lehetőségre.
3. Kattintson a **Papír/Minőség** fülre.
4. Válassza ki a kívánt méretet a **Papírméret** legördülő listáról.

Egyedi oldalméret kijelölése Windows esetében

1. A program **Fájl** menüjében kattintson a **Nyomtatás** lehetőségre.
2. Jelölje ki a készüléket, majd kattintson a **Tulajdonságok** vagy a **Beállítások** lehetőségre.
3. Kattintson a **Papír/Minőség** fülre.
4. Kattintson az **Egyedi** gombra.
5. Adja meg az egyedi papírméret nevét, határozza meg a méreteket, majd kattintson az **OK** gombra.

A papírtípus kijelölése Windows esetében

1. A program **Fájl** menüjében kattintson a **Nyomtatás** lehetőségre.
2. Jelölje ki a készüléket, majd kattintson a **Tulajdonságok** vagy a **Beállítások** lehetőségre.
3. Kattintson a **Papír/Minőség** fülre.
4. A **Papírtípus** legördülő listában kattintson a **További...** sorra.
5. Nyissa ki **A típus:** beállítás lehetőségeit.
6. Nyissa le azt a papírtípus kategóriát, amelyik leginkább megfelel a papírnak, majd kattintson a használt papír típusára.

A papírtálcá kijelölése Windows esetében

1. A program **Fájl** menüjében kattintson a **Nyomtatás** lehetőségre.
2. Jelölje ki a készüléket, majd kattintson a **Tulajdonságok** vagy a **Beállítások** lehetőségre.
3. Kattintson a **Papír/Minőség** fülre.
4. Válassza ki a használni kívánt tálcát a **Papírforrás** legördülő listából.

Nyomtatás mindkét oldalra (duplex) Windows esetében

1. A program **Fájl** menüjében kattintson a **Nyomtatás** lehetőségre.

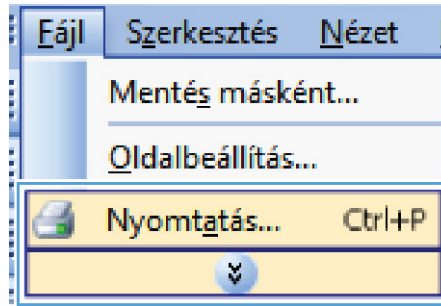

2. Jelölje ki a készüléket, majd kattintson a **Tulajdonságok** vagy a **Beállítások** lehetőségre.

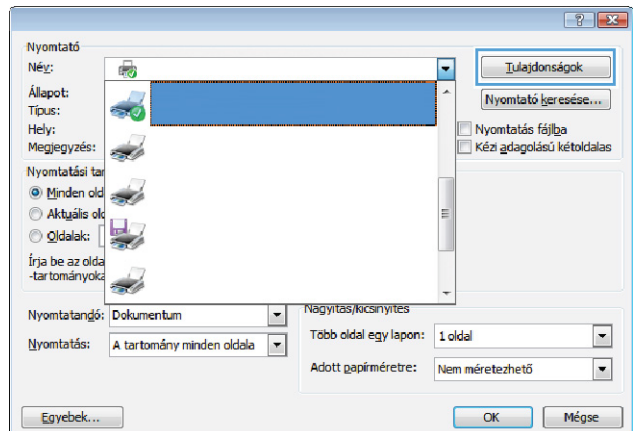

3. Kattintson a **Kivitelezés** fülre.

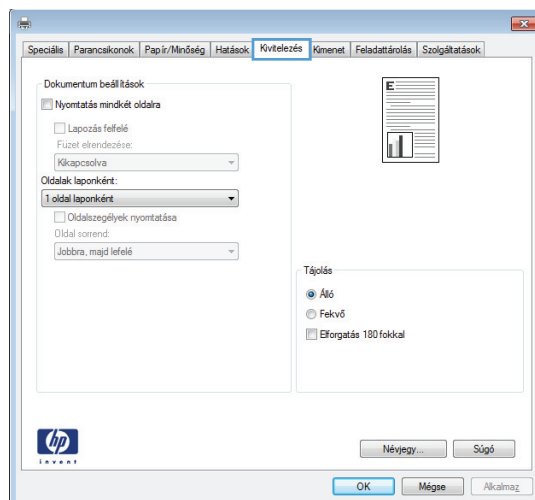

4. Jelölje be a **Nyomtatás mindkét oldalra** négyzetet. A feladat kinyomtatásához kattintson az **OK** gombra.

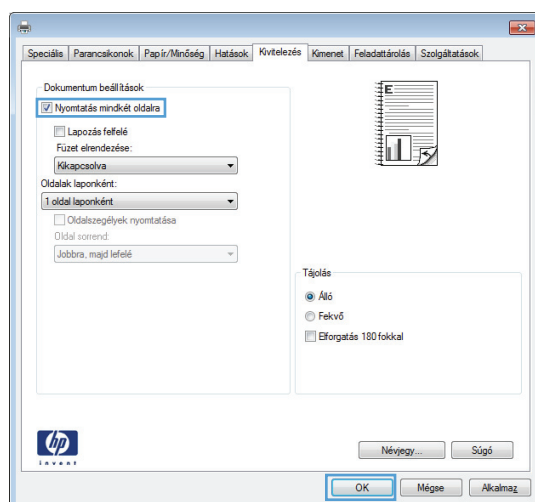

Nyomtatás 10 x 15 cm méretű papírra Windows rendszerben

1. A program **Fájl** menüjében kattintson a **Nyomtatás** lehetőségre.
2. Jelölje ki a készüléket, majd kattintson a **Tulajdonságok** vagy a **Beállítások** lehetőségre.
3. Kattintson a **Papír/Minőség** fülre.
4. A **Papírméret** legördülő listában válassza a **4x6** vagy a **10x15 cm** méretet.
5. A **Papírforrás** legördülő listában válassza az **1. tálcá** lehetőséget.
6. A **Papírtípus** legördülő listában kattintson a **További...** sorra.

7. Nyissa ki **A típus:** beállítás lehetőségeit.
8. Nyissa ki a **Fotó/borító 176-220 g** papírtípusok listáját, és jelölje ki a jelenleg használt papírtípust.

Több oldal nyomtatása egy lapra Windows esetében

1. A program **Fájl** menüjében kattintson a **Nyomtatás** lehetőségre.

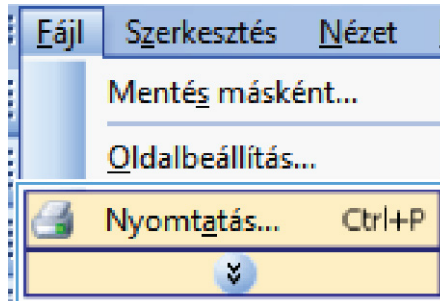

2. Jelölje ki a készüléket, majd kattintson a **Tulajdonságok** vagy a **Beállítások** lehetőségre.

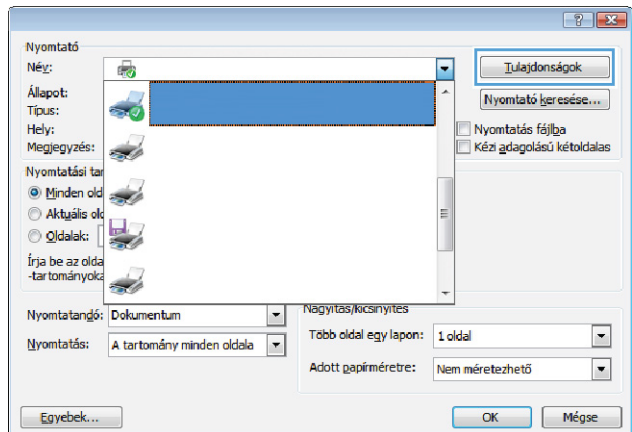

3. Kattintson a **Kivitelezés** fülre.

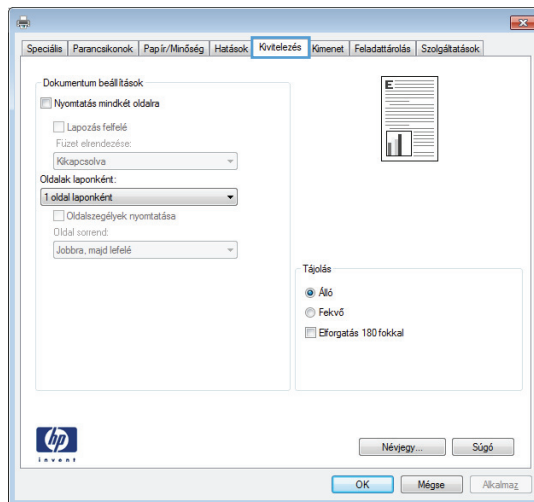

4. Jelölje ki a laponkénti oldalszámot az **Oldalak laponként** legördülő listában.

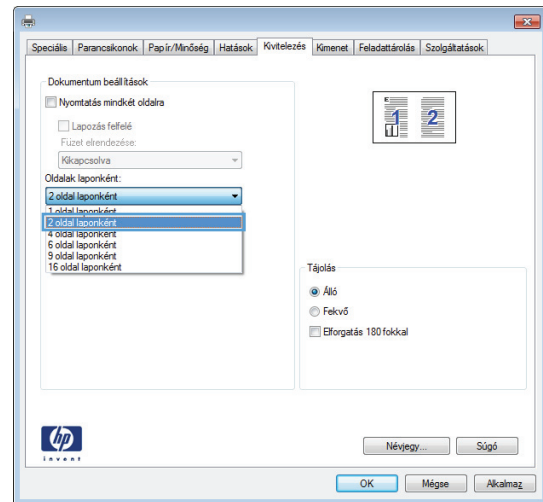

5. Jelölje ki a megfelelő **Oldalszegélyek nyomtatása**, **Oldalak sorrendje** és **Tájolás** beállítást.

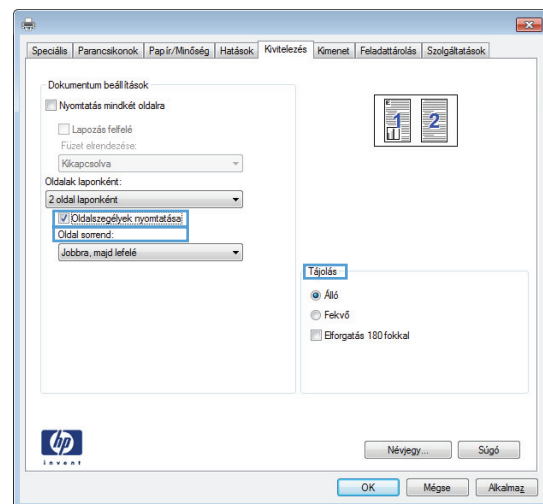

Oldal tájolásának kijelölése Windows esetében

1. A program **Fájl** menüjében kattintson a **Nyomtatás** lehetőségre.

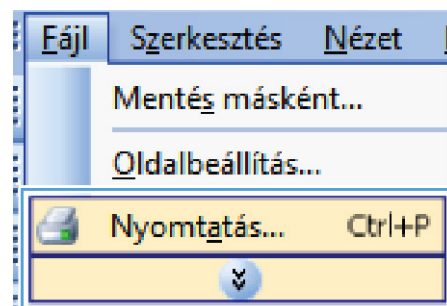

2. Jelölje ki a készüléket, majd kattintson a **Tulajdonságok** vagy a **Beállítások** lehetőségre.

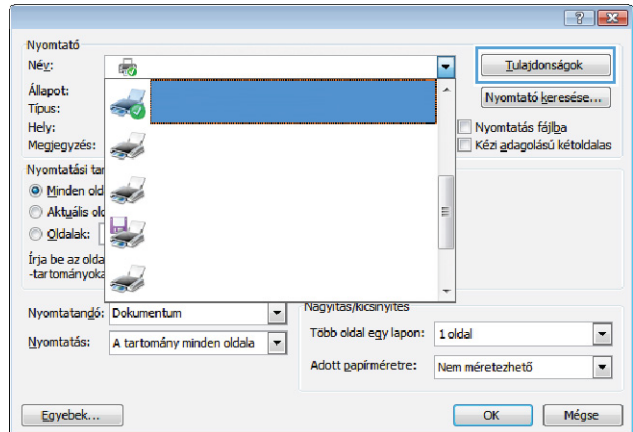

3. Kattintson a **Kivitelezés** fülre.

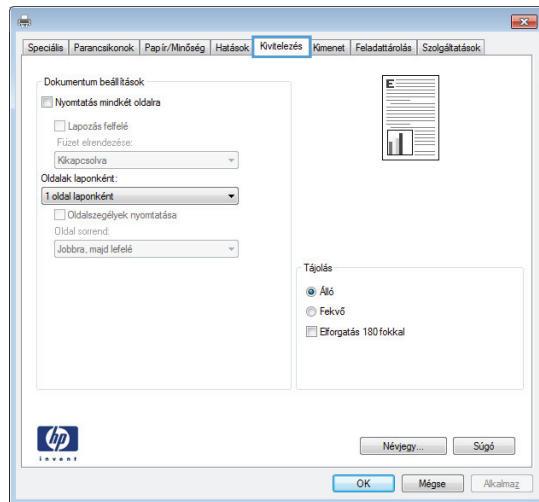

4. A **Tájolás** területen jelölje ki az **Álló** vagy a **Fekvő** lehetőséget.

Ha a képet fejjel lefelé szeretné kinyomtatni, jelölje ki az **Elforgatás 180 fokkal** lehetőséget.

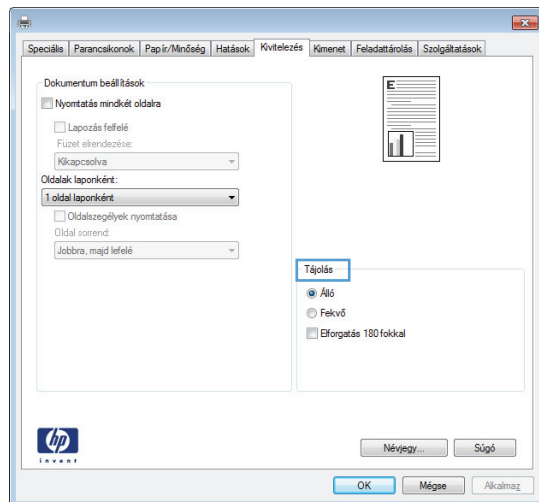

További nyomtatási feladatok Windows rendszerben

Előnyomott fejléces papírra vagy űrlapokra történő nyomtatás Windows esetében

1. A program **Fájl** menüjében kattintson a **Nyomtatás** lehetőségre.

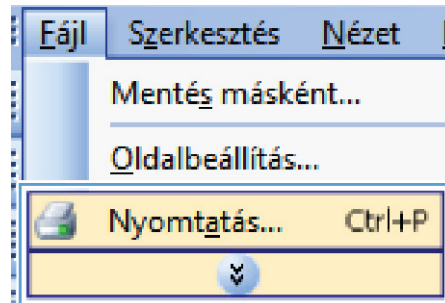

2. Jelölje ki a készüléket, majd kattintson a **Tulajdonságok** vagy a **Beállítások** lehetőségre.

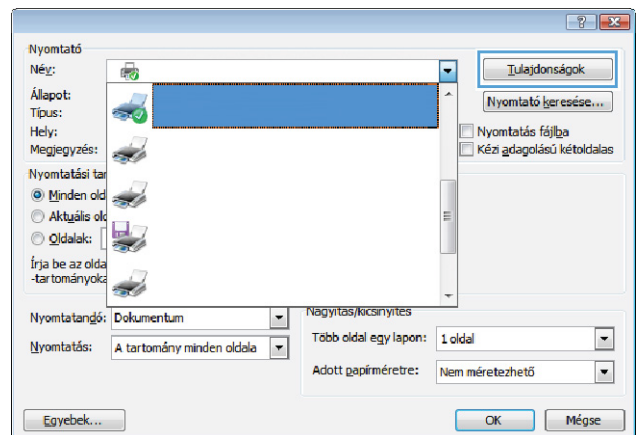

3. Kattintson a **Papír/Minőség** fülre.

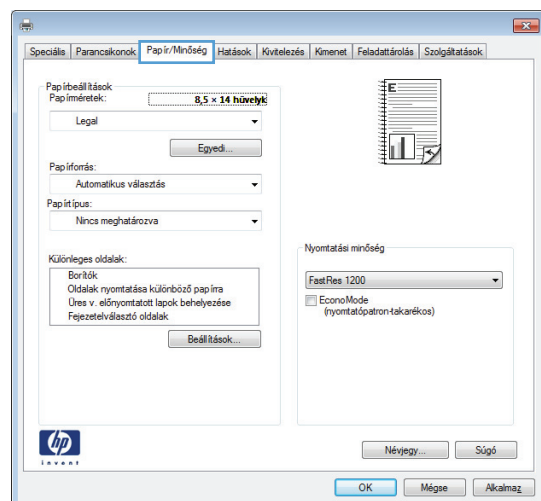

4. A **Papírtípus** legördülő listában kattintson a **További...** sorra.

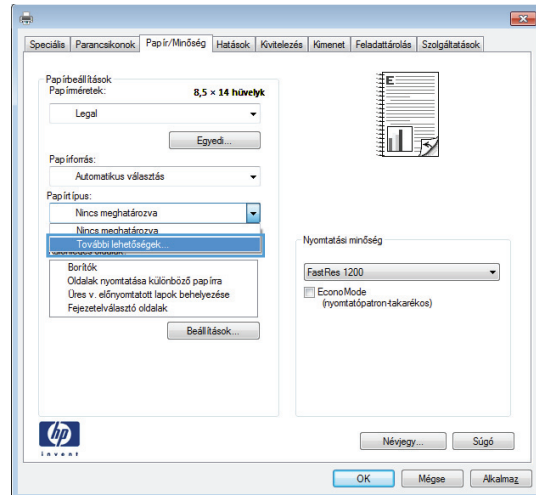

5. Nyissa ki **A típus:** beállítás lehetőségeit.

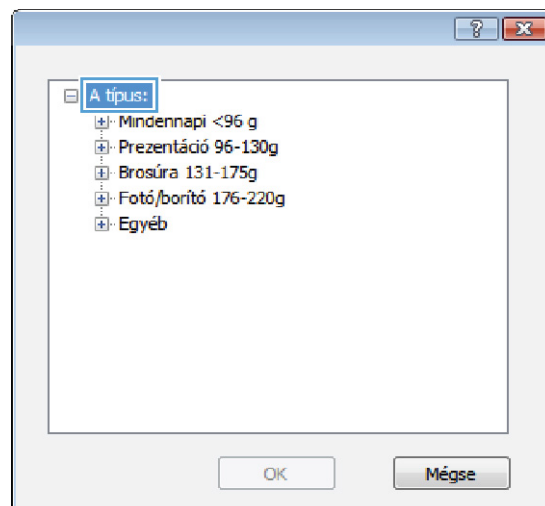

6. Nyissa ki **Egyéb** beállítás lehetőségeit.

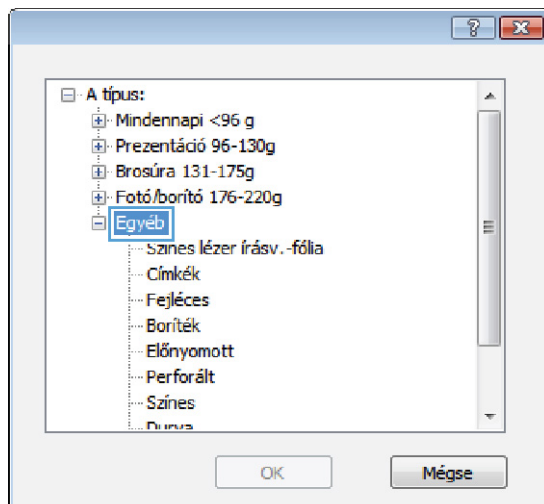

7. Jelölje ki a használt papír típusának megfelelő beállítást, majd kattintson az **OK** gombra.

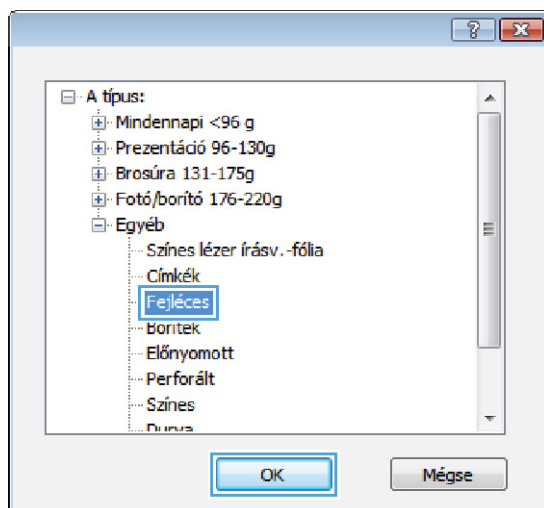

Nyomtatás különleges papírra, címkékre vagy írásvetítő-fóliákra

1. A program **Fájl** menüjében kattintson a **Nyomtatás** lehetőségre.

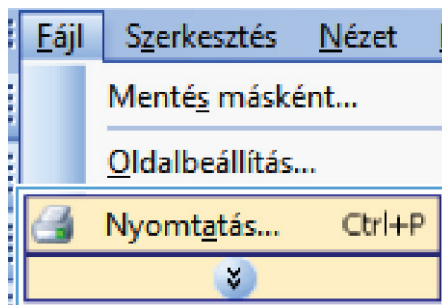

2. Jelölje ki a készüléket, majd kattintson a **Tulajdonságok** vagy a **Beállítások** lehetőségre.

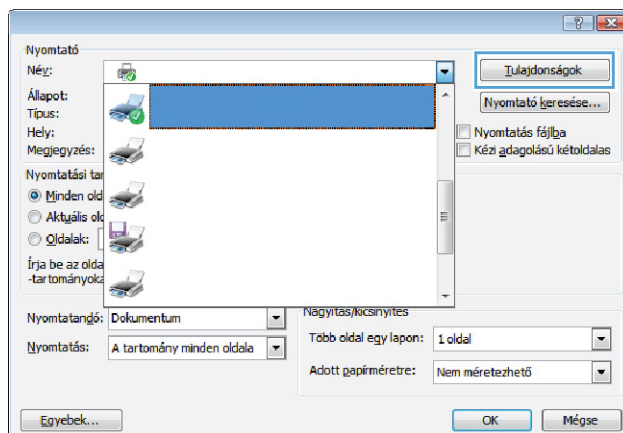

3. Kattintson a **Papír/Minőség** fülre.

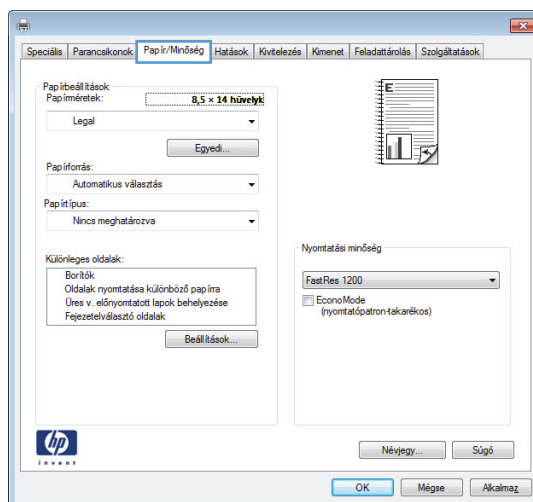

4. A **Papírtípus** legördülő listában kattintson a **További...** sorra.

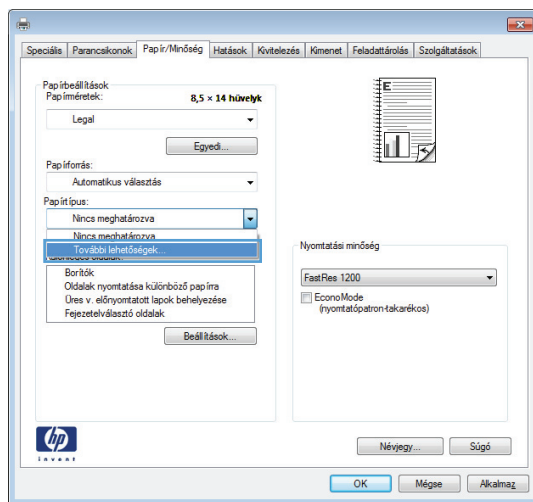

5. Nyissa ki **A típus:** beállítás lehetőségeit.

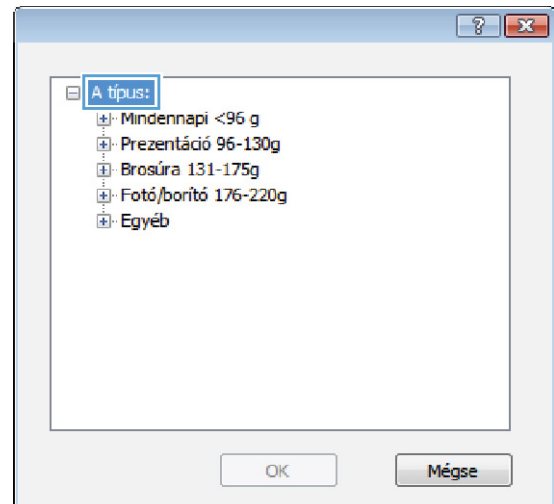

6. Nyissa le azt a papírtípus kategóriát, amelyik leginkább megfelel az aktuálisan használt papírnak.

MEGJEGYZÉS: A címkék és írásvetítő-fóliák a **További lehetőségek** listájában találhatóak.

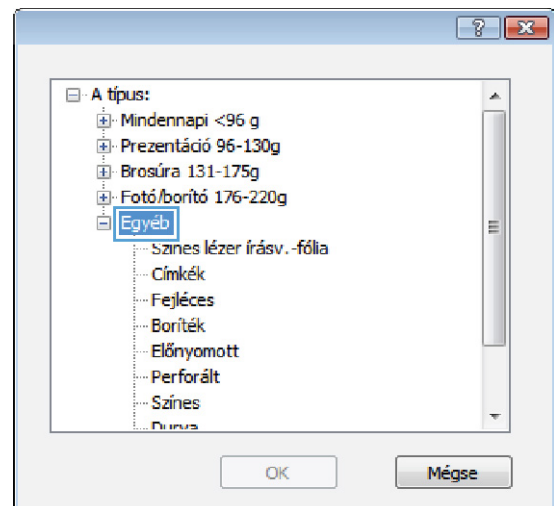

7. Jelölje ki a használt papír típusának megfelelő beállítást, majd kattintson az **OK** gombra.

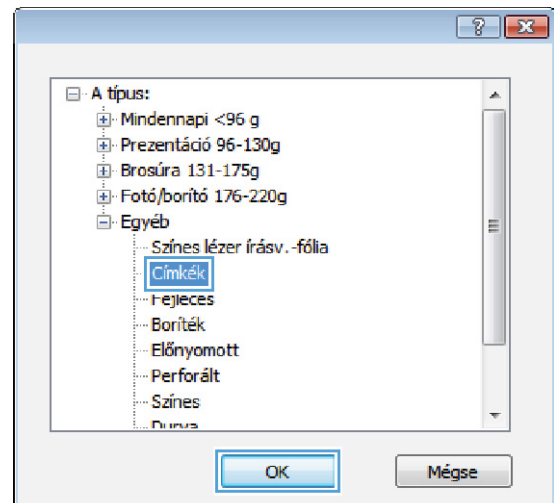

Az első vagy utolsó oldal nyomtatása különböző papírra Windows esetében

1. A program **Fájl** menüjében kattintson a **Nyomtatás** lehetőségre.

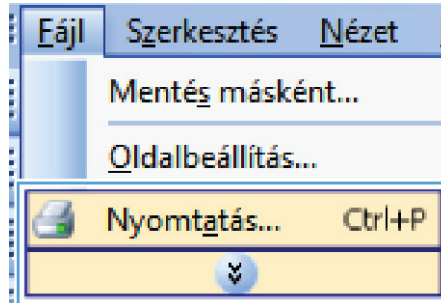

2. Jelölje ki a készüléket, majd kattintson a **Tulajdonságok** vagy a **Beállítások** lehetőségre.

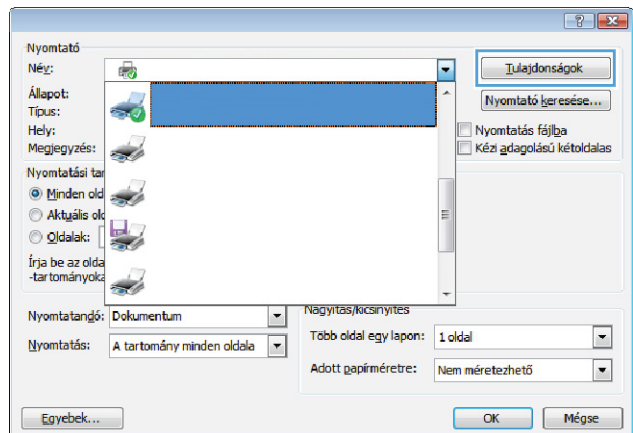

3. Kattintson a **Papír/Minőség** fülre.

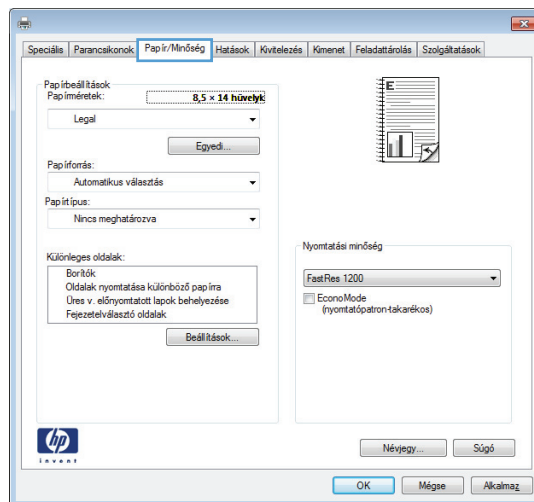

4. A **Különleges oldalak** területen kattintson a **Oldalak nyomtatása különböző papírra** lehetőségre, majd kattintson a **Beállítások** gombra.

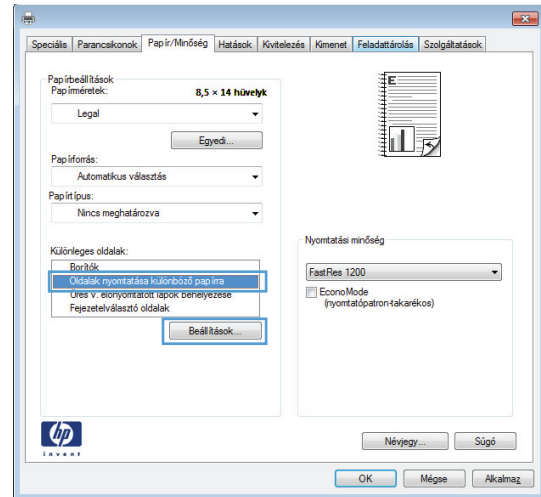

5. Az **Oldalak a dokumentumban** területen jelölje ki az **Első** vagy az **Utolsó** lehetőséget.

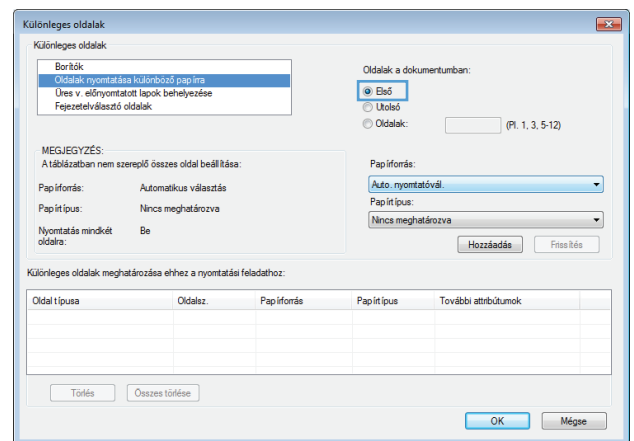

6. Jelölje ki a megfelelő lehetőséget a **Papírforrás** és a **Papírtípus** legördülő listában. Kattintson a **Hozzáadás** gombra.

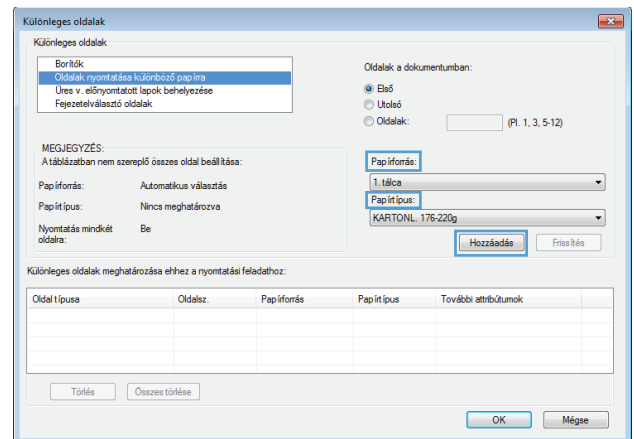

- Ha az első és az utolsó oldalt is különböző papírra nyomtatja, ismételje meg az 5. és 6. lépést, kijelölve a másik oldalra vonatkozó beállításokat.

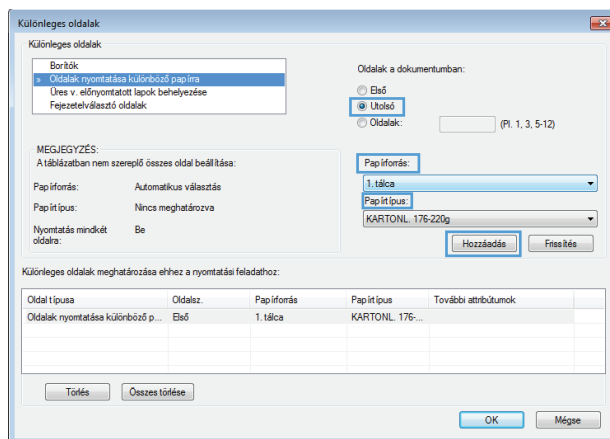

- Kattintson az **OK** gombra.

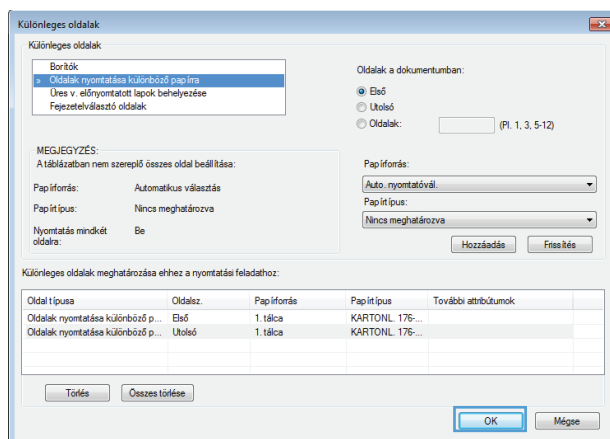

Dokumentum átméretezése adott papírméretűvé Windows rendszerben

- A program **Fájl** menüjében kattintson a **Nyomtatás** lehetőségre.

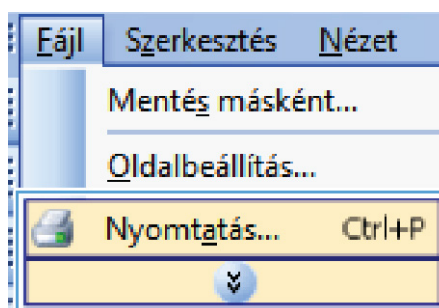

2. Jelölje ki a készüléket, majd kattintson a **Tulajdonságok** vagy a **Beállítások** lehetőségre.

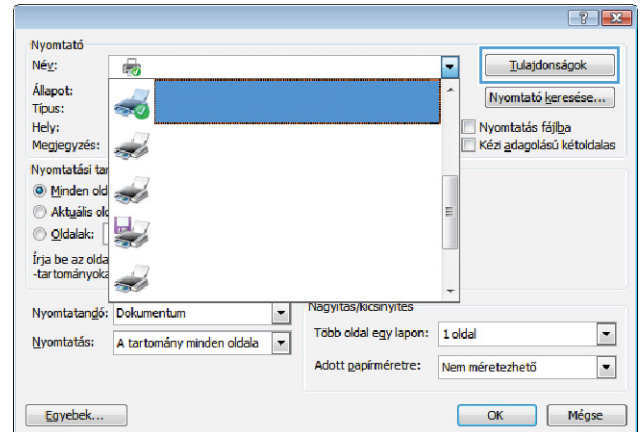

3. Kattintson az **Effektusok** fülre.

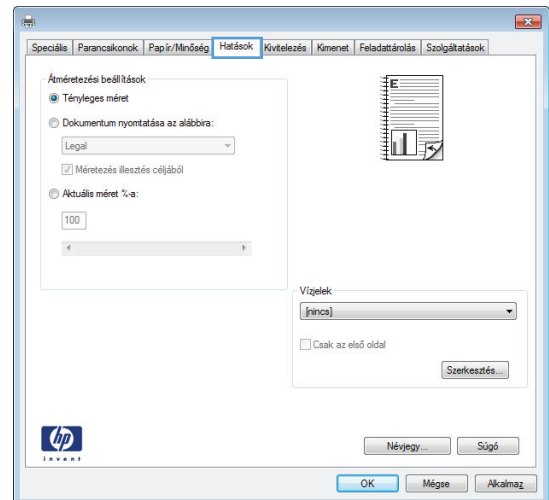

4. Jelölje ki a **Dokumentum nyomtatása a következőre:** lehetőséget, majd válassza ki a megfelelő méretet a legördülő listából.

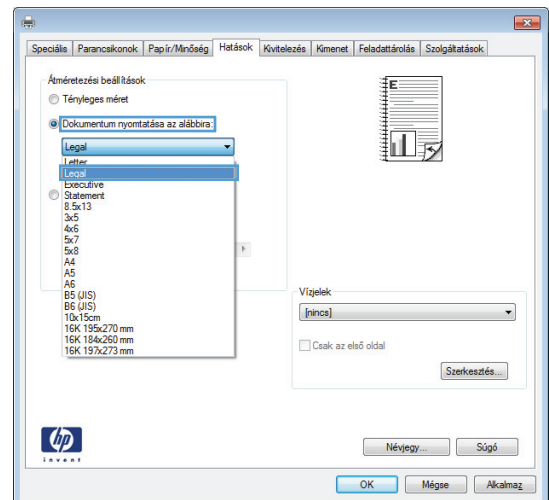

Vízjel hozzáadása a dokumentumhoz Windows rendszerben

1. A program **Fájl** menüjében kattintson a **Nyomtatás** lehetőségre.
2. Jelölje ki a készüléket, majd kattintson a **Tulajdonságok** vagy a **Beállítások** lehetőségre.

3. Kattintson a **Effektusok** fülre.
4. A **Vízjelek** legördülő listából válasszon ki egy vízjelet.

Vagy, ha új vízjelet szeretne hozzáadni a listához, kattintson a **Szerkesztés** gombra. Adja meg a vízjel beállításait, majd kattintson az **OK** gombra.

5. Ha a vízjelet csak az első oldalra szeretné kinyomtatni, jelölje be a **Csak az első oldal** négyzetet. Ellenkező esetben a rendszer az összes oldalra vízjelet nyomtat.

Füzet létrehozása Windows esetében

1. A program **Fájl** menüjében kattintson a **Nyomtatás** lehetőségre.

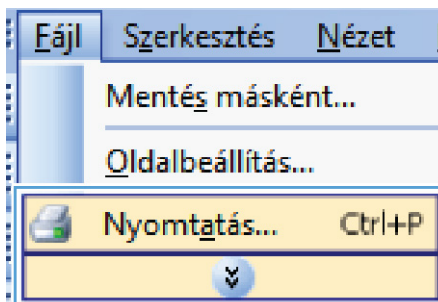

2. Jelölje ki a készüléket, majd kattintson a **Tulajdonságok** vagy a **Beállítások** lehetőségre.

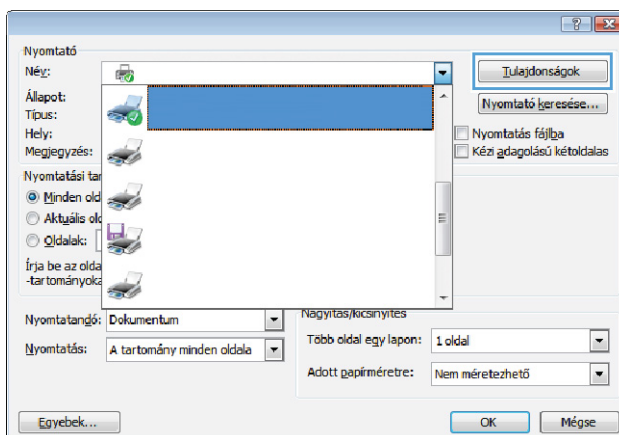

3. Kattintson a **Kivitelezés** fülre.

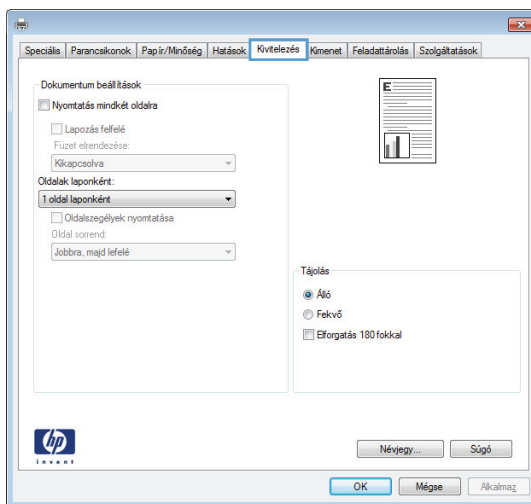

4. Jelölje be a **Nyomtatás mindkét oldalra** négyzetet.

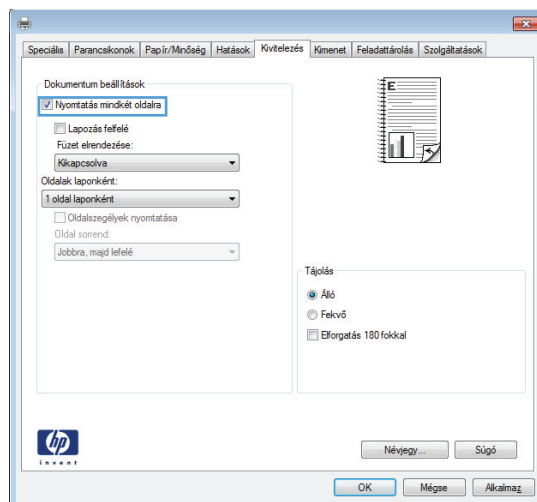

5. A **Fűzet elrendezés** legördülő listában kattintson a **Fűzés a bal oldalon** vagy a **Fűzés a jobb oldalon** lehetőségre. Az **Oldalak laponként** beállítás automatikusan **2 oldal laponként** lehetőségre változik.

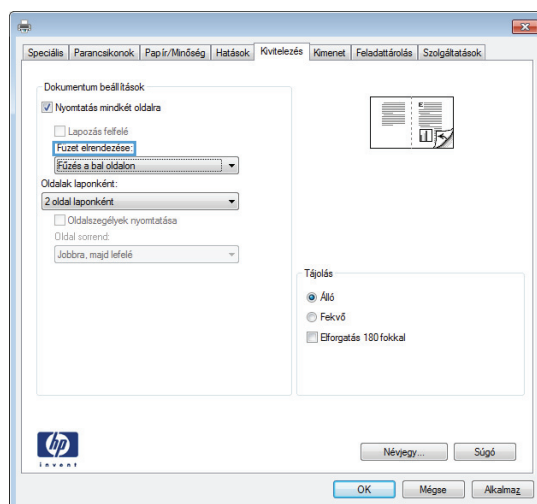

Kimeneti lehetőségek kiválasztása Windows operációs rendszeren (csak fskm típusoknál)

Kimeneti tálca kiválasztása Windows rendszerben

1. A program **Fájl** menüjében kattintson a **Nyomtatás** lehetőségre.

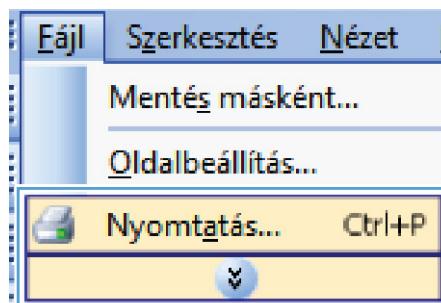

2. Jelölje ki a készüléket, majd kattintson a **Tulajdonságok** vagy a **Beállítások** lehetőségre.

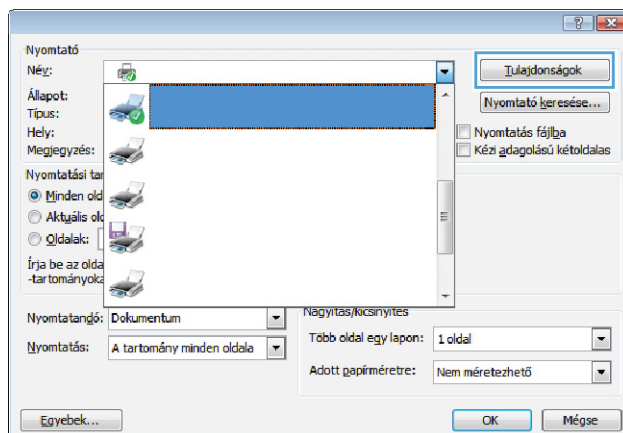

3. Kattintson a **Kimenet** fülre.

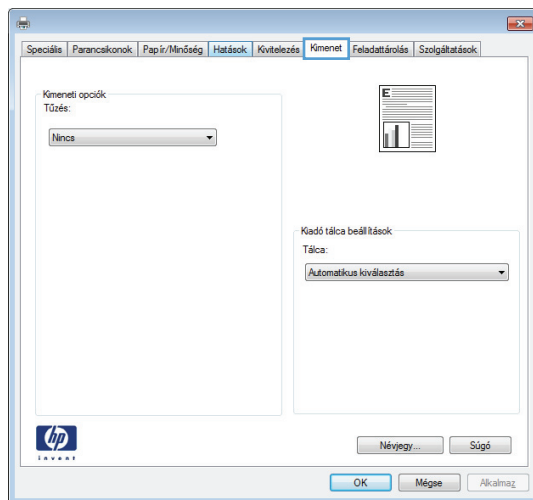

4. A **Kiadó tálca beállítások** területen válasszon ki egy tálcát a **Tálca** legördülő listáról.

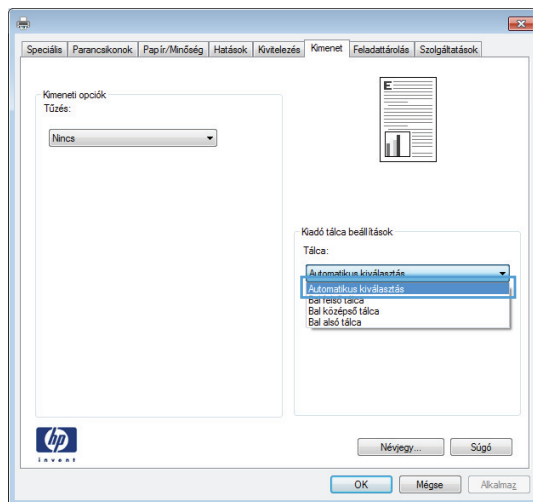

Tűzési beállítások kiválasztása Windows rendszerben

1. A program **Fájl** menüjében kattintson a **Nyomtatás** lehetőségre.

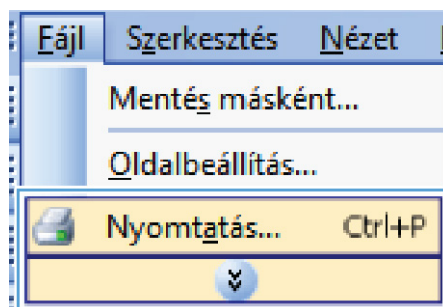

2. Jelölje ki a készüléket, majd kattintson a **Tulajdonságok** vagy a **Beállítások** lehetőségre.

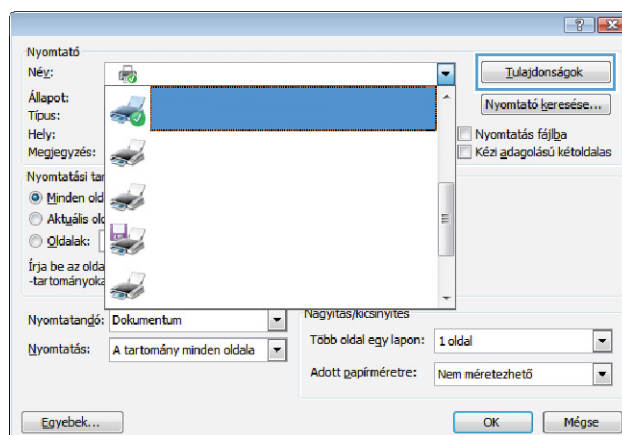

3. Kattintson a **Kimenet** fülre.

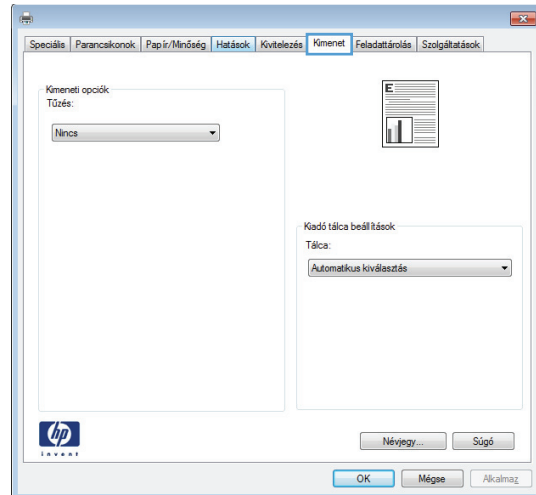

4. A **Kimeneti opciók** területen válasszon ki egy lehetőséget a **Tűzés** legördülő listáról.

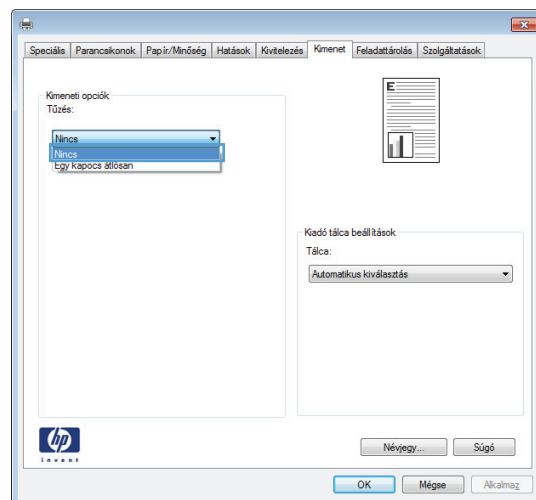

Feladattárolási funkciók használata Windows rendszerben

Az alábbi feladattárolási módok érhetőek el a nyomtatási feladatokhoz:

- **Próbanyomat és megtartás:** Ez a funkció gyors megoldást kínál a feladat egy példányának kinyomtatására és ellenőrzésére, majd a további példányok kinyomtatására.
- **Személyes feladat:** Amikor elküld egy feladatot a készülékre, a nyomtatás csak akkor indul el, ha azt a készülék kezelőpaneljén kéri. Ha személyes azonosítószámot (PIN-kódot) rendel a feladathoz, azt meg kell adnia a kezelőpanelon.
- **Gyorsmásolat:** Ha a készülékre telepítve van az opcionális merevlemez, a másolási feladatot a kívánt számú példányban kinyomtathatja, a készülék opcionális merevlemezén pedig megőrizheti a feladat másolatát. A feladat megőrzése által később is nyomtathat belőle másolatokat.
- **Tárolt feladat:** Ha a készülékre telepítve van az opcionális merevlemez, a készüléken tárolhat feladatokat, mint pl. űrlapok, időbeosztások vagy naptárak, és engedélyezheti, hogy a többi felhasználó azokat bármikor kinyomtathassa. A tárolt feladatok szintén védhetők PIN-kóddal.

⚠ VIGYÁZAT! Ha kikapcsolja a készüléket, a **Gyormásolat, Próbanyomat és megtartás** és **Személyes feladat** típusú tárolt feladatok törlődnek. Ha egy feladatot tartósan tárolni kíván, és meg akarja óvni a törléstől, amikor a készüléknek szabad helyre van szüksége, akkor az illesztőprogramban válassza a **Tárolt feladat** beállítást.

Tárolt feladat létrehozása Windows rendszerben

1. A program **Fájl** menüjében kattintson a **Nyomatás** lehetőségre.

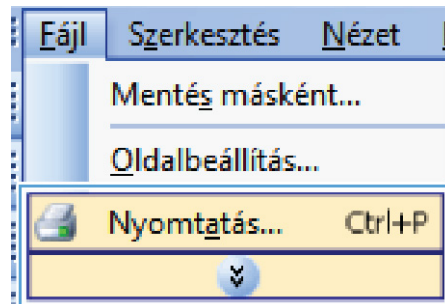

2. Jelölje ki a készüléket, majd kattintson a **Tulajdonságok** vagy a **Beállítások** lehetőségre.

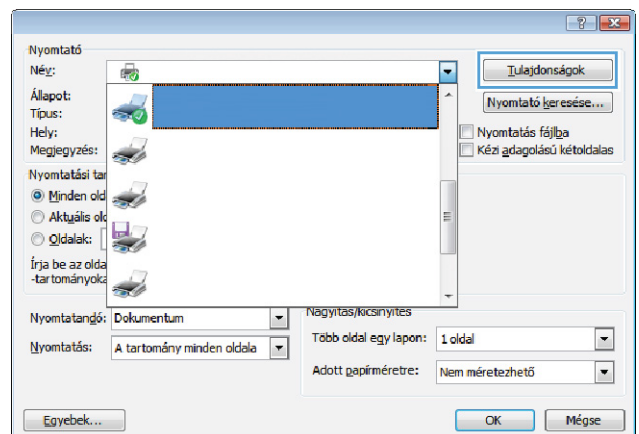

3. Kattintson a **Feladattárolás** fülre.

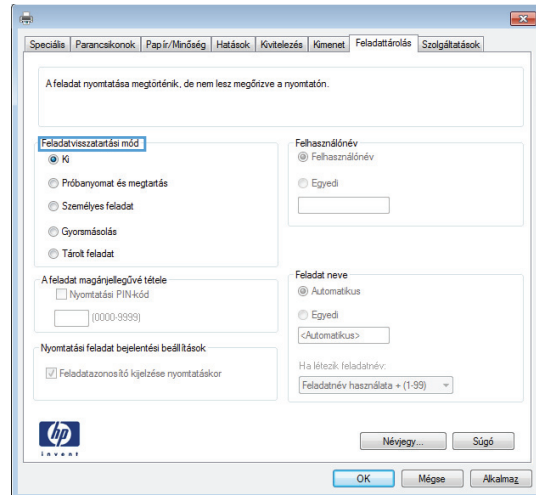

4. Jelöljön ki egy **Feladattárolási mód** lehetőséget.

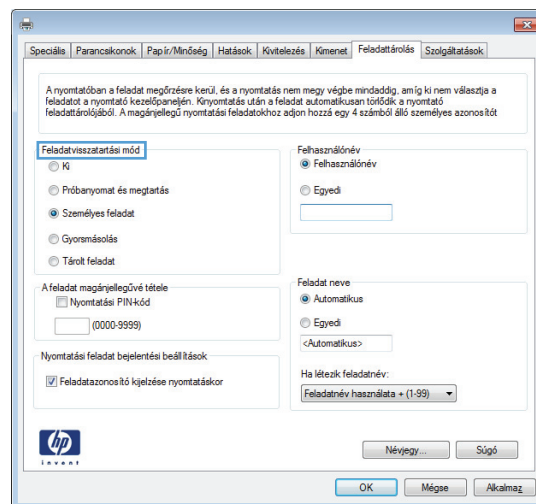

Tárolt feladat kinyomtatása

Az alábbi eljárás végrehajtásával nyomtathatók ki a készülék memóriájában tárolt feladatok.

1. A kezdőképernyőn érintse meg a **Megnyitás készülékmemóriából** gombot.

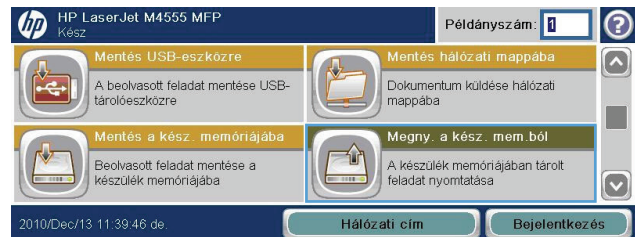

2. Válassza ki a mappa nevét, amelyben a feladat tárolva van.

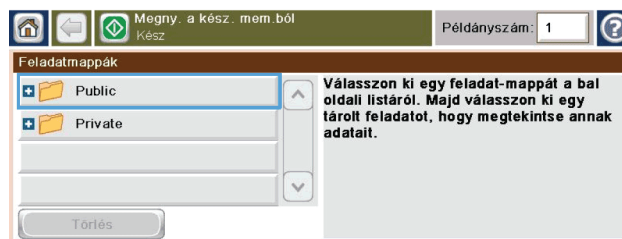

3. Válassza ki a feladat nevét, állítsa be a példányszámot, majd a feladat nyomtatásához érintse meg az Indítás  gombot.

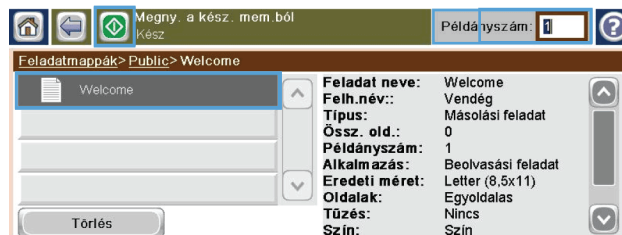

4. Ha a feladat zárolva van, írja be a PIN-kódot a PIN-kód mezőbe, állítsa be a példányszámot, majd a feladat nyomtatásához érintse meg az Indítás  gombot.

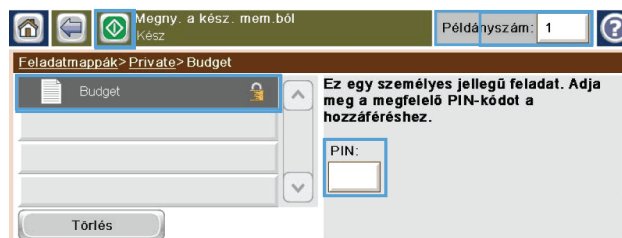

Tárolt feladat törlése Windows rendszerben

Ha tárolt feladatot küld a memóriába, a készülék minden azonos felhasználó- és feladatnévvel rendelkező korábbi feladatot felülír. Ha már nincs olyan feladat, amelynek felhasználói és feladatneve ugyanaz, és további helyre van szükség, a készülék más tárolt feladatokat is törölhet, kezdve a legrégebbivel. A tárolható feladatok számát módosíthatja az [Általános beállítások](#) menüből, a készülék kezelőpaneljéről.

A készülék memóriájában tárolt feladatokat az alábbi eljárást követve törölheti.

1. A kezdőképernyőn érintse meg az [Megnyitás készülékmemóriából](#) gombot.
2. Adja meg a feladatot tároló mappa nevét.
3. Adja meg a feladat nevét, majd érintse meg a [Törlés](#) gombot.
4. Zárt feladat esetén írja be a PIN-kódot a [PIN-kód](#) mezőbe, majd érintse meg a [Törlés](#) gombot.

Feladattárolási lehetőségek beállítása Windows rendszerben

Próbanyomat kinyomtatása az összes példány kinyomtatása előtt

1. A program **Fájl** menüjében kattintson a **Nyomtatás** lehetőségre.
2. Jelölje ki a készüléket, majd kattintson a **Tulajdonságok** vagy a **Beállítások** lehetőségre.

3. Kattintson a **Feladattárolás** fülre.
4. A **Feladattárolási mód** részben kattintson a **Próbanyomat és megtartás** lehetőségre.

Személyes jellegű feladat ideiglenes tárolása és későbbi kinyomtatása a terméken

 **MEGJEGYZÉS:** A készülék nyomtatás után törli a feladatot.

1. A program **Fájl** menüjében kattintson a **Nyomtatás** lehetőségre.
2. Jelölje ki a készüléket, majd kattintson a **Tulajdonságok** vagy a **Beállítások** lehetőségre.
3. Kattintson a **Feladattárolás** fülre.
4. A **Feladattárolási mód** részben kattintson a **Személyes feladat** lehetőségre.
5. Opcionális: A **Feladat magánjellegűvé tétele** részben kattintson a **Nyomtatási PIN-kód** lehetőségre, és adjon meg egy 4 jegyű személyes azonosítószámot (PIN).
6. A feladatot bármikor kinyomtathatja a készülék kezelőpaneljéről.

Feladat ideiglenes tárolása a készüléken

 **MEGJEGYZÉS:** Ez a beállítás akkor elérhető, ha az opcionális merevlemez telepítve van a készüléken.

MEGJEGYZÉS: A készülék kikapcsolásig tárolja a feladatot.

1. A program **Fájl** menüjében kattintson a **Nyomtatás** lehetőségre.
2. Jelölje ki a készüléket, majd kattintson a **Tulajdonságok** vagy a **Beállítások** lehetőségre.
3. Kattintson a **Feladattárolás** fülre.
4. A **Feladattárolási mód** részben kattintson a **Gyorsmásolat** lehetőségre.

A készülék azonnal kinyomtatja a dokumentumot a kért példányszámban; és a kezelőpanelről további másolatok is nyomtathatóak.

Feladat tartós tárolása a készüléken

 **MEGJEGYZÉS:** Ez a beállítás akkor elérhető, ha az opcionális merevlemez telepítve van a készüléken.

1. A program **Fájl** menüjében kattintson a **Nyomtatás** lehetőségre.
2. Jelölje ki a készüléket, majd kattintson a **Tulajdonságok** vagy a **Beállítások** lehetőségre.
3. Kattintson a **Feladattárolás** fülre.
4. A **Feladattárolási mód** részben kattintson a **Tárolt feladat** lehetőségre.

A tartósan tárolt feladat személyessé tétele, így a nyomtatással próbálkozóknak meg kell adniuk a PIN-kódot

 **MEGJEGYZÉS:** Ez a beállítás akkor elérhető, ha az opcionális merevlemez telepítve van a készüléken.

1. A program **Fájl** menüjében kattintson a **Nyomtatás** lehetőségre.
2. Jelölje ki a készüléket, majd kattintson a **Tulajdonságok** vagy a **Beállítások** lehetőségre.
3. Kattintson a **Feladattárolás** fülre.
4. A **Feladattárolási mód** részben kattintson a **Tárolt feladat** vagy a **Személyes feladat** lehetőségre.
5. A **Feladat magánjellegűvé tétele** részben kattintson a **Nyomtatási PIN-kód** lehetőségre, és adjon meg egy 4 jegyű személyes azonosítószámot (PIN).

 **MEGJEGYZÉS:** A feladat nyomtatásához és törléséhez a készülék kezelőpaneljén meg kell adni a PIN-kódot.

Értesítés fogadása tárolt feladat nyomtatásáról

 **MEGJEGYZÉS:** Csak a tárolt feladatot létrehozó személy kap értesítést. Ön nem kap értesítést, ha valaki kinyomtat egy másik személy által létrehozott tárolt feladatot.

1. A program **Fájl** menüjében kattintson a **Nyomtatás** lehetőségre.
2. Jelölje ki a készüléket, majd kattintson a **Tulajdonságok** vagy a **Beállítások** lehetőségre.
3. Kattintson a **Feladattárolás** fülre.
4. Válassza ki a kívánt feladattárolási módot.
5. A **Feladatértesítési beállítások** részben kattintson a **Feladatazonosító megjelenítése nyomtatáskor** lehetőségre.

Felhasználónév beállítása tárolt feladathoz

Ezt az eljárást követve módosíthatja a felhasználónevet egy tárolt feladathoz.

1. A program **Fájl** menüjében kattintson a **Nyomtatás** lehetőségre.
2. Jelölje ki a készüléket, majd kattintson a **Tulajdonságok** vagy a **Beállítások** lehetőségre.
3. Kattintson a **Feladattárolás** fülre.
4. Válassza ki a kívánt feladattárolási módot.
5. A Windows alapértelmezett felhasználónév használatához a **Felhasználónév** területen kattintson a **Felhasználónév** lehetőségre. Másik felhasználónév megadásához kattintson az **Egyedi** lehetőségre, és írja be a nevet.

Név megadása tárolt feladathoz

Ezt az eljárást követve módosíthatja az alapértelmezett nevet egy tárolt feladathoz.

1. A program **Fájl** menüjében kattintson a **Nyomtatás** lehetőségre.
2. Jelölje ki a készüléket, majd kattintson a **Tulajdonságok** vagy a **Beállítások** lehetőségre.
3. Kattintson a **Feladattárolás** fülre.
4. Válassza ki a kívánt feladattárolási módot.
5. A tárolt dokumentumhoz hozzárendelt feladatnév automatikus létrehozásához a **Feladat neve** területen kattintson az **Automatikus** lehetőségre. Az illesztőprogram a dokumentum fájlnevét használja, ha az elérhető. Ha a dokumentumhoz nem tartozik fájlnev, az illesztőprogram a szoftver nevét vagy egy időbélyegzőt használ feladatnévként.

Feladatnév megadásához kattintson az **Egyedi** lehetőségre, és írja be a nevet.

6. Válasszon ki egy lehetőséget a **Létező feladatnév esetén** legördülő listából.
 - A **Feladatnév + (1-99) használata** lehetőség kijelölésével hozzáadhat egy számot a meglévő név végéhez.
 - A **Meglévő fájl cseréje** lehetőség kijelölésével felülírhatja az azt a nevet használó feladatot.

Különleges feladatok nyomtatása Windows rendszerben

A duplex-igazítás beállítása

A mindkét oldalon nyomtatott dokumentumok, például brosúrák esetében a nyomtatás előtt állítsa be a tálca regisztrációját annak biztosítására, hogy az oldal eleje és hátoldala egymáshoz legyen igazítva.

1. A kezdőképernyőn érintse meg a **Adminisztráció** gombot.
2. Nyissa meg a következő menüket:
 - a. **Általános beállítások**
 - b. **Nyomtatási minőség**
 - c. **Kép regisztrálása**
 - d. **<X>. tálca beállítása**
3. Érintse meg a **Tesztoldal nyomtatása** beállítást, majd az **OK** gombot.
4. A beállítás befejezéséhez kövesse a tesztoldalon található utasításokat.

Helyszíni nyomtatás USB portról

Ez a készülék rendelkezik helyszíni, USB-portról történő nyomtatási lehetőséggel, így gyorsan nyomtathat ki fájlokat anélkül, hogy számítógépről küldené el azokat. A készülék szabványos USB-tárolótartozékot fogad az elején elhelyezkedő USB-porton. A következő fájlípusokat nyomtathatja ki:

- .pdf
- .prn
- .pcl
- .ps
- .cht

1. Csatlakoztassa a szabványos USB-tárolótartozékot a készülék elején elhelyezkedő USB-portra.

MEGJEGYZÉS: Előfordulhat, hogy el kell távolítania az USB port fedelét.

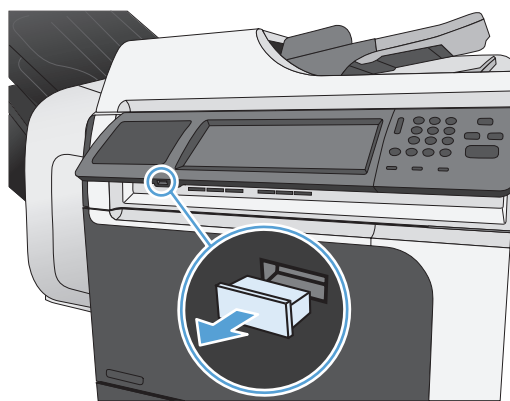

2. Az **Megnyitás USB-eszköztől** képernyő megnyílik. Válassza ki a kívánt mappát a képernyő bal oldalán található listából.

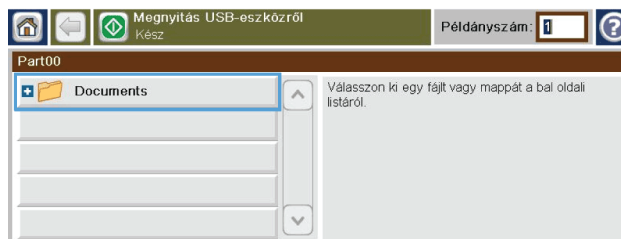

3. Válassza ki a nyomtatni kívánt dokumentum nevét.

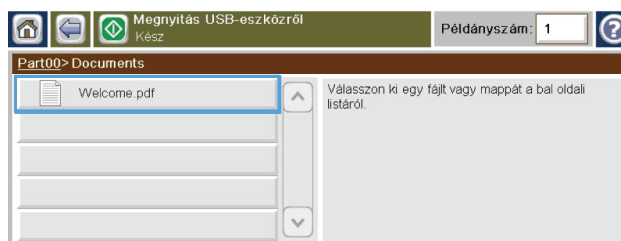

4. Ha állítani kíván a példányszámon, érintse meg a **Példányszám** mezőt, majd a billentyűzet segítségével válassza ki a példányszámot.



5. A dokumentum nyomtatásához érintse meg a **Indítás**  gombot.

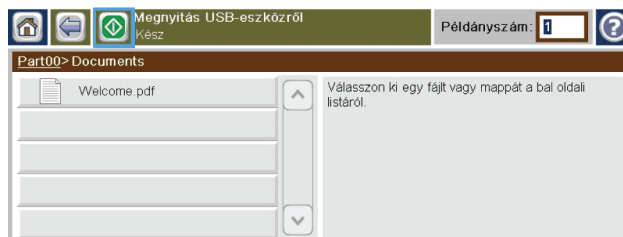

9 Másolás

- [A másolási funkciók használata](#)
- [Másolási beállítások](#)
- [Könyv másolása](#)
- [Fénykép másolása](#)
- [Tárolt másolási feladat létrehozása](#)
- [Vegyes méretű eredeti dokumentumok másolása](#)
- [Másolás mindkét oldalra \(duplex\)](#)
- [A Kombinált feladat üzemmód használata](#)

A másolási funkciók használata

Másolás

A lapolvasó üveglapja segítségével akár 9999 másolatot is készíthet kis méretű, könnyű (kevesebb, mint 60 g/m² vagy 16 font súlyú) papírról vagy nehéz (több mint 105 g/m² vagy 28 font súlyú) papírról. Ezek közé tartoznak a receptek, az újságkivágások, a fényképek, a régi dokumentumok, a megviselt dokumentumok és könyvek.

Használja a lapadagolót, ha (a papír vastagságától függően) legfeljebb 50 lapból álló dokumentumról kíván akár 9999 másolatot készíteni.

1. A lapolvasó üveglapjáról történő másoláshoz helyezze a dokumentumot nyomtatott oldalával lefelé a lapolvasó üveglapjára. Igazítsa az eredeti dokumentum sarkát az üveg bal felső sarkához.



2. A lapadagolóból történő másoláshoz helyezze a dokumentumot nyomtatott oldalával felfelé a lapadagolóba.



3. Ha az alapértelmezett másolási beállításokkal kíván másolatokat készíteni, akkor a kezelőpanel numerikus billentyűzetének használatával válassza ki a másolatok számát, majd érintse meg az Indítás  gombot.

Másolási feladatok visszavonása

1. Nyomja meg a kezelőpanelen a Leállítás  gombot, majd érintse meg a feladat nevét.
2. Érintse meg a Feladattörölés gombot, majd az OK gombot.

Másolt kép kicsinyítése vagy nagyítása

1. A kezdőképernyőn érintse meg a Másolás gombot.

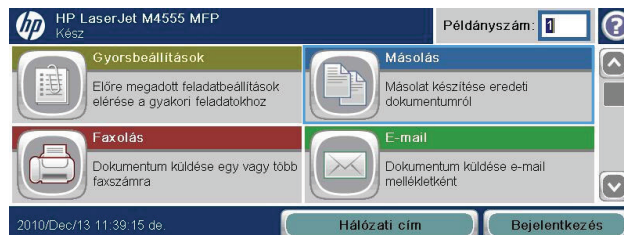

2. Érintse meg a Kicsinyítés/Nagyítás gombot.

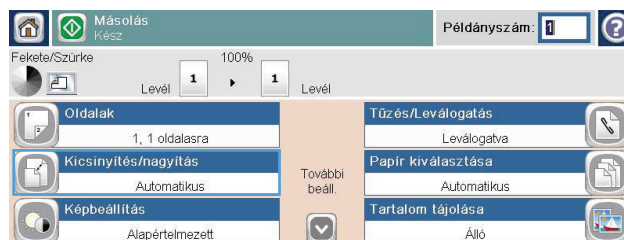

3. Válassza ki az előre meghatározott százalékos értékek valamelyikét, vagy érintse meg a Méretezés mezőt, és írjon be egy 25 és 400 közötti százaléklábat. Érintse meg a OK gombot. A következő lehetőségek közül is választhat:

- **Automatikus:** A készülék automatikusan a tálcában lévő papír méretéhez igazítja a képet.
- **Margók automatikusan benne:** A készülék kis mértékben csökkenti a kép méretét, hogy a teljes beolvasott kép illeszkedjen a lap nyomtatható területéhez.

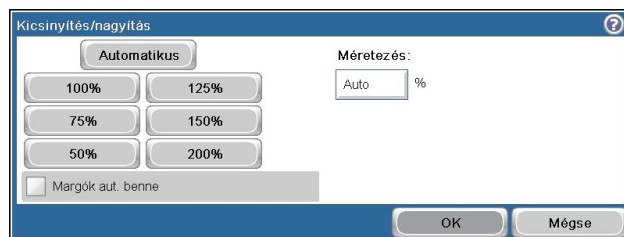

MEGJEGYZÉS: A kép kicsinyítéséhez válasszon 100%-nál kisebb átméretezési arányt. A kép nagyításához válasszon 100%-nál nagyobb átméretezési arányt.

4. Érintse meg a Indítás  gombot.

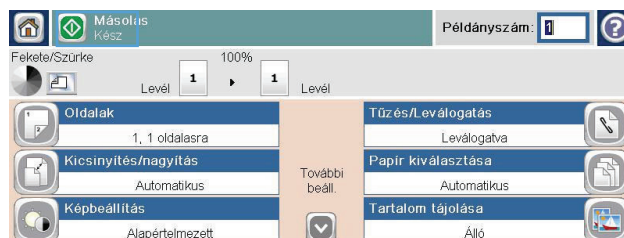

Másolási feladat leválogatása

1. A kezdőképernyőn érintse meg a **Másolás** gombot.
2. Érintse meg a **Leválogatás** gombot vagy a **Tűzés/szétválogatás** gombot.
3. Érintse meg a **Szétválogatás bekapcsolása (csoportok oldalsorrendben)** lehetőséget.
4. Érintse meg a **Indítás**  gombot.

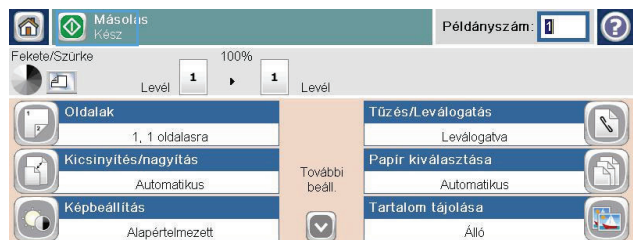
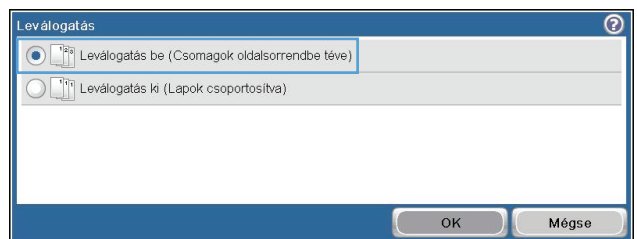
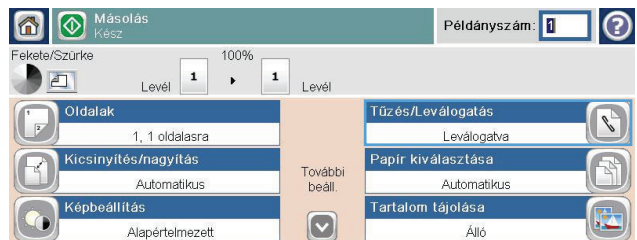
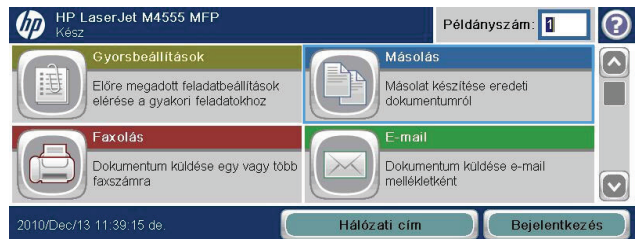

Másolási beállítások

Másolási minőség módosítása

A szövegről vagy képekről készült másolatok megjelenésének optimalizálása

1. A kezdőképernyőn érintse meg a **Másolás** gombot.
2. Érintse meg a **További beállítások** gombot, majd az **Szöveg/kép optimalizálás** gombot.
3. Válassza ki az előre meghatározott beállítások egyikét, vagy érintse meg a **Kézi beállítás** gombot, és mozgassa az **Optimalizálás erre** területen található csúszkát. Érintse meg a **OK** gombot.
4. Érintse meg a **Indítás** gombot.

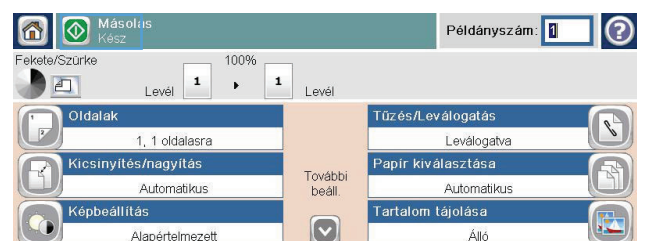
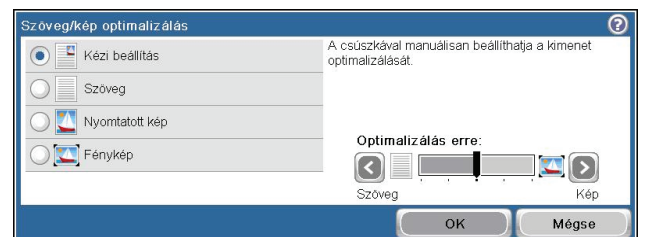
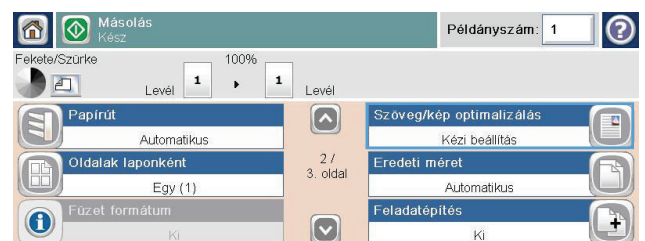

Ellenőrizze, hogy nem szennyeződött-e be a lapolvasó üveglapja

MEGJEGYZÉS: Ha kizárólag automatikus adagolású másolatokon jelentkeznek csíkok vagy egyéb hibák, akkor súrolószert nem tartalmazó üvegtisztítóval enyhén megnedvesített puha rongy vagy szivacs segítségével tisztítsa meg a lapolvasási sávot. A lapolvasási sáv a lapolvasó üveglapjától balra található. Nem szükséges megtisztítani a lapolvasó üvegét.

A használat során szennyeződések gyűlhetnek fel a lapolvasó üveglapján és a fehér műanyag hátlapon, ami ronthatja a teljesítményt. A következő eljárással tisztíthatja meg a lapolvasó üveglapját és a fehér műanyag hátlapot:

1. Kapcsolja ki a készüléket a tápkapcsolóval, majd húzza ki a tápkábelt az elektromos csatlakozóból.



2. Nyissa fel a lapolvasó fedelét.

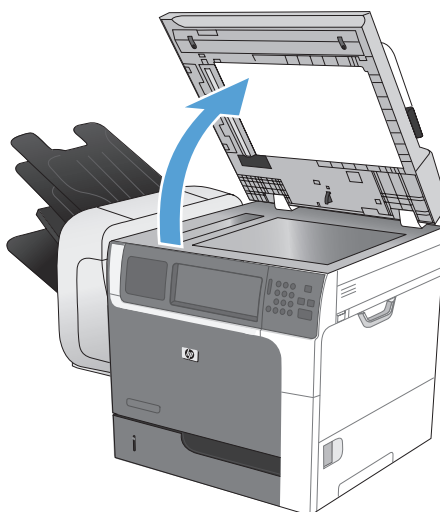

3. Tisztítsa meg a lapolvasó üveglapját és a fehér műanyag hátlapot nem szemcsés ablaktisztító szerrel benedvesített puha ruhadarabbal vagy szivaccsal. A foltosodás megelőzésére szárítsa meg az üveglapot és a fehér műanyag hátlapot szarvasbőrrel vagy cellulóz szivaccsal.

VIGYÁZAT! Ne használjon súroló hatású anyagokat, acetont, benzint, ammóniát, etilalkoholt vagy szén-tetrakloridot a készülék egyetlen részén sem, mert ezek károsíthatják a készüléket. Ne helyezzen folyadékot közvetlenül az üvegre vagy a tálcákra. A folyadékok a készülékbe szivároghva károsíthatják azt.

MEGJEGYZÉS: Óvatosan tisztítsa meg a lapolvasó üveglapjától balra található kis üvegsávot. Az ezen az üvegen lévő kis szennyeződések csikossá tehetik a lapadagolóból érkező lapokról készített másolatokat.

4. Csatlakoztassa a tápkábelt az elektromos hálózathoz, majd a tápkapcsolóval kapcsolja be a készüléket.

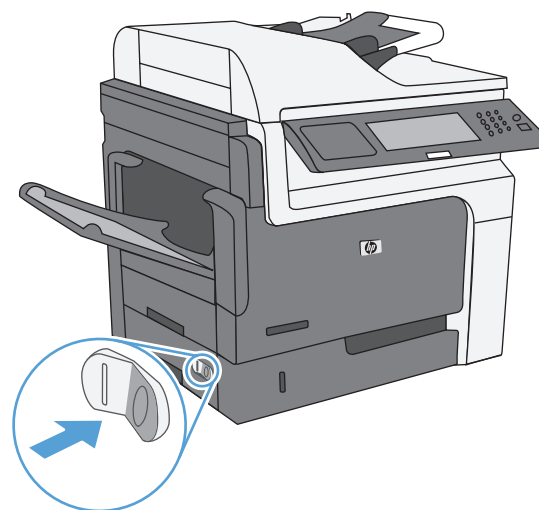
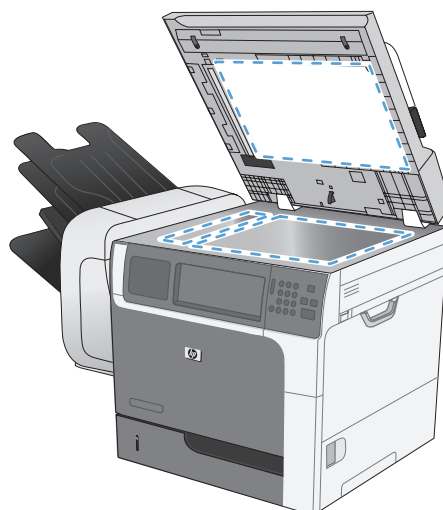

A másolás világosságának/sötétségének módosítása

1. A kezdőképernyőn érintse meg a **Másolás** gombot.



2. Érintse meg **Képbeállítás** gombot.

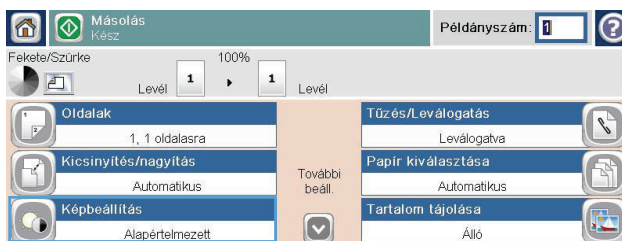

3. A csúszkák mozgásával állítsa be a **Sötétség**, a **Kontraszt**, az **Élesség** és a **Háttér tisztítása** szintjét. Érintse meg az **OK** gombot.



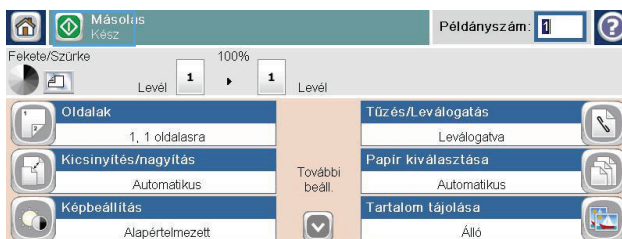

4. Érintse meg **Indítás**  gombot.



Egyéni másolási beállítások megadása

A **Adminisztráció** menü segítségével létrehozhat az összes másolási feladatra érvényes alapértelmezett beállításokat. Ha szükséges, egyes feladatok esetében a legtöbb beállítás hatálytalanítható. Az adott feladat végrehajtása után a készülék visszatér az alapértelmezett beállításokhoz.

1. A Kezdőképernyőn görgessen le és érintse meg az **Adminisztráció** menüt.
2. Nyissa meg a **Másolási beállítások** menüt.
3. Több beállítás is elérhető. Megadhatja az összes beállítás, vagy csak néhány beállítás alapértelmezett értékét.

 **MEGJEGYZÉS:** Ha tájékozódni kíván az egyes menüpontokról, érintse meg az adott menüpontot megjelenítő képernyő jobb felső sarkában található Súgó gombot .

Papírméret és -típus beállítása speciális papírra történő másoláshoz

1. A kezdőképernyőn érintse meg a **Másolás** gombot.
2. Érintse meg a **Papír kiválasztása** gombot.
3. Válassza ki azt a tálcát, amelybe használni kívánt papírt teszi, majd érintse meg az **OK** gombot.

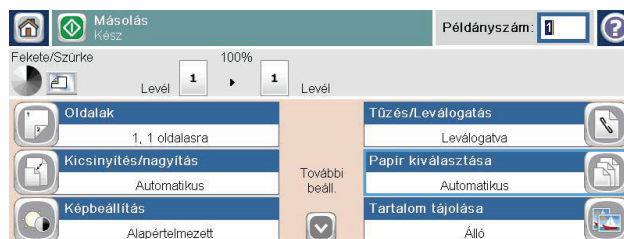

Az alapértelmezett másolási beállítások visszaállítása

1. A kezdőképernyőn nyissa meg a következő menüket:
 - [Adminisztráció](#)
 - [Általános beállítások](#)
 - [Gyári beállítások visszaállítása](#)
2. Jelölje be a [Másolás](#) jelölőnégyzetet, majd érintse meg a [Visszaállítás](#) gombot.

Könyv másolása

1. Emelje fel a fedelet, helyezze a könyvet lefelé fordítva a lapolvasó üveglapjára oly módon, hogy a könyv bal felső sarka az üveg bal felső sarkához illeszkedjen.



2. Lassan hajtsa le a fedelet.
3. A kezelőpanelen érintse meg a **Másolás** gombot.
4. Érintse meg az Indítás  gombot.
5. Ezeket a lépéseket minden másolni kívánt oldal esetében ismétlje meg.

 **MEGJEGYZÉS:** A készülék nem képes a bal és jobb oldali oldalak megkülönböztetésére. A másolt oldalakat nagy gondossággal válogassa össze.

Fénykép másolása

 **MEGJEGYZÉS:** Fényképek másolása a lapolvasó üveglapjáról

1. Emelje fel a fedelet, helyezze a fényképet a lapolvasó üveglapjára képpel lefelé oly módon, hogy a fénykép bal felső sarka az üveg bal felső sarkához illeszkedjen.



2. Óvatosan csukja le a fedelet.
3. A kezelőpanelen érintse meg a **Másolás** gombot.
4. Érintse meg a **Szöveg/kép optimalizálás** gombot, és válassza ki a **Fénykép** gombot.
5. Érintse meg az **Indítás**  gombot.

Tárolt másolási feladat létrehozása

Az alábbi eljárást követve beolvashat egy dokumentumot, amelyet menthet a készüléken, és később bármikor kinyomtathat.

1. Helyezze a dokumentumot a beolvasni kívánt oldallal lefelé a lapolvasó üveglapjára, illetve a beolvasni kívánt oldallal felfelé a lapadagolóba.
2. A kezdőképernyőn érintse meg a [Mentés a készülékmemóriába](#) gombot.



MEGJEGYZÉS: Ha a készülék kéri, adja meg felhasználónevét és jelszavát.

3. Válasszon ki egy meglévő mappát, vagy új mappa létrehozásához érintse meg az [Új mappa](#) gombot.
4. Írja be a fájl nevét a [Fájlnév](#) szövegmezőbe, és válasszon fájltypust a [Fájltípus](#) legördülő listából.
5. A dokumentum beállításainak megadásához érintse meg a [További beállítások](#) gombot.
6. A fájl mentéséhez érintse meg az [Indítás](#)  gombot.

Vegyes méretű eredeti dokumentumok másolása

Különböző méretű papírra nyomtatott eredeti dokumentumokat is másolhat abban az esetben, ha a papírlapok legalább egy azonos mérettel rendelkeznek. A Letter és a Legal méretek például kombinálhatók.

1. Rendezze el az eredeti dokumentum lapjait, hogy a szélességük megegyezzen.
2. Helyezze a lapokat nyomtatott oldalukkal felfelé a dokumentumadagolóba, és állítsa be a papírvezetőket a dokumentum széleihez.



3. A kezelőpanelen érintse meg a **Másolás** gombot.
4. Érintse meg az **Eredeti méret** gombot.

 **MEGJEGYZÉS:** Ha ez a lehetőség az első képernyőn nem látható, érintse meg a **További beállítások** gombot, amíg a lehetőség meg nem jelenik.

5. Válassza ki a **Vegyes Letter/Legal** gombot, majd az **OK** gombot.
6. Érintse meg az **Indítás**  gombot.

Másolás mindkét oldalra (duplex)

1. Töltse be az eredeti dokumentumokat a lapadagolóba úgy, hogy az első oldal felfelé nézzen, az oldal teteje pedig előre felé.



2. A kezelőpanelen érintse meg a **Másolás** gombot.



3. Érintse meg a **Oldalak** gombot.

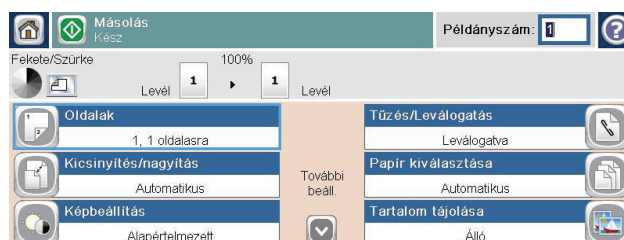

4. Egyoldalas eredetiről kétoldalas másolat készítéséhez érintse meg az **2 oldalas eredeti**, **1 oldalas kimenet** gombot.

Kétoldalas eredetiről kétoldalas másolat készítéséhez érintse meg a **2 oldalas eredeti**, **2 oldalas kimenet** gombot.

Kétoldalas eredetiről egyoldalas másolat készítéséhez érintse meg a **2 oldalas eredeti**, **1 oldalas kimenet** gombot.

Érintse meg a **OK** gombot.

5. Érintse meg a **Indítás**  gombot.

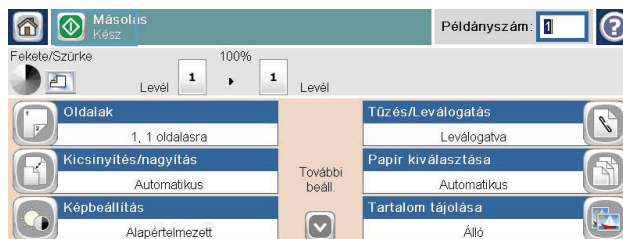
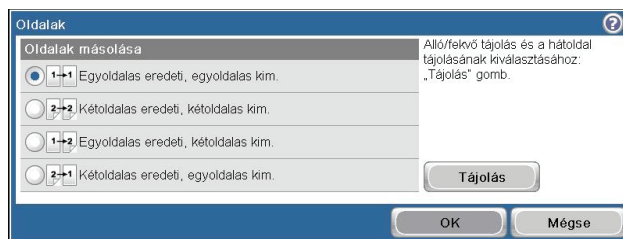

A Kombinált feladat üzemmód használata

A **Feladatépítés** funkció segítségével több különböző eredeti dokumentumkészletet vonhat össze egy másolási feladatba. E funkció révén olyan eredeti dokumentumok másolását is elvégezheti, amelyek több lapból állnak, mint amennyit a lapadagoló befogadni képes.

1. Töltse be az eredeti dokumentumot nyomtatott oldallal felfelé a lapadagolóba, vagy nyomtatott oldallal lefelé a lapolvasó üveglapjára.
2. A kezelőpanelen érintse meg a **Másolás** gombot.
3. Görgessen a **Feladatépítés** menühez, és érintse meg.
4. Érintse meg a **Feladatkészítés bekapcsolva** gombot.
5. Érintse meg az **OK** gombot.
6. Ha szükséges, válassza ki a kívánt másolási beállításokat.
7. Érintse meg az **Indítás**  gombot. Az egyes oldalak beolvasása után a kezelőpanelen további oldalak betöltését kérő üzenet jelenik meg.
8. Ha a feladat több oldalt tartalmaz, töltse be a következő oldalt, és érintse meg a **Beolvasás** gombot.

A készülék átmenetileg elmenti az összes beolvasott képet. A másolatok nyomtatásának befejezéséhez érintse meg a **Befejezés** gombot.

10 Dokumentumok beolvasása és küldése

- [Beolvasási/küldési funkciók beállítása](#)
- [A beolvasás/küldés funkciók használata](#)
- [Beolvasott dokumentum elküldése](#)

Beolvasási/küldési funkciók beállítása

A készülék az alábbi beolvasási és küldési funkciókat kínálja:

- Beolvasás és a létrejött fájlok mentése a hálózat egyik mappájába.
- Beolvasás és a létrejött fájlok mentése a készülék merevlemezére.
- Beolvasás és a létrejött fájlok mentése USB-meghajtóra.
- Dokumentumok beolvasása és küldése egy vagy több e-mail címre.

Néhány beolvasási és küldési funkció mindaddig nem érhető el a kezelőpanelen, amíg nem engedélyezi azokat a HP beépített webszerver segítségével.

 **MEGJEGYZÉS:** Ha részletes tájékoztatást szeretne kapni a HP beépített webszerver használatáról, kattintson az alkalmazás minden weblapjának jobb felső sarkában megtalálható **Súgó** hivatkozásra.

1. Nyisson meg egy weblapot, és gépelje be a készülék IP-címét a címsorba.
2. A HP beépített webszerver megnyitása után kattintson a **Lapolvasás/Digitális küldés** fülre.
3. Ha korábban nem állította be az **E-mail** funkciót a HP beolvasás e-mailbe funkció beállítása varázslóval, most megteheti a HP beépített webszerver használatával.

- a. Kattintson az **E-mail beáll.** hivatkozásra.
- b. Jelölje be az **E-mail** jelölőnégyzetet a szolgáltatás engedélyezéséhez.
- c. Válassza ki a kimenő üzeneteket kezelő szervert, vagy a **Hozzáadás** gombra kattintva vegyen fel egy újabb szervert a listára.

 **MEGJEGYZÉS:** Ha nem ismeri a levelezőszerver nevét, akkor azt általában a számítógépre telepített levelezőprogram beállításai között találhatja meg.

- d. A **Címüzenet** területen határozza meg a Feladó alapértelmezett címét.
 - e. A többi beállítást nem kötelező megadni.
 - f. Ha végzett, kattintson a **Beállítások mentése** gombra.
4. Engedélyezze a **Mentés hálózati mappába** funkciót.
 - a. Kattintson **A Mentés hálózati mappába funkció beállítása** hivatkozásra.
 - b. Válassza ki a **Mentés hálózati mappába** jelölőnégyzetet a szolgáltatás engedélyezéséhez.
 - c. A **Gyorsbeállítások** területen kattintson a **Hozzáadás** gombra.
 - d. A következő képernyőn adja meg a Gyorsbeállítás nevét és leírását, majd határozza meg, hogy a Gyorsbeállítás a kezelőpanel melyik részén jelenjen meg. Kattintson a **Tovább** gombra.
 - e. A következő képernyőn válassza ki a használni kívánt gyorsbeállítás-mappa típusát, majd kattintson a **Tovább** gombra.

A beolvasás/küldés funkciók használata

Bejelentkezés

A készülék kezelőpaneléről elérhető funkciók némelyike védetté tehető a jogosulatlan használattal szemben. Védett funkció esetén a készülék bejelentkezéshez köti a funkció használatát. Ha nem kívánja megvárni, amíg a készülék kéri a bejelentkezési adatok megadását, érintse meg a [Bejelentkezés](#) gombot a kezdőképernyőn.

Általában azt a felhasználónevet és jelszót kell megadnia, amelyet a hálózati számítógépen a bejelentkezéshez használ. A hitelesítő adatokkal kapcsolatos kérdéseivel forduljon a készülék hálózati rendszergazdjához.

Miután bejelentkezett a készüléken, a kezelőpanelen megjelenik a [Kijelentkezés](#) gomb. A készülék biztonságos működésének biztosítása érdekében a készülék használatának befejezésekor érintse meg a [Kijelentkezés](#) gombot.

Az alapértelmezett beolvasási/küldési beállítások módosítása a készülék kezelőpaneljén

1. A Kezdőképernyőn görgessen le, és érintse meg az [Adminisztráció](#) gombot.
2. Nyissa meg a [Beolvasás/Digitális küldési beállítások](#) menüt.

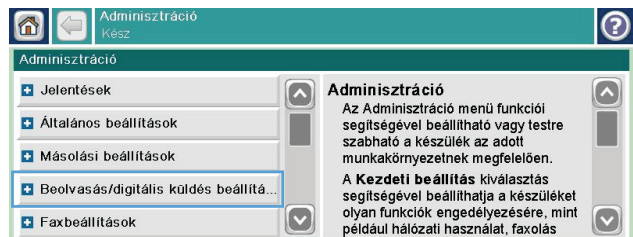

3. Válassza ki a módosítani kívánt beolvasási és küldési beállításkategóriát.



4. Nyissa meg az **Alapértelmezett feladatbeállítások** menüt, és módosítsa a kívánt beállításokat. A beállítások mentéséhez érintse meg az **OK** gombot.



Beolvasott dokumentum elküldése

Beolvasott dokumentum küldése hálózati mappába

A készülék képes beolvasni egy adott fájlt, majd azt egy hálózati mappába elmenteni. A funkciót a következő operációs rendszerek támogatják:

- Windows Server 2003, 64 bites
- Windows Server 2008, 64 bites
- Windows XP, 64 bites
- Windows Vista, 64 bites
- Windows 7, 64 bites
- Novell 5.1 és újabb verzió (hozzáférés csak a [Gyorsbeállítások](#) mappához)

 **MEGJEGYZÉS:** A funkció használatához lehet, hogy be kell jelentkeznie a készüléken.

A rendszergazda a HP beépített webservert segítségével konfigurálhat előre meghatározott [Gyorsbeállítások](#) mappákat, vagy Ön megadhatja egy másik hálózati mappa elérési útját.

1. Helyezze a dokumentumot nyomtatott oldalával lefelé a lapolvasó üvegére vagy nyomtatott oldalával felfelé a lapadagolóba.



2. A kezdőképernyőn érintse meg a [Mentés hálózati mappába](#) gombot.

MEGJEGYZÉS: Ha a rendszer arra kéri, adja meg felhasználónevét és jelszavát.

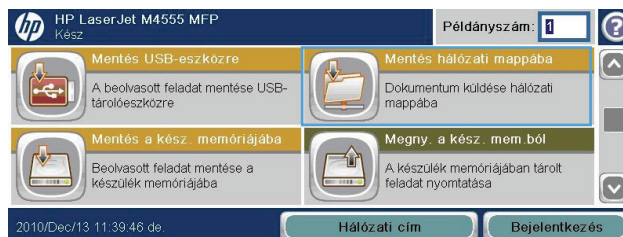

3. Az előre megadott feladatbeállítások egyikének használatához válassza ki a **Gyorsbeállítások** lista valamelyik elemét.

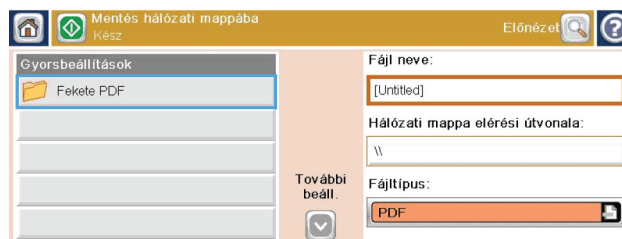

4. Új feladat beállításához írja be a fájl nevét a **Fájlnév** szövegmezőbe, és írja be a hálózati mappa elérési útvonalát a **Hálózati mappa elérési útja** mezőbe. Az alábbi formátumban adja meg az útvonalat:

\\elérési útvonal\elérési útvonal

5. A dokumentum beállításainak konfigurálásához érintse meg a **További beállítások** gombot.

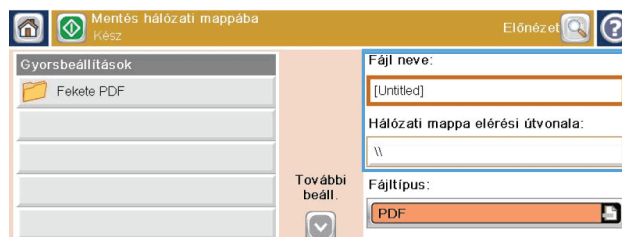

6. A fájl mentéséhez érintse meg az **Indítás** gombot.



A beolvasott dokumentum küldése a készülék memóriájában létrehozott mappába

Ennek az eljárásnak a használatával a beolvasott dokumentumokat a készülékre mentheti, így bármikor nyomtathat azokból újabb példányokat.

1. Helyezze a dokumentumot nyomtatott oldalával lefelé a lapolvasó üvegére vagy nyomtatott oldalával felfelé a lapadagolóba.



2. A kezdőképernyőn érintse meg a **Mentés a készülékmemóriába** gombot.

MEGJEGYZÉS: Ha a rendszer arra kéri, adja meg felhasználónevét és jelszavát.

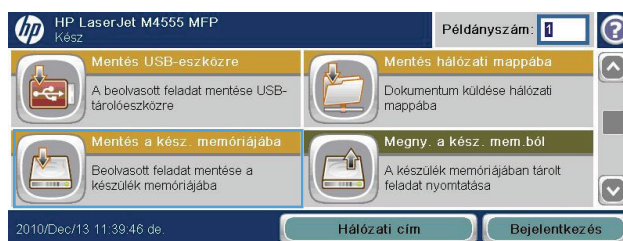

3. Válasszon ki egy meglévő mappát, vagy az **Új mappa** gomb megérintésével hozzon létre új mappát.

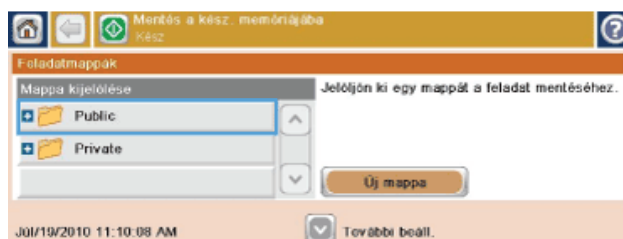

4. Írja be a fájl nevét a **Fájlnev** mezőbe.

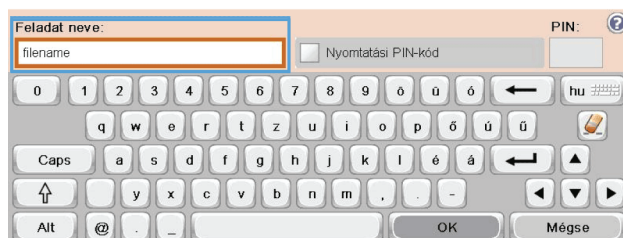

5. A dokumentum beállításainak konfigurálásához érintse meg a **További beállítások** gombot.

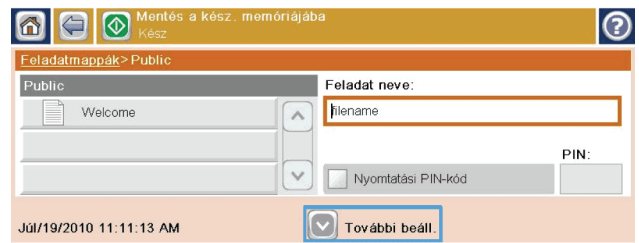

6. A fájl mentéséhez érintse meg az **Indítás** gombot.

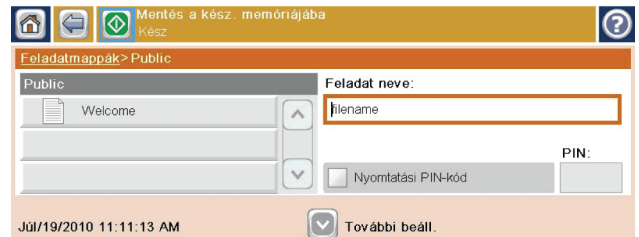

Beolvasott dokumentum küldése USB flash meghajtóra

A készülék képes beolvasni egy adott fájlt, majd azt egy USB flash meghajtó valamelyik mappájába elmenteni.

MEGJEGYZÉS: A funkció használatához lehet, hogy be kell jelentkeznie a készüléken.

1. Helyezze a dokumentumot nyomtatott oldalával lefelé a lapolvasó üvegére vagy nyomtatott oldalával felfelé a lapadagolóba.



2. A kezdőképernyőn érintse meg a **Mentés USB-eszközre** gombot.

MEGJEGYZÉS: Ha a rendszer arra kéri, adja meg felhasználónevét és jelszavát.



3. Válasszon ki egy mappát a listáról, vagy új mappa létrehozásához az USB flash meghajtón érintse meg az **Új mappa** gombot.



4. Írja be a fájl nevét a **Fájlnév** szövegmezőbe, és válassza ki a fájl típust a **Fájltípus** legördülő listáról.



5. A dokumentum beállításainak konfigurálásához érintse meg a **További beállítások** gombot.



6. A fájl mentéséhez érintse meg az **Indítás** gombot.



Küldés e-mailbe

A készülék e-mail szolgáltatása az alábbi előnyöket biztosítja:

- Dokumentumok küldése egy vagy több e-mail címre.
- Fájlok küldése fekete-fehérben vagy színesben.
- A fájlokat különböző fájlformátumokban is küldheti, amelyekkel a címzett tovább dolgozhat.

Az e-mail szolgáltatás használatához a készüléknek érvényes SMTP helyi hálózathoz kell csatlakoznia, mely internet-hozzáféréssel is rendelkezik.

Támogatott protokollok

A termék támogatja a Simple Mail Transfer Protocol (egyszerű levéltovábbító protokoll) (SMTP) és a Lightweight Directory Access Protocol (könnyű címtárelérési protokoll) (LDAP) használatát.

SMTP

- Az SMTP egy olyan szabálycsoport, amely meghatározza az e-mailek küldését és fogadását végző programok egymással való kommunikációját. Ha dokumentumokat kíván e-mailbe küldeni, a készüléket olyan helyi hálózathoz (LAN) kell csatlakoztatni, amely hozzáféréssel rendelkezik egy SMTP protokollt támogató e-mail szerverhez.
- Ha helyi (LAN) kapcsolatot használ, forduljon a rendszergazdához, és kérje tőle az SMTP-szerver IP-címét vagy gazdagépnevét. Ha DSL kapcsolaton vagy hálózati kábelen keresztül csatlakozik, az SMTP-szerver IP-címét kérje az internetszolgáltatótól.

LDAP

- Az LDAP (Lightweight Directory Access Protocol - könnyű címár elérési protokoll) segítségével érhető el az információs adatbázisok. Az LDAP használatakor a termék kikeresi az e-mail címek globális listáját. Amikor elkezdi begépelni az e-mail címet, az LDAP az automatikus kiegészítési funkció segítségével kikeresi a beírt karaktereknek megfelelő e-mail címek listáját. További karakterek beírásakor az egyező e-mail címek listája fokozatosan szűkül.
- A termék támogatja az LDAP használatát, de ahhoz, hogy e-mailt tudjon küldeni, nincs szüksége arra, hogy LDAP-szerverhez kapcsolódjon.

 **MEGJEGYZÉS:** Ha módosítani szeretné az LDAP-beállításokat, a módosítást a HP beépített webszerver segítségével kell elvégeznie.

Az e-mailszerver konfigurálása

Mielőtt e-mail címekre küldene dokumentumokat, konfigurálnia kell a készüléket.

 **MEGJEGYZÉS:** Az alábbi útmutató a készülék kezelőpanelen történő beállítását feltételezi. A konfigurálást a HP beépített webszerver segítségével is elvégezheti. A legegyszerűbben az [E-mail beállító varázsló](#) menüben adhatja meg az e-mail beállításokat.

MEGJEGYZÉS: Ha az e-mail nincs konfigurálva, az e-mail ikon nem jelenik meg a kezelőpanelen.

1. A kezdőképernyőn görgessen le, és érintse meg az [Adminisztráció](#) menüt.



2. Nyissa meg a [Beolvasás/Digitális küldési beállítások](#) menüt.

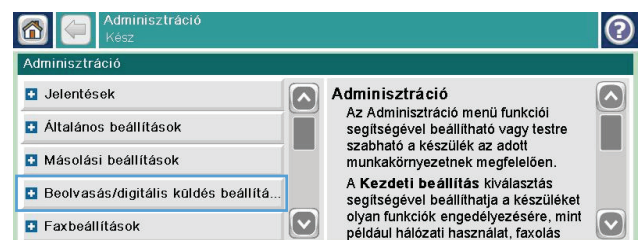

3. Nyissa meg az **E-mail beállítások** menüt.

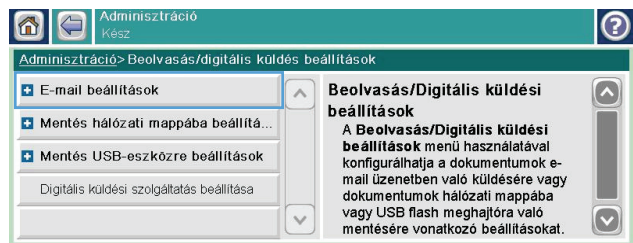

4. Nyissa meg az **E-mail beállító varázsló** menüt, és kövesse a képernyőn megjelenő utasításokat.

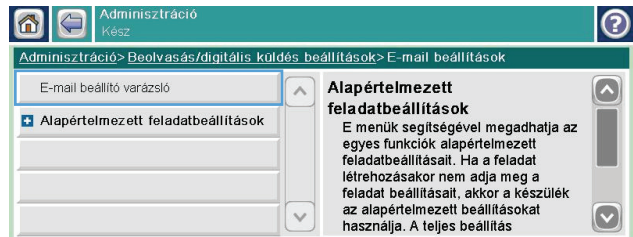

A beolvasott dokumentum elküldése egy vagy több e-mail címre

1. Helyezze a dokumentumot nyomtatott oldalával lefelé a lapolvasó üvegére vagy nyomtatott oldalával felfelé a lapadagolóba.



2. A kezdőképernyőn érintse meg a **E-mail** gombot.

MEGJEGYZÉS: Ha a rendszer arra kéri, adja meg felhasználónevét és jelszavát.

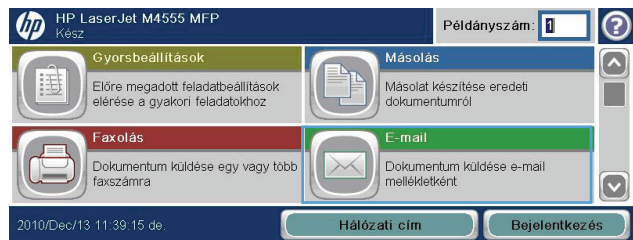

3. A billentyűzet megjelenítéséhez érintse meg a mezők melletti szövegdobozt.

MEGJEGYZÉS: Ha bejelentkezett a termékre, felhasználóneve és egyéb alapértelmezett adatai megjelenhetnek a **Feladó** mezőben. Ha így van, akkor lehet, hogy Ön ezeket nem tudja módosítani.



4. A mezőbe írja be a megfelelő adatokat. Ha több címre szeretné küldeni a dokumentumot, akkor a címeket pontosvesszővel válassza el egymástól, vagy az érintőképernyő billentyűzetén minden egyes cím beírása után érintse meg az Enter gombot.
5. A dokumentum beállításainak módosításához érintse meg a **További beállítások** gombot.
6. Kétoldalas dokumentum küldése esetén válassza az **Eredeti oldalak** menüt, majd a **Kétoldalas** menüpontot.
7. A küldés megkezdéséhez érintse meg az **Indítás** gombot.

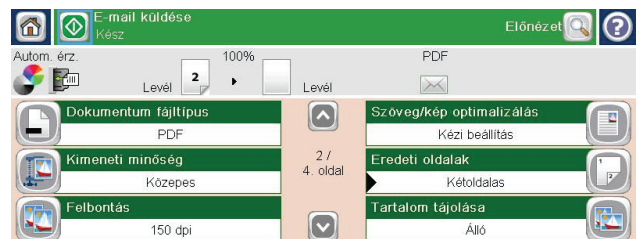
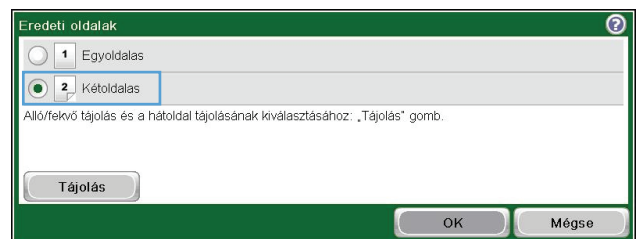

A címjegyzék használata

A címjegyzék segítségével címzettlistán szereplő címekre is küldhet e-mailt. A készülék beállításaitól függően az alábbi címjegyzék-megjelenítési lehetőségek közül választhat.

- **Összes névjegy:** Az összes elérhető partner felsorolása.
- **Személyes névjegyek:** A saját felhasználónévhez hozzárendelt összes partner felsorolása. Ezek a partnerek a készülék más felhasználói számára nem láthatók.

 **MEGJEGYZÉS:** A **Személyes névjegyek** lista megtekintéséhez be kell jelentkeznie a készüléken.

- **Helyi névjegyek:** A készülék memóriájában tárolt összes partner felsorolása. Ezek a partnerek a készülék összes felhasználója számára láthatók.

Partnerek hozzáadása a címjegyzékhez a készülék kezelőpaneljén

Ha be van jelentkezve a készüléken, a címjegyzékhez hozzáadott partnerek nem lesznek láthatók a készülék többi felhasználója számára.

Ha nincs bejelentkezve a készüléken, a címjegyzékhez hozzáadott partnerek láthatók lesznek a készülék többi felhasználója számára.

 **MEGJEGYZÉS:** A címjegyzék létrehozására és kezelésére használhatja a HP beépített webszervert is.

1. A kezdőképernyőn érintse meg az **E-mail** gombot.

MEGJEGYZÉS: Ha a készülék kéri, adja meg felhasználónevét és jelszavát.

2. A **Címjegyzék** képernyő megnyitásához érintse meg a **Címzett** mező mellett található **Címjegyzék**  gombot.

3. Érintse meg a képernyő bal alsó sarkában található **Név** hozzáadása gombot .

4. Írja be a partner nevét a **Név** szövegmezőbe.

5. Válassza a legördülő lista **E-mail cím** elemét, majd írja be a partner e-mail címét.

A partner listához történő hozzáadásához érintse meg az **OK** gombot.



Dokumentum küldése e-mailbe a címjegyzék segítségével

1. Helyezze a dokumentumot a beolvasni kívánt oldallal lefelé a lapolvasó üveglapjára, illetve a beolvasni kívánt oldallal felfelé a lapadagolóba.



2. A kezdőképernyőn érintse meg az **E-mail** gombot.

MEGJEGYZÉS: Ha a készülék kéri, adja meg felhasználónevét és jelszavát.



3. A **Címjegyzék** képernyő megnyitásához érintse meg a **Címzett** mező mellett található **Címjegyzék**  gombot.



4. A legördülő listából válassza ki a használni kívánt címjegyzéknézetet.



5. Jelölje ki a kívánt nevet a partnerek listájában, majd érintse meg a jobbra mutató nyílát ábrázoló  gombot a név címzettlistához történő hozzáadásához.

Ezt a lépést minden címzett esetében ismételje meg, majd érintse meg az **OK** gombot.

6. A küldés megkezdéséhez érintse meg az **Indítás**  gombot.

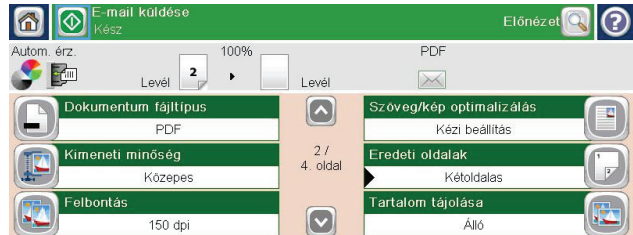
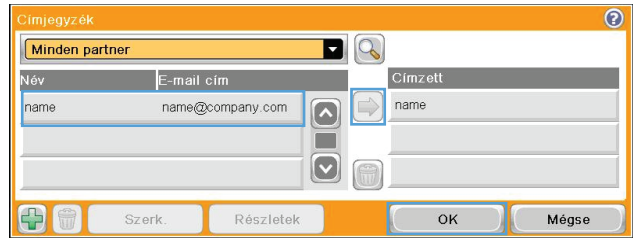

11 Faxolás

- [Fax beállítása](#)
- [Faxbeállítások megadása](#)
- [A fax használata](#)
- [Faxhibák elhárítása](#)

Fax beállítása

Bevezetés

A HP LaserJet Analog Fax Accessory 500 segítségével a HP többfunkciós készülék (MFP) önálló analóg faxkészülékként is képes működni. További tudnivalók: www.hp.com/go/lijanalogfaxaccessory500_manuals.

MEGJEGYZÉS: A termék az analóg faxfunkció mellett támogatja a helyi hálózati (LAN) és az internetes faxolást is. Egyszerre csak egy faxolási mód engedélyezhető.

MEGJEGYZÉS: Ha a készüléket beszerelt faxtartozékkal vásárolta, távolítsa el a faxcsatlakozó fedelét, csatlakoztassa a telefonkábel, és adja meg a fax üzembe helyezéséhez szükséges beállításokat. A faxcsatlakozó fedele a formázó hátsó paneljén lévő telefoncsatlakozón található.

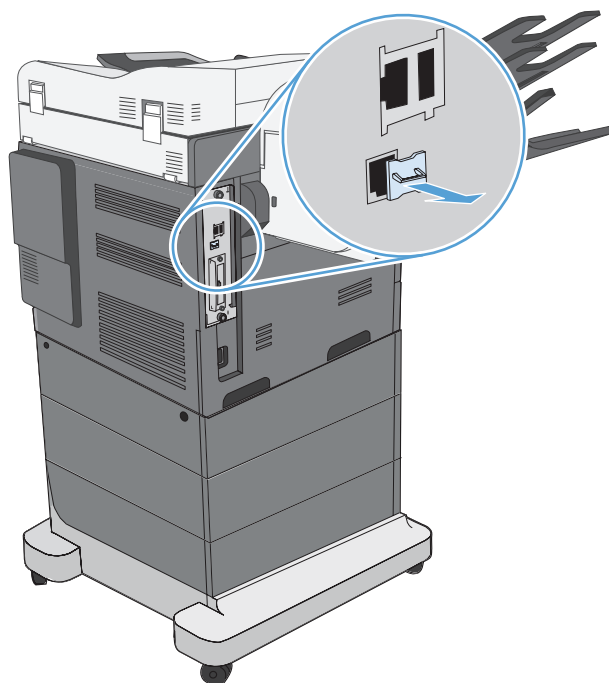

A HP LaserJet Analog Fax Accessory 500 funkciói

Faxküldési funkciók

- Gyorstárcsázások
- Faxcímjegyzék
- Felbontási és képminőség-beállítások
- Számlázási kódok

Faxfogadási funkciók	<ul style="list-style-type: none"> • A fogadott faxok ellátása jelzéssel • Bejövő faxok zárolása • Faxlekérdezés • Hívásfogadás előtti csengetésszám beállítása
Speciális faxfunkciók	<ul style="list-style-type: none"> • Értesítés a fax állapotáról • JBIG-tömörítés • Hibajavítás • Faxarchívum
A fax távkonfigurálása	<ul style="list-style-type: none"> • Beépített webszerver • HP Web Jetadmin • HP MFP Digital Sending szoftver
Biztonsági funkciók	<ul style="list-style-type: none"> • Faxnyomatási ütemezés

A fax működőképességének ellenőrzése

Ha a faxtartozék csatlakoztatva van, és rendeltetésszerűen működik, megjelenik a faxikon a készülék kezelőpaneljén. Ha a faxtartozék csak be van szerelve, de még nincs konfigurálva, a fax ikon szürkén jelenik meg. Ebben az esetben az alábbiak szerint konfigurálni kell a faxtartozékot.

Kötelező faxbeállítások

Miután beszerelte a faxtartozékot, meg kell adni bizonyos beállításokat, és csak azt követően használhatja a tartozékot. Ha ezek a beállítások nincsenek megadva, a fax ikon szürkén jelenik meg a kijelzőn. Ezek közé a következő beállítások tartoznak:

- Ország/térség
- Dátum/Idő
- Cég neve
- Faxszám
- Tárcsázási előtag (nem kötelező)

Ezek az információk a minden kimenő faxra rányomatott faxfejlécben kerülnek.



MEGJEGYZÉS: Ha először csatlakoztatja a faxtartozékot, előfordulhat, hogy az a beállítások némelyikét beolvassa a készülékből, tehát lehetséges, hogy egyes értékek már be vannak állítva. Ellenőrzéssel győződjön meg a beállítások meglétéről és helyességéről.

MEGJEGYZÉS: A dátum, az idő, a hely, a telefonszám és a vállalatnév megadását sok országban/térségben törvény írja elő.

Faxbeállítás varázsló

A Faxbeállítás varázsló lépésenként kalauzolja végig a felhasználót azon faxbeállítások megadásán, amelyek a fax szolgáltatás használatához szükségesek. Ha ezek a beállítások nincsenek megadva, a fax szolgáltatás nem használható.

A faxtartozékkal rendelkező készülék első bekapcsolásakor a Faxbeállítás varázslót a következőképpen érheti el:

1. A kezdőképernyőn érintse meg a [Kezdeti beállítás](#) gombot.
2. Érintse meg a [Faxbeállítás varázsló](#) menüt.
3. A szükséges beállítások megadásához kövesse a Faxbeállítás varázsló lépéseit.
4. A Faxbeállítás varázsló utolsó lépéseként felajánlja a kezdőképernyőn látható [Kezdeti beállítás](#) gomb elrejtését.

A Faxbeállítás varázslót a kezdeti beállítási folyamat *után* a következőképpen érheti el a kezelőpanelen:

1. A Kezdőképernyőn görgessen le, és érintse meg az [Adminisztráció](#) gombot.
2. Nyissa meg a következő menüket:
 - [Faxbeállítások](#)
 - [Faxküldési beállítások](#)
 - [Faxküld. beáll.](#)
 - [Faxbeállítás varázsló](#)

A szükséges faxbeállítások Faxbeállítás varázslóval történő megadásához kövesse az alábbi lépéseket:

1. Érintse meg a kívánt országot vagy térséget a Faxbeállítás varázsló első képernyőjén, majd érintse meg a [Tovább](#) gombot.
2. A dátum/idő megadásához érintse meg a megfelelő mezőket, majd érintse meg a [Tovább](#) gombot.
3. A saját cégnév és faxszám megadásához érintse meg a [Cég neve](#) és a [Faxszám](#) mezőt, majd a [Tovább](#) gombot.
4. Ha szükséges, az előhívószám megadásához érintse meg az [Tárcsázási előtag](#) mezőt, majd érintse meg a [Tovább](#) gombot.
5. Hagyja jóvá a megadott faxbeállításokat a Faxbeállítás varázsló utolsó képernyőjén. A Faxbeállítás varázsló befejezéséhez érintse meg a [Befejezés](#) gombot.

VAGY

A [Vissza](#) gomb segítségével visszaléphet a Faxbeállítás varázsló kívánt képernyőjére, és módosíthatja a konfigurációs bejegyzéseket.

 **MEGJEGYZÉS:** A kezelőpanelen elérhető Faxbeállítás varázslóval megadott beállítások felülbírálják a beépített webservert segítségével megadott beállításokat.

MEGJEGYZÉS: Ha a menüben nem jelennek meg a **Faxbeállítás** menü beállításai, valószínűleg engedélyezve van a helyi hálózati (LAN) vagy internetes faxolási funkció. Ha a helyi hálózati (LAN) vagy internetes faxolási funkció engedélyezve van, a készülék letiltja az analóg faxtartozékot, ezért a Fax menü sem jelenik meg. A helyi hálózati (LAN), az analóg és az internetes faxolási funkció közül egyszerre csak egy engedélyezhető. A fax ikon mindig látható, bármelyik funkció is van bekapcsolva. Ha az analóg faxot szeretné használni, de a helyi hálózati (LAN) faxolás engedélyezve van, ez utóbbit a HP MFP Digital Sending Software Configuration Utility segédprogram vagy a készülék beépített webservere segítségével tilthatja le.

A dátum és az idő beállítása vagy ellenőrzése

A faxtartozék dátum- és időbeállítása megegyezik a készülék dátum- és időbeállításával. Ezeket az adatokat a Faxbeállítás varázslóval vagy az alábbi lépéseket követve adhatja meg:

1. A Kezdőképernyőn görgessen le, és érintse meg az **Adminisztráció** gombot.
2. Nyissa meg a következő menüket:
 - **Általános beállítások**
 - **Dátum-/időbeállítások**
 - **Dátum/Idő**
3. Érintse meg az **Időzóna** lakóhelynek megfelelő beállítását.
4. Érintse meg a **Hónap** legördülő menüt, és válassza ki a kívánt hónapot.
5. Érintse meg a **Dátum** legördülő menü melletti mezőket a nap és az év billentyűzetten történő megadásához.
6. Érintse meg az **Idő** fejléc alatti mezőket az óra és a perc billentyűzetten történő megadásához, majd érintse meg a **DE.** vagy a **DU.** gombot.
7. Ha szükséges, adja meg **Átállítás nyári időszámításra** beállítást.
8. A beállítások mentéséhez érintse meg a **Mentés** gombot.

A dátum-/időformátum beállítása vagy ellenőrzése

A faxtartozék dátum- és időformátum-beállítása megegyezik a készülék dátum- és időformátum-beállításával. Ezeket az adatokat a Faxbeállítás varázslóval vagy az alábbi lépéseket követve adhatja meg:

- 1.** A Kezdőképernyőn görgessen le, és érintse meg az **Adminisztráció** gombot.
- 2.** Nyissa meg a következő menüket:
 - **Általános beállítások**
 - **Dátum-/időbeállítások**
 - **Dátum- és időformátum**
- 3.** Érintse meg a **Dátumformátum** beállítást.
- 4.** Érintse meg az **Időformátum** beállítást.
- 5.** A beállítások mentéséhez érintse meg a **Mentés** gombot.

Faxbeállítások megadása

A fax távkonfigurálása

A faxtartozék nemcsak a készülék kezelőpaneljéről konfigurálható, hanem távolról, különböző szoftverek segítségével is. A készülék egy beépített webszervert (EWS) is tartalmaz, ezért a faxtartozék webböngésző vagy a HP Web Jetadmin (WJA) segítségével interneten keresztül is konfigurálható. Ezenkívül a hálózaton keresztül is konfigurálható a faxtartozék, ehhez egy a hálózathoz csatlakozó számítógépre van szükség, amelyre telepítve van a HP MFP Digital Sending Software konfigurációs segédprogram (DSS). Ezekkel az eszközökkel a faxtartozék legtöbb olyan konfigurációs beállítása elérhető, amely megtalálható a készülék Fax menüjében.

Webböngésző

A készülék beépített webszervert (EWS) tartalmaz. A beépített webszervernek köszönhetően webböngészővel is elérhetők és módosíthatók az analóg fax beállításai.

1. Írja be a készülék IP-címét a böngésző URL-cím megadására szolgáló sorába, majd nyomja meg az **Enter** billentyűt az EWS Configure product (Beépített webszerver – készülék konfigurálása) képernyő megnyitásához. A készülék IP-címét a készülék konfigurációs oldalának kinyomtatásával tudhatja meg.



MEGJEGYZÉS: Amennyiben a DSS program használatban van, a beépített webszerver egy üzenettel jelzi, hogy a DSS kezeli a készüléket. Ilyen esetben csak a DSS segítségével módosíthatók a beállítások.

2. Kattintson a **Fax** fülre. Megjelenik a **Fax Send Setup** (Faxküldés beállítása) képernyő.
3. A faxolás engedélyezéséhez kattintson az **Enable Fax Send** (Faxküldés engedélyezése) elemre a **Fax Send Setup** (Faxküldés beállítása) képernyőn. Ha szükséges, módosítsa az általános feladatbeállításokat és az adott faxtípussal kapcsolatos beállításokat, majd a módosítások érvénybe léptetéséhez kattintson az **Apply** (Alkalmaz) gombra.

HP Web Jetadmin

A készülék analógfax-beállításainak HP Web Jetadmin program segítségével történő eléréséhez kövesse az alábbi lépéseket. A HP Web Jetadmin funkcióiról a **HP Web Jetadmin kézikönyve** nyújt tájékoztatást.

1. Indítsa el a HP Web Jetadmin alkalmazást.
2. Írja be az **At a Glance** (Gyorsnézet) terület **Quick Device Find** (Gyors eszközkeresés) mezőjébe a készülék IP-címét, majd kattintson a **Go** (Ugrás) gombra az eszköz állapotának a jobb oldali ablaktáblában történő megjelenítéséhez. Válassza az ablaktábla állapot legördülő menüjének **Digital Sending and Fax** (Digitális küldés és faxolás) elemét.

3. Adja meg a megfelelő beállításokat a **Fax Settings** (Faxbeállítások) vagy az **Advanced Fax Settings** (Speciális faxbeállítások) területen. Az egyes beállításokról a mellettük található környezetfüggő súgó kiválasztásával kaphat további információt.
4. Miután módosította a kívánt beállításokat, azok véglegesítéséhez kattintson az **Apply** (Alkalmaz) gombra.

Egyszerre több készüléket is konfigurálhat. A több készülék konfigurálására szolgáló mód egyszerre több készülék beállítását teszi lehetővé. E funkcióról további tudnivalókat a Web Jetadmin felhasználói útmutatója (**Web Jetadmin User Guide**) tartalmaz, amely a www.hp.com/go/webjetadmin webhely **Self Help and Documentation** (Súgó és dokumentáció) lapján érhető el.

A HP MFP Digital Sending Software konfigurációs segédprogram

A DSS konfigurációs segédprogrammal az alábbi lépésekkel érheti el az MFP analóg faxának beállításait.

1. A főképernyő megjelenítéséhez indítsa el a segédprogramot (a számítógépen vagy a szerveren).
2. Válassza ki a készüléket, kattintson a főképernyő **Configure MFP** (MFP konfigurálása) gombjára, majd a Send to Fax (Küldés faxra) fülre kattintva jelenítse meg a Fax Settings (Faxbeállítások) képernyőt.
3. Engedélyezze a készülék faxfunkcióit az **Enable Fax Send** (Faxküldés engedélyezése) jelölőnégyzet bejelölésével. Az analógfax-beállítások eléréséhez válassza a **Fax Send Method** (Faxküldési mód) legördülő lista **Internal Modem** (Belső modem) elemét. A **Common Job Settings** (Általános feladatbeállítások) lapon, ha szükséges, módosítsa a beállításokat, majd ezek érvénybe léptetéséhez kattintson az **Apply** (Alkalmaz) gombra. Az **Internal Modem** (Belső modem) lapon további faxbeállításokat adhat meg.

Egyszerre több készüléket is konfigurálhat. A HP MFP Digital Sending konfigurációs segédprogram használatáról a **HP MFP Digital Sending Software User Guide**, illetve a **HP MFP Digital Sending Software Support Guide** című útmutató nyújt tájékoztatást.



MEGJEGYZÉS: A fax szolgáltatásaitól és a faxolás módjától függően előfordulhat, hogy a beállítások egy része nem érhető el, illetve nem konfigurálható.

Faxküldési beállítások

Faxküldés beállítása

Használja a **Faxküld. beáll.** menüt a következő funkciók konfigurálásához:

- Faxbeállítás varázsló
- Faxtárcsázási beállítások
- Általános faxküldési beállítások
- Számlázási kódok

Faxbeállítás varázsló

A Faxbeállítás varázsló lépésenként kalauzolja végig a felhasználót azon faxbeállítások megadásán, amelyek a fax szolgáltatás használatához szükségesek. Ha ezek a beállítások nincsenek megadva, a fax szolgáltatás nem használható.

A faxtartozékkal rendelkező készülék első bekapcsolásakor a Faxbeállítás varázslót a következőképpen érheti el:

1. A kezdőképernyőn érintse meg a **Kezdeti beállítás** gombot.
2. Érintse meg a **Faxbeállítás varázsló** menüt.
3. A szükséges beállítások megadásához kövesse a Faxbeállítás varázsló lépéseit.
4. A Faxbeállítás varázsló utolsó lépéseként felajánlja a kezdőképernyőn látható **Kezdeti beállítás** gomb elrejtését.

A Faxbeállítás varázslót a kezdeti beállítási folyamat *után* a következőképpen érheti el a kezelőpanelen:

1. A Kezdőképernyőn görgessen le, és érintse meg az **Adminisztráció** gombot.
2. Nyissa meg a következő menüket:
 - **Faxbeállítások**
 - **Faxküldési beállítások**
 - **Faxküld. beáll.**
 - **Faxbeállítás varázsló**

A szükséges faxbeállítások Faxbeállítás varázslóval történő megadásához kövesse az alábbi lépéseket:

1. Érintse meg a kívánt országot vagy térséget a Faxbeállítás varázsló első képernyőjén, majd érintse meg a **Tovább** gombot.
2. A dátum/idő megadásához érintse meg a megfelelő mezőket, majd érintse meg a **Tovább** gombot.
3. A saját cégnév és faxszám megadásához érintse meg a **Cég neve** és a **Faxszám** mezőt, majd a **Tovább** gombot.
4. Ha szükséges, az előhívószám megadásához érintse meg az **Tárcsázási előtag** mezőt, majd érintse meg a **Tovább** gombot.
5. Hagyja jóvá a megadott faxbeállításokat a Faxbeállítás varázsló utolsó képernyőjén. A Faxbeállítás varázsló befejezéséhez érintse meg a **Befejezés** gombot.

VAGY

A **Vissza** gomb segítségével visszaléphet a Faxbeállítás varázsló kívánt képernyőjére, és módosíthatja a konfigurációs bejegyzéseket.



MEGJEGYZÉS: A kezelőpanelen elérhető Faxbeállítás varázslóval megadott beállítások felülbírálják a beépített webszerver segítségével megadott beállításokat.

MEGJEGYZÉS: Ha a menülistán nem szerepelnek a **Faxbeállítás** menü beállításai, valószínűleg be van kapcsolva a LAN-fax funkció. A LAN-fax funkció bekapcsolásának hatására kikapcsol az analóg faxtartozék, így nem jelenik meg a fax menü. A helyi hálózati (LAN), az analóg és az internetes faxolási funkció közül egyszerre csak egy engedélyezhető. A fax ikon mindig látható, bármelyik funkció is van bekapcsolva. Ha az analóg faxot szeretné használni, amikor a LAN-fax be van kapcsolva, a HP MFP Digital Sending Software konfigurációs segédprogrammal kapcsolja ki a LAN-faxot.

Faxtárcsázási beállítások

A fax tárcsázási hangerejének beállítása

A **Faxtárcsázási hangerő** beállítás segítségével szabályozhatja a készülék tárcsázási hangerőszintjét a faxok küldésekor.

1. A Kezdőképernyőn görgessen le, és érintse meg az **Adminisztráció** gombot.
2. Nyissa meg a következő menüket:
 - **Faxbeállítások**
 - **Faxküldési beállítások**
 - **Faxküld. beáll.**
 - **Faxtárcsázási beállítások**
3. A **Faxtárcsázási hangerő** legördülő menüről válassza a következő lehetőségek egyikét:
 - **Kikapcsolva**
 - **Halk** (alapértelmezett)
 - **Hangos**
4. A fax hangerő-beállításának mentéséhez érintse meg a **Mentés** gombot.

A tárcsázási mód beállítása

A tárcsázási mód beállítással a kívánt tárcsázási mód választható ki: hangfrekvenciás (nyomógombos telefonkészüléknél) vagy impulzusos (tárcsás készüléknél) tárcsázás.

A tárcsázási mód az alábbi lépések szerint módosítható.

1. A Kezdőképernyőn görgessen le, és érintse meg az **Adminisztráció** gombot.
2. Nyissa meg a következő menüket:
 - **Faxbeállítások**
 - **Faxküldési beállítások**

- Faxküld. beáll.
 - Faxtárcsázási beállítások
3. Érintse meg a **Tárcsázási üzemmód** legördülő menüt, és a faxtárcsázási mód beállításához válassza a **Hangfrekvenciás** (alapérték) vagy a **Impulzusos** értéket.
 4. Érintse meg a **Mentés** gombot.

A faxküldés sebességének beállítása

A faxküldés sebessége beállítással megadható az analóg faxmodem bit/s-ban mért átviteli sebessége a faxok küldésekor.

1. A Kezdőképernyőn görgessen le, és érintse meg az **Adminisztráció** gombot.
2. Nyissa meg a következő menüket:
 - Faxbeállítások
 - Faxküldési beállítások
 - Faxküld. beáll.
 - Faxtárcsázási beállítások
3. Érintse meg a **Faxküldés sebessége** fejléc alatti legördülő menüt, majd válasszon az alábbi lehetőségek közül:
 - **Gyors** (alapérték) – 33 600 bps (bit/mp)
 - **Közepes** – 14 400 bps
 - **Lassú** – 9600 bps
4. Érintse meg a **Mentés** gombot.

Az újrahívások közti szünet beállítása

Az újrahívások közti szünettel az adható meg, hogy hány percenként próbálkozzon újra a készülék, ha a hívott szám foglalt vagy nem fogadja a hívást.



MEGJEGYZÉS: Akkor is megjelenhet a kezelőpanelen újrahívási üzenet, ha az **Újrahívás, ha foglalt** és az **Újrahívás, ha nem veszi fel a hívott fax** beállítás is ki van kapcsolva. Ez olyankor történik meg, ha a faxtartozék felhív egy számot, és létrejön, majd megszakad a kapcsolat. Ilyen hibaállapot esetén a faxtartozék – függetlenül az újratárcsázási beállításoktól – kétszer automatikusan újratárcsázza a hívást (először 26 400 bit/s sebességgel, és ha ez sikertelen, másodszor 14 400 bit/s sebességgel). Az újrahívás közben a kezelőpanelen üzenetben tájékoztat arról, hogy újrahívás van folyamatban.

1. A Kezdőképernyőn görgessen le, és érintse meg az **Adminisztráció** gombot.
2. Nyissa meg a következő menüket:
 - **Faxbeállítások**
 - **Faxküldési beállítások**
 - **Faxküld. beáll.**
 - **Faxtárcsázási beállítások**
3. A billentyűzet megjelenítéséhez érintse meg a **Újrahívások közötti szünet** szövegmezőt.
4. Adja meg a kívánt értéket 1 és 5 között (az alapérték 5), majd érintse meg az **OK** gombot.
5. Érintse meg a **Mentés** gombot.

Az „Újrátárcsázás hiba esetén” funkció beállítása

Az **Újrátárcsázás hiba esetén** funkció segítségével beállítható, hogy a készülék hányszor tárcsázza az adott faxszámot, ha a faxátvitel közben hiba fordul elő.

1. A Kezdőképernyőn görgessen le, és érintse meg az **Adminisztráció** gombot.
2. Nyissa meg a következő menüket:
 - **Faxbeállítások**
 - **Faxküldési beállítások**
 - **Faxküld. beáll.**
 - **Faxtárcsázási beállítások**
3. Érintse meg az **Újrátárcsázás hiba esetén** mezőt a billentyűzet megnyitásához.
4. Adja meg a kívánt értéket 0 és 9 között (az alapérték 2), majd érintse meg az **OK** gombot.
5. Érintse meg a **Mentés** gombot.

A foglaltság esetén történő újrahívás beállítása

A foglaltság esetén történő újrahívás beállításával azt lehet megadni (0 és 9 közötti értékkel), hogy hányszor hívjon újra a faxtartozék egy számot, ha az foglalt. Az újrahívások közötti időtartamot az [Újrahívások közötti szünet](#) beállítás határozza meg.

1. A Kezdőképernyőn görgessen le, és érintse meg az [Adminisztráció](#) gombot.
2. Nyissa meg a következő menüket:
 - [Faxbeállítások](#)
 - [Faxküldési beállítások](#)
 - [Faxküld. beáll.](#)
 - [Faxtárcsázási beállítások](#)
3. A billentyűzet megjelenítéséhez érintse meg az [Újrahívás, ha foglalt](#) szövegmezőt.
4. Adja meg a kívánt értéket 0 és 9 között (az alapérték 3), majd érintse meg az [OK](#) gombot.
5. Érintse meg a [Mentés](#) gombot.

Újrahívás beállítása arra az esetre, ha nem veszi fel a hívott fax

Ezzel a beállítással az határozható meg, hogy hányszor hívjon újra a faxtartozék egy számot, ha a másik készülék nem fogadja a hívást. Az újrapróbálkozások száma 0 vagy 1 (az Egyesült Államokban), illetve 0–2 (az ország/térség beállításától függően). Az újrahívások közötti időtartamot az újrahívások közti szünet beállítása határozza meg.

1. A Kezdőképernyőn görgessen le, és érintse meg az [Adminisztráció](#) gombot.
2. Nyissa meg a következő menüket:
 - [Faxbeállítások](#)
 - [Faxküldési beállítások](#)
 - [Faxküld. beáll.](#)
 - [Faxtárcsázási beállítások](#)
3. A billentyűzet megjelenítéséhez érintse meg az [Újrahívás, ha nem válaszol](#) szövegmezőt.
4. Adja meg a kívánt értéket 0 és 2 között (az alapérték 0), majd érintse meg az [OK](#) gombot.
5. Érintse meg a [Mentés](#) gombot.

A tárcsahang-érzékelés beállítása

A tárcsahang-érzékeléssel az állítható be, hogy a készülék a fax elküldése előtt megvárja-e, amíg a tárcsahang hallható.

1. A Kezdőképernyőn görgessen le, és érintse meg az **Adminisztráció** gombot.
2. Nyissa meg a következő menüket:
 - Faxbeállítások
 - Faxküldési beállítások
 - Faxküld. beáll.
 - Faxtárcsázási beállítások
3. Érintse meg a **Tárcsahang érzékelése** beállítást. Ha a **Tárcsahang érzékelése** engedélyezve van, a beállítás mellett egy pipa látható. Alapértelmezés szerint a beállítás le van tiltva.
4. A tárcsázási hang észlelésének engedélyezéséhez érintse meg a **Mentés** gombot.

Előhívószám beállítása (ha szükséges)

Az előhívószám beállításánál megadható az a szám (például a külső vonal hívásához szükséges „9”-es), amelyet a készüléknek tárcsáznia kell hívás előtt. A készülék automatikusan hozzáadja ezt a számot a telefonszámokhoz.



MEGJEGYZÉS: Lehet, hogy szünetet kell beilleszteni az előhívószám és a telefonszám közé. 2 másodperces szünet beszúrásához írjon be egy vesszőt (,), kettős keresztet (#) vagy P karaktert. Mellékszám hozzáadásához használja az X karaktert.

1. A Kezdőképernyőn görgessen le, és érintse meg az **Adminisztráció** gombot.
2. Nyissa meg a következő menüket:
 - Faxbeállítások
 - Faxküldési beállítások
 - Faxküld. beáll.
 - Faxtárcsázási beállítások
3. A billentyűzet megjelenítéséhez érintse meg az **Tárcsázási előtag** szövegmezőt.
4. Írja be az előhívó számot a billentyűzeten, majd érintse meg az **OK** gombot.
5. Érintse meg a **Mentés** gombot.

Általános faxküldési beállítások

Használja a **Általános faxküldési beállítások** menüt a következő funkciók konfigurálásához:

- Faxeszám Jóváhagyása
- PC Faxküldés

- Faxfejléc
- JBIG-tömörítés
- Hibajavítás üzemmód

Faxszám jóváhagyásának bekapcsolása

Amikor a faxszám jóváhagyása funkció be van kapcsolva, a készülék a faxszám kétszeri megadását kéri annak ellenőrzése céljából, hogy a faxszámot megfelelően írta-e be. Ennek a funkciónak az alapértelmezett beállítása a [Letiltva](#).

1. A Kezdőképernyőn görgessen le, és érintse meg az [Adminisztráció](#) gombot.
2. Nyissa meg a következő menüket:
 - [Faxbeállítások](#)
 - [Faxküldési beállítások](#)
 - [Faxküld. beáll.](#)
 - [Általános faxküldési beállítások](#)
3. A faxszám jóváhagyásának engedélyezéséhez érintse meg a [Faxszám Jóváhagyása](#) mezőt.
4. Érintse meg a [Mentés](#) gombot.

A számítógépről történő faxküldés engedélyezése

E funkció segítségével küldhet faxokat a számítógépről. Ez a funkció alapértelmezés szerint engedélyezve van. Ha le van tiltva a funkció, a következőképpen engedélyezheti:

 **MEGJEGYZÉS:** A számítógépről történő faxküldés illesztőprogramját telepíteni kell azon a számítógépen, amelyről faxot kíván küldeni.

1. A Kezdőképernyőn görgessen le, és érintse meg az [Adminisztráció](#) gombot.
2. Nyissa meg a következő menüket:
 - [Faxbeállítások](#)
 - [Faxküldési beállítások](#)
 - [Faxküld. beáll.](#)
 - [Általános faxküldési beállítások](#)
3. Érintse meg a [PC Faxküldés](#) mezőt.
4. Érintse meg a [Mentés](#) gombot.

Faxfejléc

A faxfejléc funkció segítségével megadhatja, hogy a fejléc az oldal tetejére kerüljön-e (a tartalom ennek megfelelően lejjebb csúszik), vagy átfedje-e a faxképet.

1. A Kezdőképernyőn görgessen le, és érintse meg az **Adminisztráció** gombot.
2. Nyissa meg a következő menüket:
 - Faxbeállítások
 - Faxküldési beállítások
 - Faxküld. beáll.
 - Általános faxküldési beállítások
3. A faxfejléc helyének megadásához érintse meg a **Illesztés előre** (alapérték) vagy az **Fedőlap** beállítást a **Faxfejléc** területen.
4. Érintse meg a **Mentés** gombot.

A JBIG tömörítési mód beállítása

A JBIG tömörítés beállításával csökkenthetők a telefonköltségek, mert rövidebb idő alatt átvihetők a faxok. Ezért ez az előnyösebb beállítás. Egyes régebbi faxkészülékekkel való kommunikáció során azonban kompatibilitási problémákat okozhat a JBIG, ez esetben célszerű kikapcsolni.



MEGJEGYZÉS: A JBIG tömörítés csak akkor működik, ha mindkét készülék, a küldő és a fogadó is JBIG tömörítést használ.

Az alábbi lépések szerint kapcsolhatja be és ki a JBIG tömörítést.

1. A Kezdőképernyőn görgessen le, és érintse meg az **Adminisztráció** gombot.
2. Nyissa meg a következő menüket:
 - Faxbeállítások
 - Faxküldési beállítások
 - Faxküld. beáll.
 - Általános faxküldési beállítások
3. Érintse meg a **JBIG-tömörítés** beállítást (alapérték) a JBIG-tömörítés engedélyezéséhez.
4. Érintse meg a **Mentés** gombot.

A hibajavítás üzemmód beállítása

Alap esetben a faxtartozék figyel a telefonvonalon haladó jeleket faxküldés és -fogadás közben. Ha a faxtartozék hibát észlel átvitel közben, és be van kapcsolva valamelyik hibajavítási beállítás, a faxtartozék kérni tudja a másik készüléktől a hibás rész újraküldését.

Alapértelmezés szerint a hibajavítási üzemmód engedélyezve van. Csak akkor kapcsolja ki a hibajavítást, ha nehézségei adódnak faxküldéskor vagy -fogadáskor, és hajlandó elfogadni az

átvitelben jelentkező hibákat és a kép esetleges minőségromlását. Akkor lehet például hasznos a beállítás kikapcsolása, ha tengerentúli faxot küld vagy fogad, illetve ha műholdas telefonkapcsolatot használ.

 **MEGJEGYZÉS:** Előfordulhat, hogy egyes VOIP-szolgáltatók a hibajavítási üzemmód kikapcsolását javasolják. Erre azonban általában nincs szükség.

Ha a hibajavítási üzemmód le van tiltva, az engedélyezéséhez kövesse az alábbi lépéseket:

1. A Kezdőképernyőn görgessen le, és érintse meg az [Adminisztráció](#) gombot.
2. Nyissa meg a következő menüket:
 - [Faxbeállítások](#)
 - [Faxküldési beállítások](#)
 - [Faxküld. beáll.](#)
 - [Általános faxküldési beállítások](#)
3. Érintse meg a [Hibajavítás üzemmód](#) jelölőnégyzetet, ha az nincs bejelölve, tehát a hibajavítási üzemmód le van tiltva.
4. Érintse meg a [Mentés](#) gombot.

Számlázási kódok beállítása

Ha be van kapcsolva a számlázási kód beállítás, a felhasználónak faxküldéskor be kell írnia egy számot. Ez a szám kerül a számlázási kódokról készült jelentésbe. Ha meg szeretné tekinteni a számlázási kódokról szóló jelentést, nyomtassa ki vagy kérdezze le egy alkalmazás segítségével.

Alapértelmezés szerint a számlázási kódok le vannak tiltva. A számlázási kódok engedélyezéséhez kövesse az alábbi lépéseket:

1. A Kezdőképernyőn görgessen le, és érintse meg az [Adminisztráció](#) gombot.
2. Nyissa meg a következő menüket:
 - [Faxbeállítások](#)
 - [Faxküldési beállítások](#)
 - [Faxküld. beáll.](#)
 - [Számlázási kódok](#)
3. Érintse meg a [Számlázási kódok engedélyezése](#) beállítást a számlázási kódok engedélyezéséhez.

 **MEGJEGYZÉS:** A számlázási kódok letiltásához törölje a jelet a [Számlázási kódok engedélyezése](#) jelölőnégyzetből, érintse meg a [Mentés](#) gombot, majd hagyja ki a további lépéseket.

Ha engedélyezni kívánja a felhasználók számára a számlázási kódok módosítását, érintse meg a [Számlázási kódok változtatásának engedélyezése](#) beállítást.

4. A billentyűzet megnyitásához érintse meg a [Alapértelmezett számlázási kód](#) szövegmezőt.

5. Írja be a számlázási kódot, majd nyomja meg az **OK** gombot.
6. A billentyűzet megnyitásához érintse meg a **Minimális hossz** szövegmezőt.
7. Írja be, hogy a számlázási kódnak minimálisan hány számjegyet kell tartalmaznia, majd érintse meg az **OK** gombot.
8. Érintse meg a **Mentés** gombot.

Alapértelmezett feladatbeállítások

A következő alapértelmezett feladatbeállítások adhatók meg:

- Előnézeti kép
- Felbontás
- Eredeti oldalak
- Értesítés
- Tartalom tájolása
- Eredeti méret
- Képbeállítás
- Szöveg/kép optimalizálás
- Feladatépítés
- Üres oldalak kihagyása



MEGJEGYZÉS: Az alapértelmezett feladatbeállítások az analóg, a helyi hálózati (LAN) és az internetes faxolás módra egyaránt érvényesek.

Előnézeti kép

1. A Kezdőképernyőn görgessen le, és érintse meg az **Adminisztráció** gombot.
2. Nyissa meg a következő menüket:
 - Faxbeállítások
 - Faxküldési beállítások
 - Alapértelmezett feladatbeállítások
 - Előnézeti kép
3. Az alábbi lehetőségek közül választhat:
 - Előnézet letiltása
4. Érintse meg a **Mentés** gombot.

A kimenő faxok felbontásának beállítása

A kimenő fax felbontása határozza meg, hogy legfeljebb mekkora felbontással küldhető fax a fogadó készüléknek. A faxtartozék a lehető legnagyobb felbontást használja, amelyet ez a beállítás és a fogadó fax maximális felbontása korlátoz.

 **MEGJEGYZÉS:** A 21,25 cm-nél (8,5 hüvelyknél) szélesebb faxokat automatikusan a normál vagy a finom beállítással küldi a kiegészítő, hogy csökkentse a telefonálás időtartamát.

MEGJEGYZÉS: Az alapértelmezett felbontás kisebb, mint a készülék előző típusánál. Az előző típus esetében a felbontás alapértelmezett beállítása Fine (Finom) (200 x 200 dpi) volt.

MEGJEGYZÉS: Minél nagyobb a felbontás, annál hosszabb idő szükséges a fax átviteléhez.

MEGJEGYZÉS: A helyi hálózati (LAN) faxolás beállításai gyártónként változnak, és eltérhetnek az alább felsorolt beállításoktól.

1. A Kezdőképernyőn görgessen le, és érintse meg az [Adminisztráció](#) gombot.
2. Nyissa meg a következő menüket:
 - [Faxbeállítások](#)
 - [Faxküldési beállítások](#)
 - [Alapértelmezett feladatbeállítások](#)
 - [Felbontás](#)
3. A következő felbontási beállítások közül választhat:
 - [Normál \(100 x 200 dpi\)](#) (alapértelmezett)
 - [Finom \(200 x 200 dpi\)](#)
 - [Szuperfinom: \(300 x 300 dpi\)](#)
4. Érintse meg a [Mentés](#) gombot.

Eredeti oldalak

1. A Kezdőképernyőn görgessen le, és érintse meg az [Adminisztráció](#) gombot.
2. Nyissa meg a következő menüket:
 - [Faxbeállítások](#)
 - [Faxküldési beállítások](#)
 - [Alapértelmezett feladatbeállítások](#)
 - [Eredeti oldalak](#)
3. Érintse meg a következő beállítások egyikét:
 - [Egyoldalás](#) (alapértelmezett)
 - [Kétoldalás](#)

4. Érintse meg a [Tájéolás](#) gombot az oldaltájéolás beállításához.
5. Érintse meg a [Mentés](#) gombot.

Értesítés

Az értesítési beállításokkal megadható, hogy mikor és milyen értesítés érkezzon a kimenő faxok állapotáról. Ez a beállítás kizárólag az éppen küldött faxra vonatkozik. A beállítás végleges módosításához az alapértelmezett beállítást kell módosítani.

1. A Kezdőképernyőn érintse meg a [Fax](#) menüt.
2. Nyissa meg a következő menüket:
 - [Faxbeállítások](#)
 - [Faxküldési beállítások](#)
 - [Alapértelmezett feladatbeállítások](#)
 - [Értesítés](#)
3. Érintse meg a kívánt értesítési beállítást:
 - [Nincs értesítés](#) (alapértelmezett)
 - [Értesítés a feladat befejezésekor](#)
 - [Értesítés csak ha sikertelen a feladat](#)
4. Ha nyomtatott értesítést szeretne kapni, a [Nyomtatás](#) lehetőséget, ha pedig e-mail értesítést szeretne kapni, az [E-mail](#) lehetőséget érintse meg.
5. Ha a [Nyomtatás](#) lehetőséget választotta, az értesítés beállításának befejezéséhez érintse meg a [Mentés](#) gombot.

VAGY

Ha az [E-mail](#) lehetőséget választotta, a billentyűzettel adjon meg egy e-mail címet, majd az értesítés beállításának befejezéséhez érintse meg az [OK](#) gombot.

6. Jelölje be a [Minitúr belefoglalása](#) jelölőnégyzetet, ha miniatúr képet szeretne hozzáadni az értesítésekhez.

Tartalom tájolása

E funkció segítségével beállíthatja a faxtartalom oldaltájolását. Egyoldalas lapok esetében válassza az alapértelmezett [Alló](#) (rövid él van felül) vagy a [Fekvő](#) (hosszú él van felül) tájolást. Kétoldalas lapok esetében válassza a [Könyvszerű](#) (rövid él van felül) vagy a [Lapozásos](#) (hosszú él van felül) értéket.

1. A Kezdőképernyőn görgessen le, és érintse meg az [Adminisztráció](#) gombot.
2. Nyissa meg a következő menüket:
 - [Faxbeállítások](#)
 - [Faxküldési beállítások](#)

- [Alapértelmezett feladatbeállítások](#)
 - [Tartalom tájolása](#)
3. Érintse meg az [Álló](#) (alapérték) vagy a [Fekvő](#) beállítást [Egyoldalas](#) lapok esetén.
 4. Érintse meg a [Könyvszerű](#) vagy a [Lapozásos](#) beállítást [Kétoldalas](#) lapok esetén.
 5. Érintse meg a [Mentés](#) gombot.

Eredeti méret

E funkció segítségével a faxtartalmat az eredeti dokumentum méretéhez igazíthatja.

1. A Kezdőképernyőn görgessen le, és érintse meg az [Adminisztráció](#) gombot.
2. Nyissa meg a következő menüket:
 - [Faxbeállítások](#)
 - [Faxküldési beállítások](#)
 - [Alapértelmezett feladatbeállítások](#)
 - [Eredeti méret](#)
3. Érintse meg a következő beállítások egyikét:
 - [Aut. érzékelés](#) (alapértelmezett)
 - [Letter](#) (8,5 x 11)
 - [Vegyes Letter/Legal](#)
 - [Legal](#) (8,5 x 14)
 - [Executive](#) (7,25 x 10,5)
 - [Statement](#) (8,5 x 5,5)
 - [Legal](#) (8,5 x 13)
 - [A4](#) (210 x 297 mm)
 - [A5](#) (148 x 210 mm)
 - [B5](#) (257 x 182 mm)
 - [16k](#) (197 x 273 mm)
 - [DPostcard \(JIS\)](#) (148 x 200 mm)
4. Érintse meg a [Mentés](#) gombot.

Képbeállítás

1. A Kezdőképernyőn görgessen le, és érintse meg az [Adminisztráció](#) gombot.
2. Nyissa meg a következő menüket:
 - [Faxbeállítások](#)
 - [Faxküldési beállítások](#)
 - [Alapértelmezett feladatbeállítások](#)
 - [Képbeállítás](#)
3. A [Világosabb](#) vagy a [Sötétebb](#) gomb segítségével módosíthatja a [Sötétség](#) beállítást.
4. A [Kevesebb](#) vagy a [További](#) gomb segítségével módosíthatja a [Kontraszt](#), a [Háttér tisztítása](#) vagy az [Élesség](#) beállítást.
5. Érintse meg a [Mentés](#) gombot.



MEGJEGYZÉS: Az élesség gyári alapértékre történő visszaállításához érintse meg az [Alapértelmezés](#) gombot.

Szöveg/kép optimalizálása

E funkció segítségével az eredeti dokumentumnak leginkább megfelelő faxkimenetet hozhat létre. A képek szöveges üzemmódban történő küldése gyengébb képminőséget eredményez.

1. A Kezdőképernyőn görgessen le, és érintse meg az [Adminisztráció](#) gombot.
2. Nyissa meg a következő menüket:
 - [Faxbeállítások](#)
 - [Faxküldési beállítások](#)
 - [Alapértelmezett feladatbeállítások](#)
 - [Szöveg/kép optimalizálás](#)
3. Érintse meg a következő beállítások egyikét:
 - [Kézi beállítás \(alapértelmezett\)](#)
 - [Szöveg](#)
 - [Nyomtatott kép](#)
 - [Fénykép](#)
4. Érintse meg a [Mentés](#) gombot.

Feladatkészítés

E funkció segítségével a faxfeladatot több eredeti dokumentum kombinálásával hozhatja létre.

1. A Kezdőképernyőn görgessen le, és érintse meg az [Adminisztráció](#) gombot.
2. Nyissa meg a következő menüket:
 - [Faxbeállítások](#)
 - [Faxküldési beállítások](#)
 - [Alapértelmezett feladatbeállítások](#)
 - [Feladatépítés](#)
3. Érintse meg a következő beállítások egyikét:
 - [Feladatkészítés kikapcsolva](#) (alapértelmezett)
 - [Feladatkészítés bekapcsolva](#)
4. Érintse meg a [Mentés](#) gombot.

Üres oldalak kihagyása

E funkció segítségével letilthatja az üres faxoldalak kinyomtatását.

1. A Kezdőképernyőn görgessen le, és érintse meg az [Adminisztráció](#) gombot.
2. Nyissa meg a következő menüket:
 - [Faxbeállítások](#)
 - [Faxküldési beállítások](#)
 - [Alapértelmezett feladatbeállítások](#)
 - [Üres oldalak kihagyása](#)
3. Érintse meg a következő beállítások egyikét:
 - [Letiltva](#) (alapértelmezett)
 - [Engedélyezve](#)
4. Érintse meg a [Mentés](#) gombot.

Faxfogadási beállítások

Faxfogadás beállítása

A csengő hangerejének beállítása

1. A Kezdőképernyőn görgessen le, és érintse meg az [Adminisztráció](#) gombot.
2. Nyissa meg a következő menüket:
 - [Faxbeállítások](#)
 - [Faxfogadási beállítások](#)
 - [Faxfogadás beállítása](#)
3. A [Csengő hangerő](#) legördülő listáról válassza a következő csengetési hangerő-beállítások egyikét:
 - [Kikapcsolva](#)
 - [Halk](#) (alapértelmezett)
 - [Hangos](#)
4. A csengetési hangerő-beállítás mentéséhez érintse meg a [Mentés](#) gombot.

A hívásfogadás előtti csengetésszám beállítása

A hívásfogadás előtti csengetésszám azt határozza meg, hogy hányszor cseng a telefon, mielőtt a faxtartozék fogadja a bejövő hívást.



MEGJEGYZÉS: Az országtól/térségtől függ, hogy mi a hívásfogadás előtti csengésszám tartományának alapértelmezett beállítása. A hívásfogadás előtti csengésszám lehetséges tartománya országonként/területenként változik.

1. A Kezdőképernyőn görgessen le, és érintse meg az [Adminisztráció](#) gombot.
2. Nyissa meg a következő menüket:
 - [Faxbeállítások](#)
 - [Faxfogadási beállítások](#)
 - [Faxfogadás beállítása](#)
3. A [Csengetés válaszig](#) legördülő menüben érintse meg a kívánt csengetésszámot (1 és 5 közötti érték adható meg, az alapérték 1).
4. Érintse meg a [Mentés](#) gombot.

A faxfogadási sebesség beállítása

1. A Kezdőképernyőn görgessen le, és érintse meg az [Adminisztráció](#) gombot.
2. Nyissa meg a következő menüket:
 - [Faxbeállítások](#)
 - [Faxfogadási beállítások](#)
 - [Faxfogadás beállítása](#)
3. Válassza ki a kívánt beállítást a [Faxfogadási sebesség](#) legördülő menüről:
 - [Gyors](#) (alapérték) – v.34/max. 33 600 bps
 - [Közepes](#) – v.17/max. 14 600 bps
 - [Lassú](#) – v.29/max. 9600 bps
4. Érintse meg a [Mentés](#) gombot.

A csengetési időköz beállítása

1. A Kezdőképernyőn görgessen le, és érintse meg az [Adminisztráció](#) gombot.
2. Nyissa meg a következő menüket:
 - [Faxbeállítások](#)
 - [Faxfogadási beállítások](#)
 - [Faxfogadás beállítása](#)
3. Érintse meg a [Csengetési időköz](#) fejléc alatti mezőt a billentyűzet megnyitásához.
4. Adja meg a csengetési időköz értékét a billentyűzeten, majd érintse meg az [OK](#) gombot. Az alapértelmezett csengetési időköz 600.
5. Érintse meg a [Mentés](#) gombot.

A csengetési gyakoriság beállítása

1. A Kezdőképernyőn görgessen le, és érintse meg az [Adminisztráció](#) gombot.
2. Nyissa meg a következő menüket:
 - [Faxbeállítások](#)
 - [Faxfogadási beállítások](#)
 - [Faxfogadás beállítása](#)
3. Érintse meg a [Csengetési gyakoriság](#) fejléc alatti mezőt a billentyűzet megnyitásához.

- Adja meg a csengetési gyakoriság értékét a billentyűzeten, majd érintse meg az **OK** gombot. Az alapértelmezett csengetési gyakoriság 68 Hz.
- Érintse meg a **Mentés** gombot.

Az ütemezett faxnyomtatás bekapcsolása és kikapcsolása



MEGJEGYZÉS: Az ütemezett faxnyomtatás bekapcsolása előtt létre kell hozni az ütemezést.

- A Kezdőképernyőn görgessen le, és érintse meg az **Adminisztráció** gombot.
- Nyissa meg a következő menüket:
 - Faxbeállítások**
 - Faxfogadási beállítások**
 - Faxnyomtatási ütemezés**
- Érintse meg a **Faxnyomtatási ütemezés használata** lehetőséget.
- Érintse meg a **Ütemezés** gombot.
- Érintse meg a **Faxnyomtatás üzemmód** elemet.
- Érintse meg a zöld pluszjelet a **Faxesemény heti ütemezése** képernyő megnyitásához.
- Válasszon az **Esemény típusa** fejléc alatti értékek közül:
 - Bejövő faxok nyomtatása**
 - Bejövő faxok tárolása**
- Érintse meg az **Idő** mezőket a billentyűzet megnyitásához, majd adja meg a bejövő faxok nyomtatásának vagy tárolásának órában és percben kifejezett időpontját.
- Érintse meg az **Eseményhez beállított napok** gombokat az ütemezett faxnyomtatás napjainak megadásához.
- Érintse meg a **OK** gombot.
- A faxnyomtatás ütemezésének mentéséhez érintse meg a **Mentés** gombot.
- Érintse meg a **Mentés** gombot faxnyomtatás ütemezésének engedélyezéséhez.



MEGJEGYZÉS: Egy napra csak egy faxnyomtatás ütemezhető.

Bejövő faxok zárolása

A zárolt faxszámok listája beállítás segítségével létrehozhatja a zárolt telefonszámok listáját. A zárolt faxszámok listájára felvett telefonszámokról érkező fax nem kerül nyomtatásra, és azonnal törlődik a memóriából.

A zárolt faxszámok listájának létrehozása

1. A Kezdőképernyőn görgessen le, és érintse meg az [Adminisztráció](#) gombot.
2. Nyissa meg a következő menüket:
 - [Faxbeállítások](#)
 - [Faxfogadási beállítások](#)
 - [Blokkolt faxszámok](#)
3. A billentyűzet megjelenítéséhez érintse meg a [Blokkolandó faxszám](#) szövegmezőt.
4. Írja be a kívánt számot, majd érintse meg az [OK](#) gombot.
5. A zöld nyíl megérintésével adhatja hozzá a számot a [Blokkolt faxszámok](#) listájához.



MEGJEGYZÉS: További blokkolt faxszámok hozzáadásához ismétlje meg a 3–5 lépéseket.

6. A blokkolt faxszámok listájának mentéséhez érintse meg a [Mentés](#) gombot.

Számok eltávolítása a blokkolt faxszámok listájából

1. A Kezdőképernyőn görgessen le, és érintse meg az [Adminisztráció](#) gombot.
2. Nyissa meg a következő menüket:
 - [Faxbeállítások](#)
 - [Faxfogadási beállítások](#)
 - [Blokkolt faxszámok](#)
3. Érintse meg a [Blokkolt faxszámok](#) listából törölni kívánt számot, majd a [Törlés](#) gombot, és végül a [Mentés](#) gombot.
4. A szám törlésének jóváhagyásához érintse meg az [OK](#) gombot.
5. Több szám [Blokkolt faxszámok](#) listából történő törléséhez ismétlje meg a 3. és 4. lépést, vagy érintse meg a [Mindent töröl](#) gombot, majd érintse meg a [Mentés](#) gombot az összes szám egyszerre történő törléséhez a [Blokkolt faxszámok](#) listából.

Lekérdezésfogadás indítása

Egyes faxkészülékek képesek mindaddig felfüggeszteni a faxküldést, amíg azt egy másik faxkészülék nem kéri. Azt, amikor egy készülék lekérdez egy faxküldést felfüggesztő másik faxkészüléket, és kéri a felfüggesztett fax küldését, lekérdezéses fogadásnak nevezik.

1. A kezelőpanelen érintse meg a [Fax](#) ikont a Fax képernyő megjelenítéséhez.
2. Érintse meg a [További beállítások](#) elemet a beállítások megjelenítéséhez.
3. Görgessen a 3. oldalra.
4. A Faxlekérdezés képernyő megjelenítéséhez érintse meg a [Faxlekérés](#) menüpontot.

5. A billentyűzet megjelenítéséhez érintse meg a szövegmezőt.
6. A billentyűzettel írja be a lekérdezést fogadó számot, majd érintse meg a [Kezdet](#) gombot.
7. A beírt számot a készülék tárcsázza. Ha a tárcsázott faxkészüléken van felfüggesztett faxüzenet, akkor az továbbbíródik a készülékre, amely azt ki is nyomtatja. Ha nincs felfüggesztett fax, megjelenik a **Nincs fax** üzenet. Ha a faxkészülék nem támogatja a lekérdezés szolgáltatást, akkor megjelenik az **Érvénytelen lekérdezés** hibaüzenet.

Alapértelmezett feladatbeállítások

A következő alapértelmezett feladatbeállítások adhatók meg:

- Értesítés
- Fogadott faxok ellátása jelzéssel
- Oldalhoz igazítás
- Papír kiválasztása
- Kimeneti tálca
- Oldalak



MEGJEGYZÉS: Az alapértelmezett feladatbeállítások az analóg, a helyi hálózati (LAN) és az internetes faxolás módra egyaránt érvényesek.

Értesítés

Ezzel a beállítással szabályozható, hogy a bejövő faxok esetében a készülék mikor nyomtasson ki faxhívási jelentést.

1. A Kezdőképernyőn görgessen le, és érintse meg az [Adminisztráció](#) gombot.
2. Nyissa meg a következő menüket:
 - [Faxbeállítások](#)
 - [Faxfogadási beállítások](#)
 - [Alapértelmezett feladatbeállítások](#)
 - [Értesítés](#)
3. Érintse meg a kívánt értesítési beállítást:
 - [Nincs értesítés](#) (alapértelmezett)
 - [Értesítés a feladat befejezésekor](#)
 - [Értesítés csak ha sikertelen a feladat](#)
4. Ha nyomtatott értesítést szeretne kapni, a [Nyomtatás](#) lehetőséget, ha pedig e-mail értesítést szeretne kapni, az [E-mail](#) lehetőséget érintse meg.

5. Ha a [Nyomtatás](#) lehetőséget választotta, az értesítés beállításának befejezéséhez érintse meg a [Mentés](#) gombot.

VAGY

Ha az [E-mail](#) lehetőséget választotta, a billentyűzettel adjon meg egy e-mail címet, majd az értesítés beállításának befejezéséhez érintse meg az [Mentés](#) gombot.

6. Jelölje be a [Minitűr belefoglalása](#) jelölőnégyzetet, ha miniatűr képet szeretne hozzáadni az értesítésekhez.

A fogadott faxok (bejövő faxok) felülbélyegzése

A fogadott faxok felülbélyegzésére szolgáló beállítással bekapcsolható és kikapcsolható ez a funkció. A bélyegzővel a dátum, az időpont, a telefonszám és az oldalszám jeleníthető meg a bejövő faxoldalakon.

1. A Kezdőképernyőn görgessen le, és érintse meg az [Adminisztráció](#) gombot.
2. Nyissa meg a következő menüket:
 - [Faxbeállítások](#)
 - [Faxfogadási beállítások](#)
 - [Alapértelmezett feladatbeállítások](#)
 - [Fogadott faxok ellátása jelzéssel](#)
3. A bélyegzés letiltásához érintse meg a [Letiltva](#) értéket (alapbeállítás), az engedélyezéséhez pedig az [Engedélyezve](#) értéket.
4. Érintse meg a [Mentés](#) gombot.

Oldalmérethez történő illesztés beállítása

A faxok kinyomtatásához használt oldalméret kiválasztásakor a készülék megkeresi a lehetséges méretek közül azt, amely a leginkább megfelel a kívánt méretnek. Ha az oldalmérethez való illesztés engedélyezett, és a fogadott kép nagyobb az oldal méreténél, a készülék megpróbálja átméretezni a képet úgy, hogy az ráférjen az oldalra. Ha ki van kapcsolva ez a beállítás, az egy oldalnál nagyobb bejövő képek több oldalra oszlanak el.

1. A Kezdőképernyőn görgessen le, és érintse meg az [Adminisztráció](#) gombot.
2. Nyissa meg a következő menüket:
 - [Faxbeállítások](#)
 - [Faxfogadási beállítások](#)
 - [Alapértelmezett feladatbeállítások](#)
 - [Oldalhoz igazítás](#)

3. Az oldalmérethez történő illesztés engedélyezéséhez érintse meg az [Engedélyezve](#) értéket (alapbeállítás), a letiltásához pedig a [Letiltva](#) értéket.
4. Érintse meg a [Mentés](#) gombot.

A papírtálca beállítása

E funkció segítségével megadhatja, hogy a készülék melyik tálcából töltse be a papírt a fax kinyomtatásához.

1. A Kezdőképernyőn görgessen le, és érintse meg az [Adminisztráció](#) gombot.
2. Nyissa meg a következő menüket:
 - [Faxbeállítások](#)
 - [Faxfogadási beállítások](#)
 - [Alapértelmezett feladatbeállítások](#)
 - [Papír kiválasztása](#)
3. Érintse meg a következő beállítások egyikét:
 - [Automatikus](#) (alapértelmezett)
 - [1. tálca](#)
 - [2. tálca](#)
 - [3. tálca](#)
 - [4. tálca](#)
 - [5. tálca](#)
4. Érintse meg a [Mentés](#) gombot.

Kimeneti tálca beállítása

E funkció segítségével beállíthatja a faxok kimeneti tálcáját.

1. A Kezdőképernyőn görgessen le, és érintse meg az [Adminisztráció](#) gombot.
2. Nyissa meg a következő menüket:
 - [Faxbeállítások](#)
 - [Faxfogadási beállítások](#)
 - [Alapértelmezett feladatbeállítások](#)
 - [Kimeneti tálca](#)
3. Érintse meg a faxok fogadásához használni kívánt tálcát.
4. Érintse meg a [Mentés](#) gombot.

Az oldalak számának beállítása

Az Oldalak funkció segítségével megadhatja, hogy a faxok kimenete egy- vagy kétoldalas legyen-e.

1. A Kezdőképernyőn görgessen le, és érintse meg az [Adminisztráció](#) gombot.
2. Nyissa meg a következő menüket:
 - [Faxbeállítások](#)
 - [Faxfogadási beállítások](#)
 - [Alapértelmezett feladatbeállítások](#)
 - [Oldalak](#)
3. Érintse meg a következő beállítások egyikét:
 - [Egyoldalas](#) (alapértelmezett)
 - [Kétoldalas](#)
4. Érintse meg a [Mentés](#) gombot.

A papírtálca beállítása

A papírtálca beállítása határozza meg, hogy a készülék honnan húzza be a papírt a faxok nyomtatásához.

1. A Kezdőképernyőn görgessen le, és érintse meg az [Adminisztráció](#) gombot.
2. Nyissa meg a következő menüket:
 - [Faxbeállítások](#)
 - [Faxfogadási beállítások](#)
 - [Alapértelmezett feladatbeállítások](#)
 - [Papír kiválasztása](#)
3. Érintse meg a faxok fogadásához használni kívánt tálca nevét.
4. A papírtálca-beállítás mentéséhez érintse meg a [Mentés](#) gombot.

A faxtovábbítás engedélyezése

1. A Kezdőképernyőn görgessen le, és érintse meg az [Adminisztráció](#) gombot.
2. Nyissa meg a következő menüket:
 - [Faxbeállítások](#)
 - [Faxarchívum és faxátirányítás](#)

3. Érintse meg a [Faxtovábbítás engedélyezése](#) mezőt.
4. Válasszon az [Továbbítandó faxfeladat típusa](#) legördülő lista alábbi lehetőségei közül:
 - [Küldés és fogadás](#)
 - [Csak küldés](#)
 - [Csak fogadás](#) (alapértelmezett)
5. A billentyűzet megnyitásához érintse meg a [Faxtovábbítási szám](#) szövegmezőt.
6. Írja be azt a faxszámot, amelyre továbbítani kívánja a faxokat, majd érintse meg az [OK](#) gombot.
7. Érintse meg a [Mentés](#) gombot.

A fax használata

Faxfunkció képernyő

A Fax feature (Fax szolgáltatás) képernyő faxküldésre szolgál. A képernyő a kezelőpanel kezdőképernyőjén látható Fax ikon megnyomásával érhető el.

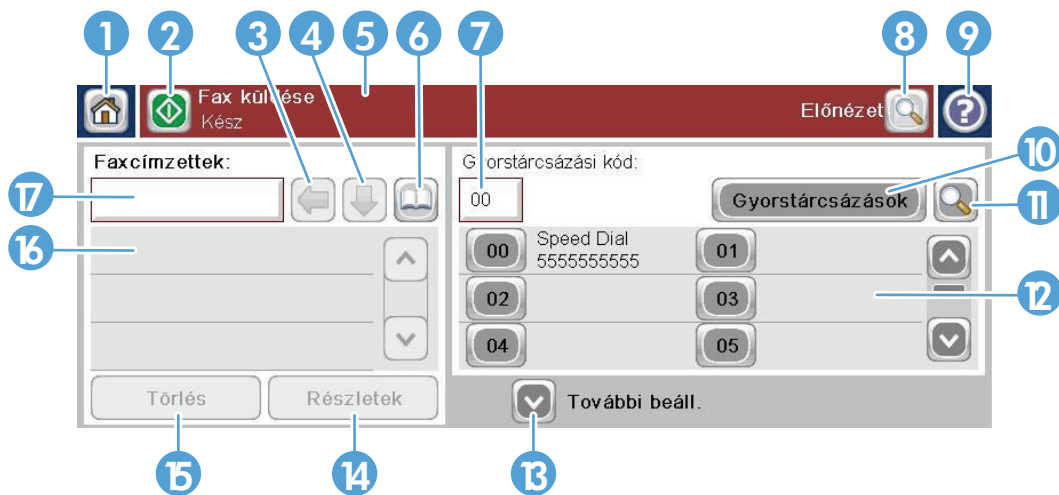

1	Kezdőképernyő gomb – visszatérés a főképernyőhöz
2	Faxküldés – fax küldése több címzettnek
3	Szám javítása/törlése
4	Szám beírása a címzettek listájára
5	Állapotüzenetek sora
6	Hozzáférés a faxcímezőkhöz
7	Gyorstárcsázási keresés szám alapján
8	Előnézeti kép
9	Súgó – súgó pontjainak megjelenítése
10	Gyorstárcsázás – szerkesztés gomb
11	Gyorstárcsázás – keresés név alapján
12	Gyorstárcsázási lista (görgetés más bejegyzés megjelenítéséhez)
13	További beállítások – egyéb faxküldési beállítások megtekintése vagy módosítása
14	Nyomja meg a kiválasztott címzett adatainak megtekintéséhez
15	Nyomja meg, ha a kiválasztott címzettet törölni szeretné a listáról
16	Faxcímezettek
17	Faxszám – megérintve megjelenik a billentyűzet, illetve a kezelőpanel billentyűzetéről írhat be karaktereket ¹

¹ A **Faxszám** elem megérintésekor előugró ablak **PIN-kód** gombjával szűrhetők be a PIN-kódot elrejtő speciális karakterek ([]), a **Szünet** gombbal pedig két másodperces szünetet jelentő vessző szűrhető be.

 **MEGJEGYZÉS:** A PIN nem a faxolt dokumentumok biztonságával kapcsolatos kód megadására, hanem kártyaszámok hívására szolgál.



Állapotüzenetek sora

Faxküldés és -fogadás közben állapotinformációk jelennek meg az egyes érintőképernyők tetején található állapotsorban. Például a következő állapotinformációk olvashatók: **Kész**, **Hívás fogadása**, **Elküldött oldalak száma** stb.

Fax küldése

Faxküldés alkalmával az alábbi három módszer valamelyikével adhatók meg a számok:

- A számok beírása kézzel.
- A számok beírása gyorstárcsázással.
- Faxszámok megadása a faxcímjegyzék segítségével.

 **MEGJEGYZÉS:** A faxküldésről működés közben is szerezhet információkat; ehhez meg kell érinteni a képernyőn látható kérdőjelet (?). Ekkor megjelenik a súgómenü, amelynek témakörlistájában a **Fax** menüt kell megérinteni.

A faxszámokban engedélyezett karakterek

- Számjegyek (0–9)
- #
- *
- ,
- szóközök
- []

- ()
- -
- +
- X
- P

Ha a számbillentyűzettel írja be a faxszámot, ne feledkezzen meg az esetleges szünetek és az egyéb számok, így a körzetszám, az ország/térség hívószáma, illetve a külső vonalat hívó szám (általában 9 vagy 0), valamint a távolsági hívás előhívószáma megadásáról. Vessző (,) beírásával két másodperces szünet adható meg. Amennyiben a fax előhívószám-beállítása értelmében a faxtartozék automatikusan hozzáadja a számhoz az előhívószámot, akkor azt nem kell beírni.

 **MEGJEGYZÉS:** A fax küldése úgy történik, hogy a készülék először beolvassa a faxot és tárolja a memóriájában. Miután az egész dokumentumot beolvasta, elküldi, majd törli a memóriából. Szintén törli a memóriából azokat a faxokat, amelyeket nem sikerült elküldenie, mert a hívott szám foglalt volt vagy nem fogadta a hívást. Ha meg van adva az **Újrahívás, ha foglalt** vagy az **Újrahívás, ha nem válaszol** beállítás, csak abban az esetben törlődik a fax, ha azt sikerült elküldeni, vagy ha az összes újrahívási próbálkozás sikertelen.

Fax küldése a számok kézi megadásával

1. Tegye a dokumentumot az automatikus lapadagolóba vagy az üveglapra.



2. A kezdőképernyőn érintse meg a **Fax** gombot. Előfordulhat, hogy ekkor a készülék kéri a felhasználónév és a jelszó megadását.

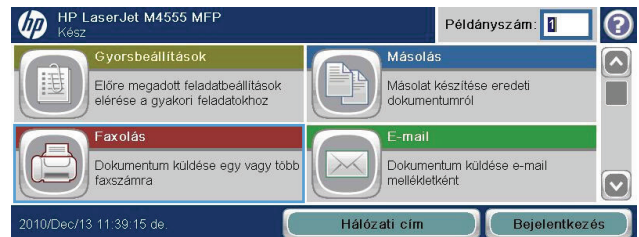

3. Érintse meg a **További beállítások** gombot. Ellenőrizze, hogy a beállítások megfelelnek-e az eredeti dokumentum beállításainak. Ha végzett a beállítások megadásával, a felfelé mutató nyilat megérintve görgessen a **Fax** főképernyőhöz.



4. Érintse meg az **Faxszám** mezőt a billentyűzet megnyitásához.



5. A számbillentyűzet segítségével adja meg a kívánt faxszámot, majd érintse meg az **OK** gombot.

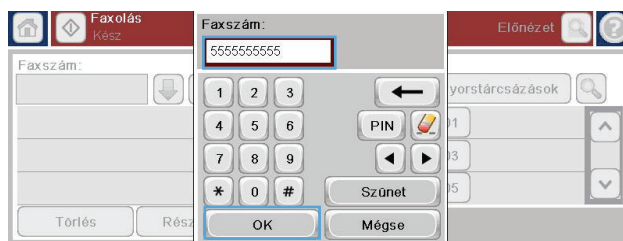

6. A fax elküldéséhez érintse meg az **Kezdet** ikont. A faxot az érintőképernyőn lévő **Kezdet** ikon megérintésével és a kezelőpanel zöld **Kezdet** gombjának megnyomásával egyaránt elküldheti.



Fax küldése gyorstárcsázással

 **MEGJEGYZÉS:** Csak akkor lehet gyorstárcsázással faxolni, ha előbb már létrehozta a kívánt gyorstárcsázási kódot.

1. Tegye a dokumentumot a dokumentumadagolóba vagy a lapolvasó üvegére.
2. A kezdőképernyőn érintse meg a **Fax** gombot.
3. Érintse meg a gyorstárcsázási névhez használni kívánt **Gyorstárcsázás** i számot, majd az **OK** gombot. A gyorstárcsázási név megjelenik a **Fax** képernyő **Faxszám** területén.
4. A fax elküldéséhez érintse meg az **Kezdet** gombot. A faxot az érintőképernyőn lévő **Kezdet** ikon megérintésével és a kezelőpanel zöld **Kezdet** gombjának megnyomásával egyaránt elküldheti.

Név szerinti keresés a gyorstárcsázási listákban

Ezzel a szolgáltatással keresheti meg név alapján a meglévő gyorstárcsázási számokat.

MEGJEGYZÉS: Ha nem ismeri a pontos gyorstárca névet, írja be a név első betűjét a lista valamelyik részének megjelenítéséhez. Ha például az N betűvel kezdődő gyorstárca neveket szeretné áttekinteni, írja be az N betűt. Ha nincsenek egyező találatok, üzenet jelenik meg, majd az N betűhöz legközelebb eső bejegyzés lesz látható.

1. A kezdőképernyőn érintse meg a **Fax** gombot.



2. Érintse meg a **Gyorstárca keresés** gombot. Ez a nagyító formájú gomb a **Gyorstárca** gomb mellett jobbra található.



3. Írja be a keresett gyorstárca név első betűit. A találatok listája a keresési képernyő tetején jelenik meg. Ha szükséges, görgesse a listát az összes bejegyzés megtekintéséhez, vagy írjon be további betűket a keresés szűkítéséhez.



4. Válassza ki a kívánt nevet a listáról, majd érintse meg az **OK** gombot. A fő faxképernyőn lévő gyorstárca listán megjelenik a kiválasztott bejegyzés.

5. A kívánt gyorstárca szám megérintésével hozzáadhatja a számot a címezettek listájához.

6. Több nevet is kijelölhet, illetve kereshet.

Gyorstárca-egyeztetés engedélyezése

1. A Kezdőképernyőn görgessen le, és érintse meg a **Adminisztráció** gombot.

2. Nyissa meg a következő menüket:

- Faxbeállítások
- Faxküldési beállítások
- Faxküld. beáll.
- Általános faxküldési beállítások

3. Érintse meg a [Faxszám gyorstárcsázások illesztése](#) menüt, majd az [Engedélyezés](#) lehetőséget.
4. Érintse meg [Mentés](#) gombot.

Fax küldése a faxcímjegyzékben lévő számok segítségével

A faxcímjegyzék lehetővé teszi, hogy faxszámokat tároljon a készüléken.

Azt is engedélyezheti a készüléken, hogy a Microsoft® Exchange névjegylistája megjelenjen a címjegyzékben.

1. A kezelőpanelen érintse meg a [Fax](#) ikont a [Fax](#) képernyő megjelenítéséhez.
2. Érintse meg a [Címjegyzék](#) ikont a [Címjegyzék](#) képernyő megjelenítéséhez.
3. Válassza ki a faxcímjegyzék forrását a legördülő menüből.
4. Jelölje ki érintéssel a kívánt neveket, és a jobbra mutató nyilat ábrázoló ikon megérintésével adja hozzá a kijelölt neveket a [Faxcímzettek](#) területhez.
5. Az [OK](#) gombot megérintve térjen vissza a [Fax](#) képernyőhöz.
6. A fax elküldéséhez érintse meg az [Kezdet](#) gombot. A faxot az érintőképernyőn lévő [Kezdet](#) ikon megérintésével és a kezelőpanel zöld [Kezdet](#) gombjának megnyomásával egyaránt elküldheti.

Keresés a faxcímjegyzékben

E funkció segítségével neveket kereshet a címjegyzékben.

1. Érintse meg a [Fax](#) ikont a kezdőképernyőn.
2. Érintse meg a faxcímjegyzék [Faxcímzettek](#) mezőtől jobbra lévő ikonját.
3. Válassza a [Összes névjegy](#) vagy a [Helyi névjegyek](#) lehetőséget a Faxcímjegyzék képernyő tetején lévő legördülő listáról.
4. Érintse meg a legördülő lista melletti, nagyítót ábrázoló [Keresés](#) ikont.
5. A billentyűzetten írja be a kívánt név első betűjét vagy betűit. Eközben megjelennek a beírt betűvel vagy betűkkel kezdődő nevek. A keresés finomításához írjon be további betűket. A képernyő tetején válassza ki a kívánt neve(ke)t, majd érintse meg az [OK](#) gombot. A képernyőn újra megjelenik a faxcímjegyzék.
6. Érintse meg a jobbra mutató nyilat a kiválasztott név [Faxcímzettek](#) listához történő hozzáadásához.
7. Az [OK](#) gombot megérintve visszatérhet a faxküldési képernyőhöz.



MEGJEGYZÉS: A faxcímjegyzék beépített webszerver segítségével történő importálásáról/exportálásáról a beépített webszerver dokumentációjában tájékozódhat.

Fax törlése

A folyamatban levő faxküldés megszakítása

- ▲ Érintse meg a **Feladattörlés** gombot a fax **Állapot** képernyőjén.

VAGY

A kezelőpanelen érintse meg a **Leállítás** gombot.

Érintse meg az **OK** gombot, ha a **Feladat megszakítva** üzenet képernyőn.

A faxfeladat megszakításának befejezéséhez és a Fax képernyőhöz való visszatéréshez érintse meg az **OK** gombot.

Függőben lévő faxok törlése

1. A Kezdőképernyőn görgessen le, és érintse meg az **Feladat állapota** gombot.
2. Érintse meg a törölni kívánt faxfeladatot a **Feladat állapota** képernyőn.
3. Érintse meg a **Feladattörlés** gombot.
4. Érintse meg az **Igen** gombot a **Biztos, hogy megszakítja a feladatot?** üzenetet megjelenítő képernyőn.



MEGJEGYZÉS: A törlési művelet akár 30 másodpercig is tarthat.

Faxok fogadása

Amikor a faxtartozék fogadja a bejövő faxokat, a memóriában tárolja őket, mielőtt kinyomtatná. Miután az egész faxot tárolta, kinyomtatja, majd törli a memóriából. A faxok kinyomtatására beérkezésük alkalmával kerül sor, kivéve ha be van kapcsolva a faxnyomtatás ütemezésére szolgáló beállítás. Ha be van kapcsolva a faxnyomtatás ütemezése, a faxok a memóriában tárolódnak, és nem nyomtatja ki őket a készülék. A faxnyomtatás kikapcsolásakor a készülék minden tárolt faxot kinyomtat.

A faxfogadás alapértelmezett beállításainak megváltoztatásával módosítható a fax fogadásának módja. Ezek a beállítások az alábbi lehetőségeket tartalmazzák:

- A hívásfogadás előtti csengetésszám kiválasztása
- A dátum, az idő és az oldalszám nyomtatása a faxokra (jelzés)
- A bemeneti papírtálca és a faxkiadó tálca kiválasztása
- A faxok más számra történő továbbítása
- Bizonyos számokról érkező faxok elutasítása
- A faxnyomtatás ütemezése (a memória zárolása)
- Értesítési beállítások

Gyorstárcsázási listák létrehozása és törlése

A gyorstárcsázási funkció segítségével gyorstárcsázási név rendelhető egy vagy több telefonszámhoz, majd pusztán ennek a gyorstárcsázási névnek a kiválasztásával fax küldhető az adott számra vagy számokra.

Gyorstárcsázási lista létrehozása

1. A Kezdőképernyőn görgessen le, és érintse meg az **Fax** gombot.
2. Érintse meg a **Gyorstárcsázások** gombot a **Gyorstárcsázás** képernyő megjelenítéséhez.
3. Érintse meg a kívánt **Gyorstárcsázási szám** ot.
4. A billentyűzet megjelenítéséhez érintse meg a **Gyorstárcsázási név** mezőt.
5. Adja meg a gyorstárcsázás nevét.
6. Érintse meg a **Gyorstárcsázási név** mező melletti lefelé mutató nyilat a legördülő lista megnyitásához.

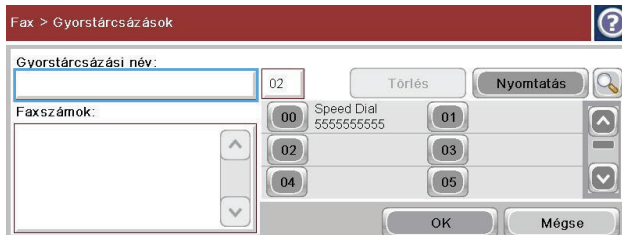
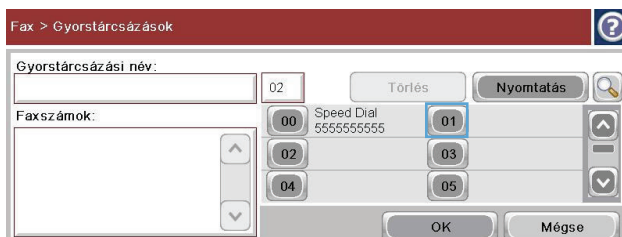
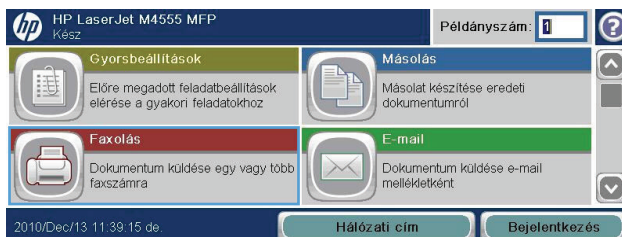

7. Érintse meg a **Faxszám** lehetőséget.

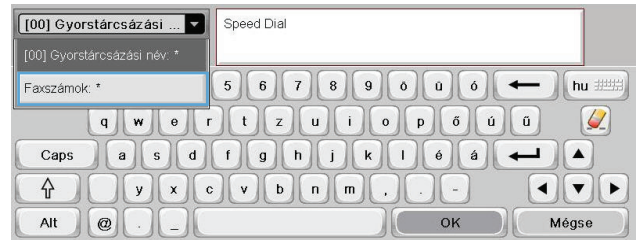

8. A **Gyorstárcsázási név** mezőbe írja be a faxszámot.

MEGJEGYZÉS: Ha egy gyorstárcsázási névhez további faxszámokat kíván megadni, érintse meg a képernyőt az előzőleg megadott faxszámtól jobbra. A kurzor megjelenésekor érintse meg az Enter billentyűt ← a kurzor következő sorba történő áthelyezéséhez. A lépést megismételve írja be a gyorstárcsázási névhez tartozó összes számot.



9. Érintse meg a **OK** gombot. A név és a faxszámok megjelennek a **Gyorstárcsázási szám** mellett.

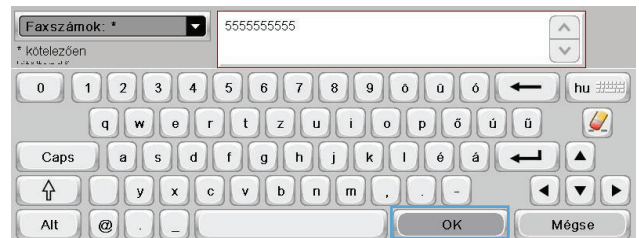

10. Ha befejezte, nyomja meg az **OK** gombot a Fax képernyőhöz való visszatéréshez

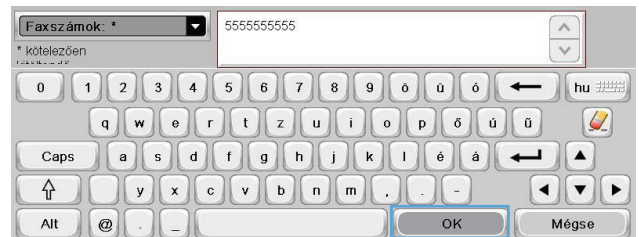

Gyorstárcsázási lista törlése

1. A Kezdőképernyőn görgessen le, és érintse meg az **Fax** gombot.

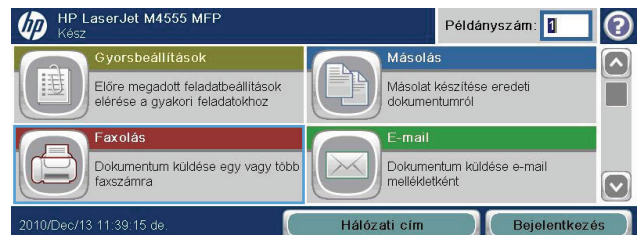

2. Érintse meg a **Gyorstárcsázások** gombot a **Gyorstárcsázás** képernyő megjelenítéséhez.



3. Érintse meg a törlendő lista számát (**Gyorstárcsázások**).

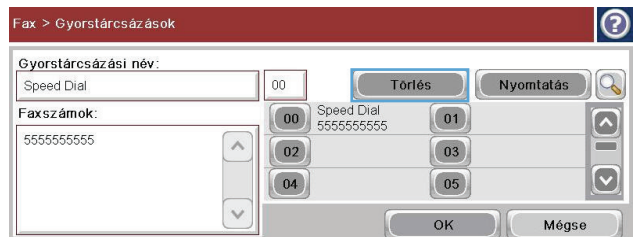

4. Érintse meg a **Törítés** gombot.

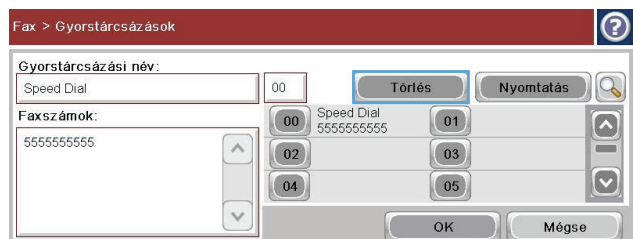

5. Érintse meg az **Igen** gombot a gyorstárcsázási lista törlésének megerősítéséhez és a **Fax** képernyőhöz való visszatéréshez.

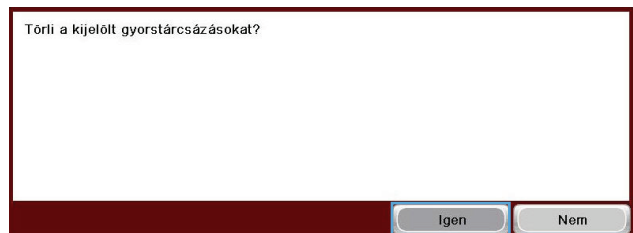

Egyetlen szám törlése a gyorstárcsázási listáról

1. A Kezdőképernyőn görgessen le, és érintse meg az **Fax** gombot.

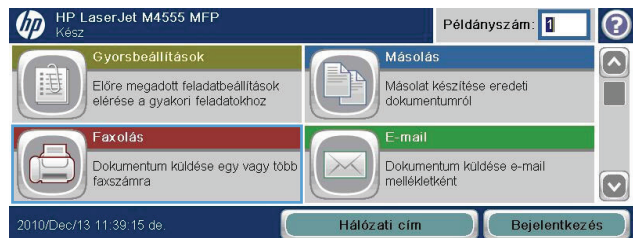

2. Érintse meg a **Gyorstárcsázások** gombot a **Gyorstárcsázás** képernyő megjelenítéséhez.



3. A billentyűzet megnyitásához érintse meg a lista [Gyorstárcsázás](#) i számát.

4. Érintse meg a [Gyorstárcsázási név](#) mező melletti lefelé mutató nyilat a legördülő lista megnyitásához, majd érintse meg a [Faxszámok](#) elemet.

5. Lapozza végig a faxszámok listáját, és érintse meg a képernyőt a törendő faxszám utolsó számjegye mellett, a jobb oldalon. A backspace billentyűvel törölje a faxszámot.

6. Az **OK** gombot megérintve térjen vissza a [Gyorstárcsázások](#) képernyőhöz.

7. Az **OK** gombot megérintve térjen vissza a [Fax](#) képernyőhöz.

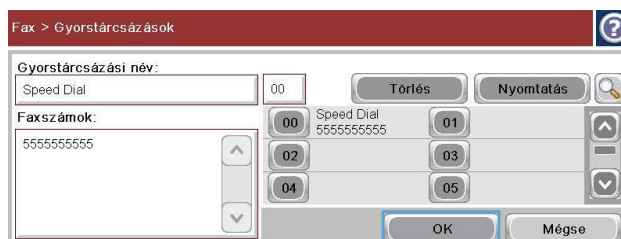
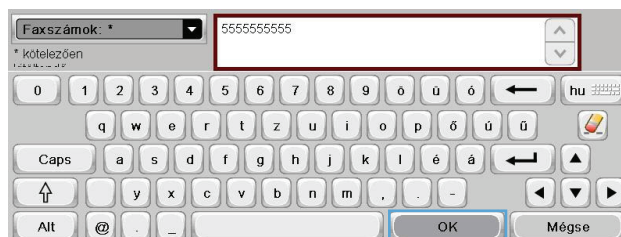
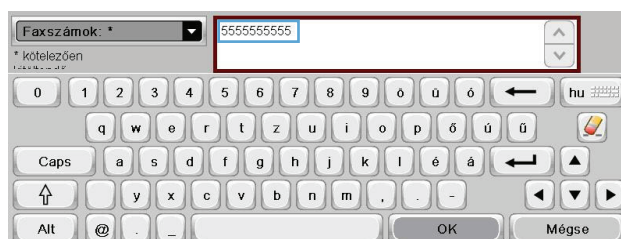
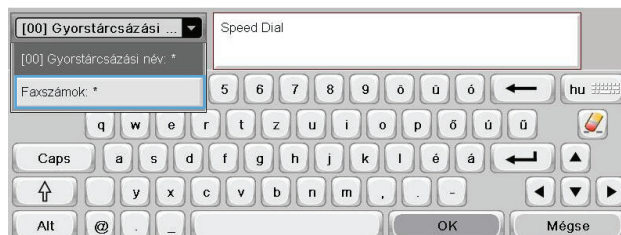

Szám felvétele meglévő gyorstárcsázási listára

1. A Kezdőképernyőn görgessen le, és érintse meg az [Fax](#) gombot.



2. Érintse meg a **Gyorstárcsázások** gombot a **Gyorstárcsázás** képernyő megjelenítéséhez.



3. Érintse meg a módosítandó lista számát (**Gyorstárcsázás**).

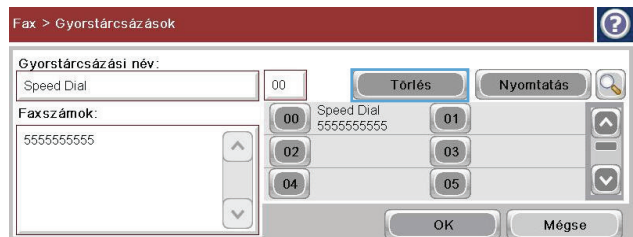

4. Érintse meg a **Gyorstárcsázási név** mező melletti lefelé mutató nyilat a legördülő lista megnyitásához.

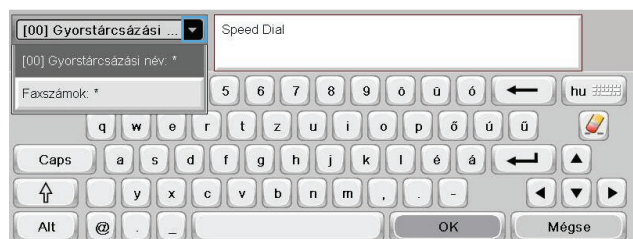

5. Érintse meg a **Faxszámok** elemet.

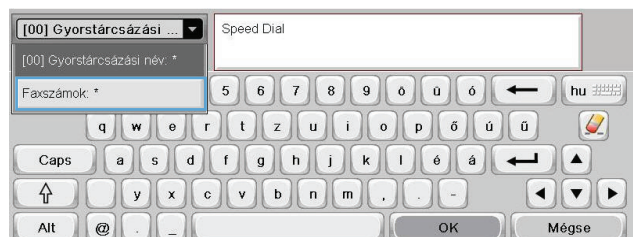

6. Gyorstárcsázási névhez tartozó faxszám hozzáadásához érintse meg a képernyőt a lista utolsó faxszáma mellett, a jobb oldalon. A kurzor megjelenésekor érintse meg az Enter billentyűt  a kurzor következő sorba történő áthelyezéséhez, majd írja be a faxszámot.

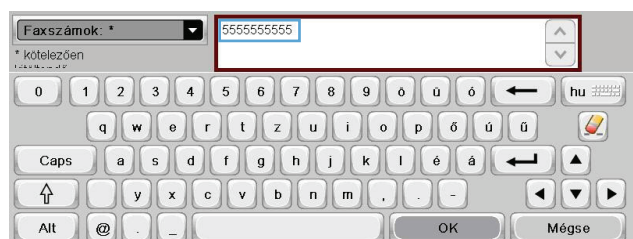

7. Az **OK** gombot megérintve térjen vissza a **Gyorstárcsázások** képernyőhöz.

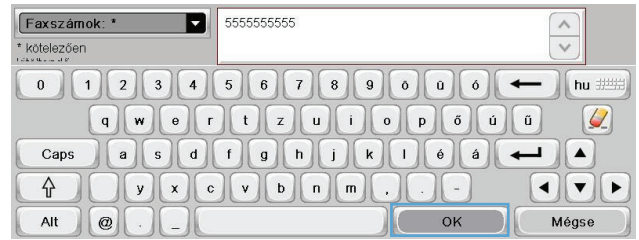

8. Az **OK** gombot megérintve térjen vissza a **Fax** képernyőhöz.

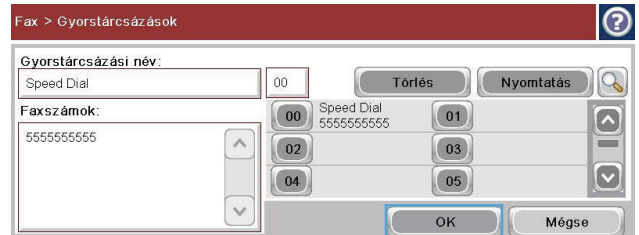

Beszédhívások és újrapróbálkozások

Jelentés a faxhívásokról

A készülék akkor nyomtat faxhívásjelentést, ha az értesítési funkció engedélyezve van az Alapértelmezett feladatbeállítások vagy a További beállítások menüben.

Ha a faxküldési próbálkozások maximális számát eléri a készülék, kinyomtatja a faxküldés faxhívásjelentését. Ez megmutatja a faxfeladat naplóazonosítóját. Az utolsó kísérlet eredménye ki van nyomtatva a faxhívásjelentésen.

Beszédhívásokhoz a készülék nem nyomtat ki faxhívásjelentést.

 **MEGJEGYZÉS:** A faxhívásjelentés csak az utolsó próbálkozásokhoz hoz létre feladatazonosítót. Ha ezen jelentések egyikét a menüből kézzel nyomtatja ki, és az utolsó hívás nem utolsó próbálkozás volt és nem is egy beszédhívás, akkor a feladatazonosító értéke nulla lesz.

Fax tevékenységnapló

Alapértelmezés szerint a faxtevékenységi napló a beszédhívásokat nem tartalmazza. A faxtevékenységi naplóban csak az összes újratárcsázás utolsó kísérlete, illetve a sikeres faxesemények szerepelnek.

T.30 jelentés

Beszédhívások esetében a készülék nem nyomtat ki T.30-jelentést. Minden újrapróbálkozás esetén a készülék kinyomtat egy T.30-jelentést.

Tárolt faxok kinyomtatása

1. A Kezdőképernyőn görgessen le, és érintse meg az **Megnyitás készülékmemóriából** gombot.
2. Érintse meg a **Tárolt faxok** menüt.

3. A **Tárolt faxok** listában érintse meg a nyomtatni kívánt faxot.
4. A fax nyomtatásához érintse meg a **Kezdet** ikont. A faxot az érintőképernyőn lévő **Kezdet** ikon megérintésével és a kezelőpanel zöld **Kezdet** gombjának megnyomásával egyaránt elküldheti.

A faxnyomtatás ütemezése (a memória zárolása)

A faxütemezési funkcióval megadható, hogy a készülék mikor nyomtassa ki a faxokat. A következő faxnyomtatási üzemmódok adhatók meg:

- Minden fogadott fax tárolása
- Minden fogadott fax nyomtatása
- Faxnyomtatási ütemezés használata

Ha a **Minden fogadott fax tárolása** lehetőséget választja, a készülék minden bejövő faxot a memóriában tárol, és nem nyomtatja ki azokat. A memóriában tárolt faxfeladatok a **Megnyitás készülékmemóriából** menü segítségével érhetők el. Ezzel a menüvel kinyomtathatók és törölhetők a nyomtatási feladatok, amíg a memóriában tárolva vannak. A funkcióról további információt a **Feladat visszakeresése** menü ismertetése tartalmaz a készülék használati útmutatójában.

 **MEGJEGYZÉS:** A tárolt faxokat a **Faxnyomtatás** menüből, a **Minden fogadott fax nyomtatása** beállítás megadásával érheti el.

Ha a **Minden fogadott fax nyomtatása** lehetőséget választja, a készülék minden bejövő faxot kinyomtat. A készülék kinyomtatja a memóriában aktuálisan tárolt faxokat is.

Ha a **Faxnyomtatási ütemezés használata** lehetőséget választja, a készülék csak a faxnyomtatási ütemezés szerint beállított faxokat nyomtatja ki. A faxnyomtatás beállítható úgy, hogy egy teljes napot (24 órát) zároljon, de úgy is, hogy a nap egy adott időszakát. Csak egy zárolási időszak adható meg, de az tetszőleges számú napra alkalmazható. A zárolt időszak a **Faxnyomtatási ütemezés** menüben adható meg.

Ha csak egyféle eseményt ad meg az ütemezésben, a készülék a **Minden fogadott fax tárolása** vagy a **Minden fogadott fax nyomtatása** beállításnak megfelelően működik a hozzáadott egyszeri esemény típusa alapján, tehát egyszeri tárolási esemény esetén a készülék a **Minden fogadott fax tárolása**, egyszeri nyomtatási esemény esetén pedig a **Minden fogadott fax nyomtatása** beállításnak megfelelően működik.

 **MEGJEGYZÉS:** A zárolt időszak végeztével az időszak alatt fogadott és tárolt faxokat a készülék automatikusan kinyomtatja.

Fax használata VoIP-hálózatokon

A VoIP technológia az analóg telefonjeleket digitális jelekké alakítja át. Ezeket a jeleket a rendszer csomagok formájában továbbítja az interneten. A csomagokat a rendszer a célállomáson vagy annak közelében ismét analóg jelekké alakítja vissza.

Az interneten az információ továbbítása analóg jelek helyett digitális formában történik. Ezért a faxtovábbítás különböző formái az analóg nyilvános telefonhálózattól (PSTN) eltérő beállításokat igényelhetnek. A faxtovábbítás sikeressége függ a megfelelő időzítéstől és a jelminőségtől, ezért a faxtovábbítás számára kedvező a VoIP környezet használata.

Ha a HP LaserJet Analog Fax Accessory 500 VoIP szolgáltatáshoz kapcsolódik, javasolt a következő beállítások módosítása:

- A faxot V.34 (Gyors) üzemmódban, a hibajavítást bekapcsolva indítsa el. A V.34 protokoll kezeli a VoIP-hálózatokhoz való alkalmazkodáshoz szükséges átvitelisebesség-változásokat.
- Ha sok hibát vagy újrapróbálkozási kísérletet tapasztal, akkor kapcsolja ki a V.34-es protokollt és a Maximális átviteli sebesség beállítást állítsa Közepes (14 400 b/s) értékre.
- Ha a hibák vagy újrapróbálkozási kísérletek továbbra is fennállnak, akkor a faxolás sebességét állítsa alacsonyabbra, mivel néhány VoIP-rendszer nem tudja kezelni a faxok magas jelsebességét. A Maximális átviteli sebesség beállítást állítsa 9600 bps (Lassú) értékre.
- Ritkán előfordulhat, hogy a hibák továbbra is jelentkeznek, ebben az esetben a készüléken kapcsolja ki a hibajavítás üzemmódot. Ekkor a kép minősége romolhat. A beállítás alkalmazása előtt ellenőrizze, hogy a kép minősége megfelelő-e az ECM üzemmód kikapcsolása esetén.
- Ha az előző beállítások módosítása nem javította a VoIP-faxolás megbízhatóságát, akkor forduljon a VoIP-szolgáltatójához segítségért.

Faxhibák elhárítása

Helyesen van beállítva a faxkészülék?

Az alábbi ellenőrzőlista segítséget nyújthat a faxolás közben tapasztalható problémák okának megállapításához:

- **A faxtartozékhoz mellékelt telefonkábel használja?** A faxtartozék teszteken bizonyította, hogy a mellékelt telefonkábel megfelel az RJ11 szabvány előírásainak. Ne használjon másik telefonkábel; az analóg faxtartozéknak analóg telefonkábelre van szüksége. A telefonkapcsolatnak is analógnak kell lennie.
- **Jól illeszkedik a fax/telefonvonal csatlakozója a faxtartozékon lévő aljzatba?** Győződjön meg arról, hogy a telefoncsatlakozó megfelelően kapcsolódik az aljzathoz. A csatlakozót addig kell nyomni az aljzatba, amíg a helyére nem „kattan”.
- **Megfelelően működik a fali telefonaljzat?** Telefon csatlakoztatásával ellenőrizze, hogy van-e vonal a fali aljzatban. Hallja a tárcsahangot, lehet telefonálni?

Milyen telefonvonalat használ?

- **Külön vonal:** Szabványos fax-/telefonszám, amely kizárólag faxküldésre és -fogadásra szolgál.



MEGJEGYZÉS: A telefonvonal kizárólag a faxkészülék számára legyen fenntartva, azt ne használja más telefonos eszköz, például a riasztórendszer, amely telefonvonalon keresztül küld riasztást a távfelügyeleti cég központjába.

- **Alközpont:** Vállalati belső telefonközpontos rendszer. A szabványos otthoni telefonok és a faxtartozék analóg telefonvonalon működnek. Egyes telefonalközpontok digitális üzeműek, és előfordulhat, hogy nem kompatibilisek a faxtartozékkal. A faxküldés és -fogadás feltétele, hogy a készülék szabványos analóg telefonvonalhoz csatlakozzon.
- **Továbbléptetés:** Telefonközponti szolgáltatás: ha egy bejövő vonal foglalt, a következő hívás a következő szabad vonalra kerül. Próbálja a faxtartozékot az első bejövő telefonvonalra csatlakoztatni. A faxtartozék a hívásfogadás előtti csengésszám beállításának megfelelő számú csengés után fogadja a bejövő hívást.



MEGJEGYZÉS: A továbbléptetéses telefonvonalak megakadályozhatják, hogy a faxtartozék fogadni tudja a bejövő faxokat. A terméket nem ajánlatos továbbléptetéses telefonvonalal használni.

Használ túlfeszültség ellen védő eszközt?

A fali aljzat és a faxtartozék közé túlfeszültség ellen védő készülék helyezhető el, amely – pl. villámlás esetén – a telefonvonalon átfolyó erős elektromos áramtól védi a fax tartozékot. Az ilyen készülék gondokat okozhat a fax kommunikációjában, mivel ronthatja a telefonjel minőségét. Ha ilyen eszköz használata esetén problémát tapasztal a faxok küldése és fogadása során, akkor próbaképpen csatlakoztassa a készüléket közvetlenül a fali aljzathoz annak megállapítására, hogy a túlfeszültség ellen védő eszköz okozza-e a problémát.

Igénybe veszi a telefontársaság hangposta szolgáltatását, vagy használ üzenetrögzítőt?

Ha a hangposta szolgáltatás hívásfogadás előtti csengetésszáma kisebb, mint a faxtartozék erre vonatkozó beállítása, a hangposta szolgáltatás fogadja a hívást, így a készülék nem tudja fogadni a faxokat. Ha a faxtartozék hívásfogadás előtti csengetésszáma kisebb, mint a hangposta szolgáltatásé, akkor a faxtartozék fogad minden hívást, és nem jutnak el a hívások a hangposta szolgáltatáshoz.

Engedélyezve van-e a hívásvárakoztatási funkció a telefonvonalon?

Ha a fax telefonvonalán hívásvárakoztatási funkció van engedélyezve, a hívásvárakoztatási értesítés megszakíthatja a folyamatban lévő faxhívást, ami kommunikációs hibát okoz. Győződjön meg arról, hogy a fax telefonvonalán nincs engedélyezve a hívásvárakoztatás.

A faxtartozék állapotának ellenőrzése

Ha a jelek szerint nem működik az analóg faxtartozék, a [Konfigurációs lap](#) kinyomtatásával ellenőrizze az állapotát.

1. A Kezdőképernyőn görgessen le, és érintse meg az [Adminisztráció](#) gombot.
2. Nyissa meg a következő menüket:
 - [Jelentések](#)
 - [Konfiguráció/Állapotoldalak](#)
 - [Konfigurációs lap](#)
3. A jelentés kinyomtatásához érintse meg a [Nyomtatás](#) gombot, vagy érintse meg a [Nézet](#) gombot, ha a képernyőn szeretné megtekinteni a jelentést. A jelentés több oldalból áll.

 **MEGJEGYZÉS:** A készülék IP-címe vagy gazdagépneve a Jetdirect oldalon található.

A Konfigurációs oldal Faxtartozék lapján ellenőrizze a modem állapotát. A készülék adatai fejléc alatt. A következő táblázat a különféle állapotokat, illetve a problémák lehetséges megoldását ismerteti.

Működőképes / Engedélyezve ¹	Az analóg faxtartozék be van szerelve és üzemkész.
Működőképes / Letiltva ¹	A faxtartozék csatlakoztatva van és működőképes, a HP Digital Sending segédprogramban azonban letiltották a készülék faxfunkcióját, vagy engedélyezték a helyi hálózati (LAN) faxolást. Ha be van kapcsolva a LAN-fax, kikapcsol az analóg fax funkció. Egyszerre csak az egyik lehet bekapcsolva a LAN-fax és az analóg fax funkció közül.
Non-Operational / Enabled/Disabled (MŰKÖDIK / ENGEDÉLYEZVE) ¹	A rendszer firmverhibát észlel. Frissíteni kell a firmvert.

Sérült / Engedélyezve/Letiltva¹

A faxtartozék működésképtelen. Vegye ki, majd helyezze be ismét a helyére a faxkártyát, és közben ellenőrizze, hogy nincsenek-e elgömbülve az érintkezők. Ha továbbra is SÉRÜLT marad az állapot, cserélje ki az analóg faxtartozékot.

¹ Az ENGEDÉLYEZETT állapot azt jelzi, hogy az analóg faxtartozék engedélyezve van; a LETILTVA állapot azt jelenti, hogy a LAN-fax szolgáltatás van engedélyezve (az analóg fax pedig ki van kapcsolva).

Nem működik a faxfunkció

A faxtartozék csatlakoztatva van, de az ikon nem jelenik meg a készülék főképernyőjén.

Ok	Megoldás
A HP MFP Digital Sending Software konfigurációs segédprogram letiltotta az analóg fax funkciót.	Kapcsolja be az analóg fax funkciót a HP MFP Digital Sending Software konfigurációs segédprogrammal.
Nem működik jól a tartozék.	Ellenőrizze a faxtartozék állapotát. Ha az állapot Ha az állapot NEM MŰKÖDIK, valószínűleg új firmvert kell telepíteni. Ha az állapot SÉRÜLT, és most szerelte be a kártyát, próbálja meg újra a helyére illeszteni a kártyát, és ellenőrizze, hogy nincsenek-e elgömbülve az érintkezői. Ha az állapot SÉRÜLT, és a kártya megfelelően van beszerelve, valószínűleg ki kell cserélni a kártyát.
Hibás a csatlakozópanel áramköri lapja.	Forduljon a HP szervizképviselőjéhez.

Nem jelennek meg a készüléken a faxmenük.

Ok	Megoldás
Be van kapcsolva a LAN-fax.	Ez nem hiba, a tartozék normális működésének velejárója. Amikor a HP Digital Sending Software bekapcsolja a LAN-faxot, az analóg fax kikapcsol, és a fax menü (amelyet csak az analóg fax használ) nem nyílik meg.

Általános faxolási problémák

Probléma	Ok	Megoldás
Nem sikerült elküldeni a faxot.	A JBIG funkció be van kapcsolva, és a fogadó fax nem kompatibilis a JBIG-tömörítéssel.	Kapcsolja ki a JBIG-tömörítést.
Az állapotsorban a Nincs elég memória üzenet jelenik meg.	Megtelt a készülék tárolólemeze.	Töröljön fájlokat a lemezről. A lemez kezeléséről a készülék használati útmutatója tartalmaz tájékoztatást.
A képek rossz minőségben vagy szürke téglalapokként jelennek meg a faxokon.	A Lap tartalma mód beállítása nem megfelelő.	Próbálja a Szöveg/kép optimalizálás beállítást Fénykép értékre változtatni.

Probléma	Ok	Megoldás
Megnyomta a készülék billentyűzetének Mégse gombját a fax átvitelének leállításához, de a készülék mégis elküldte a faxot.	A Törlés akkor lép érvénybe, miután a törlés menüben azt kiválasztotta (a Leállítás gomb megnyomását követően jelenik meg), és az OK gombbal jóváhagyta.	A faxküldés a Fax menüben szakítható meg.
Nem jelenik meg a Faxcímjegyzék gomb.	A Faxcímjegyzék funkció nincs engedélyezve.	A Faxcímjegyzék funkció engedélyezéséhez használja a HP MFP Digital Sending Software Configuration segédprogramot.
Nem található a Faxbeállítások a HP Web Jetadmin programban.	A Faxbeállítások a HP Web Jetadmin programban a készülék állapotoldalának legördülő menüjében található.	A legördülő menüben válassza a Digitális küldés és faxolás lehetőséget.
A készülék a fejléct a lapok tetejére illeszti, mikor be van kapcsolva a felülnyomás.	A továbbított faxok esetében akkor is a fax tetejéhez illeszti hozzá a készülék a fejléct, ha be van kapcsolva a felülnyomás.	Ez nem hiba, a tartozék normális működésének velejárója.
A címzettek mezőben vegyesen szerepelnek számok és nevek.	A normál működés része, hogy számok és nevek is láthatók, attól függően, hogy honnan származnak. A faxcímjegyzék esetében nevek, minden más adatbázis esetében számok jelennek meg.	A normál működés része, nincs teendő.
Kétoldalasként kerül kinyomtatásra egy egyoldalas fax.	A készülék a fax tetejéhez illeszti hozzá a fejléct, ezért a szöveg áttolódik a következő oldalra.	Ha az egyoldalas faxot egy oldalra kívánja kinyomtatni, állítsa be, hogy a készülék átfedéssel nyomtassa ki a fejléct, vagy módosítsa az oldalmérethez igazítás beállítását.
A dokumentumadagolás megáll a faxolás közben.	Lehet, hogy elakadt a papír az automatikus lapadagolóban.	Ha ez történt, olvassa el a készülék használati útmutatójában az elakadások elhárításáról szóló részt.
Túl hangosak vagy halkak a faxtartozék hangjelzései.	Módosítani kell a hangerő beállítását.	

Faxfogadási problémák

A faxtartozék nem fogadja a bejövő faxhívásokat (a fax nem észlelhető).

Ok	Megoldás
Lehet, hogy rosszul van beállítva a hívásfogadás előtti csengetésszám.	Ellenőrizze a hívásfogadás előtti csengetésszám beállítását.
Lehet, hogy a telefonkábel rosszul van csatlakoztatva vagy megsérült.	Ellenőrizze a csatlakozásokat. Használja a faxtartozékhoz mellékelt telefonkábelt.

A faxtartozék nem fogadja a bejövő faxhívásokat (a fax nem észlelhető).

Ok	Megoldás
Lehet, hogy nem működik a telefonvonal.	Próbaképpen csatlakoztasson az aljzatához egy telefont a faxtartozék helyett. Telefonálással győződjön meg arról, hogy működik a telefonvonal.
Az is lehet, hogy hangposta vagy üzenetrögzítő akadályozza meg a faxtartozékot a hívásfogadásban.	Tegye a következők egyikét: <ul style="list-style-type: none">• Kapcsolja ki a hangposta szolgáltatást.• Gondoskodjon külön telefonvonalról a faxhívások számára.• Állítsa kisebbre a faxhívások fogadása előtti csengetésszámot a hangposta hívásfogadás előtti csengetésszámánál.

Nagyon lassú a faxok továbbítása és fogadása.

Ok	Megoldás
Lehetséges, hogy nagyon összetett, például sok képet tartalmazó dokumentum átvitele zajlik.	Az összetett faxdokumentumok átvitele több időt igényel.
Lehet, hogy lassú a címzett faxkészülékének modemje.	A faxtartozék a címzett faxkészülék maximális fogadási sebességével küldi a faxot.
A fax küldésének vagy fogadásának felbontási beállítása nagyon magas. A nagyobb felbontás általában szebb képet eredményez, de hosszabb átviteli időt tesz szükségessé.	Ha Ön a címzett, kérje meg telefonon a fax küldőjét, hogy kisebb felbontással küldje el ismét a faxot. Ha Ön küldi a faxot, csökkentse a felbontást, valamint módosítsa a Szöveg/kép optimalizálás beállítást.
Ha rossz a telefonkapcsolat minősége, a faxtartozék és a címzett faxkészüléke lelassítja az átvitelt, hogy ki tudja javítani a hibákat.	Törölje a faxot, és küldje el újra. Ellenőriztesse a telefonvonalat a telefonszolgáltatóval.

A készülék nem nyomtatja ki a faxokat.

Ok	Megoldás
Lehet, hogy nincs papír a bemeneti tálcában.	Tegyen papírt a tálcába. A készülék tárolja azokat a faxokat, amelyeket papírhány miatt nem tudott kinyomtatni, és a papír pótlása után kinyomtatja azokat.
Ütemezett faxnyomtatás van beállítva.	Ha be van kapcsolva a faxnyomtatás ütemezése, a faxok csak a funkció kikapcsolása után nyomtatódnak ki.
Kevés vagy kifogyott a festék.	Ha kevés vagy kifogyott a festék, a készülék leállítja a nyomtatást. Az ilyenkor beérkező faxokat a memóriájában tárolja a készülék, és a festékkazetta kicserélése után kinyomtatja azokat. A készülék egyéb nyomtatási problémáiról a készülék használati útmutatója nyújt tájékoztatást.

A készülék nem nyomtatja ki a faxokat.

Ok	Megoldás
A bejövő hívás esetleg beszédhívás.	A bejövő beszédhívások a hívási jelentésben általában Kommunikációs hiba (17) formában jelennek meg. Mivel ez nem faxhiba, hanem beszédhívás miatti hiba, ezért semmilyen művelet végrehajtására nincs szükség. Biztosítsa, hogy a beszédhívások a faxhívásoktól eltérő számra érkezenek.
A bejövő fax fogadása megszakadt.	Győződjön meg arról, hogy a fax telefonvonalán nincs engedélyezve a hívásvárakoztatás. A hívásvárakoztatási értesítés megszakíthatja a folyamatban lévő faxhívást, ami kommunikációs hibát okoz.
A Faxnyomatási ütemezés funkció Mindig tárolja a faxokat üzemmódra van állítva.	Módosítsa a Faxnyomatási ütemezés beállítását a Mindig nyomtassa ki a faxokat értékre.

Faxküldési problémák

Probléma	Ok	Megoldás
Menet közben megszakad a faxküldés.	Lehet, hogy nem működik megfelelően a címzett faxkészüléke.	Próbálja meg egy másik faxkészülékre küldeni a faxot.
	Lehet, hogy nem működik a telefonvonal.	Próbaképpen csatlakoztasson az aljzathoz egy telefont a faxtartozék helyett. Telefonálással győződjön meg arról, hogy működik a telefonvonal.
	Lehet, hogy a telefonvonal zajos vagy rossz minőségű.	Az átvitel megbízhatóságának növelése érdekében próbálkozzon az átviteli sebesség csökkentésével. Lásd a maximális átviteli sebesség beállításával foglalkozó szakaszt.
	Lehet, hogy engedélyezve van a hívásvárakoztatási funkció.	Győződjön meg arról, hogy a fax telefonvonalán nincs engedélyezve a hívásvárakoztatás. A hívásvárakoztatási értesítés megszakíthatja a folyamatban lévő faxhívást, ami kommunikációs hibát okoz.
A faxtartozék nem küldi el, csak fogadja a faxokat.	Ha a faxtartozék telefonalközponthoz kapcsolódik, akkor esetleg olyan tárcsahangot kap, amelyet nem tud érzékelni.	Kapcsolja ki a tárcsahang-érzékelési funkciót.
	Lehet, hogy rossz a telefon-összeköttetés.	Próbálja meg később elküldeni a faxot.
	Lehet, hogy nem működik megfelelően a címzett faxkészüléke.	Próbálja meg egy másik faxkészülékre küldeni a faxot.
	Lehet, hogy nem működik a telefonvonal.	Próbaképpen csatlakoztasson az aljzathoz egy telefont a faxtartozék helyett. Telefonálással győződjön meg arról, hogy működik a telefonvonal.

Probléma	Ok	Megoldás
A kimenő faxok küldésekor a készülék folyamatosan tárcsáz.	A faxtartozék automatikusan újrahívja a telefonszámot, ha be van kapcsolva az újrahívás arra az esetre, ha a másik készülék foglalt vagy nem fogadja a hívást.	Ez nem hiba, a tartozék normális működésének velejárója. Ha nem szeretné, hogy a fax ismételt próbálkozzon, állítsa 0-ra az Újrahívás, ha foglalt beállítást, illetve az Újrahívás, ha nem veszi fel a hívott fax beállítást.
Az elküldött faxok nem érkeznek meg a címzett faxkészülékére.	Lehet, hogy a címzett faxkészüléke ki van kapcsolva, vagy valamilyen hiba történt vele, például kifogyott belőle a papír. Megtörténhet, hogy a faxot a memória tárolja, mert a szám foglaltsága miatti újrahívásra vár, vagy mert még vannak előtte más faxok, amelyek elküldésre várnak.	Hívja fel a címzettet, és kérdezze meg tőle, hogy be van-e kapcsolva a fax, és hogy képes-e faxfogadásra. Ha a fax a fenti okok bármelyikénél fogva a memóriában van, a faxtevékenységi naplóba bekerül egy ezzel kapcsolatos bejegyzés. Nyomtassa ki a faxtevékenységi naplót, és keresse meg azokat a feladatokat, amelyek Eredmény oszlopában a Függőben szó szerepel.

Hibakódok

Ha olyan hiba történik faxolás közben, amely megakadályozza a fax fogadását vagy elküldését, hibakódot hoz létre a készülék, amely segít megállapítani a probléma okát. A hibakódok a faxtevékenységi jelentésben, a faxhívási jelentésben, valamint a T.30 protokoll naplójában található. A három jelentés valamelyikének kinyomtatásával keresse meg a hibakódot. A hibakódok részletes leírása megtalálható a www.hp.com webhelyen, a HP LaserJet Analog Fax Accessory 500 szókapcsolatra végzett kereséssel.

Fax hibaüzenetei

Ha a HP LaserJet készülék analóg faxot küldött vagy fogadott, akkor a faxolási folyamat során fellépő bármilyen hiba megjelenik a készülék kezelőpaneljén, és feljegyzésre kerül a faxjelentésbe. A faxhibákat számos tényező okozhatja, azok leggyakoribb oka a telefonvonal megszakadása vagy zajossága. A faxolás közben fellépő hibák azok eredetétől függetlenül megjelennek a készülék kijelzőjén.

Ha a faxolási folyamat megszakad, illetve a faxtovábbítás vagy -fogadás közben hiba lép fel, a készülék faxalrendszere egy kétrészes állapot-/hibaleírást hoz létre. A normál vagy sikeres faxok esetén is megjelenik egy nyugtázó üzenet. Az üzenet egy szöveges leírásból és egy számkódból áll (néhány üzenet nem tartalmaz számkódot). A készülék kezelőpanelén csak az üzenet szöveges része jelenik meg, ugyanakkor az üzenet szöveges része és számkódja is megtalálható a Faxtevékenység naplóban, a Faxhívási jelentésben és a T.30 faxnyilvántartóban (ezeket a faxjelentéseket a készülék kezelőpaneléről külön-külön is kinyomtathatja az [Adminisztráció > Jelentések > Faxjelentések](#) és az [Adminisztráció > Hibaelhárítás > Fax > T.30 faxnyilvántartó](#) menük használatával). A jelentésekben a számkód az üzenet szöveges része után zárójelben jelenik meg. Például, kommunikációs hiba esetén a kezelőpanelen a következő jelenik meg: **Sikertelen fax: Kommunikációs hiba**. Ugyanaz a hiba a Faxtevékenység napló Eredmény sorában a következőképpen jelenne meg: **Kommunikációs hiba (17)**. Ebben a példában a kommunikációs hibához hozzárendelt számkód értéke 17.

A számkódot a faxmodem hozza létre. Rendszerint a (0) számkód jelzi a modem normál választát. Néhány üzenet mindig a (0) számkódot jeleníti meg, míg más üzenetek a körülményektől függő számkód tartományokat tartalmazhatnak, egyes üzenetek pedig egyáltalán nem tartalmaznak számkódot. A (0) számkód általában a faxmodem hibamentes működését jelzi, így akár arról is tájékozathat, hogy a hiba a faxolási alrendszer más részében fordult elő. A nullától eltérő hibakódok a modem által végrehajtott tevékenység vagy művelet további részleteit ismertetik, nem feltétlenül a modem hibás működését jelentik.

A következő táblázatok a leggyakoribb számkódokhoz tartozó faxüzeneteket és a javasolt hibaelhárítási műveleteket tartalmazzák. A normál üzenetek és a normál eseményt jelző üzenetek is megtalálhatók a táblázatokban. Például, ha a készülék nem tudott egy faxot elküldeni a foglalt számra, akkor a **Foglalt** üzenet jelenik meg. Ebben az esetben a faxolási alrendszerben nincs hiba. Az üzenet azt jelzi, hogy a faxolás a hívott telefonszám foglaltsága miatt sikertelen volt.

Az itt felsoroltaktól eltérő, számkódot tartalmazó állandó hibaüzenetek elhárításához vegye igénybe az ügyfélszolgálat segítségét. Az ügyfélszolgálat felhívását megelőzően a hiba azonosításának elősegítése érdekében kinyomtathatja a legutóbbi faxhívás részletes adatait. A faxolás részletes adatainak listáját T.30 faxnyilvántartónak nevezzük, melyet a legutóbbi faxra vonatkozóan ki is nyomtathat, vagy beállíthatja úgy is, hogy a készülék a faxnyilvántartót faxhiba esetén minden esetben kinyomtassa. A T.30 faxnyilvántartó kinyomtatásához vagy konfigurálásához nyomja meg az [Adminisztráció](#), [Hibaelhárítás](#), majd a [T.30 faxnyilvántartó](#) menüpontot. Ezután kinyomtathatja a legutóbbi fax jelentését vagy beállíthatja, mikor kívánja kinyomtatni a T.30 faxnyilvántartót.

Faxküldési üzenetek

11-1. táblázat: Faxküldési üzenetek

Üzenet	Hiba száma	Leírás	Művelet(ek)
Megszakítva	0	A faxolást a felhasználó a készülék kezelőpanelén megszakította.	Nincs.
Sikeros	–	Sikeros faxküldés.	Nincs.
Foglalt	0	A hívott faxkészülék foglalt.	A fax automatikusan visszatér készenléti üzemmódba (ha így van beállítva) vagy próbálja meg a faxot később újra elküldeni.
Nem válaszol	0	A hívott faxkészülék nem válaszol a hívásra.	A hívott faxkészülék esetleg nincs csatlakoztatva vagy ki van kapcsolva. Kérje meg a hívott felet, hogy ellenőrizze a készüléket. Próbálja újra elküldeni a faxot.
Tömörítési hiba	Bármely	A faxadatok sérültek vagy a küldő készülék nem küldte el azokat.	Próbálja újra elküldeni a faxot.
Nincs tárcsahang	0	A fax elküldése során a készülék nem észlelt tárcsahangot.	Ellenőrizze a telefonvonal működését, és a faxküldéshez kapcsolja ki a tárcsahang észlelését.
Modemhiba	Bármely	A belső faxmodem váratlan vagy hibás választ küldött a készüléknek.	Próbálja meg ismét elküldeni a faxot. Ha a hiba továbbra is fennáll, lépjen kapcsolatba a szervizzel. MEGJEGYZÉS: Ez nem feltétlenül jelenti azt, hogy a modem hardvere hibás.
Kommunikációs hiba	17 vagy 36	A hívó és a hívott között megszakadt a telefonos kapcsolat. Ezt hanghívások is okozhatják.	Próbálja újra elküldeni a faxot.
Kommunikációs hiba	17 és 36-on kívül bármely másik kód	Általános kommunikációs hiba, ami a faxtovábbítás megszakadását vagy az elvárttól eltérő végrehajtását okozta.	Próbálja meg ismét elküldeni a faxot. Ha a hiba továbbra is fennáll, lépjen kapcsolatba a szervizzel.
Szünethiba	0	A fax képfájljának lemezre írása vagy onnan történő beolvasása sikertelen. Ennek az lehet az oka, hogy a készülék lemeze megsérült, vagy a túl kevés a szabad hely a készülék lemezén.	Próbálja meg ismét elküldeni a faxot. Ha a hiba továbbra is fennáll, lépjen kapcsolatba a szervizzel.

11-1. táblázat: Faxküldési üzenetek (folytatás)

Üzenet	Hiba száma	Leírás	Művelet(ek)
Laphiba	0	Nem megfelelő az oldalszélesség, vagy az oldal túl sok hibás sort tartalmaz.	Próbálja meg ismét elküldeni a faxot. Ha a hiba továbbra is fennáll, lépjen kapcsolatba a szervizzel.
Memóriahiba	0	Nincs elegendő RAM memória a készüléken.	Ha a hiba többször előfordul, bővítse a készülék memóriáját.
A művelet nem sikerült	Bármely	Faxhiba, a faxolási feladat végrehajtása sikertelen.	Próbálja meg ismét elküldeni a faxot. Ha a hiba továbbra is fennáll, lépjen kapcsolatba a szervizzel.
Áramkimaradás	0	A faxot küldő készüléken a fax továbbítása közben tápellátási hiba lépett fel.	Próbálja újra elküldeni a faxot.
Nincs érzékelhető fax	17 vagy 36	A hívott számon nem észlelhető faxkészülék. Ezt hanghívások is okozhatják.	Ellenőrizze a faxszámot, és a címzettel ellenőriztesse, hogy a faxkészülék be legyen kapcsolva, csatlakoztatva legyen, majd próbálja meg újra elküldeni a faxot.

Faxfogadási üzenetek

11-2. táblázat: Faxfogadási üzenetek

Üzenet	Hiba száma	Leírás	Művelet(ek)
Sikeres	–	Sikeres faxfogadás.	Nincs.
Blokkolva	–	A faxfogadás sikertelen, mert a fogadó faxkészüléken a letiltott számok funkció megszakította azt.	Nincs.
Modemhiba	Bármely	A belső modem váratlan vagy hibás választ adott a készüléknek. Ez a hiba például olyankor fordul elő, amikor faxot próbál küldeni, miközben egy fax érkezik.	Küldesse el ismét a faxot. Ha a hiba továbbra is fennáll, lépjen kapcsolatba a szervizzel.
Kommunikációs hiba	17, 36	A hívó és a hívott között megszakadt a telefonos kapcsolat.	Kérje meg a feladót, hogy ismét küldje el a faxot (ha a küldő faxkészülék ezt nem próbálja meg automatikusan).
Kommunikációs hiba	17 és 36-on kívül bármely másik kód	Általános kommunikációs hiba, ami a faxtovábbítás megszakadását vagy az elvárttól eltérő végrehajtását okozta.	Küldesse el ismét a faxot. Ha a hiba továbbra is fennáll, lépjen kapcsolatba a szervizzel.
Szünethiba	0	A képfájl lemezre írása vagy onnan történő beolvasása sikertelen. Ennek az lehet az oka, hogy a készülék lemeze megsérült, vagy a túl kevés a szabad hely a lemezen.	Küldesse el ismét a faxot. Ha a hiba továbbra is fennáll, lépjen kapcsolatba a szervizzel.
Laphiba	0	Nem megfelelő az oldalszélesség, vagy az oldal túl sok hibás sort tartalmaz.	Küldesse el ismét a faxot. Ha a hiba továbbra is fennáll, lépjen kapcsolatba a szervizzel.
Memóriahiba	0	Nincs elegendő RAM memória a készüléken.	Ha a hiba többször előfordul, bővítse a készülék memóriáját.
Tömörítési hiba	0	Hibás fax – a fogadott képfájl dekódolása sikertelen.	Kérje meg a feladót, hogy újra küldje el a faxot, valamint engedélyezze az ECM hibajavítási módot, ha az még nincs engedélyezve.
Nyomtatási hiba	0	Hibás fax – a fogadott képfájl dekódolása sikertelen.	Kérje meg a feladót, hogy újra küldje el a faxot, valamint engedélyezze az ECM hibajavítási módot, ha az még nincs engedélyezve.

11-2. táblázat: Faxfogadási üzenetek (folytatás)

Üzenet	Hiba száma	Leírás	Művelet(ek)
Érvénytelen lekérdezés	0	A faxlekérdezés funkció megkísérelt egy faxot egy másik készülékről lekérni, de nem volt elérhető faxkészülék.	Lépjen kapcsolatba a lekérdezett faxkészülék kezelőjével, és ellenőrizze, hogy a faxkészülék rendelkezésre áll-e, majd próbálja meg újra a lekérdezést.
A művelet nem sikerült	Bármely	Faxhiba. Ide tartozik az összes egyéb hiba.	Küldesse el ismét a faxot. Ha a hiba továbbra is fennáll, lépjen kapcsolatba a szervizzel.
Áramkimaradás	0	Faxfogadás közben tápellátási hiba lépett fel.	Kérje meg a feladót a fax újbóli elküldésére.
Nincs érzékelhető fax	17, 36	Beszédhívás érkezett a faxkészülékre.	Nincs

Faxjelentések

Az alábbiakban a készüléken elérhető faxjelentések listája olvasható. Ezek a jelentések kinyomtathatók vagy megtekinthetők a készülék kezelőpaneljén.

A készüléken a következő faxjelentések érhetőek el:

- Faxeseménynapló
- Számlázásikód-jelentés
- Blokkolt faxok listája
- Gyorstárcsázási lista
- Faxhívás-jelentés

Faxjelentés kinyomtatásához kövesse az alábbi lépéseket:

1. A Kezdőképernyőn görgessen le, és érintse meg az **Adminisztráció** gombot.
2. Nyissa meg a következő menüket:
 - **Jelentések**
 - **Faxjelentések**
3. Érintse meg a kinyomtatni vagy megtekinteni kívánt naplót vagy jelentést.
4. Érintse meg a **Nyomtatás** gombot vagy a **Nézet** gombot.

Fax tevékenységnapló

A faxtevékenységek naplója a következő információkat tartalmazza:

- A készüléken beállított faxfejlécc adatok.
- Az egyes faxfeladatok feladatszám.
- Minden fogadott, elküldött és sikertelen fax dátuma és időpontja.
- A faxfeladat típusa (küldés vagy fogadás).
- Azonosító (a telefonszám, ha rendelkezésre áll)
- Időtartam (a hívás kezdeményezése és bontása közt eltelt idő)
- Oldalszám
- Eredmény (sikeresen elküldve, függőben, elküldés sikertelen, az utóbbi esetben a hiba típusa és kódja is szerepel)

Az adatbázis a legutóbbi 500 faxbejegyzést tartalmazza (az azt megelőző faxokat törli a naplóból). Az adatbázis faxbejegyzései között az összes faxkapcsolat bejegyzése szerepel. Faxbejegyzés például a faxküldési, a faxfogadási és a firmverfrissítési művelet. A tevékenységektől függően valószínűleg kevesebb mint 500 bejegyzés szerepel a jelentésben (kivéve, ha fogadás és más műveletek nélkül fogadtak 500 faxot a készülékkel).

Ha nyilvántartás céljából szeretné felhasználni a naplót, rendszeresen nyomtassa ki (legalább 500 faxonként), majd törölje azt.

Számlázási kód jelentés

A számlázási kódokról szóló jelentésben a legutóbbi 500 sikeresen elküldött fax szerepel, számlázási kód szerint csoportosítva. A jelentésben a következő információk szerepelnek.

- A számlázási kódszám
- A sikeresen elküldött faxok dátuma és időpontja
- Azonosítószám
- Időtartam (a hívás kezdeményezése és bontása közt eltelt idő)
- Az elküldött oldalak száma
- Az eredmény (sikeres küldés)

Az adatbázis a legutóbbi 500 faxot tartalmazza (az azt megelőző faxok törölődnek az adatbázisból). Ha nyilvántartás céljából szeretné felhasználni a jelentést, rendszeresen nyomtassa ki (legalább 500 faxonként), majd törölje azt.

Zárolt faxszámok listája

A zárolt faxok listájáról készült jelentés azoknak a faxszámoknak a listáját tartalmazza, amelyekről a készülék a beállítások alapján nem fogadhat faxot.

Jelentés a gyorstárcsázási listákról

A gyorstárcsázási listákról szóló jelentés a gyorstárcsázási nevekhez hozzárendelt faxszámokat sorolja fel.

Jelentés a faxhívásokról

A faxhívásokról szóló jelentés egy rövid jelentés, amely a legutóbb elküldött vagy fogadott fax állapotáról számol be.

A faxműveletnapló törlése

A faxműveletnapló törléséhez kövesse az alábbi lépéseket.

1. A kezelőpanelen érintse meg az [Adminisztráció](#) ikont.
2. Nyissa meg a következő menüket:
 - [Faxbeállítások](#)
 - [Faxtevékenységi napló nullázása](#)
3. A faxműveletnapló törléséhez érintse meg a [Törlés](#) gombot.

Szervizbeállítások

Ezek a kezelőpanelről elérhető menüparancsok segítséget nyújtanak a hiba elhárításához olyan esetekben, ha sikertelen volt a Hibakódok szakaszban javasolt ellenintézkedés. Ezeket akkor kell használni, ha a HP szerviz szakembere segít Önnek.

A Hibaelhárítás menüben található beállítások

Nyissa meg az [Adminisztráció](#), majd a [Hibaelhárítás](#) menüt.

Beállítások a [Hibaelhárítás](#) menüben

T.30 faxnyilvántartó: A T.30 faxnyilvántartó egy nyomtatott jelentés formájában olvasható, a legutóbbi faxküldés, illetve fogadás során a küldő és a fogadó között lezajlott kommunikációt tartalmazza. A jelentés számos műszaki adatot tartalmaz, amelyek a felhasználók számára általában semmit sem jelentenek. Tartalmazza azonban a részletes hibakódokat, valamint más olyan információkat, amelyek hasznosak lehetnek a faxküldés és a faxfogadás hibáinak elhárításában. Előfordulhat, hogy a HP szerviz munkatársa megkérdezi a jelentés tartalmát, amikor megpróbálja megállapítani egy probléma okát, és döntést hoz a megfelelő intézkedésről.

Átvitelijel-vesztés: Ezzel a paranccsal ellensúlyozható a telefonvonalon bekövetkező jelvesztés. A beállítás módosítása csak abban az esetben ajánlatos, ha erre a HP szervizének egy alkalmazottja kéri, ugyanis a nem megfelelő beállítás használata működésképtelenné teheti a faxot.

V34: Ehhez a beállításhoz két érték (Normál és Ki) tartozik, ezek szabályozzák a modem sebességét. A Normál beállítás lehetővé teszi a modem számára, hogy a támogatott sebességek bármelyikét kiválassza (a másik modemmel egyeztetve) egészen 33 600 bit/s sebességig. A Ki beállítással a sebesség mindig 14 400 b/s. Ez a beállítás a módosításig változatlan marad.

Kihangosítási üzemmód: Ehhez a szolgáltatáshoz két mód tartozik, a normál és a diagnosztikai mód. Normál módban a modem hangszórója a kapcsolat létrehozása alatt be van kapcsolva, aztán kikapcsolódik. Diagnosztikai módban a hangszóró be van kapcsolva minden faxkommunikáció során, és bekapcsolva is marad, amíg a beállítást vissza nem állítja Normál értékre.

A Visszaállítások menüben található beállítások

Nyissa meg az [Adminisztráció](#), majd a [Visszaállítások](#) menüt.

Beállítások a [Visszaállítások](#) menüben

[Gyári telekommunikációs beállítások visszaállítása](#) vagy [Alapértelmezett telekommunikációs beállítások visszaállítása](#): Ez a menüpont több beállítást is az alapértékre állít vissza. Ezek a beállítások többek között a maximális átviteli sebességre, a csengetésérzékelési időre, a V.34 protokollra, a kihangosítási üzemmódra, valamint az átviteli jelvesztésre vonatkoznak.

Firmverfrissítések

A faxtartozékra telepített firmver frissíthető. A faxhoz tartozó firmver frissítésére a készülék teljes firmverfrissítésének részeként kerül sor. A további tudnivalókat a készülék felhasználói útmutatójában találja.

12 Kezelés és karbantartás

- [Információs oldalak nyomtatása](#)
- [A HP beépített webserverver használata](#)
- [A HP Web Jetadmin szoftver használata](#)
- [A készülék biztonsági funkciói](#)
- [Energiatakarékos beállítások](#)
- [Külső I/O-eszközök behelyezése](#)
- [A készülék tisztítása](#)
- [Termékfrissítések](#)

Információs oldalak nyomtatása

Az információs oldalak a készülékről és annak aktuális konfigurációjáról közölnek részletes adatokat. Az információs oldalakat a következőképpen nyomtathatja ki vagy tekintheti meg:

1. A Kezdőképernyőn görgessen le, és érintse meg az **Adminisztráció** gombot.
2. Nyissa meg a **Jelentések** menüt.
3. Válassza ki a megtekinteni kívánt jelentés nevét, majd a jelentés kinyomtatásához érintse meg a **Nyomtatás** gombot, vagy a beállítások megtekintéséhez érintse meg a **Nézet** gombot a kezelőpanel kijelzőjén.



MEGJEGYZÉS: Egyes oldalak esetében nem érhető el a **Nézet** beállítás.

Első szint	Második szint	Leírás
Konfiguráció/Állapotoldalak	Adminisztráció menü térképe	Bemutatja az Adminisztráció menü teljes szerkezetét, így könnyen átláthatja, hogy hogyan juthat el az egyes lehetőségekhez.
	Aktuális beállítások oldal	Bemutatja a készülék aktuális konfigurálható beállításait.
	Konfigurációs lap	A készülék beállításait és csatlakoztatott kiegészítőit sorolja fel.
	Kellékállapot	A kellek hátralévő élettartamát, a kinyomtatott oldalak számát, a készülék sorozatszámát és karbantartási információkat jelenít meg. A HP a kellek hátralévő élettartamára vonatkozó becsléseket kényelmi szolgáltatásként biztosítja ügyfeleinek. A kellekanyagok tényleges szintje a nyomtatott dokumentumok típusától és egyéb tényezőktől függően eltérhet a megadott becsléstől.
	Használati oldal	A készülék által feldolgozott egy- és kétoldalas, fekete-fehér vagy színes nyomtatási feladat összes papírméretét és az összes feldolgozott oldal számát jeleníti meg.
	Fájlkönyvtár oldal	A készülék memóriájában tárolt fájlok és mappák nevét sorolja fel.
Faxjelentések	Faxeseménynapló	A készülékről elküldött vagy az azon fogadott faxok listája.
	Számlázásikód-jelentés	A kimenő faxokhoz használt számlázási kódok listája. Ez a jelentés felsorolja, hogy hány elküldött fax esetében használták az egyes számlázási kódokat.
	Blokkolt faxok listája	Azoknak a blokkolt telefonszámoknak a listája, amelyekről a készülék nem fogad faxot.
	Gyorstárcsázási lista	A készüléken beállított gyorstárcsázások listája.
	Faxhívás-jelentés	Részletes jelentés az utolsó küldési vagy fogadási faxműveletről.

Első szint	Második szint	Leírás
Egyéb oldalak	PCL fontlista	A rendelkezésre álló PCL fontok kinyomtatása.
	PS fontlista	A rendelkezésre álló PS betűkészletek kinyomtatása.

A HP beépített webszerver használata

A HP beépített webszerver segítségével a készülék kezelőpanelje helyett a számítógépről is ellenőrizhető a készülék állapota, konfigurálhatók a készülék hálózati beállításai, illetve kezelhetők a nyomtatási funkciók. Példák a HP beépített webszerverrel végrehajtható műveletekre:

 **MEGJEGYZÉS:** Amikor a készülék közvetlenül csatlakozik a számítógéphez, a készülékállapot megtekintéséhez a HP beépített webszerver helyett a HP Easy Printer Care szoftvert használja.

- Termékállapot-információk megtekintése.
- A fogyóeszközök hátralevő élettartamának meghatározása és új fogyóeszközök rendelése.
- Tálcakonfigurációk megtekintése és megváltoztatása.
- A termék kezelőpanelje menükonfigurációjának megtekintése és módosítása.
- Belső oldalak megtekintése és nyomtatása.
- Értesítés fogadása a termék és a kellékek eseményeiről.
- A hálózat konfigurációjának megtekintése és megváltoztatása.

A HP beépített webszerver használatához rendelkeznie kell a Microsoft Internet Explorer 5.01 (vagy újabb) vagy a Netscape 6.2 for Windows, Mac OS (vagy újabb) vagy Linux (csak Netscape) verziójával. HP-UX 10 és HP-UX 11 esetén Netscape Navigator 4.7 szükséges. A HP beépített webszerver csak IP alapú hálózatokra csatlakoztatott készülék esetében működik. A HP beépített webszerver nem támogatja az IPX alapú készülékcsatlakoztatást. A HP beépített webszerver megnyitásához és használatához nem kell internet-hozzáféréssel rendelkeznie.

A hálózathoz csatlakoztatott készülék esetében a HP beépített webszerver automatikusan rendelkezésre áll.

A HP beépített webszerver megnyitása hálózati kapcsolat használatával

1. A készülék IP-címének vagy gazdagépnévének azonosítása:
 - a. A készülék kezelőpanelének Kezdőképernyőjén érintse meg az **Adminisztráció** gombot.
 - b. Nyissa meg a **Jelentések** menüt.
 - c. Nyissa meg a **Konfigurációs lap** menüt és érintse meg a **Nyomtatás** gombot.
 - d. Az IP-címet vagy a gazdagépnévet a HP Jetdirect oldalon találja.
2. Írja be a készülék IP-címét vagy gazdagépnévét a számítógépen egy támogatott webböngésző címsorába (URL-mezőjébe).

A HP beépített webszerver funkciói

Információ lap

12-1. táblázat: HP beépített webszerver Információ lap

Menü	Leírás
Készülékállapot	Megjeleníti a készülék állapotát és a HP kellékek hátralévő becsült élettartalmát. Az oldal az egyes tálcákhoz beállított papírtípusokat és -méreteket is ismerteti. Az alapértelmezett beállítások módosításához kattintson a Beállítások módosítása hivatkozásra.
Feladatnapló	Az aktuális nyomtatási és másolási feladatok listáját jeleníti meg.
Konfigurációs lap	Megjeleníti a konfigurációs oldal adatait.
Kellékállapot oldal	Megjeleníti a kellékállapot-oldal adatait.
Eseménynapló-oldal	Megjeleníti a készülék eseményeinek és hibáinak listáját. A HP Instant Support hivatkozás (minden HP beépített webszerver oldal Egyéb hivatkozások területén) segítségével dinamikus weboldalakhoz csatlakozhat, amelyek segítenek a felmerülő problémák megoldásában. Ezek az oldalak megjelenítik a készülékhez elérhető kiegészítő szolgáltatásokat is.
Használati oldal	Megjeleníti a készülék által kinyomtatott oldalak teljes, valamint méretekre, típusokra és papírnyomtatási útvonalra lebontott számát.
Készülékinformációk	Megjeleníti a készülék hálózati nevét, címét és típusadatait. A bejegyzések testreszabásához kattintson az Készülékinformációk menüre az Általános lapon.
Nyomtatás	Tallózással keresse meg a kívánt fájlt a számítógépen vagy a hálózatban, és nyomtassa ki.
Nyomtatható jelentések és oldalak	A készülék belső jelentéseit és oldalait sorolja fel. Jelöljön ki egy vagy több nyomtatni vagy megjeleníteni kívánt elemet.

Általános lap

12-2. táblázat: HP beépített webszerver Általános lap

Menü	Leírás
Kezelőpanel testreszabása	Lehetővé teszi a Kezdőképernyőn megjelenő elemek és azok sorrendjének beállítását.
Gyorsbeállítások meghatározása	A készülék kezelőpaneljének kezdőképernyőjén, a Gyorsbeállítások területen látható feladatok beállítása.
Riasztások	E-mail riasztások beállítása a készülékkel és a kellékekkel kapcsolatos különféle eseményekre vonatkozóan.
Kezelőpanel Adminisztráció menüje	Az Adminisztráció menü szerkezetét mutatja a kezelőpanelen. MEGJEGYZÉS: Ezen a képernyőn módosíthatja a beállításokat, de a HP beépített webszerver az Adminisztráció menüben elérhető beállításoknál sokkal részletesebb beállítási lehetőségeket kínál.

12-2. táblázat: HP beépített webszerver Általános lap (folytatás)

Menü	Leírás
AutoSend (Automatikus küldés)	Beállítja a készüléket úgy, hogy az a konfigurációval és a kellékekkel kapcsolatos adatokat tartalmazó, automatikus e-maileket küldjön megadott e-mail címekre.
Kezelőpult pillanatfelvétel	A kezelőpanel kijelzőjén jelenleg látható képet mutatja.
Egyéb hivatkozások szerkesztése	Más webhelyekre mutató hivatkozások felvétele és testre szabása. Ezek a hivatkozások a HP beépített webszerver oldalainak Egyéb hivatkozások területén jelennek meg.
Rendelési információ	Itt adhatja meg azokat a kellékrendelési adatokat, amelyeket a kellékállapot-oldalon kíván megjeleníteni. Ilyen információk lehetnek például a kapcsolattartói adatok vagy annak a vállalatnak a webcíme, amelytől kelléket kíván beszerezni.
Készülékinformációk	Itt nevet adhat a készüléknek, és azonosítószámot rendelhet hozzá. Adja meg a nyomtatóért elsődlegesen felelős személy nevét, aki tájékoztatást kap majd a nyomtatóról.
Nyelv	Megadható, hogy milyen nyelven jelenjen meg a HP beépített webszerverre vonatkozó információ.
Dátum és időpont	A dátum és idő beállítása, vagy a készülék szinkronizálása a hálózati időszerverrel.
Alvó üzemmód ütemezése	A készülék feléledési idejének, elalvási idejének és alvaskésleltetési idejének beállítása vagy szerkesztése. A hét minden napjára és az ünnepnapokra is különböző megállítást adhat meg.
Biztonsági mentés és visszaállítás	A készülék és a felhasználók adatait tartalmazó biztonsági mentési fájl készítése. Szükség esetén a fájl segítségével az összes beállítást visszaállíthatja.
Gyári beállítások visszaállítása	Visszaállítja a készülék beállításait az eredeti gyári beállításokra.
Megoldástelepítő	Harmadik felektől származó programok telepítése, amelyek bővíthetik a készülék funkcióinak körét.
Firmware-frissítés	A készülékhez tartozó firmware-frissítő fájlok letöltése és telepítése.
Kvóta és statisztikai szolgáltatások	A kvótaszerver használatával biztosítható, hogy a készülék minden felhasználója csak előre meghatározott számú oldalt olvashasson be vagy nyomtathasson ki. Ha csatlakoztatva van, a készülék minden feladat elindításakor a kiszolgáló lekérdezésével ellenőrzi az adott felhasználó oldalkvótáját.

Másolás/Nyomtatás lap

12-3. táblázat: HP beépített webszerver Másolás/Nyomtatás lap

Menü	Leírás
A Megnyitás USB-tárolóról funkció beállítása	A Megnyitás USB-eszköztől menü kezelőpanelen történő megjelenítését engedélyezi vagy tiltja le.
Tárolt feladatok kezelése	A feladatok készülék memóriájában történő tárolását engedélyezi vagy tiltja le, illetve a feladatok tárolásának beállításait adja meg.

12-3. táblázat: HP beépített webszerver Másolás/Nyomtatás lap (folytatás)

Menü	Leírás
Általános nyomtatási beállítások	A nyomtatási feladatok alapbeállításainak megadása, és a kezelőpanel kijelzőjén való megjelenésük sorrendjének meghatározása.
Másolási beállítások	A másolási feladatok alapbeállításainak megadása, és a kezelőpanel kijelzőjén való megjelenésük sorrendjének meghatározása.

Lapolvasás/Digitális küldés lap

12-4. táblázat: HP beépített webszerver Lapolvasás/Digitális küldés lap

Menü	Leírás
Címjegyzék	Egyenként felveheti az e-mail címeket a készülékbe, illetve szerkesztheti a korábban mentett e-mail címeket. Arra is lehetősége van, hogy az Importálás/Exportálás lapon egyszerre betöltse a gyakran használt e-mail címek teljes listáját, így nem kell őket egyenként felvennie.
E-mail beáll.	Az e-mailben történő digitális küldés alapbeállításainak megadása, beleértve az alábbiakat: <ul style="list-style-type: none">• A kimenő levelezési (SMTP) szerver adatainak megadása• Az E-mail Gyorsbeállítási feladatok alapértelmezett értékeinek megadása• Alapértelmezett üzenetbeállítások, például a „Feladó” címe és a tárgy mező.• Digitális aláírások és titkosítás beállításai• E-mail értesítések beállításai• Egyéni és csoportos bejelentkezés, illetve engedélyek beállításai• Alapértelmezett beolvasási beállítások e-mail feladatokhoz• Alapértelmezett fájlbeállítások e-mail feladatokhoz
A Mentés hálózati mappába funkció beállítása	A hálózati mappák beállításainak megadása digitális küldéshez, beleértve az alábbiakat: <ul style="list-style-type: none">• A gyorsbeállítással hálózati mappába mentett feladatok alapértelmezett beállításainak megadása• Értesítések beállításai• A hálózati mappába mentett feladatok alapértelmezett beolvasási beállításainak megadása• A hálózati mappába mentett feladatok alapértelmezett fájlbeállításainak megadása

12-4. táblázat: HP beépített webszerver Lapolvasás/Digitális küldés lap (folytatás)

Menü	Leírás
A Mentés USB-tárolóra funkció beállítása	A digitális küldés USB-beállításainak megadása, beleértve az alábbiakat: <ul style="list-style-type: none">• A gyorsbeállítással USB-meghajtóra mentett feladatok alapértelmezett beállításainak megadása• Értesítések beállításai• Az USB-meghajtóra mentett beolvasási feladatok alapértelmezett beállításainak megadása• Az USB-meghajtóra mentett feladatok alapértelmezett fájlbeállításainak megadása
OXPD: Munkafolyam	Harmadik féltől származó munkafolyamat-kezelő eszközök használata.
A Digital Sending Software beállítása	A választható digitális küldési szoftver használatával kapcsolatos beállítások.

Fax lap (csak fskm típusok esetében)

12-5. táblázat: HP beépített webszerver Fax lap

Menü	Leírás
Faxküld. beáll.	A faxok küldéséhez kapcsolódó beállítások megadása, beleértve az alábbiakat: <ul style="list-style-type: none">• A kimenő faxok alapértelmezett beállításai• A belső faxmodemmel küldött faxok alapértelmezett beállításai• Helyi hálózati faxszolgáltatás beállításai• Internetes faxszolgáltatás beállításai
Gyorstárcsázások	Faxolási gyorstárcsázó számok kezelése. Importálhat e-mail címeket, faxszámokat vagy felhasználói bejegyzéseket tartalmazó .CSV fájlokat is, hogy az abban szereplő adatok elérhetőek legyenek a készüléken. Az e-mail címeket, faxszámokat vagy felhasználói bejegyzéseket a termékről egy számítógépes fájlba is exportálhatja. Később ezt a fájlt biztonsági mentésként lehet használni, vagy a fájl segítségével egy másik HP termékre lehet importálni a bejegyzéseket.
Faxfogadás beállítása	A bejövő faxok alapértelmezett nyomtatási beállításainak megadása és faxnyomtatási ütemezés beállítása.
Faxarchívum és faxátírányítás	A faxok archiválásának és továbbításának engedélyezése és letiltása, illetve ezek alapvető beállításainak megadása. <ul style="list-style-type: none">• A faxok archiválása szolgáltatás minden bejövő és kimenő faxot egy e-mail címre továbbít.• A faxok továbbítása szolgáltatás egy másik faxeszközre továbbítja a bejövő faxokat.
Faxeseménynapló	A készülékről elküldött vagy az azon fogadott faxok listája.

Hibaelhárítás lap

12-6. táblázat: HP beépített webszerver Hibaelhárítás lap

Menü	Leírás
Jelentések és tesztek	A készülékkel kapcsolatos problémák megoldását megkönnyítő jelentések kinyomtatása. A faxolás sebességének és a faxhangszóró üzemmódjának módosítása diagnosztikai célból.
Firmware-frissítés	A készülékhez tartozó firmware-frissítő fájlok letöltése és telepítése.
Gyári beállítások visszaállítása	Visszaállítja a készülék beállításait az eredeti gyári beállításokra.
Diagnosztikai adatok lekérése	A készülék adatait tartalmazó fájl exportálása a HP-val való kapcsolatfelvételhez.

Biztonság lap

12-7. táblázat: HP beépített webszerver Biztonság lap

Menü	Leírás
Általános biztonság	Egy rendszergazdai jelszó megadásával korlátozhatja a készülék egyes funkcióinak használatát. A kezelőpanel vagy a formázó USB-portjának engedélyezése vagy letiltása közvetlenül számítógépről kezdeményezett nyomtatáshoz.
Hozzáférés-vezérlés	A termék egyes funkcióihoz való hozzáférés beállítása egyének vagy csoportok számára. Itt adhatja meg az egyéni felhasználók bejelentkezési módját is.
Tárolt adatok védelme	A készülék belső merevlemezének beállítása és kezelése. A készülék titkosított merevlemezrel rendelkezik a maximális biztonság érdekében. A készülék merevlemezén tárolt feladatok beállításainak módosítása.
Tanúsítványok kezelése	Biztonsági tanúsítványok telepítése és kezelése a készülék és a hálózat eléréséhez.
Önteszt	Adat- és kódintegritási tesztek futtatása a készülék biztonsági funkcióinak ellenőrzéséhez.

HP Web Services lap

A **HP Web Services** lapon módosíthatja a készülék ePrint vagy SIPS beállításait, amikor az hálózathoz van csatlakoztatva.

Hálózatkezelés lap

A HP beépített webszerver **Hálózatkezelés** lapja az IP-alapú hálózatra csatlakoztatott készülék hálózati beállításainak megváltoztatására szolgál. Ez a lap nem jelenik meg, ha a készülék más típusú hálózathoz csatlakozik.

Egyéb hivatkozások listája



MEGJEGYZÉS: A **Egyéb hivatkozások** lap **Egyéb hivatkozások szerkesztése** menüjében beállíthatja, hogy milyen elemek jelenjenek meg az **Általános** listán. Az alapértelmezett hivatkozások a következők:

12-8. táblázat: HP beépített webszerver Egyéb hivatkozások lista

Menü	Leírás
HP Instant Support	Kapcsolat teremtése a HP webhelyével a készülékkel kapcsolatban felmerült problémák megoldása érdekében.
Kellékek vásárlása	Kapcsolódás a HP SureSupply webhelyhez, ahol tájékozódhat az eredeti HP-kellékek – például nyomtatókazetták és papírok – beszerzési lehetőségeiről.
Terméktámogatás	A készülék támogatási oldalára juttatja el, ahol számos témakörrel kapcsolatban kereshet segítséget.
Műveletek bemutatása	A készülékkel kapcsolatos feladatok (például az elakadások megszüntetése vagy a különböző típusú papírokra történő nyomtatás) elvégzését megkönnyítő információk.

A HP Web Jetadmin szoftver használata

A HP Web Jetadmin egy webalapú szoftvermegoldás a hálózatba kapcsolt perifériák távolból történő telepítéséhez, felügyeletéhez és hibakereséséhez. A kezelés proaktív, lehetővé téve a hálózati rendszergazdának a munkába történő beavatkozást, még mielőtt a felhasználók észlelnék a hibákat. Ez az ingyenes, fejlett kezelői program a www.hp.com/go/webjetadmin helyről tölthető le.

A készülék bővítményei telepíthetők a HP Web Jetadmin szoftverbe, hogy így támogatást nyújtsanak az egyes készülékfunkciókhoz. A HP Web Jetadmin szoftver képes automatikus értesítést küldeni, ha új bővítmények állnak rendelkezésre. A HP weboldalhoz való automatikus csatlakozáshoz és a készülékhez rendelkezésre álló legfrissebb készülékbővítmények telepítéséhez kövesse a **Termékfrissítés** oldalon található utasításokat.



MEGJEGYZÉS: A böngészőknek Java™-kompatibilisnek kell lenniük. Mac OS rendszerből a böngészés nem támogatott.

A készülék biztonsági funkciói

Biztonsági nyilatkozatok

A készülék támogatja azokat a biztonsági szabványokat és ajánlott protokollokat, amelyek segítenek biztonságának megőrzésében, a hálózaton található kritikus információk védelmében, valamint a készülék felügyelete és karbantartása módjának egyszerűsítésében.

A HP biztonságos képezelési és nyomtatási megoldásairól részletesebben olvashat a www.hp.com/go/secureprinting oldalon. Az oldalon a biztonsági funkciókra vonatkozó fehér könyvekre és GYIK dokumentumokra mutató hivatkozások találhatók.

IP Security (IP-biztonság)

Az IP Security (IPsec) olyan protokollkészlet, amely ellenőrzi a készülékre irányuló és az onnan induló IP-alapú hálózati forgalmat. Az IPsec gazdagép-gazdagép hitelesítést, adatintegritást és a hálózati kommunikáció titkosítását biztosítja.

Olyan készülékek esetében, amelyek hálózatra csatlakoznak, és rendelkeznek HP Jetdirect nyomtatószerverrel, a beépített webszerver **Hálózatkezelés** lapján konfigurálhatja az IPsec beállítást.

A HP beépített webszerver biztonságossá tétele

A termékhez és a HP beépített webszerverhez való hozzáféréshez jelöljön ki egy rendszergazdai jelszót, így a jogosulatlan felhasználók nem módosíthatják a készülék beállításait.

1. Nyissa meg a HP beépített webszervert úgy, hogy a webböngésző címsorába beírja a készülék IP-címét.
2. Kattintson a **Biztonság** fülre.
3. Nyissa meg a **Általános biztonság** menüt.
4. A **Felhasználónév** mezőbe írja be a jelszóhoz tartozó felhasználónevet.
5. Írja be a jelszót az **Új jelszó** szövegmezőbe, majd írja be ismét a **Jelszó megerősítése** szövegmezőbe.



MEGJEGYZÉS: Meglévő jelszó cseréje esetén először a korábbi jelszót kell beírnia az **Régi jelszó** mezőbe.

6. Kattintson a **Alkalmaz** gombra. Jegyezze fel a jelszót, és tegye el biztonságos helyre.

Támogatott titkosítás: HP titkosított High Performance (nagy teljesítményű) merevlemezek

Egyes típusokban titkosított merevlemez található. Ez a merevlemez hardveralapú titkosítást kínál, így az érzékeny nyomtatási, másolási és beolvasási adatok biztonságosan tárolhatók anélkül, hogy hatással lennének a készülék teljesítményére. Ez a merevlemez a legfrissebb Advanced Encryption

Standard (AES) szabványt alkalmazza és számos időmegtakarítási szolgáltatást és robusztus funkciókat kínál.

A lemez konfigurálásához használja a HP beépített webszerver **Biztonság** menüjét.

A titkosított merevlemezre vonatkozó további tudnivalókra vonatkozóan lásd: *HP nagy teljesítményű biztonságos merevlemez telepítési útmutatója*.

1. Látogasson el a www.hp.com/support címre.
2. A keresési mezőbe írja be a Biztonságos merevlemez sort, majd kattintson a >> gombra.
3. Kattintson a **HP nagy teljesítményű biztonságos merevlemez-meghajtó** hivatkozásra.
4. Kattintson a **Kézikönyvek** hivatkozásra.

A tárolt feladatok védelme

Megvédheti a készülékben tárolt feladatokat, ha PIN-kódot rendel hozzájuk. Ha valaki ki akarja nyomtatni ezeket a védett feladatokat, először meg kell adnia a PIN-kódot a készülék kezelőpaneljén.

A kezelőpanel menüjének lezárása

A HP beépített webszerver segítségével különböző szolgáltatásokat zárolhat a kezelőpanelen.

1. Nyissa meg a HP beépített webszervert úgy, hogy a webböngésző címsorába beírja a készülék IP-címét.
2. Kattintson a **Biztonság** fülre.
3. Nyissa meg a **Hozzáférés-vezérlés** menüt.
4. Az **Bejelentkezési és engedélyezési házi rendek** területen válassza ki, mely felhasználótípusok rendelkezzenek jogosultsággal az egyes szolgáltatások használatához.
5. Kattintson az **Alkalmaz** gombra.

A formázó zárolása

A készülék hátulján található formázóterületen nyílás található, amelyhez biztonsági kábelt lehet csatlakoztatni. A formázó zárolása megakadályozza, hogy valaki értékes alkatrészeket vegyen ki belőle.

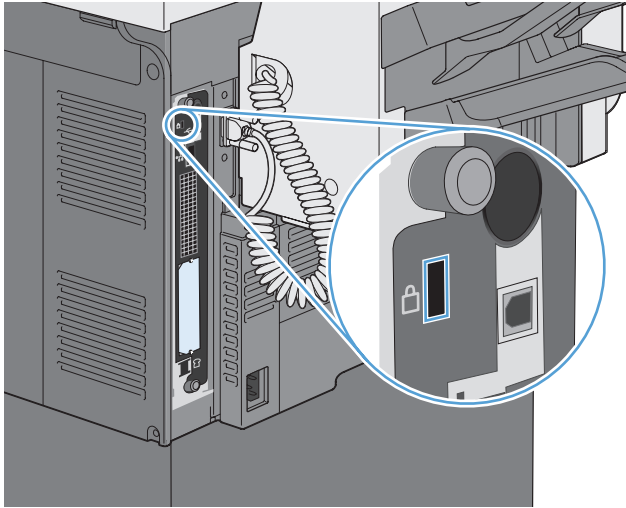

Energiatakarékos beállítások

Energiatakarékos üzemmódok

Az [Alvó üzemmód ütemezése](#) funkció segítségével csökkentheti az áramfogyasztást a készülék inaktív állapotában. Napi szintű ütemezéssel megadhat olyan időpontokat, amikor a készülék alvó üzemmódra vált át, illetve visszatér az alvó üzemmódból. A hét egyes napjaira és az ünnepnapokra is tetszőleges ütemezést állíthat be.

A [Alváskésleltetés](#) funkció segítségével megadhatja, hogy a készülék egy előre meghatározott inaktív időtartam után váltson át alvó üzemmódra.



MEGJEGYZÉS: Ezek a funkciók nem befolyásolják a készülék bemelegedési idejét.

Alvó üzemmód beállítása

1. A kezdőképernyőn érintse meg az [Adminisztráció](#) gombot.
2. Nyissa meg a következő menüket:
 - a. [Megjelenítési beállítások](#)
 - b. [Alvó mód](#)
3. Válassza ki az alábbi opciók egyikét:
 - [Alváskésleltetés használata](#): Az [Alváskésleltetés](#) funkció aktiválása.
 - [Elalvásidőzítés használata](#): Az [Alvó üzemmód ütemezése](#) funkció aktiválása.
 - [Energiatakarékosság / várakozási idő egyensúlya](#): Ez a beállítás határozza meg, hogy a beégető mennyi ideig maradjon melegen a feladatok között az optimális teljesítmény és energiafogyasztás szempontjából.

Alváskésleltetés beállítása

1. A kezdőképernyőn érintse meg az [Adminisztráció](#) gombot.
2. Nyissa meg a következő menüket:
 - a. [Általános beállítások](#)
 - b. [Energiabeállítások](#)
 - c. [Alváskésleltetés](#)
3. Adja meg a megfelelő időtartamot, majd érintse meg az [OK](#) gombot.

Az alvásütemezés beállítása



MEGJEGYZÉS: Az *Alvó üzemmód ütemezése* funkció használata előtt be kell állítania a dátumot és az időt. Ha már beállította a dátumot és az időt, az alábbi eljárás 2. és 3. lépését átugorhatja.

1. A kezdőképernyőn érintse meg a *Adminisztráció* gombot.
2. Nyissa meg az *Általános beállítások*, majd a *Dátum- és időformátum* menüt. Adja meg az alábbi beállításokat:
 - *Dátumformátum*
 - *Időformátum*
3. Nyissa meg a *Dátum/Idő* menüt, és adja meg a következő beállításokat:
 - *Dátum*
 - *Idő*
 - *Időzóna*

Ha nyári időszámítást használó területen tartózkodik, jelölje be az *Átállítás nyári időszámításra* jelölőnégyzetet.

4. Nyissa meg az *Energiabeállítások*, majd az *Alvó üzemmód ütemezése* menüt.
5. Érintse meg a  gombot, majd válassza ki az ütemezni kívánt esemény típusát: *Felébresztés* vagy *Készletléti módban*.
6. Adja meg az alábbi beállításokat:
 - *Esemény ideje*
 - *Eseményhez beállított napok*
 - *Eseményleírás*
7. Nyissa meg az *Ünnepnapok* menüt az adott területen megtartott ünnepnapok megadásához.

Külső I/O-eszközök behelyezése

A készülék rendelkezik külső I/O (EIO) nyílással. A rendelkezésre álló EIO-nyílásba telepíthető további HP Jetdirect nyomtatószerver-kártya vagy külső EIO-merevlemez.

 **MEGJEGYZÉS:** A példa HP Jetdirect nyomtatószerver-kártya telepítését mutatja be.

1. Kapcsolja ki a készüléket.



2. Húzza ki a tápkábelt és az illesztőkábeleket.

 **MEGJEGYZÉS:** Az illusztráción szereplőkön kívül egyéb kábelek is lehetnek.

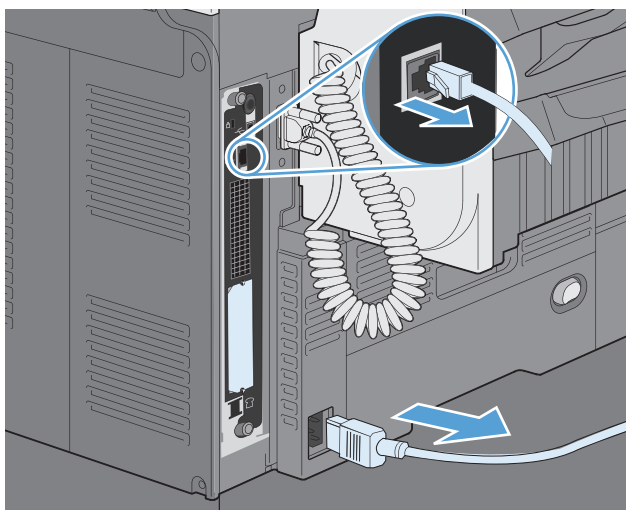

3. Lazítsa meg és távolítsa el az EIO-nyílást fedelét tartó két csavart, majd vegye le a fedelet. A későbbiekben nem lesz szükség a csavarokra és a fedélre. Ezek eldobhatók.

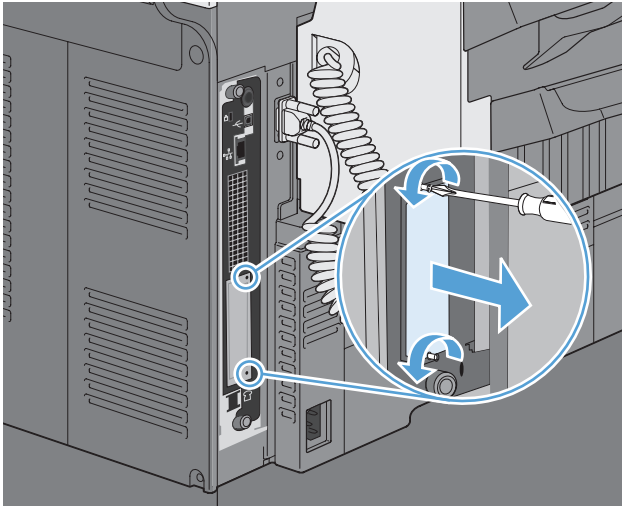

4. Szilárdan illessze a HP Jetdirect nyomtatószerver-kártyát az EIO-bővítőfoglalatba.

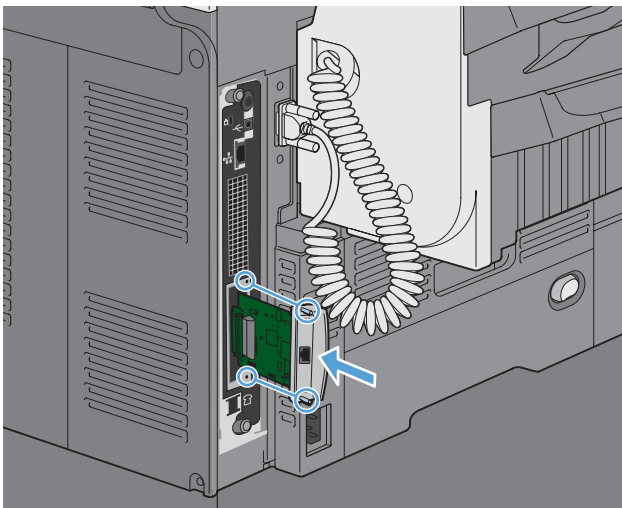

5. Helyezze be és húzza meg a nyomtatószerver-kártyához tartozó rögzítőcsavarokat.

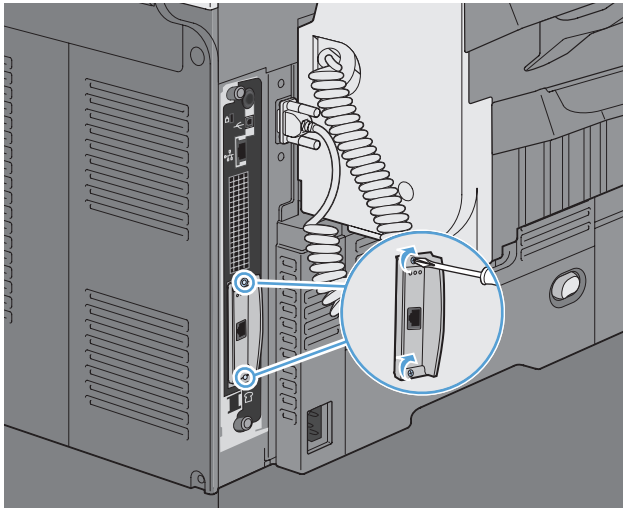

6. Csatlakoztassa újra a tápkábelt és a fennmaradó illesztőkábeleket, majd kapcsolja be a terméket.

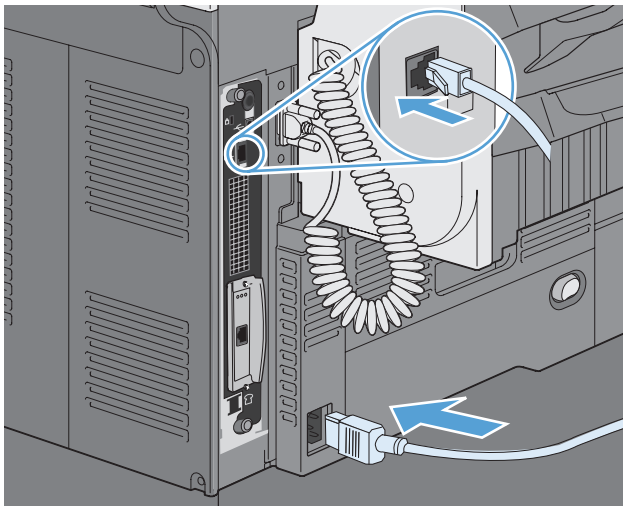

7. Nyomtasson egy konfigurációs oldalt. A hálózati konfigurációt és az állapotinformációkat tartalmazó HP Jetdirect konfigurációs oldalnak szintén ki kell nyomtatódnia.

Ha nem nyomtatódik ki, kapcsolja ki a terméket, majd távolítsa el és helyezze újra vissza a nyomtatószerver-kártyát annak biztosítására, hogy az teljesen a bővítőnyílásban van.

8. Hajtsa végre az alábbi lépések egyikét:
- Válassza ki a megfelelő portot. A teendők leírását megtalálja az számítógép operációs rendszerének dokumentációjában.
 - Telepítse újra a szoftvert, ezúttal hálózati telepítést választva.

A készülék tisztítása

A készülék külső felületének tisztításához használjon puha, vízzel benedvesített ruhadarabot.

A papírút tisztítása

1. A kezdőképernyőn érintse meg az [Eszközkarbantartás](#) gombot.
2. Nyissa meg a következő menüket:
 - [Kalibrálás/tisztítás](#)
 - [Tisztítólap](#)
3. Érintse meg a [Nyomtatás](#) gombot az oldal kinyomtatásához.
4. A tisztítási folyamat eltarthat néhány percig. A folyamat végén dobja el a kinyomtatott lapot.

A lapolvasó üveglapjának tisztítása

 **MEGJEGYZÉS:** Ha kizárólag automatikus adagolású másolatokon jelentkeznek csíkok vagy egyéb hibák, akkor súrolószert nem tartalmazó üvegtisztítóval enyhén megnedvesített puha rongy vagy szivacs segítségével tisztítsa meg a lapolvasási sávot. A lapolvasási sáv a lapolvasó üveglapjától balra található. Nem szükséges megtisztítani a lapolvasó üvegét.

A használat során szennyeződések gyűlhetnek fel a lapolvasó üveglapján és a fehér műanyag hátlapon, ami ronthatja a teljesítményt. A következő eljárással tisztíthatja meg a lapolvasó üveglapját és a fehér műanyag hátlapot:

1. Kapcsolja ki a készüléket a tápkapcsolóval, majd húzza ki a tápkábelt az elektromos csatlakozóból.

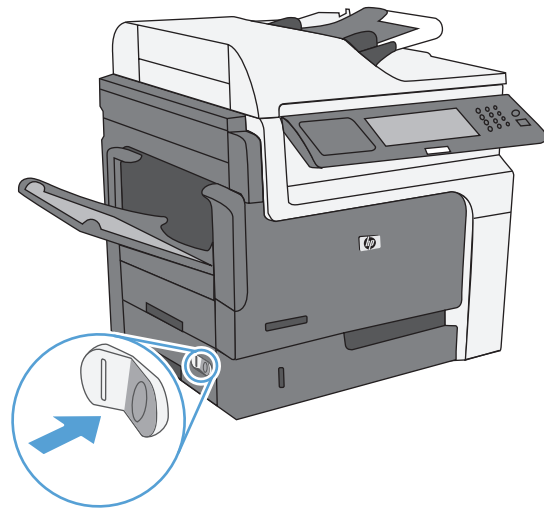

2. Nyissa fel a lapolvasó fedelét.

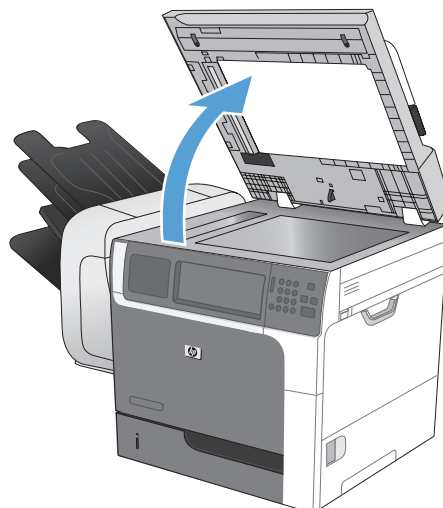

3. Tisztítsa meg a lapolvasó üveglapját és a fehér műanyag hátlapot nem szemcsés ablaktisztító szerrel benedvesített puha ruhadarabbal vagy szivaccsal. A foltosodás megelőzésére szárítsa meg az üveglapot és a fehér műanyag hátlapot szarvasbőrrel vagy cellulóz szivaccsal.

VIGYÁZAT! Ne használjon súroló hatású anyagokat, acetont, benzint, ammóniát, etilalkoholt vagy szén-tetrakloridot a készülék egyetlen részén sem, mert ezek károsíthatják a készüléket. Ne helyezzen folyadékot közvetlenül az üvegre vagy a tálcákra. A folyadékok a készülékbe szivárogva károsíthatják azt.

MEGJEGYZÉS: Óvatosan tisztítsa meg a lapolvasó üveglapjától balra található kis üvegsávot. Az ezen az üvegen lévő kis szennyeződések csíkossá tehetik a lapadagolóból érkező lapokról készített másolatokat.

4. Csatlakoztassa a tápkábelt az elektromos hálózathoz, majd a tápkapcsolóval kapcsolja be a készüléket.

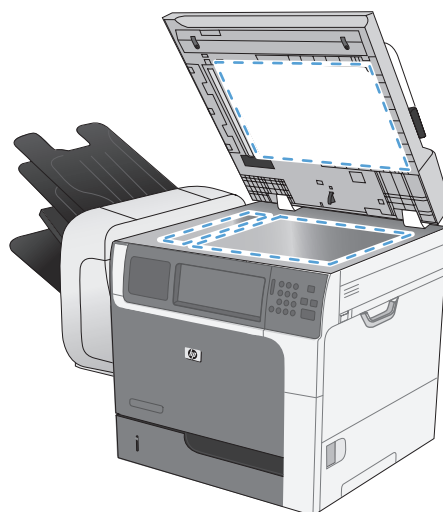

Termékfrissítések

A készülék legújabb firmware-frissítését letöltheti innen: www.hp.com/go/ljm4555mfp_firmware.

13 Problémamegoldás

- [Egyéni tájékozódás](#)
- [Problémamegoldási ellenőrzőlista](#)
- [Gyári alapbeállítások visszaállítása](#)
- [A kezelőpanel-üzenetek értelmezése](#)
- [A papírbehúzás nem megfelelő vagy elakad a papír](#)
- [A nyomtatási minőség javítása](#)
- [A készülék nem nyomtat, vagy lassan nyomtat](#)
- [USB-portról történő, helyszíni nyomtatás problémáinak megoldása](#)
- [Csatlakoztatási problémák megoldása](#)
- [A készülék szoftverével kapcsolatos problémák megoldása Windows rendszerben](#)
- [A készülék szoftverével kapcsolatos problémák megoldása Macintosh rendszerben](#)

Egyéni tájékozódás

A jelen útmutatóban található információkon kívül egyéb forrásokból is tájékozódhat.

A készülék kezelőpaneljének használatát szemléltető nyomtatható poszter	Ez a poszter a készülékhez tartozó CD-n található. Négy lapra kinyomtatható ábrákból áll, amelyeket a készülék közelében helyezhet el. A poszter a készülék kezelőpaneljén található gombok és egyéb funkciók használatával kapcsolatos ismertetést tartalmazza.
Gyors áttekintő témakörök	A következő webhelyen számos, a készülékkel kapcsolatos gyors áttekintő témakört olvashat: www.hp.com/support/ljm4555mfp Kinyomtathatja ezeket a témaköröket, és a dokumentumokat a készülék közelében tarthatja. A témakörök a rendszeresen végrehajtott műveletek során hasznos segítséget nyújthatnak.
Gyors áttekintő útmutató	Az útmutató a készülék leggyakrabban használt funkcióinak leírását tartalmazza. Az útmutató a következő webhelyen érhető el: www.hp.com/support/ljm4555mfp Az útmutatót ki is nyomtathatja, és a készülék közelében tarthatja azt.
A Kezelőpanel sűgőja	A kezelőpanel beépített sűgőval rendelkezik, amely segítséget nyűjt számos feladat elvégzése, például a nyomtatókazetták cseréje vagy az elakadások elhárítása során.

Problémamegoldási ellenőrzőlista

Kövesse ezeket a lépéseket, amikor a készülékkel kapcsolatos problémát próbál megoldani.

- 1.** Győződjön meg arról, hogy a készülék Üzemkész jelzőfénye világít. Ha egy jelzőfény sem világít, hajtsa végre az alábbi lépéseket:
 - a.** Ellenőrizze a tápkábel-csatlakozásokat.
 - b.** Ellenőrizze, hogy a készülék be van-e kapcsolva.
 - c.** Ellenőrizze, hogy a tápfeszültség értéke megfelel-e a készülék tápkonfigurációjának. (Lásd a készülék belsejében található, hálózati feszültségigényre vonatkozó címkét.) Ha hosszabbítót használ, és ennek feszültsége nem felel meg az előírásoknak, csatlakoztassa a készüléket közvetlenül a fali csatlakozóhoz. Ha a készülék már fali csatlakozóhoz csatlakozik, próbáljon ki egy másik aljzatot.
 - d.** Ha egyik művelettel sem sikerül visszaállítani a többfunkciós készülék áramellátását, kérjen segítséget a HP ügyfélszolgálatától.
- 2.** Ellenőrizze a kábeleket.
 - a.** Ellenőrizze a kábel-összeköttetést a készülék és a számítógép vagy a hálózat portja között. Győződjön meg arról, hogy az összeköttetés biztonságos.
 - b.** Ha lehetséges, egy másik kábel használatával ellenőrizze, hogy a kábel nem hibás-e.
 - c.** Ellenőrizze a hálózati kapcsolatot.
- 3.** A kezelőpanel ideális esetben készenléti állapotban van. Ha hibaüzenet jelenik meg, hárítsa el a hibát.
- 4.** Ellenőrizze, hogy a használt papír megfelel-e az előírásoknak.
- 5.** Nyomtasson egy konfigurációs oldalt.
 - a.** A készülék kezelőpaneljének kezdőképernyőjén nyissa meg a következő menüket:
 - [Adminisztráció](#)
 - [Jelentések](#)
 - [Konfiguráció/Állapotoldalak](#)
 - [Konfigurációs lap](#)
 - b.** Érintse meg a [Nyomtatás](#) gombot.

Ha az oldalak nem nyomtatódnak ki, ellenőrizze, hogy van-e legalább egy tálcában papír.

Ha elakadt a papír a készülékben, az elakadás megszüntetéséhez kövesse a kezelőpanelen megjelenő utasításokat.

6. Ha a készülék kinyomtatja a konfigurációs oldalt, ellenőrizze a következő elemeket:
 - a. Ha az oldalt nem megfelelően nyomtatja ki a készülék, akkor annak hardverével van probléma. Vegye fel a kapcsolatot a HP ügyfélszolgálatával.
 - b. Ha az oldalt megfelelően nyomtatja ki a készülék, hardvere működik. A probléma a használt számítógéppel, a nyomtatóillesztő-programmal vagy a programmal lehet.
7. Válassza a megfelelő beállítást:

Windows: Kattintson a **Start** gombra, kattintson a **Beállítások** pontra, majd kattintson a **Nyomtatók** vagy a **Nyomtatók és faxok** parancsra. Kattintson kettőt a készülék nevére.

VAGY

Mac OS X: Nyissa meg a **Printer Setup Utility** lehetőséget vagy a **Print & Fax** (nyomtatás és faxolás) listát, és kattintson kettőt a készüléknek megfelelő sorra.
8. Győződjön meg arról, hogy a készülék nyomtató-illesztőprogramja telepítve van. Ellenőrizze, hogy a készülékhez tartozó nyomtató-illesztőprogramot használja-e. A nyomtató-illesztőprogram a készülékhez mellékelt CD-n található. Az illesztőprogram a következő webhelyről is letölthető: www.hp.com/support/ljm4555mfp.
9. Nyomtasson egy rövid dokumentumot egy másik programból, amely korábban működött. Ha ez a megoldás működik, akkor a hiba a használt programban keletkezett. Ha így sem sikerül megoldani a problémát (a készülék nem nyomtatja ki a dokumentumot), végezze el a következő lépéseket:
 - a. Próbálja meg kinyomtatni a feladatot egy másik számítógépről, amelyre a készülékszoftver telepítve van.
 - b. Ha a készüléket hálózatra csatlakoztatta, csatlakoztassa most USB-kábellel közvetlenül egy számítógéphez. Irányítsa át a készüléket a megfelelő portra vagy telepítse újra a szoftvert, kiválasztva a használt új csatlakozástípust.

A készülék teljesítményét befolyásoló tényezők

A feladatok kinyomtatásához szükséges idő több tényezőtől is függ:

- A készülék ppm-ben (oldal/perc) mért maximális sebessége.
- Különleges papírtípusok (például írásvetítő-fólia, nehéz papír és egyedi méretű papír) használata
- A készülék feldolgozási és letöltési ideje
- A képek összetettsége és mérete
- A számítógép sebessége
- Az USB-kapcsolat
- A készülék be-/kimeneti konfigurációja
- A hálózati operációs rendszer és konfiguráció (hálózati működés esetén)
- A használt nyomtató-illesztőprogram

Gyári alapbeállítások visszaállítása

1. A kezdőképernyőn görgessen le, és érintse meg az [Adminisztráció](#) menüt.
2. Nyissa meg a következő menüket:
 - [Általános beállítások](#)
 - [Gyári beállítások visszaállítása](#)
3. Válasszon ki egy vagy több beállításkategóriát a listából, majd érintse meg a [Visszaállítás](#) gombot.

A kezelőpanel-üzenetek értelmezése

A kezelőpanel üzenetek típusai

A készülék állapotát vagy az esetleges problémákat négy különböző típusú kezelőpanel-üzenet jelezheti.

Üzenettípus	Leírás
Állapotüzenetek	Az állapotüzenetek a készülék pillanatnyi állapotát tükrözik. Ezek a készülék rendes működéséről tájékoztatnak, és nem szükséges törölni őket. Az üzenetek a készülék állapotának megfelelően változnak. Ha a készülék online állapotban van és kész a nyomtatásra, vagyis nem dolgozik, és nincsenek függőben lévő figyelmeztető üzenetei, akkor az Üzemkész állapotüzenet jelenik meg a kijelzőn.
Figyelmeztető üzenetek	A figyelmeztető üzenetek adat- és nyomtatási hibákat jeleznek. Ezek az üzenetek általában az Üzemkész vagy az állapotüzenetekkel felváltva jelennek meg, és a képernyőn maradnak az OK gomb megnyomásáig. Egyes figyelmeztető üzenetek törölhetők. Ha a Törölhető figyelmeztetések menüben a Megjelenítési beállítások menü értéke Feladat a következő nyomtatási feladat törli ezeket az üzeneteket.
Hibaüzenetek	<p>A hibaüzenetek beavatkozás – például papírbetöltés vagy elakadáselhárítás – szükségességéről tájékoztatnak.</p> <p>Bizonyos hibaüzenetek után a feladatok automatikusan folytatódhatnak. Ha a Megjelenítési beállítások menü Folytatást megengedő események almenüjében az Automatikus folytatás értéket állította be, akkor a készülék a folytatást lehetővé tevő hibaüzenetek 10 másodperces megjelenítése után folytatja a normális működést.</p> <p>MEGJEGYZÉS: Ha a 10 másodperces, automatikusan eltűnő hibaüzenet megjelenése során megnyomja valamely gombot, akkor ezzel felülbírálja az automatikus folytatási funkciót, és a gomb eredeti funkciója érvényesül. Például, a Leállítás  gomb megnyomása szünetelteti a nyomtatást és a készülék felajánlja a nyomtatási feladat visszavonását.</p>
Komoly hibát jelző üzenetek	A súlyos hibát jelző üzenetek valamilyen készülékhibáról adnak hírt. Némelyik ilyen üzenet a készülék ki- és bekapcsolásával törölhető. Ezeket az üzeneteket nem befolyásolja az Automatikus folytatás beállítás. Ha a súlyos hiba továbbra is fennáll, javítás szükséges.

A kezelőpanelen megjelenő üzenetek

A készülék a kezelőpanelen jeleníti meg az üzeneteket. Ha a kezelőpanelen megjelenik egy üzenet, a probléma megoldásához kövesse a megjelenő utasításokat. Ha készülék a „Hiba” vagy a „Figyelem” üzenetet jeleníti meg, és a hiba elhárítására vonatkozóan nem jelennek meg utasítások, akkor kapcsolja ki, majd be a készüléket. Ha a hiba továbbra is fennáll, forduljon a HP ügyfélszolgálatához.

Az állapotsorban megjelenő figyelmeztetésekre vonatkozó további információk eléréséhez érintse meg a Figyelmeztetés gombot .

A témakörrel kapcsolatos további ismertetésért érintse meg a Súlyos gombot  a kezdő képernyő jobb felső sarkában.

A papírbehúzás nem megfelelő vagy elakad a papír

- [A készülék nem húz be papírt](#)
- [A készülék egyszerre több lapot húz be](#)
- [Papírelakadások megakadályozása](#)
- [Elakadások megszüntetése](#)

A készülék nem húz be papírt

Ha a készülék nem húz be papírt a tálcáról, próbálkozzon az alábbi lehetőségekkel.

1. Nyissa ki a készüléket, és távolítsa el az esetlegesen elakadt papírlapokat.
2. Töltsön be a tálcára a feladatnak megfelelő méretű papírt.
3. Győződjön meg róla, hogy a tálca papírvezetői a papírméretnek megfelelően vannak beállítva. Állítsa a papírvezetőket úgy, hogy azok érintsék a papírköteget, de ne hajlítsák meg.
4. Nézze meg, hogy nem látható-e a készülék kezelőpaneljén a papír kézi adagolására felszólító figyelmeztetés. Töltsön be papírt, és folytassa.

A készülék egyszerre több lapot húz be

Ha a készülék egyszerre több lapot húz be a tálcáról, próbálkozzon az alábbi lehetőségekkel.

1. Vegye ki a papírköteget a tálcából, hajlítgassa meg, fordítsa meg 180 fokkal, majd fordítsa át. *Ne pörgesse át a papírköteget.* Tegye vissza a papírköteget a tálcába.
2. Csak olyan papírt használjon, amely megfelel az erre a termékre vonatkozó HP specifikációknak.
3. Ne használjon gyűrött, összehajtott vagy sérült papírt. Ha szükséges, használjon másik csomagból vett papírt.
4. Ellenőrizze, hogy a tálca nincs-e túltöltve. Ha a tálca túl van töltve, vegye ki a teljes papírköteget, igazítsa meg, majd helyezzen vissza a köteg egy részét a tálcára.
5. Győződjön meg róla, hogy a tálca papírvezetői a papírméretnek megfelelően vannak beállítva. Állítsa a papírvezetőket úgy, hogy azok érintsék a papírköteget, de ne hajlítsák meg.

Papírelakadások megakadályozása

A papírelakadások gyakoriságának csökkentése céljából próbálkozzon az alábbi megoldásokkal.

1. Csak olyan papírt használjon, amely megfelel az erre a termékre vonatkozó HP specifikációknak.
2. Ne használjon gyűrött, összehajtott vagy sérült papírt. Ha szükséges, használjon másik csomagból vett papírt.
3. Ne használjon olyan papírt, amelyre már nyomtattak vagy másoltak.

4. Ellenőrizze, hogy a tálca nincs-e túltöltve. Ha a tálca túl van töltve, vegye ki a teljes papírköteget, igazítsa meg, majd helyezzen vissza a köteg egy részét a tálcára.
5. Győződjön meg róla, hogy a tálca papírvezetői a papírméretnek megfelelően vannak beállítva. Állítsa a papírvezetőket úgy, hogy azok érintsék a papírköteget, de ne hajlítsák meg.
6. Győződjön meg róla, hogy a tálca megfelelően be van helyezve a készülékbe.
7. Ha nehéz, dombornyomásos vagy perforált papírra nyomtat, használja a kézi adagolás funkciót, és a lapokat egyenként adagolja.

Elakadások megszüntetése

Elakadási helyek

Az alábbi ábra segít a készülékben fellépő elakadások megtalálásában. Emellett a kezelőpanelen is megjelennek utasítások, amelyek segítik az elakadt papír megtalálásában és az elakadás megszüntetésében.

 **MEGJEGYZÉS:** A termék azon belső területeihez, amelyeket esetlegesen ki kell nyitni az elakadások megszüntetése érdekében zöld fogantyúk és címkék tartoznak.

 **FIGYELEM!** Az áramútés elkerülése érdekében mielőtt a termék belsejébe nyúlna, vegyen le minden nyakláncot, karkötőt és egyéb fémtárgyat.

13-1. ábra: Elakadási helyek

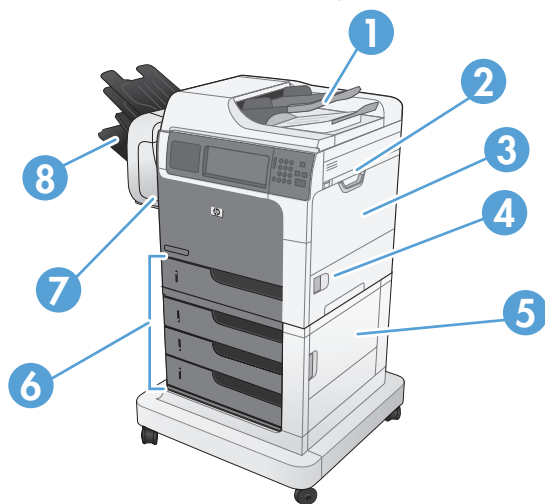

1	Dokumentumadagoló
2	A felső fedél környéke
3	1 tálca területe
4	Jobb oldali ajtó
5	Jobb alsó ajtó
<p>MEGJEGYZÉS: Az 1 x 500 lapos adagoló esetében használja ezt a fedelet a 3. tálca eléréséhez. A 3 x 500 lapos adagoló esetében használja ezt a fedelet a 3., 4. és 5. tálca eléréséhez.</p>	

6	2. tálca, és opcionális 3., 4. és 5. tálca
7	Tűző ajtaja (tűző/lerakó egységgel rendelkező típusok esetében)
8	Kimeneti tálcák (tűző/lerakó egységgel rendelkező típusok esetében)

Elakadások megszüntetése a lapadagolóban

1. Nyissa ki a lapadagoló fedelét.

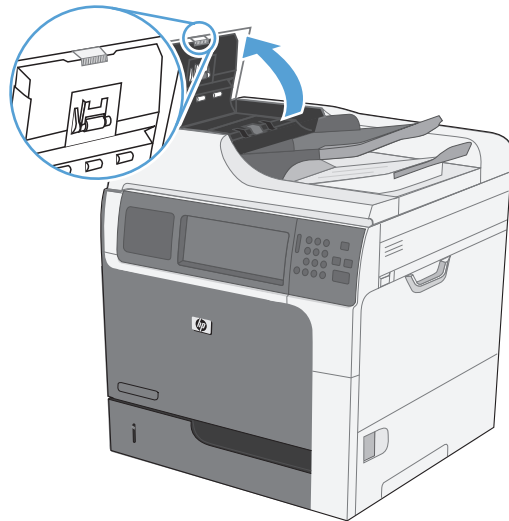

2. Nyissa fel az elakadás elhárításához használt ajtót, majd távolítson el minden elakadt papírt.



3. Csukja be a lapadagoló fedelét.

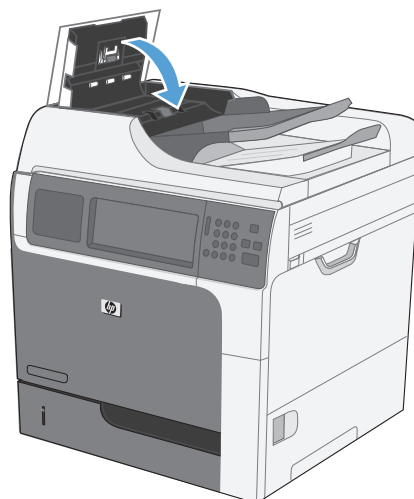

Szüntesse meg az elakadásokat a tűzőgépben (tűző/lerakó egységgel rendelkező típusok esetében)

1. Nyomja meg a kioldóreteszt, majd csúsztassa el a tűző/lerakó egységet a készüléktől.

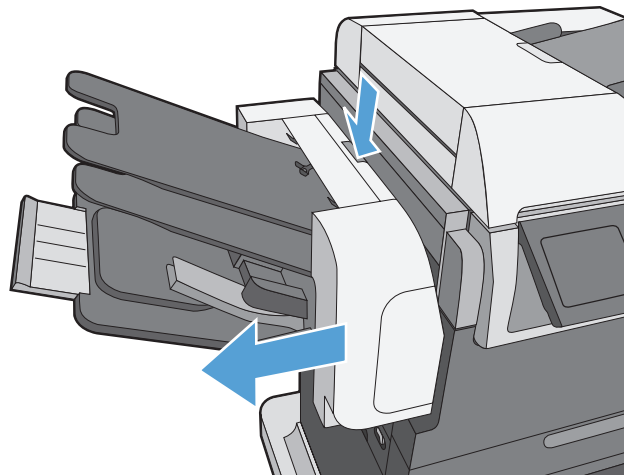

2. Ha van látható papírelakadás, egyenesen húzza ki.

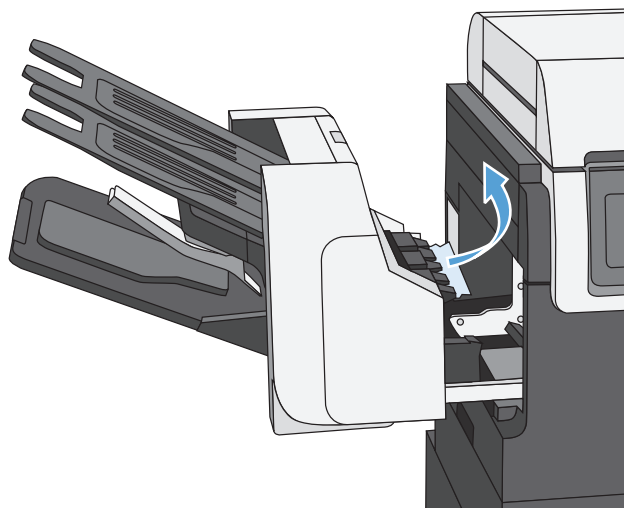

3. Csúsztassa a tűző/lerakó egységet a készülék felé, amíg az a helyére nem kattan.

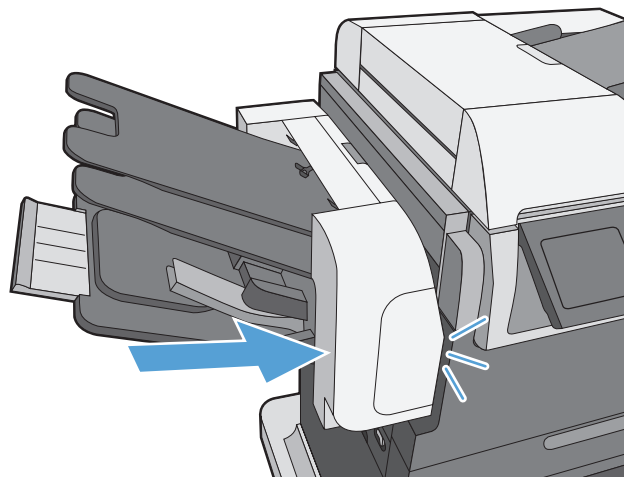

Elakadások megszüntetése a tűzőgépben (tűző/lerakó egységgel rendelkező típusok esetében)

1. Nyomja meg a kioldóreteszt, majd csúsztassa el a tűző/lerakó egységet a készüléktől.

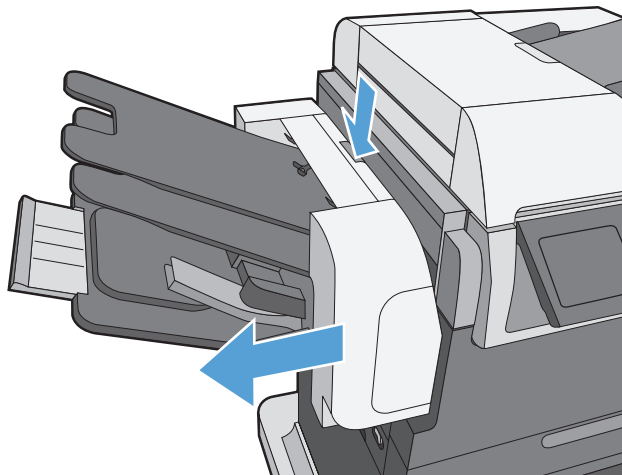

2. Nyissa ki a tűzőkazetta fedelét.

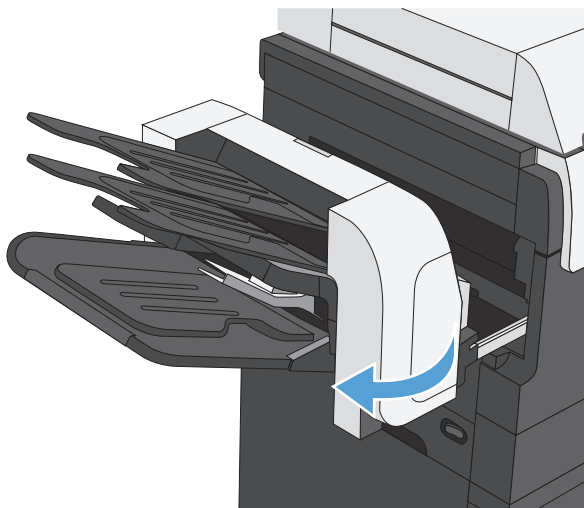

3. Emelje fel a tűzőkazetta zöld karját, majd húzza ki a kazettát a tűzőből.

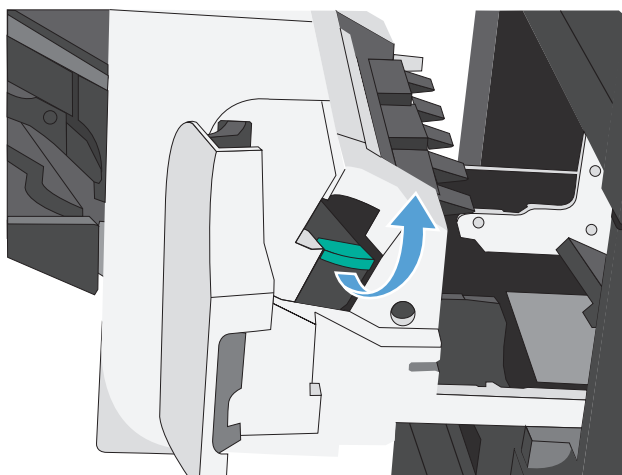

4. Tolja fel a tűzőkazetta hátulján lévő kis kart.

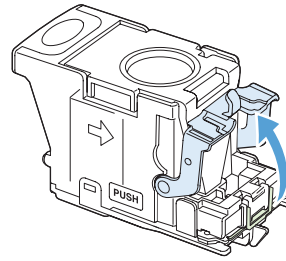

5. Távolítsa el az elakadt tűzőkapcsokat.

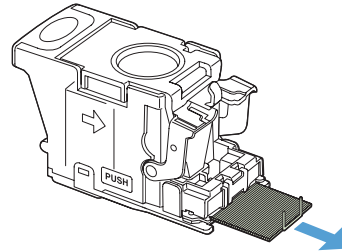

6. Tolja vissza a tűzőkazetta hátulján lévő kart zárási pozícióba, amíg az a helyére nem pattan.

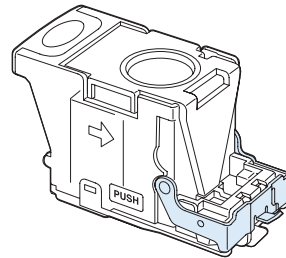

7. Helyezze a tűzőkazettát a tűzőgépbe, a helyére kattanáig nyomja lefelé a zöld fogantyút, majd csukja le a tűzőkazetta fedelét.

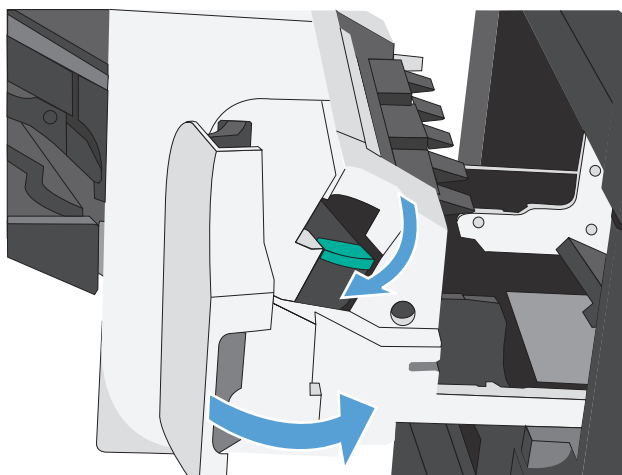

8. Csúsztassa a tűző/lerakó egységet a készülék felé, amíg az a helyére nem kattan.

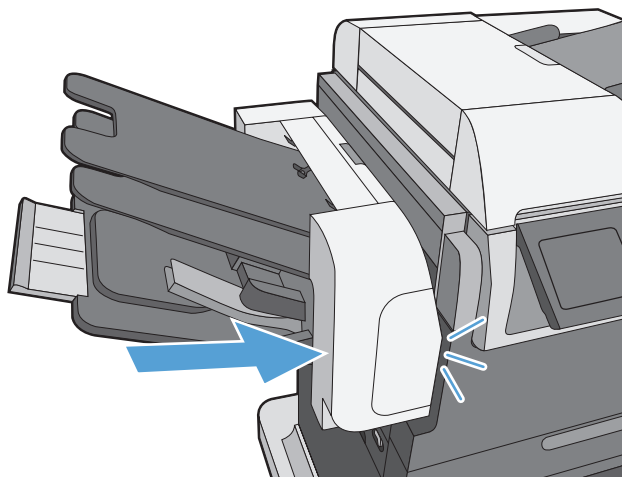

Elakadások megszüntetése a kimeneti tálca területén

1. Ha a papír látható a kimeneti tálcáról, húzza ki a papírt a kezdőélénél fogva.

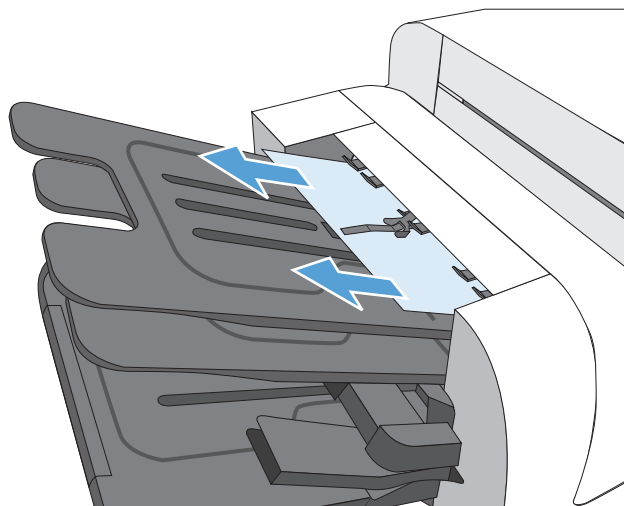

A fedél alatti elakadások megszüntetése

1. A kioldókar húzásával nyissa fel a felső fedelet.

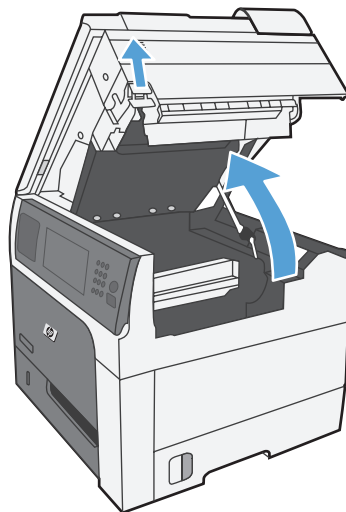

2. Távolítsa festékkazettáknál látható összes elakadt lapot.

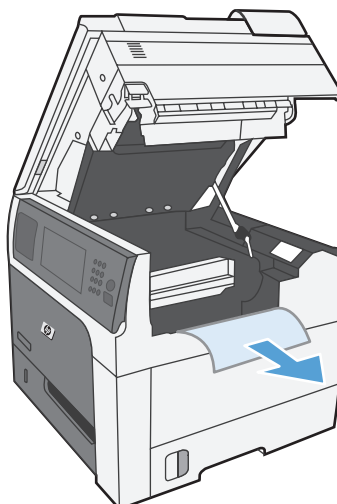

3. Ha nem látható elakadt papírlap, vegye ki a festékkazettát, majd távolítsa el a papírútvonalon megakadt lapokat.

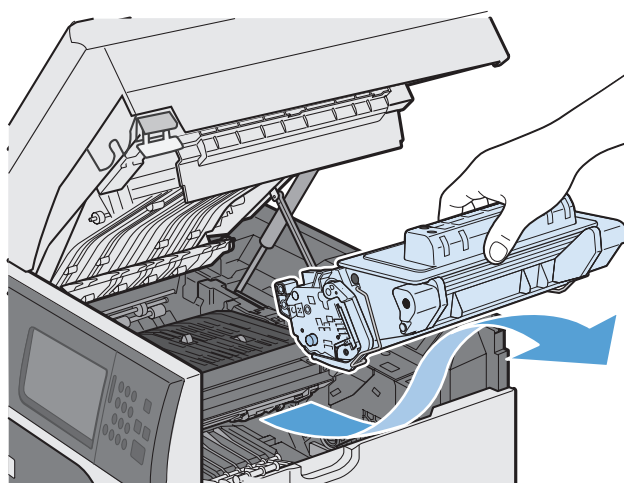

4. Helyezze vissza a festékkazettát, majd csukja le a felső fedőlapot.

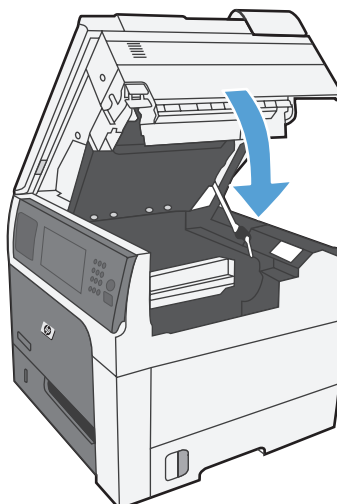

Elakadások megszüntetése a jobb oldali ajtó mögött

1. Nyissa ki a jobb oldali ajtót.



2. Óvatosan húzza ki a papírt a behúzási területről.



3. Zárja be a jobb oldali ajtót.

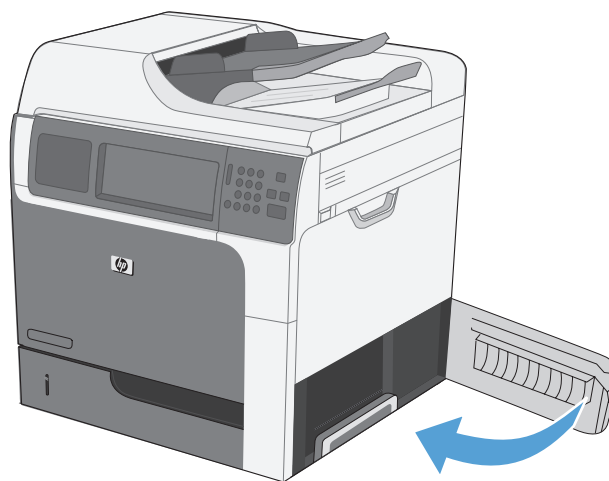

Elakadások elhárítása az 1. tálcánál

1. Szüntesse meg az elakadást a papír egyenesen történő kihúzásával. Az üzenet törléséhez érintse meg az **OK** gombot.



2. Ha nem sikerül kihúznia a papírt, vegye le a fekete műanyag takarólemezt.



3. A kioldókar húzásával nyissa fel a felső fedelet, majd távolítsa el a nyomtatókazettát.

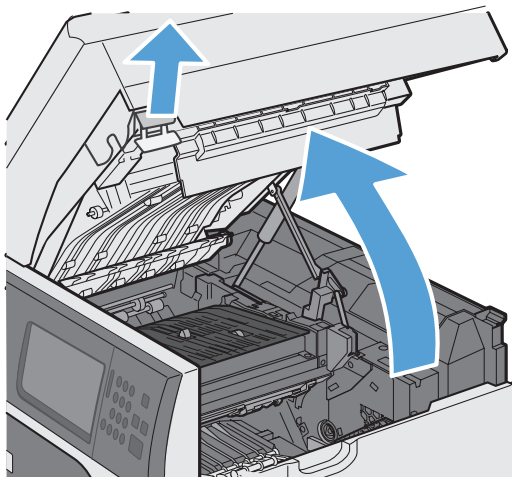

4. A papírbevezető görgő elülső részénél a kis zöld fül fölfelé húzásával emelje meg a műanyag görgőtakarót, majd húzza ki az elakadt papírlapokat.

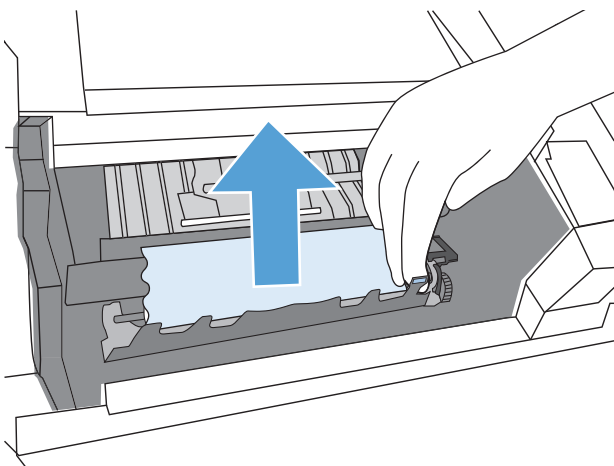

5. A görgő hátulsó részénél a hosszabb zöld fül segítségével emelje meg a fém takarólemezt, majd húzza ki az elakadt papírlapokat. Az üzenet törléséhez érintse meg az **OK** gombot.

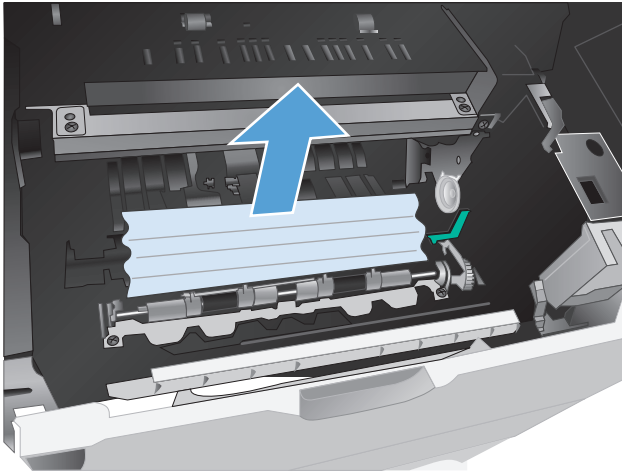

6. Engedje le a takarólemezt, helyezze vissza a festékkazettát, majd csukja le a fedelet.

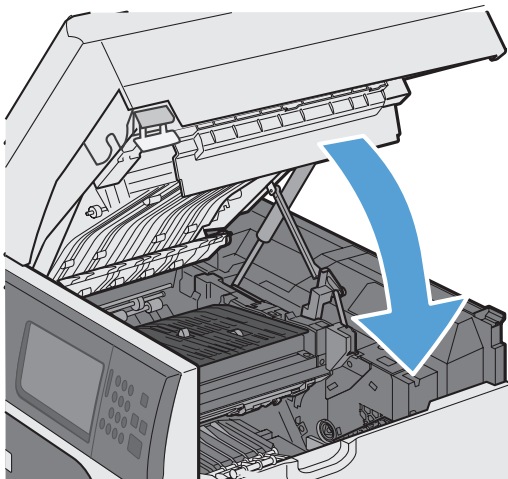

7. Helyezze vissza a fekete műanyag takarólemezt.

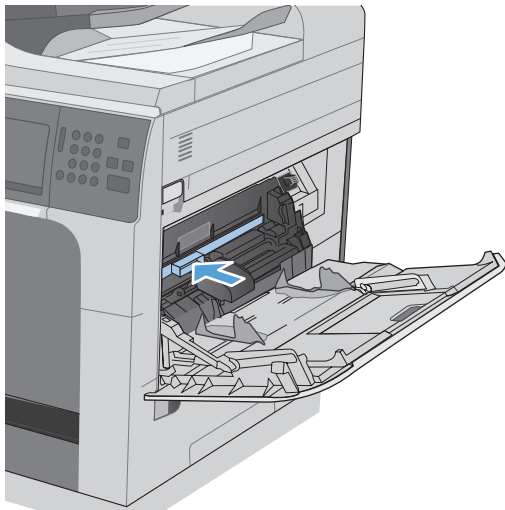

Elakadások megszüntetése a 2., 3., 4. vagy 5. tálcán

⚠ VIGYÁZAT! Ha kinyitja valamelyik tálcát, amikor papír van elakadva a készülékben, az a papír elszakadását okozhatja, továbbá papírdarabok maradhatnak a tálcában, ami újabb elakadást okozhat. A tálca kinyitása előtt mindenképpen szüntesse meg az elakadást.

1. Nyissa ki a tálcát, és ellenőrizze, hogy a papír megfelelően van-e betöltve. Távolítsa el minden elakadt vagy sérült papírlapot. Az elakadt papír tálcanyílásnál történő eléréséhez távolítsa el a tálcát a készülékről.

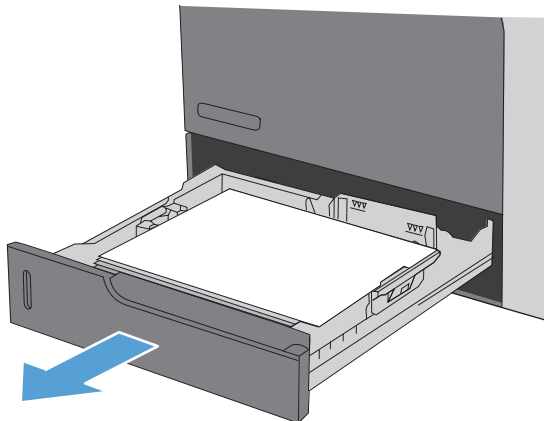

2. Csukja vissza a tálcát.

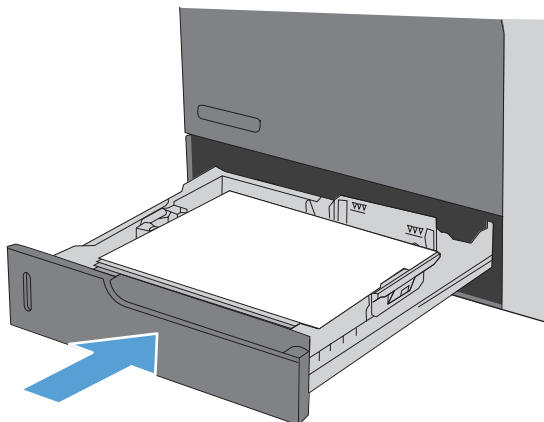

Elakadások megszüntetése a jobb alsó ajtónál (3., 4. vagy 5. tálca)

1. Nyissa ki a jobb alsó ajtót.

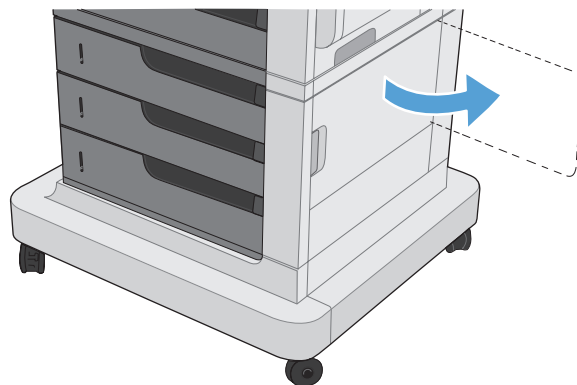

2. Ha látható papír, óvatosan felfelé vagy lefelé húzva távolítsa el az elakadt papírt.

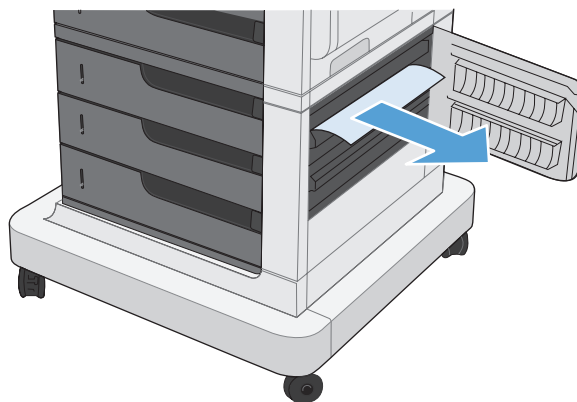

3. Zárja be a jobb alsó ajtót.

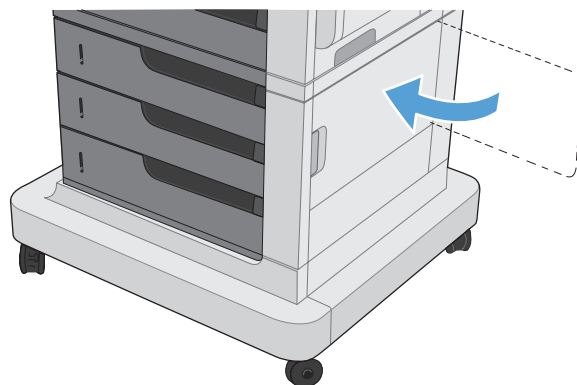

Elakadások megszüntetése a beégetőegységben

⚠ VIGYÁZAT! A beégetőegység forró lehet. Kapcsolja ki a készüléket, majd várja meg, amíg kihűl a beégetőegység.

- 1. Tűző/lerakó egységgel rendelkező típusok:** Húzza ki a kábelt a tűző/lerakó egység csatlakozójából.

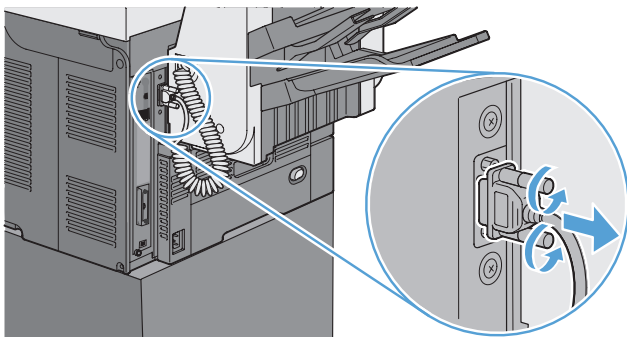

- 2. Tűző/lerakó egységgel rendelkező típusok:** Oldja ki a tűző/lerakó egység reteszét, majd a készüléktől elfelé csúsztatva távolítsa el a tűző/lerakó egységet.

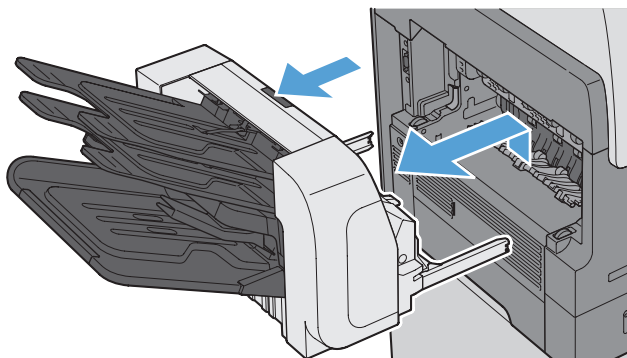

- 3. Minden egyéb típus:** Távolítsa el a kimeneti tálcát a készüléktől elfelé csúsztatva.

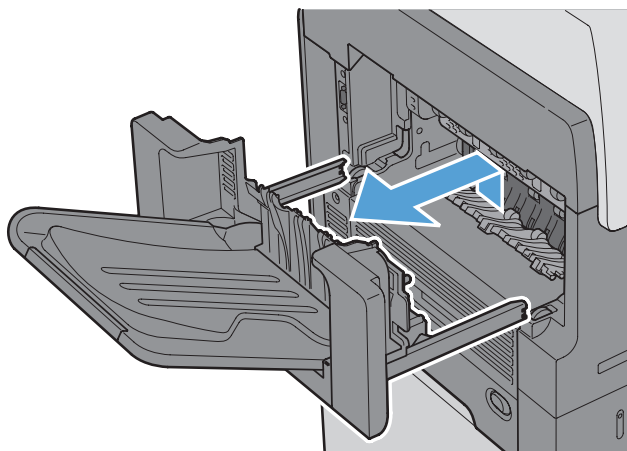

4. Távolítsa el a duplexer egységet a készüléktől elfelé csúsztatva.

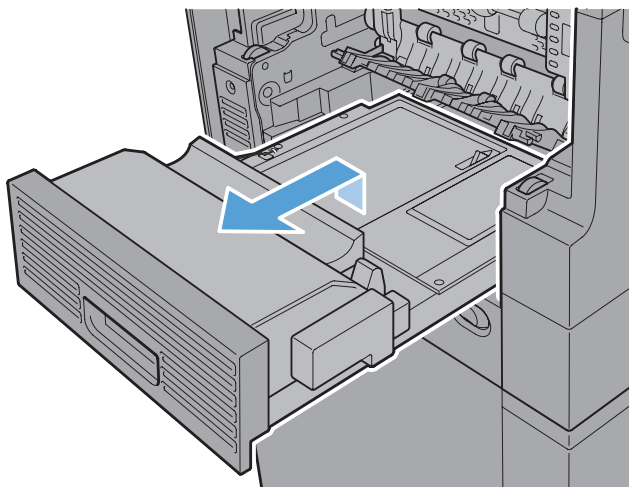

5. A beégetőegység bemeneti vezetőjének bal oldalát óvatosan elhajlítva oldja ki, majd kifelé és elfelé forgatva vegye ki a vezetőt.

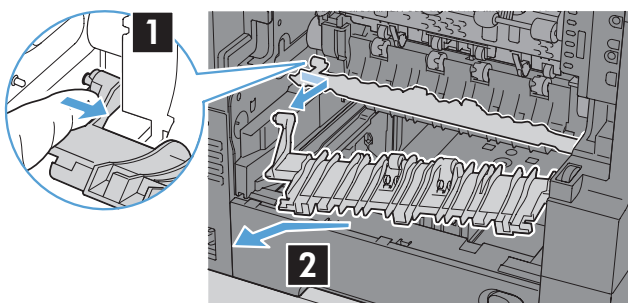

6. A beégetőegységen található két kék fület összeszorítva oldja ki az egységet, kissé emelje meg, majd a beégetőegységet egyenesen húzza ki a készülékből.

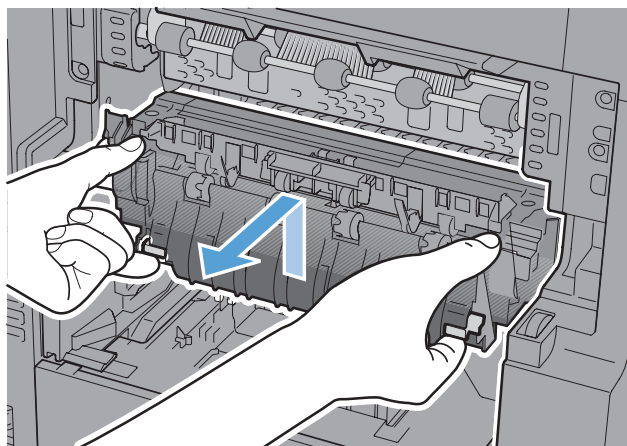

7. Szüntesse meg az elakadást a papír egyenesen történő kihúzásával.

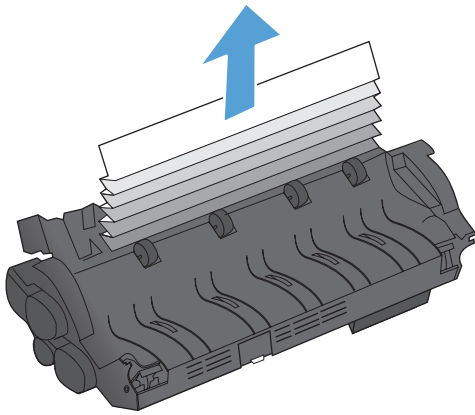

8. A beégetőegységet nyomja egyenesen befelé a készülékbe, amíg a helyére pattan.

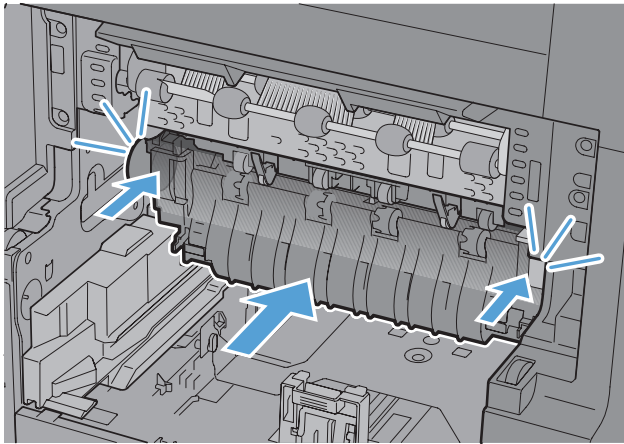

9. Helyezze a készülékbe a beégetőegység vezetőjének jobb oldalát, óvatosan hajlítsa meg a vezető bal oldalát, majd tolja vissza a helyére úgy, hogy a vezető tűskéi a készüléktest furataiba ugorjanak.

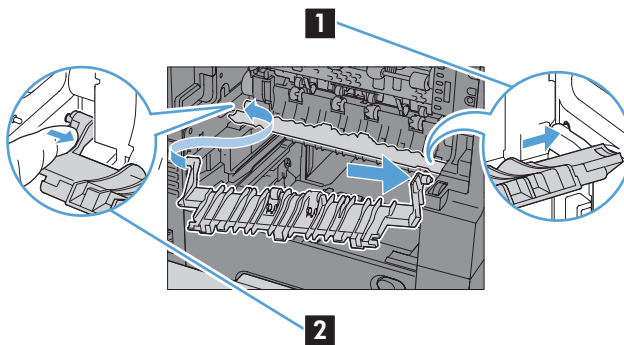

10. Csúsztassa a duplexer egységet a készülékbe.

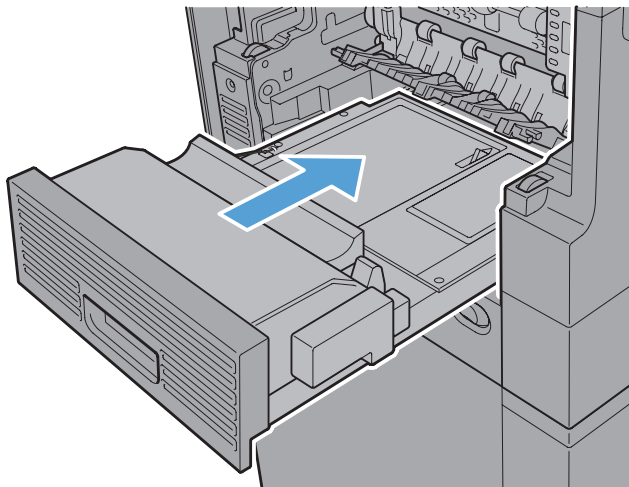

11. Tűző/lerakó egységgel rendelkező típusok: Csúsztassa a tűző/lerakó egységet a készülék felé, amíg az a helyére nem pattan.

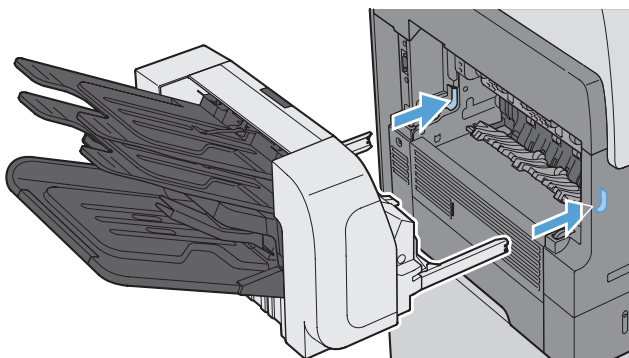

12. Tűző/lerakó egységgel rendelkező típusok: Csatlakoztassa újra a tűző/lerakó egység csatlakozóját.

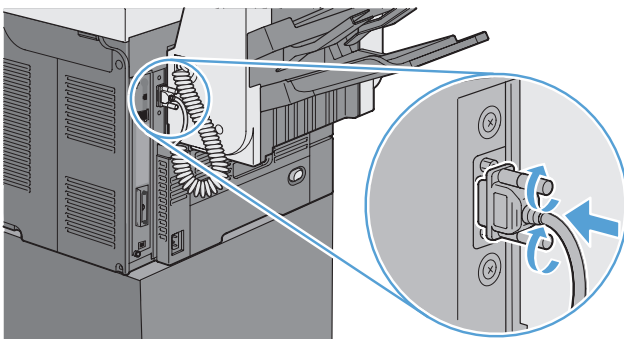

13. Minden egyéb típus: A kimeneti tálcát a készülékbe csúsztatva helyezze vissza azt.

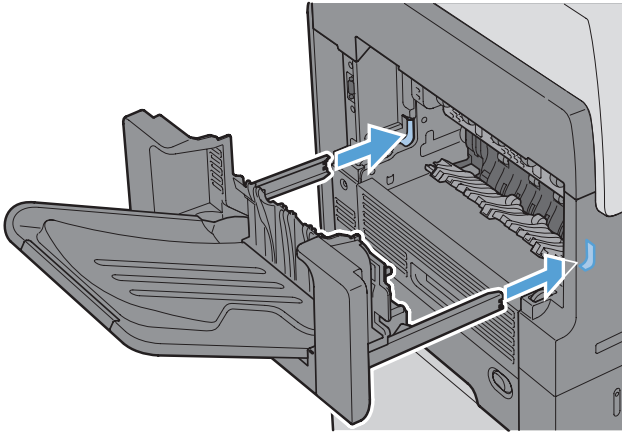

Elakadások megszüntetése a papírbevezetési területen

1. A kioldókar húzásával nyissa fel a felső fedelet, majd távolítsa el a nyomtatókazettát.

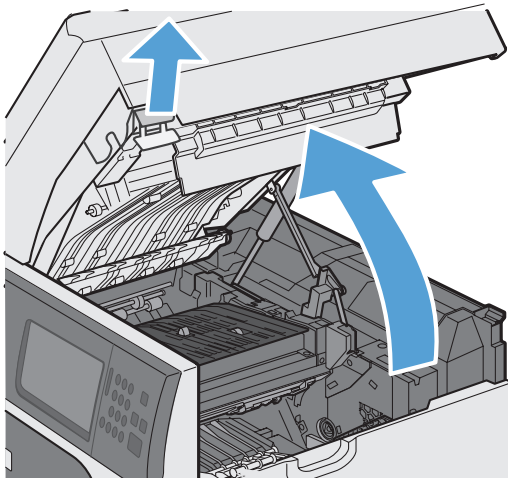

2. Ha elakadt papír látható a papírbevezetés takarólemeze alatt, a zöld kar segítségével emelje meg a lemezt, majd a papír óvatos, egyenesen történő kihúzásával szüntesse meg az elakadást.

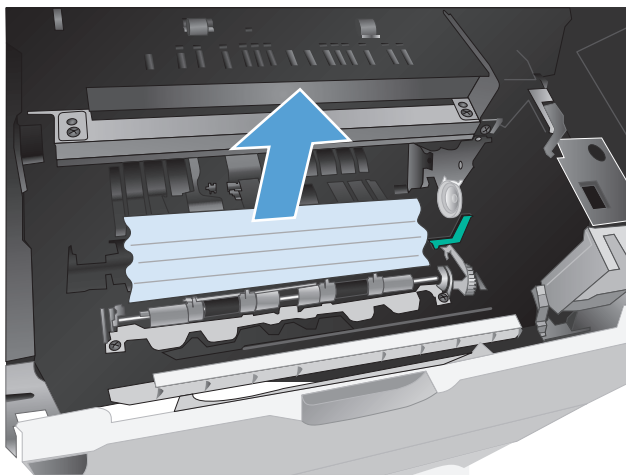

3. Engedje le a lemezt, helyezze vissza a festékkazettát, majd csukja le a fedelet.

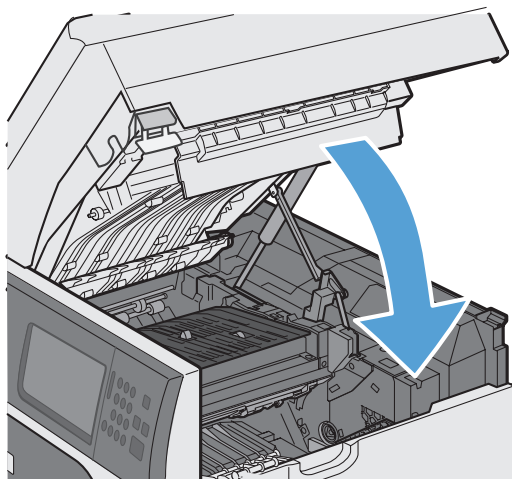

Elakadáselhárítás módosítása

A készülék rendelkezik elakadáselhárítási funkcióval, amely újból kinyomtatja az elakadt oldalakat.

1. A kezdőképernyőn érintse meg a **Adminisztráció** gombot.

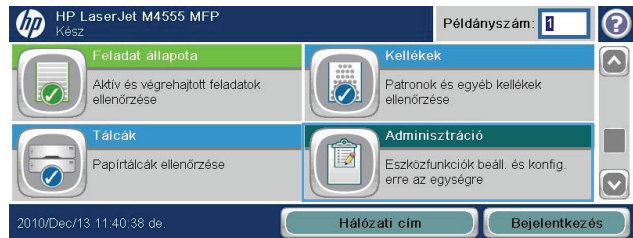

2. Nyissa meg az **Általános beállítások**, majd az **Elakadás elhár.** menüt.
3. Válassza ki az alábbi opciók egyikét:

- **Automatikus** — A készülék megkísérli az elakadt oldalak ismételt kinyomtatását, ha elegendő memória áll rendelkezésre. Ez az alapértelmezett beállítás.
- **Kikapcsolva** — A készülék nem kísérli meg az elakadt oldalak ismételt kinyomtatását. Így nem kell tárolni a legutóbbi oldalakat a memóriában, tehát optimális maradhat a teljesítmény.

MEGJEGYZÉS: Ha a készülékből kifogy a papír, és éppen kétoldalas nyomtatás történik, e lehetőség használatakor néhány oldal elveszhet.

- **Be** — A készülék mindig újra kinyomtatja az elakadt oldalakat. Memóriát foglal le a legutóbbi oldalak adatainak tárolására. Ennek azonban negatív hatása lehet a készülék teljesítményére.

A nyomtatási minőség javítása

A legtöbb, nyomtatás minőségével összefüggő problémát megelőzheti, ha követi ezeket az irányelveket.

- Használja a megfelelő papírtípus-beállítást a nyomtató-illesztőprogramban
- Olyan papírt használjon, amely megfelel az erre a termékre vonatkozó HP specifikációknak.
- Szükség szerint tisztítsa meg a készüléket.
- Cserélje ki a nyomtatókazettát, ha elérte a becsült élettartama végét, és a nyomtatási minőség már nem elfogadható.
- Használja a nyomtatási igényeinek legjobban megfelelő nyomtató-illesztőprogramot.

Papírtípus kiválasztása

1. Nyissa meg a nyomtatóillesztőt, kattintson a **Tulajdonságok** vagy a **Beállítások** gombra, és kattintson a **Papír/minőség** fülre.
2. A **Típus** legördülő listából válasszon egy típust.
3. Kattintson az **OK** gombra.

A HP specifikációknak megfelelő papír használata

Használjon másik papírt, ha az alábbi problémák bármelyike jelentkezik:

- A nyomtatás túl világos, vagy egyes részeken fakónak tűnik.
- A kinyomtatott lapokon festékfoltok vannak.
- A kinyomtatott lapokon elkenődik a festék.
- A kinyomtatott karakterek alakja nem megfelelő.
- A kinyomtatott oldalak hullámosodnak.

Mindig a készülék által támogatott típusú és súlyú papírt használjon. Emellett kövesse az alábbi útmutatást a papír kiválasztásakor:

- Olyan papírt használjon, amely jó minőségű, és nincsenek rajta vágások, bemetszések, tépések, foltok, laza részecskék, por, gyűrődések, lyukak, kapcsok, illetve hullámosodó vagy meghajlott szélek.
- Ne használjon olyan papírt, amelyre már nyomtattak.
- Lézernyomtatókhöz készült papírt használjon. Ne használjon olyan papírt, amely csak tintasugaras nyomtatókhoz készült.
- Ne használjon túl durva papírt. A simább papír használata általában jobb nyomtatási minőséget eredményez.

Tisztítóoldal nyomtatása

Ha az alábbi problémák valamelyike felmerül, nyomtasson ki egy tisztítólapot, amivel eltávolíthatja a port és a festéket a papírutról:

- A kinyomtatott lapokon festékfoltok vannak.
- A kinyomtatott lapokon elkenődik a festék.
- Ismétlődő hibák láthatóak a kinyomtatott lapokon.

Tisztítólap nyomtatásához kövesse az alábbi eljárást.

1. A kezdőképernyőn érintse meg az [Eszközkarbantartás](#) gombot.
2. Nyissa meg a következő menüket:
 - [Kalibrálás/tisztítás](#)
 - [Tisztítólap](#)
3. Érintse meg a [Nyomtatás](#) gombot az oldal kinyomtatásához.
4. A tisztítási folyamat eltarthat néhány percig. A folyamat végén dobja el a kinyomtatott lapot.

A képregisztráció beállítása

Ha szövegigazítási problémákat tapasztal az oldalon, használja a [Regisztráció beállítása](#) menüt a képregisztrálás beállításához.

1. A kezdőképernyőn érintse meg az [Adminisztráció](#) gombot.
2. Nyissa meg a következő menüket:
 - a. [Általános beállítások](#)
 - b. [Nyomtatási minőség](#)
 - c. [Kép regisztrálása](#)
 - d. [<X>. tábla beállítása](#)
3. Érintse meg a [Tesztoldal nyomtatása](#) beállítást, majd az [OK](#) gombot.
4. A beállítás befejezéséhez kövesse a tesztoldalon található utasításokat.

A nyomtatókazetta ellenőrzése

Az alábbi problémák valamelyikének felmerülése esetében ellenőrizze, és ha szükséges, cserélje a nyomtatókazettát:

- A nyomat túl világos, vagy egyes részeken fakónak tűnik.
- Kisebb hiányos területek vannak a kinyomtatott lapokon.
- A kinyomtatott lapokon csíkok vagy sávok jelennek meg.



MEGJEGYZÉS: Ha vázlat minőségű vagy EconoMode nyomtatási beállítást használ, a nyomtatás halványabbnak tűnhet. A HP nem tanácsolja az EconoMode folyamatos használatát. Ha az EconoMode funkciót folyamatosan használja, előfordulhat, hogy a nyomtatókazetta mozgó alkatrészei előbb elhasználódnak, mint a kazettában lévő toner. Ha a nyomtatási minőség leromlik és már nem elfogadható, fontolja meg a nyomtatókazetta cseréjét

Ha megállapította, hogy cserélni kell a nyomtatókazettát, nyomtassa ki a kellékállapot oldalt, hogy megnézhesse azon a megfelelő eredeti HP nyomtatókazetta termékszámát.

Nyomtatókazetta típusa	A probléma megszüntetéséhez szükséges lépések
Újratöltött vagy felújított nyomtatókazetta	A Hewlett-Packard Company nem javasolja a nem HP által gyártott új vagy felújított kellékek használatát. Mivel az egyéb kazetták nem a HP termékei, a HP nem vesz részt a tervezésükben, és nem ellenőrizheti minőségüket. Ha újratöltött vagy felújított nyomtatókazettát használ és nem elégedett a nyomtatási minőséggel, akkor cserélje a kazettát eredeti HP kazettára.
Eredeti HP nyomtatókazetta	<ol style="list-style-type: none"><li data-bbox="679 690 1422 804">1. Ha a nyomtatókazetta elérte várható élettartama végét, a készülék kezelőpanelén vagy a kellékállapot oldalon megjelenik a Nagyon alacsony szint jelzés. Ha a nyomtatási minőség már nem elfogadható, cserélje a nyomtatókazettát.<li data-bbox="679 831 1422 884">2. Nézze meg, hogy vannak-e látható sérülések a nyomtatókazettán. Lásd az alábbi utasításokat. Ha szükséges, cserélje ki a nyomtatókazettát.<li data-bbox="679 911 1422 1024">3. Ha a kinyomtatott lapokon azonos távolságban ismétlődő hibák láthatóak, nyomtasson ki egy tisztítólapot. Ha a probléma ezzel nem szűnik meg, a probléma okának azonosításához nézze meg az ismétlődő hibákról szóló leírást a jelen dokumentumban.

A nyomtatási igényeknek legjobban megfelelő nyomtató-illesztőprogram használata

Lehet, hogy másik nyomtató-illesztőprogramot kell használnia, ha a kinyomtatott dokumentumon a grafikákban nem várt vonalak láthatóak, illetve ha hiányos a szöveg, hiányos a grafika, nem megfelelő a formátum és a betűtípus.

A HP PCL 6 illesztőprogramja

- A szoftvertelepítő CD-n található alapértelmezett illesztőprogram. Ha nem tölt le másik illesztőprogramot, a rendszer automatikusan telepíti ezt.
- Minden Windows környezet számára ajánlott
- Általánosságban véve a legjobb sebességet, nyomtatási minőséget és termékfunkció-támogatást biztosítja a legtöbb felhasználó számára
- A programot úgy tervezték, hogy illeszkedjen a Windows grafikus eszközfelülethez (GDI), így Windows környezetben a legjobb sebességet biztosítja
- Előfordulhat, hogy nem teljesen kompatibilis a PCL 5 formátumon alapuló külső és egyéni szoftverprogramokkal

A HP UPD PS illesztőprogramja

- Adobe® szoftverprogramokkal, illetve egyéb, intenzív grafikai tartalmat kezelő szoftverprogramokkal történő nyomtatáshoz javasolt
- Támogatást biztosít postscript-emulációs igényű feladatok nyomtatásához, illetve postscript betűkészletek flash-memóriából való támogatásához

HP UPD PCL 5 illesztőprogram

- Használata Windows-környezetben végzett általános irodai nyomtatáshoz javasolt
- Kompatibilis a PCL előző verzióival és a régebbi HP LaserJet termékekkel
- Ideális választás külső vagy egyéni szoftverprogramokkal végzett nyomtatáshoz
- A legjobb választás vegyes környezetben történő működtetéshez, melyeknél a terméket PCL 5 (UNIX, Linux, nagyszámítógép) formátumra kell állítani
- A programot vállalati Windows-környezetekben történő használatra tervezték, hogy egyetlen illesztőprogramot többféle nyomtatótípusnál lehessen alkalmazni
- Használata hordozható Windows-számítógépről, többféle nyomtatótípuson végzett nyomtatásnál ideális megoldást nyújt

HP UPD PCL 6 illesztőprogram

- Minden Windows-környezetben ajánlott nyomtatásra
 - Összességében a leggyorsabb és legjobb minőségű nyomtatást, valamint a legszélesebb körű nyomtatási funkciókat biztosítja a legtöbb felhasználó számára
 - A Windows grafikus eszközüillesztőjével (GDI) való összehangolt együttműködésre készült a Windows-környezetekben való lehető leggyorsabb működés érdekében
 - Előfordulhat, hogy nem teljesen kompatibilis a PCL 5 formátumon alapuló külső és egyéni szoftverprogramokkal
-

Az alábbi weboldalról további nyomtató-illesztőprogramokat lehet letölteni: www.hp.com/support/ljm4555mfp_software.

A másolatok nyomtatási minőségének javítása

Ha problémákat észlel a másolt dokumentumok nyomtatási minőségében, tekintse meg a nyomtatott dokumentumokra vonatkozó leírásokat a jelen dokumentum korábbi részében. A nyomtatási minőséggel kapcsolatos problémák egy része azonban csak a másolt dokumentumok esetében jelentkezik.

- Ha csíkok jelennek meg a dokumentumadagoló használatával készített másolatokon, tisztítsa meg a lapolvasó szerkezet bal oldalán található kis üvegsávot.
- Ha pontok vagy egyéb hibák jelennek meg a lapolvasó üvegének használatával készített másolatokon, tisztítsa meg a lapolvasó üvegét és a műanyag fehér fedelet.

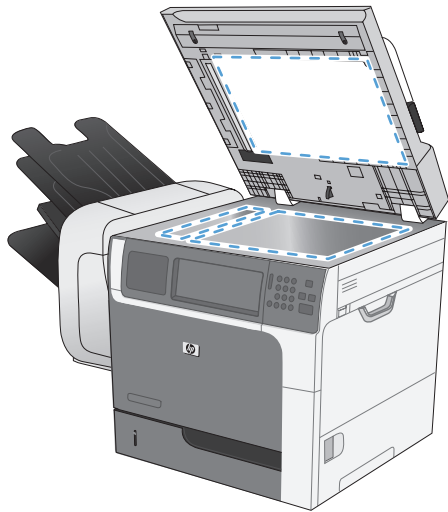

1. Kapcsolja ki a készüléket a tápkapcsolóval, majd húzza ki a tápkábelt a fali csatlakozóaljzattól.
2. Nyissa fel a lapolvasó fedelét.
3. Egy karcmentes üvegtisztító folyadékkal megnedvesített, puha ruhával vagy szivaccsal törölje át a lapolvasó üvegét és a fehér műanyag lapot.

⚠ VIGYÁZAT! A termék egy alkatrészén se használjon olyan anyagokat, amelyek felsérthetik a felületét, illetve ne használjon acetont, benzint, szalmiákszeszt, etilalkoholt és szén-tetrakloridot sem. Ezek ugyanis károsíthatják a terméket. Ne engedje a folyadékot közvetlenül az üvegre vagy a papírtovábbító hengerre folyni, mert befolyhat alá, és kárt okozhat a termékben.

4. Az üveg és a fehér műanyag lap cseppmentes szárításához használjon bőrdarabot vagy cellulózszivacsot.
5. Csatlakoztassa a készüléket, majd a tápkapcsoló segítségével kapcsolja be a készüléket.

A készülék nem nyomtat, vagy lassan nyomtat

A készülék nem nyomtat

Ha a készülék egyáltalán nem nyomtat, próbálkozzon az alábbi lehetőségekkel.

1. Győződjön meg róla, hogy a készülék be van kapcsolva, és a kezelőpanel üzemkész állapotot jelöl.
 - Ha a kezelőpanel nem jelez üzemkész állapotot, kapcsolja ki, majd be a készüléket.
 - Ha a kezelőpanel üzemkész állapotot jelez, próbálja meg újra elküldeni a feladatot.
2. Ha a kezelőpanel a készülék meghibásodását jelzi, hárítsa el a hibát, majd próbálja meg újra elküldeni a feladatot.
3. Győződjön meg róla, hogy a kábelek mind megfelelően vannak csatlakoztatva. Ha a készülék hálózathoz van csatlakoztatva, ellenőrizze az alábbiakat:
 - Ellenőrizze a hálózati kapcsolatot melletti jelzőfényt a készüléken. Ha a hálózat aktív, a jelzőfény zöld színű.
 - Győződjön meg róla, hogy a hálózati csatlakozáshoz hálózati kábelt használ, nem pedig telefonkábelt.
 - Győződjön meg róla, hogy a hálózati útválasztó, hub vagy kapcsoló be van kapcsolva, és megfelelően működik.
4. Telepítse a HP szoftvert a készülékhez mellékelt CD-ről. Általános nyomtató-illesztőprogramok használata esetén késedelmes lehet a feladatok törlése a nyomtatási sorból.
5. A számítógépen található nyomtatók listájában jobb egérgombbal kattintson a készülék nevére, kattintson a **Tulajdonságok** lehetőségre, majd nyissa meg a **Portok** lapot.
 - Ha hálózati kábelt használ a hálózati csatlakozáshoz, győződjön meg róla, hogy a **Portok** lapon látható nyomtatónév egyezik-e a készülék konfigurációs oldalán szereplő készüléknévvel.
 - Ha USB-kábelt használ, és vezeték nélküli hálózathoz csatlakozik, ügyeljen rá, hogy be legyen jelölve a **Virtuális nyomtatóport USB-eszközhöz** lehetőség melletti jelölőnégyzet.
6. Ha egyéni tűzfalrendszert használ a számítógépen, lehet, hogy az blokkolja a kommunikációt a készülékkel. Próbálkozzon a tűzfal ideiglenes letiltásával, hogy megállapíthassa, hogy az okozza-e a problémát.
7. Ha a számítógép vagy a készülék vezeték nélküli hálózathoz csatlakozik, a gyenge jelminőség vagy az interferencia okozhatja a nyomtatási feladatok késését.

A készülék lassan nyomtat

Ha a készülék nyomtat, de lassúnak tűnik, próbálkozzon az alábbi lehetőségekkel.

1. Győződjön meg róla, hogy számítógép megfelel az erre a készülékre vonatkozó minimális specifikációknak. A specifikációk listája ezen a weboldalon érhető el: www.hp.com/support/ljm4555mfp.
2. Ha a készüléket beállítja bizonyos papírtípusokhoz, mint amilyen pl. a nehéz papír, a készülék lassabban nyomtat, azért, hogy megfelelően égesse rá a festéket a papírra. Ha a papírtípus-beállítás nem megfelelő az éppen használt papírtípushoz, módosítsa a beállítást a papírtípusnak megfelelően.
3. Ha a számítógép vezeték nélküli hálózathoz csatlakozik, a gyenge jelminőség vagy az interferencia okozhatja a nyomtatási feladatok késését.

USB-portról történő, helyszíni nyomtatás problémáinak megoldása

- [A Megnyitás USB-eszközzel menü nem nyílik meg az USB-eszköz csatlakoztatásakor](#)
- [A fájl nyomtatása az USB-tárolóeszközzel sikertelen](#)
- [A kinyomtatni kívánt fájl jelenik meg a Megnyitás USB-eszközzel menüben](#)

A Megnyitás USB-eszközzel menü nem nyílik meg az USB-eszköz csatlakoztatásakor

1. Előfordulhat, hogy olyan USB-tárolóeszközt vagy fájlrendszert használ, amelyet a készülék nem támogat. Mentse el a fájlokat olyan szabványos USB-tárolótartozékra, amely az állománykijelölési táblázat (FAT) fájlrendszerét használja. A készülék a FAT12, FAT16 és FAT32 USB-tárolótartozékokat támogatja.
2. Ha egy másik menü már meg van nyitva, zárja be a menüt, majd csatlakoztassa újra az USB-tárolóeszközt.
3. Lehet, hogy az USB-tárolótartozéknak több partíciója van. (Bizonyos USB-tárolóeszközöket gyártó cégek olyan szoftvereket telepítenek a tartozékra, amelyek egy CD-hez hasonlóan partíciókat hoznak létre.) Formázza újra az USB-tárolóeszközt a partíciók eltávolításához, vagy használjon másik USB-tárolóeszközt.
4. Előfordulhat, hogy az USB-tárolóeszköz több energiát igényel, mint amennyit a készülék biztosítani tud.
 - a. Távolítsa el az USB-tárolótartozékot.
 - b. Kapcsolja ki, majd ismét be a készüléket.
 - c. Használjon olyan USB-tárolótartozékot, amely kisebb teljesítményt vesz fel vagy saját tápegysége van.
5. Lehet, hogy az USB-tárolótartozék nem fog megfelelően működni.
 - a. Távolítsa el az USB-tárolótartozékot.
 - b. Kapcsolja ki, majd ismét be a készüléket.
 - c. Próbálja nyomtatni másik USB-tárolótartozékról.

A fájl nyomtatása az USB-tárolóeszközzel sikertelen

1. Ellenőrizze, hogy van-e papír a tálcában.
2. Nézze meg, hogy van-e hibaüzenet a kezelőpanelen. Ha a lap elakadt a készülékben, szüntesse meg az elakadást.

A kinyomtatni kívánt fájl jelenik meg a **Megnyitás USB-eszközről** menüben

1. Lehetséges, hogy az USB nyomtatási funkció által nem támogatott fájlípust próbál meg kinyomtatni. A készülék a .pdf, .prn, .pcl, .ps és .cht fájlípust támogatja.
2. Előfordulhat, hogy az USB-tárolóeszközön túl sok fájl található egyetlen mappában. Csökkentse a mappában lévő fájlok számát úgy, hogy alkönyvtárakba mozgatja őket.
3. Lehet, hogy a fájl neve olyan karaktereket tartalmaz, amelyeket a készülék nem támogat. Ebben az esetben a készülék más karakterkészletek elemeivel egészíti ki a fájlneveket. Nevezze át a fájlokat ASCII-karakterek használatával.

Csatlakoztatási problémák megoldása

Közvetlen csatlakoztatási problémák megoldása

Ha a készüléket közvetlenül számítógéphez csatlakoztatta, ellenőrizze a kábelt.

- Ellenőrizze, hogy a kábel csatlakozik-e a számítógéphez és a készülékhez.
- Győződjön meg róla, hogy a kábel hossza max. 5 m. Próbálkozzon rövidebb kábel használatával.
- Másik készülékhez csatlakoztatva ellenőrizze, hogy a kábel jó-e. Ha szükséges, cserélje ki a kábelt.

Hálózati problémák megoldása

Az alábbi elemek ellenőrzésével győződjön meg róla, hogy a készülék kommunikál a hálózattal. Mielőtt elkezdené, nyomtasson ki egy konfigurációs oldalt a készülék kezelőpaneljéről, és keresse meg azon a készülék IP-címét.

- [Rossz minőségű fizikai csatlakozás](#)
- [A számítógép nem a készüléknek megfelelő IP-címet használja](#)
- [A számítógép nem tud kommunikálni a készülékkel](#)
- [A készülék nem megfelelő hivatkozást és duplex beállításokat használ a hálózathoz](#)
- [Lehet, hogy az új szoftverek kompatibilitási problémákat okoznak](#)
- [Lehet, hogy a számítógép vagy a munkaállomás nem megfelelően van beállítva](#)
- [A készülék le van tiltva, vagy a hálózat egyéb beállításai nem megfelelőek](#)

Rossz minőségű fizikai csatlakozás

1. Ellenőrizze, hogy a készülék megfelelő hosszúságú kábellel a megfelelő hálózati porthoz csatlakozik-e.
2. Ellenőrizze a kábelcsatlakozások szilárdságát.
3. Nézze meg a készülék hátulján a hálózati port csatlakozását, és ellenőrizze, hogy az aktivitást mutató sárga jelzőfény és a kapcsolat állapotát mutató zöld jelzőfény világít-e.
4. Ha a probléma továbbra is fennáll, próbáljon ki egy másik kábelt vagy portot az elosztón.

A számítógép nem a készüléknek megfelelő IP-címet használja

1. Nyissa meg a Nyomtató tulajdonságai párbeszédpanelét, és kattintson a **Portok** fülre. Ellenőrizze, hogy a készüléknek a jelenleg megfelelő IP-címe van-e kijelölve. A készülék IP-címe megtalálható a konfigurációs oldalon.
2. Ha a készüléket a HP szabványos TCP/IP port használatával telepítette, jelölje ki a **Mindig erre a nyomtatóra nyomtasson, akkor is, ha az IP-címe megváltozik** címkével ellátott négyzetet.
3. Ha a készüléket Microsoft szabványos TCP/IP port használatával telepítette, az IP-cím helyett használja a gazdagépnévet.
4. Ha az IP-cím helyes, törölje a készüléket a listából, majd vegye fel ismét.

A számítógép nem tud kommunikálni a készülékkel

1. A hálózati kommunikáció teszteléséhez alkalmazza a „ping” parancsot.
 - a. Nyisson meg egy parancssort a számítógépen: Windows esetében kattintson a **Start** gombra, majd a **Futtatás** pontra, és írja be a cmd parancsot.
 - b. Írja be a ping parancsot, majd a készülék IP-címét.
 - c. Ha az ablak megjeleníti a visszafordulási időket, a hálózat működik.
2. Ha a ping-teszt nem sikerül, ellenőrizze, hogy be vannak-e kapcsolva a hálózati eszközök (hubok), majd ellenőrizze, hogy a készülék és a számítógép hálózati beállításai ugyanarra a hálózatra vannak-e megadva.

A készülék nem megfelelő hivatkozást és duplex beállításokat használ a hálózathoz

A Hewlett-Packard azt tanácsolja, hogy ezt a beállítást hagyja automatikus módban (ez az alapbeállítás). Ha megváltoztatja ezeket a beállításokat, akkor azokat a hálózatra vonatkozóan is módosítani kell.

Lehet, hogy az új szoftverek kompatibilitási problémákat okoznak

Ellenőrizze, hogy minden új szoftver jól van-e telepítve, és hogy ezek a megfelelő nyomtatóillesztő-programot használják-e.

Lehet, hogy a számítógép vagy a munkaállomás nem megfelelően van beállítva

1. Ellenőrizze a hálózati illesztőprogramokat, nyomtatóillesztő-programokat és a hálózati átírányítást.
2. Ellenőrizze, hogy az operációs rendszer megfelelően van-e konfigurálva.

A készülék le van tiltva, vagy a hálózat egyéb beállításai nem megfelelőek

- 1.** Nézze meg a konfigurációs oldalt a hálózati protokoll állapotának ellenőrzéséhez. Engedélyezze azt, ha szükséges.
- 2.** Ha szükséges, konfigurálja újra a hálózati beállításokat.

A készülék szoftverével kapcsolatos problémák megoldása Windows rendszerben

Probléma	Megoldás
A Nyomtató mappában nem látható nyomtató-illesztőprogram a termékhez.	Telepítse újra a termék szoftverét. MEGJEGYZÉS: Zárjon be minden futó alkalmazást. Az olyan alkalmazások esetében, amelyek ikonja a rendszertálcán látható, kattintson a jobb egérgombbal az ikonra, és válassza a Bezárás vagy a Letiltás parancsot.
	Próbálja meg az USB-kábelt a számítógép másik USB-portjához csatlakoztatni.
A szoftver telepítése közben hibaüzenet jelent meg	Telepítse újra a termék szoftverét. MEGJEGYZÉS: Zárjon be minden futó alkalmazást. Az olyan alkalmazások esetében, melyek ikonja a tálcán látható, kattintson a jobb egérgombbal az ikonra, és válassza a Bezárás vagy a Letiltás parancsot.
	Ellenőrizze a szabad hely mennyiségét azon a meghajtón, ahová telepíti a termék szoftverét. Szükség esetén, szabadítsa fel a lehető legnagyobb területet, majd telepítse új a termék szoftverét.
	Szükség esetén futassa a Lemeztöredezettség-mentesítőt, majd telepítse újra a termék szoftverét.
A készülék Üzemkész állapotban van, de nem nyomtat	Nyomtasson egy konfigurációs oldalt, és ellenőrizze a termék funkcióit. Ellenőrizze, hogy minden kábel megfelelően csatlakozik-e és a megadott specifikációkon belül van-e. Ez vonatkozik az USB- és a tápkábelekre is. Próbáljon új kábelt használni. Ellenőrizze, hogy a Beépített Jetdirect oldalon beállított IP-cím megfelel-e a szoftver port IP-címének. Hajtsa végre a következő műveletek egyikét:
Windows XP, Windows Server 2003, Windows Server 2008 és Windows Vista	<ol style="list-style-type: none">1. Kattintson a Start lehetőségre.2. Kattintson a Beállítások lehetőségre.3. Kattintson a Nyomtatók és faxok lehetőségre (az alapbeállítás szerinti Start menü nézet használatával), vagy a Nyomtatók lehetőségre (a klasszikus Start menü nézet használatával).4. Kattintson az egér jobb oldali gombjával a készülék illesztőprogramjának ikonjára, majd válassza a Tulajdonságok lehetőséget.5. Kattintson a Portok fülre, majd kattintson a Port konfigurálása lehetőségre.6. Ellenőrizze az IP-címet, majd kattintson az OK vagy a Mégse gombra.7. Ha az IP-címek nem egyeznek, törölje a listából az illesztőprogramot, majd telepítse újra a megfelelő IP-cím megadásával.

Probléma	Megoldás
Windows 7	<ol style="list-style-type: none"><li data-bbox="820 226 1155 247">1. Kattintson a Start lehetőségre.<li data-bbox="820 279 1378 300">2. Kattintson az Eszközök és nyomtatók lehetőségre.<li data-bbox="820 331 1433 415">3. Kattintson az egér jobb oldali gombjával a készülék illesztőprogramjának ikonjára, majd válassza a Nyomtató tulajdonságai lehetőséget.<li data-bbox="820 447 1331 499">4. Kattintson a Portok fülre, majd kattintson a Port konfigurálása lehetőségre.<li data-bbox="820 531 1453 583">5. Ellenőrizze az IP-címet, majd kattintson az OK vagy a Mégse gombra.<li data-bbox="820 615 1390 688">6. Ha az IP-címek nem egyeznek, törölje a listából az illesztőprogramot, majd telepítse újra a megfelelő IP-cím megadásával.

A készülék szoftverével kapcsolatos problémák megoldása Macintosh rendszerben

- [A nyomtató-illesztőprogram nem szerepel a Print & Fax \(nyomtató és fax\) listában](#)
- [A készülék neve nem jelenik meg a Print & Fax \(nyomtató és fax\) készüléklistájában](#)
- [A nyomtató-illesztőprogram nem állítja be automatikusan a Print & Fax \(nyomtató és fax\) listában kiválasztott készüléket](#)
- [Egy nyomtatási feladat nem arra a készülékre került, amelyekre küldeni kívánta](#)
- [USB kábelkapcsolat esetén a készülék az illesztőprogram kiválasztását követően nem jelenik meg a Print & Fax \(nyomtató és fax\) listában](#)
- [Ön általános nyomtató-illesztőprogramot alkalmaz USB-csatlakozás használatakor](#)

A nyomtató-illesztőprogram nem szerepel a Print & Fax (nyomtató és fax) listában

1. Győződjön meg arról, hogy a készülék .GZ fájlja a merevlemez alábbi mappájában található: Library/Printers/PPDs/Contents/Resources. Ha szükséges, telepítse újra a szoftvert.
2. Ha a GZ fájl megtalálható a mappában, lehet, hogy a PPD fájl sérült. Törölje a fájlt, és telepítse újra a szoftvert.

A készülék neve nem jelenik meg a Print & Fax (nyomtató és fax) készüléklistájában

1. Ellenőrizze, hogy a kábelek megfelelően vannak-e csatlakoztatva, és hogy a készülék be van-e kapcsolva.
2. A készülék nevének ellenőrzése céljából nyomtasson egy konfigurációs oldalt. Ellenőrizze, hogy a konfigurációs lapon található név megegyezik-e a Print & Fax (nyomtató és fax) listában szereplő készüléknévvel.
3. Az USB- vagy hálózati kábelt cserélje le kiváló minőségű kábelre.

A nyomtató-illesztőprogram nem állítja be automatikusan a Print & Fax (nyomtató és fax) listában kiválasztott készüléket

1. Ellenőrizze, hogy a kábelek megfelelően vannak-e csatlakoztatva, és hogy a készülék be van-e kapcsolva.
2. Győződjön meg arról, hogy a készülék .GZ fájlja a merevlemez alábbi mappájában található: Library/Printers/PPDs/Contents/Resources. Ha szükséges, telepítse újra a szoftvert.

3. Ha a GZ fájl megtalálható a mappában, lehet, hogy a PPD fájl sérült. Törölje a fájlt, és telepítse újra a szoftvert.
4. Az USB- vagy hálózati kábelt cserélje le kiváló minőségű kábelre.

Egy nyomtatási feladat nem arra a készülékre került, amelyekre küldeni kívánta

1. Nyissa meg a nyomtatási sort, és indítsa újra a nyomtatási feladatot.
2. Egy másik, azonos vagy hasonló nevű készülék fogadhatta a nyomtatási feladatot. A készülék nevének ellenőrzése céljából nyomtasson egy konfigurációs oldalt. Ellenőrizze, hogy a konfigurációs lapon található név megegyezik-e a Print & Fax (nyomtató és fax) listában szereplő készülékével.

USB kábelkapcsolat esetén a készülék az illesztőprogram kiválasztását követően nem jelenik meg a Print & Fax (nyomtató és fax) listában

Hibakeresés a szoftverben

- ▲ Győződjön meg róla, hogy a használt Mac operációs rendszer verziója Mac OS X 10.5 vagy újabb.

Hibakeresés a hardverben

1. Ellenőrizze, hogy a készülék be van-e kapcsolva.
2. Győződjön meg róla, hogy az USB-kábel megfelelően csatlakozik.
3. Ellenőrizze, hogy megfelelő, nagy átviteli sebességű USB-kábelt használ-e.
4. Győződjön meg róla, hogy nincs túl sok USB-eszköz csatlakoztatva a hálózatba. Válassza le az összes eszközt a láncról, és csatlakoztassa a kábelt közvetlenül a számítógép USB-portjához.
5. Ellenőrizze, hogy nincs-e kettőnél több táp nélküli USB-hub egy sorba csatlakoztatva a láncon. Válassza le az összes eszközt a láncról, majd csatlakoztassa a kábelt közvetlenül a számítógép USB-portjához..



MEGJEGYZÉS: Az iMac billentyűzet saját tápforrással nem rendelkező USB-elosztó.

Ön általános nyomtató-illesztőprogramot alkalmaz USB-csatlakozás használatakor

Ha az USB-kábelt a szoftver telepítése előtt csatlakoztatta, akkor lehet, hogy általános nyomtató-illesztőprogramot alkalmaz a készülékhez tartozó illesztőprogram helyett.

1. Törölje az általános nyomtató-illesztőprogramot.
2. Telepítse újra a szoftvert a készülék CD-jéről. Ne csatlakoztassa az USB-kábelt, amíg a telepítőprogram nem kéri erre.
3. Ha több nyomtató van telepítve, győződjön meg róla, hogy a megfelelő nyomtatót választotta ki a **Print** (nyomtatás) párbeszédpanel **Format For** (formátum) legördülő menüjében.

A Kellékek és tartozékok

- [Alkatrészek, tartozékok és kellékek rendelése](#)
- [Cikkszámok](#)

Alkatrészek, tartozékok és kellékek rendelése

Kellékek és papírok rendelése	www.hp.com/go/suresupply
Eredeti HP alkatrészek vagy tartozékok rendelése	www.hp.com/buy/parts
Rendelés szervizen vagy ügyfélszolgálaton keresztül	Forduljon a hivatalos HP-szervizhez vagy ügyfélszolgálathoz.
Rendelés HP-szoftver segítségével	A HP beépített webszerver használata, 256. oldal

Cikkszámok

A termék élettartama során a rendelési adatok és az elérhetőség változhatnak.

Tartozékok

Tétel	Leírás	Cikkszám
HP Color LaserJet 1 x 500 papíradagoló és állvány	500 lapos papírtálca tárolószekrényel és állvánnyal.	CE734A
HP Color LaserJet 3 x 500 papíradagoló és állvány	1500 lapos papírtálca. 3 darab 500 lapos tálcát és egy állványt tartalmaz.	CE735A
Tűző/lerakó	Tűző/lerakó egység több kimeneti tálcával, amelyek akár 900 lap tárolására is képesek.	CE736A
HP – 500 lapos papíradagoló	500 lapos adagolótálca (tárolószekrény és állvány nélkül)	CE737A
HP borítékadagoló	75 borítékos bemeneti tálca	CB524A
HP tűzőkazetta (utántöltő)	Csere tűzőkazetta	C8091A
HP LaserJet Analog Fax Accessory 500	Faxmodul	CC487A

Alkatrészek vásárló által végzett javításokhoz

Az alábbi, vásárló által kicserélhető alkatrészek állnak rendelkezésre a készülékhez.

- A **Kötelező** megjelölésű, vásárló által cserélhető alkatrészeket a vásárlónak kell telepítenie, hacsak a megfelelő díjszabás ellenében nem bízta meg a HP szakemberét a művelet elvégzésével. A HP termékgarancia nem terjed ki ezen alkatrészek helyszínen vagy a vásárlás helyén történő terméktámogatására.
- Az **Opcionális** megjelölésű, vásárló által cserélhető alkatrészeket kérésre a HP szakembere külön költség felszámítása nélkül telepíti a termékre vonatkozó garancia érvényességi ideje alatt.

Tétel	Leírás ¹	A vásárló általi csere lehetőségei	Cikkszám
HP LaserJet festékkazetta	Normál fekete festékkazetta	Kötelező	CE390A Választhatósági szám: 90A
	Nagy kapacitású fekete kazetta:	Kötelező	CE390X Választhatósági szám: 90X
HP LaserJet beégetőkészlet	Csere beégetőegység	Kötelező	

MEGJEGYZÉS:
Megtalálható a hibamegelőző karbantartási készletben.

Tétel	Leírás¹	A vásárló általi csere lehetőségei	Cikkszám
HP LaserJet hibamegelőző karbantartási készlet	Tartalmaz egy beégetőegységet, egy továbbítógörgőt, valamint az összes behúzó- és adagológörgőt.	Kötelező	110 V-os beégetőegység: CE731A 220 V-os beégetőegység: CE732A
Lapadagoló karbantartási készlet	Egy csere hengeregységet és egy elválasztólapot tartalmaz a dokumentumadagolóhoz	Kötelező	CE248A
Kezelőpanel egység	Csere kezelőpanel	Kötelező	
Formázó egység	Csere formázó	Kötelező	
Továbbítógörgő	Csere továbbítógörgő	Kötelező	
2-X. tálcá behúzó-, adagoló- és elválasztógörgői	Cseregörgők	Kötelező	
Dokumentumadagoló karbantartási készlete	Csere dokumentumadagológörgők	Kötelező	
Dokumentumadagoló adagolótálca-készlete	Csere adagolótálca dokumentumadagolóhoz	Kötelező	
Titkosított merevlemez (160 GB)	Csere merevlemez	Kötelező	
SSD meghajtó (8 MB)	Csere SSD-meghajtó	Kötelező	
Analóg faxkártya	Csere fax PCA	Kötelező	
Dokumentumadagoló ventilátorszűrő és burkolat	Csere ventilátorszűrő és burkolat dokumentumadagolóhoz	Kötelező	
Beégetőegység bemeneti vezető	Csere bemeneti vezető beégetőegységhez	Kötelező	
Duplexer egység	Csere duplexer egység	Kötelező	
Kimeneti tálcá egység	Csere kimeneti tálcá egység	Kötelező	
2-5. tálcá	Csere tálcá egység	Kötelező	
1x500 lapos papíradagoló	Csere adagolóegység	Kötelező	CE734A
1x300 lapos papíradagoló	Csere adagolóegység	Kötelező	CE735A
1. tálcá behúzó- és adagológörgői	Cseregörgők	Opcionális	

¹ További tudnivalók: www.hp.com/go/learnaboutesupplies.

Kábelek és illesztők

Tétel	Leírás	Cikkszám
Bővített I/O-kártya (EIO)	HP Jetdirect 635n IPv6/IPsec nyomtatószerver	J7961G
USB kábel	HP nagy sebességű USB-kábel 1,8 m (6 láb) 1,8 m	Q6264A

B Szerviz és terméktámogatás

- [A Hewlett-Packard korlátozott garancia nyilatkozata](#)
- [A HP kiegészítő védelmi garanciája: A LaserJet festékkazetta korlátozott garancianyilatkozata](#)
- [A nyomtatókazettán tárolt adatok](#)
- [Végfelhasználói licencszerződés](#)
- [OpenSSL](#)
- [A fogyasztó által végzett javításra vonatkozó garanciális szolgáltatás](#)
- [Ügyfélszolgálat](#)

A Hewlett-Packard korlátozott garancia nyilatkozata

HP TERMÉK	A KORLÁTOZOTT GARANCIA IDŐTARTAMA
HP LaserJet M4555, M4555h, M4555f, M4555fskm	1 éves következő munkanapi helyszíni garancia

A HP garantálja a végfelhasználónak, hogy a HP hardver és tartozékok a vásárlás időpontjától a fent jelzett időtartamig anyag- és gyártási hibáktól mentesek lesznek. Ha a HP ilyen jellegű meghibásodásról kap értesítést a garanciális időn belül, saját belátása szerint kijavítja vagy kicseréli a hibás készüléket. A cserekészülék lehet új vagy teljesítményét tekintve az újhoz hasonló készülék.

A HP garantálja, hogy a HP által biztosított szoftver nem fog anyagából vagy megmunkálásából eredően meghibásodni a vásárlás időpontjától a fent megadott időtartam erejéig, amennyiben helyesen telepíti és használja azt. Amennyiben a HP értesítést kap arról, hogy a garanciaidőszakon belül a fent említett okokból származó hiba lépett fel, a HP kicseréli a szoftvert.

A HP nem garantálja, hogy a HP készülékek működése hibáktól és megszakításoktól mentes lesz. Ha a HP nem képes ésszerű időn belül megjavítani vagy kicserélni készülékeit úgy, hogy azok megfeleljenek a jótállási nyilatkozatban foglalt feltételeknek, akkor a készülék haladéktalan visszaküldése esetén a vásárló jogosult a vételár azonnali visszatérítésére.

A HP készülékek tartalmazhatnak újragyártott, az újéval azonos teljesítményű, esetlegesen korábban használt részeket.

A garancia nem vonatkozik a (a) nem megfelelő vagy hiányos karbantartásból vagy kalibrációból, (b) a nem HP által szállított szoftver, interfész, alkatrészek vagy tartozékok hibájából, (c) engedély nélküli módosításból vagy nem rendeltetésszerű használatból, (d) a készüléknek a megadott környezeti specifikációktól eltérő használatából vagy (e) az üzemelési hely nem megfelelő előkészítéséből vagy karbantartásából származó károkra.

AMENNYIBEN A HELYI TÖRVÉNYEK MÁSKÉNT NEM RENDELKEZNEK, A HP NEM VÁLLAL SEMMILYEN MÁS – SEM ÍRÁSBELI, SEM SZÓBELI – KIFEJEZETT VAGY HALLGATÓLAGOS GARANCIÁT. A HP KIFEJEZETTEN KIZÁR A FORGALMAZHATÓSÁGRA, A MEGFELELŐ MINŐSÉGRE ÉS A MEGHATÁROZOTT CÉLRA VALÓ ALKALMASSÁGRA VONATKOZÓ MINDENFÉLE HALLGATÓLAGOS GARANCIÁT. Egyes országokban/térségekben, államokban vagy tartományokban a törvényi garanciák érvényességi idejének korlátozása nem engedélyezett, így előfordulhat, hogy a fenti korlátozás vagy kizárás Önre nem vonatkozik. Ez a garancia meghatározott törvényes jogokkal ruhazza fel Önt. Ezenfelül más, országonként/térségenként, államonként és tartományonként változó jogokkal is rendelkezhet.

A HP korlátozott garanciája minden olyan országban/térségben érvényes, ahol a HP támogatást biztosít ehhez a készülékhez, és értékesíti azt. A garancia-szolgáltatás hatásköre az egyes országokban/térségekben érvényben lévő jogi szabályozásnak megfelelően változhat. A HP nem fogja a készülék alakjának, illesztésének vagy funkciójának változtatásával azt üzemeltethetővé tenni olyan országokban/térségekben, ahol jogi vagy szabályozási okok miatt nem szándékozta bevezetni a készüléket.

A HELYI JOGI SZABÁLYOZÁS ÁLTAL MEGHATÁROZOTT MÉRTÉKBEN KIZÁRÓLAG E GARANCIA NYILATKOZATBAN LEÍRT JOGORVOSLATOKRA VAN LEHETŐSÉG. A FENTI GARANCIANYILATKOZATBAN KIFEJEZETT FELELŐSÉGET KIVÉVE A HP ÉS SZÁLLÍTÓI NEM VÁLLALNAK SEMMILYEN FELELŐSÉGET AZ ADATVESZTÉSBŐL EREDŐ, KÖZVETLEN, KÜLÖNLEGES, VÉLETLEN SZERŰ VAGY KÖVETKEZMÉNYES (BELEÉRTVE A HASZON ELMARADÁSÁBÓL VAGY AZ

ADATVESZTÉSBŐL EREDŐ KÁROKAT) VAGY BÁRMELY MÁS KÁRÉRT, SEM SZERZŐDÉS, MAGÁNVÉTEK VAGY BÁRMILYEN MÁS JOGALAPRA VALÓ HIVATKOZÁSSAL. Egyes országokban/ térségekben, államokban vagy tartományokban a véletlen vagy következményes károk kizárása vagy korlátozása nem engedélyezett, így előfordulhat, hogy a fenti korlátozás vagy kizárás Önre nem vonatkozik.

A JELEN NYILATKOZATBA FOGLALT GARANCIA NEM ZÁRJA KI, NEM KORLÁTOZZA ÉS NEM MÓDOSÍJTJA A JELEN készülék ELADÁSÁRA VONATKOZÓ KÖTELEZŐ ÉRVÉNYŰ JOGSZABÁLYOKAT (KIVÉVE A TÖRVÉNY BIZTOSÍTOTTA KIVÉTELEKET), ÉS AZOKNAK A KIEGÉSZÍTÉSEKÉNT ÉRTENDŐK.

A HP kiegészítő védelmi garanciája: A LaserJet festékkazetta korlátozott garancianyilatkozata

A HP garantálja, hogy ez a termék mentes mind a gyártási, mind az anyaghibáktól.

A garancia nem vonatkozik azokra a termékekre, (a) amelyeket újratöltöttek, felújítottak, átalakítottak, vagy bármilyen más módon szakszerűtlenül kezeltek, (b) ha nem rendeltetésszerű használat, helytelen tárolás vagy a megadott környezeti határértékeken kívüli működtetés miatt problémák léptek fel, vagy (c) ha a terméket a szokásos használat során megrongálták.

A garancia érvényesítéséhez vigye vissza a terméket a vásárlás helyére (mellékelje a probléma leírását, valamint nyomtatási mintákat), vagy forduljon a HP ügyfélszolgálatához. Ha a termék hibásnak bizonyul, a HP saját belátása szerint dönti el, hogy kicseréli a terméket, vagy visszaadja a vételárat.

AMENNYIBEN A HELYI TÖRVÉNYEK MÁSKÉNT NEM RENDELKEZNEK, A HP NEM VÁLLAL SEMMILYEN MÁS – SEM ÍRÁSBELI, SEM SZÓBELI – KIFEJEZETT VAGY HALLGATÓLAGOS GARANCIÁT. A HP KIFEJEZETTEN KIZÁR A FORGALMAZHATÓSÁGRA, A MEGFELELŐ MINŐSÉGRE ÉS A MEGHATÁROZOTT CÉLRA VALÓ ALKALMASSÁGRA VONATKOZÓ MINDENFÉLE HALLGATÓLAGOS GARANCIÁT.

AMENNYIBEN A HELYI TÖRVÉNYEK MÁSKÉNT NEM RENDELKEZNEK, A HP ÉS BESZÁLLÍTÓI NEM VÁLLALNAK SEMMILYEN FELELŐSÉGET A KÖZVETLEN, KÜLÖNLEGES, VÉLETLENSZERŰ VAGY KÖVETKEZMÉNYES KÁROKÉRT, IDEÉRTVE TÖBBEK KÖZÖTT AZ ELMARADT PROFITBÓL VAGY AZ ADATVESZTÉSBŐL SZÁRMAZÓ VAGY MÁS KÁROKAT, AKÁR SZERZŐDÉS TELJESÍTÉSE, VÉTKES CSELEKMÉNY, VAGY MÁS EREDMÉNYEZTE AZOKAT.

A JELEN NYILATKOZATBA FOGLALT GARANCIA NEM ZÁRJA KI, NEM KORLÁTOZZA ÉS NEM MÓDOSÍTTJA A JELEN TERMÉK ELADÁSÁRA VONATKOZÓ KÖTELEZŐ ÉRVÉNYŰ JOGSZABÁLYOKAT (KIVÉVE A TÖRVÉNY BIZTOSÍTOTTA KIVÉTELEKET), ÉS AZOKNAK A KIEGÉSZÍTÉSEKÉNT ÉRTENDŐK.

A nyomtatókazettán tárolt adatok

A készülékhez használt HP nyomtatókazetták tartalmaznak egy memóriachipet, amely segít a készülék működtetésében.

Ezenkívül a memóriachip részben a készülék használatára vonatkozó információkkal is rendelkezik, amelyek között szerepelhet: a nyomtatókazetta első üzembe helyezésének dátuma, a nyomtatókazetta utolsó használatának dátuma, a nyomtatókazettával kinyomtatott oldalak száma, az oldalak fedéssűrűsége, az alkalmazott nyomtatási módok, az esetlegesen jelentkező nyomtatási hibák, illetve a termék típuszáma. Ezek az információk segítenek abban, hogy a HP a felhasználók nyomtatási igényeinek megfelelően fejleszthesse újabb termékeit.

A nyomtatókazetta memóriachipjén található adatok alapján nem lehet azonosítani a vásárlót vagy a felhasználót vagy az adott készüléket.

A HP a díjmentes visszajuttatási és újrahasznosítási program során visszaküldött nyomtatókazettákon található memóriachipeket mintavételezéshez használja (HP Planet Partners: www.hp.com/recycle). A mintavételből használt memóriachipek adatait a HP az újabb termékek fejlesztése céljából tanulmányozza. A nyomtatókazetta újrahasznosításában résztvevő HP partnerek szintén hozzáférhetnek ezekhez az adatokhoz.

Minden olyan külső fél, amelynek birtokába kerül a nyomtatókazetta, hozzáférhet a memóriachipen található anonim adatokhoz. Ha nem szeretné engedélyezni a hozzáférést ezekhez az adatokhoz, működésképtelenné teheti a memóriachipet. De ha így tesz, a memóriachip azután nem lesz használható HP készülékekben.

Végfelhasználói licencszerződés

A SZOFTVER HASZNÁLATBA VÉTELE ELŐTT OLVASSA EL FIGYELMESEN: A jelen végfelhasználói licencszerződés („EULA”) jogi megállapodás (a) Ön (mint természetes vagy jogi személy) és (b) a Hewlett-Packard Company („HP”) között a jelen EULA kíséretében kapott szoftvertermék („Szoftver”) használatának tárgyában. Jelen Végfelhasználói licencszerződés nem érvényes, ha Ön és a HP, illetve Ön és a HP szoftvert szolgáltató beszállítói között külön licencszerződés van érvényben, beleértve az online dokumentációkban szereplő licencszerződéseket is. A „Szoftver” kifejezés alatt értendők (i) a szoftverhez társuló adathordozók, (ii) a felhasználói útmutató és egyéb nyomtatott anyagok, valamint (iii) az „online” vagy elektronikus dokumentáció (gyűjtőnéven a „Felhasználói dokumentáció”) is.

A SZOFTVERTERMÉKRE VONATKOZÓ JOGOK BIZTOSÍTÁSÁNAK AZ A FELTÉTELE, HOGY ÖN A JELEN LICENCszerződés MINDEN RENDELKEZÉSÉT ÉS KIKÖTÉSÉT ELFOGADJA. A SZOFTVERTERMÉK TELEPÍTÉSÉVEL, MÁSOLÁSÁVAL, LETÖLTÉSÉVEL VAGY EGYÉB MÓDON TÖRTÉNŐ HASZNÁLATÁVAL ELFOGADJA, HOGY A VÉGFELHASZNÁLÓI LICENCszerződés FELTÉTELEI ÖNRE KÖTELEZŐ ÉRVÉNYŰEK. HA ÖN NEM ÉRT EGYET A FELTÉTELEKKEL, NE TELEPÍTSE, NE TÖLTSE LE, ÉS MÁS MÓDON SE HASZNÁLJA A SZOFTVERTERMÉKET. HA MEGVÁSÁROLTA A SZOFTVERT, DE NEM ÉRT EGYET A LICENCszerződéssel, A TELJES VÉTELÁR VISSZATÉRÍTÉSE ÉRDEKÉBEN JUTTASSA VISSZA A SZOFTVERT TIZENNÉGY NAPON BELÜL ARRÁ A HELYRE, AHOL BESZEREZTE. HA A SZOFTVER EGY MÁSIK HP TERMÉKRE VAN TELEPÍTVE, VAGY AZZAL EGYÜTT SZEREZTE BE, A TELJES, MÉG NEM HASZNÁLT TERMÉKET IS VISSZAJUTTATHATJA.

- 1. HARMADIK FÉLTŐL SZÁRMAZÓ SZOFTVER.** A Szoftver a HP tulajdonában álló szoftveren („HP szoftver”) kívül harmadik féltől származó szoftverek licencét is tartalmazhatja („Harmadik féltől származó szoftver” és „Harmadik fél licence”). Bármely, harmadik féltől származó szoftver licencére a megfelelő Harmadik fél licencének használati feltételei vonatkoznak. A Harmadik fél licence általában a „license.txt” vagy a „readme” fájlban olvasható. Ha nem találja a Harmadik fél licencét, lépjen kapcsolatba a HP terméktámogatásával. Ha a Harmadik fél licencei a forráskódhoz való hozzáférés licencét tartalmazzák (pl GNU General Public License) és a hivatkozott forráskódot a Szoftver nem tartalmazza, akkor a forráskód megszerzéséhez látogasson el a HP webhelyén (hp.com) a terméktámogatással foglalkozó részhez.
- 2. LICENCCSEL KAPCSOLATOS JOGOK.** Amennyiben betartja az EULA (végfelhasználói licencszerződés) valamennyi feltételét és előírását, Ön az alábbi jogokkal rendelkezik:
 - a.** Használat. A HP feljogosítja Önt ezen HP Szoftver egy példányának a használatára. A „Használat” a HP Szoftver telepítését, másolatának elkészítését, tárolását, betöltését, futtatását, megjelenítését és egyéb használatát jelenti. A HP Szoftver módosítása, annak licenelési vagy ellenőrzési funkciójának letiltása tilos. Ha a HP által biztosított Szoftvert képfeldolgozási vagy nyomtatási eszközzel vásárolta (például ha a szoftver nyomtatóillesztő-program, firmver vagy bővítmény), akkor a HP Szoftvert csak azzal a készülékkel („HP Készülék”) szabad használni. A Használatra vonatkozó további korlátozásokat a Felhasználói Dokumentáció tartalmazza. A Használt HP Szoftver összetevőit különválasztani tilos. Ön nem rendelkezik a HP Szoftver terjesztési jogaival.
 - b.** Másolás. A másolási jog a HP Szoftver archiválására és biztonsági mentésének elkészítésére vonatkozik feltéve, hogy minden másolat tartalmazza a HP Szoftver összes szerzői jogi megjegyzését és csak biztonsági másolatként szolgál.
- 3. FRISSÍTÉSEK.** A HP által frissítésként, javításként vagy kiegészítésként (a továbbiakban: „Frissítés”) biztosított HP Szoftver használatához és a Frissítés jogosultságához Önnek rendelkeznie kell a HP által kiadott eredeti HP Szoftver licenccel. Amilyen mértékben a Frissítés felülírja az eredeti HP Szoftvert, Ön már nem használhatja az eredeti HP Szoftvert. Ez az EULA az összes Frissítésre vonatkozik, kivéve ha a HP a Frissítéssel egyéb használati feltételeket is meghatároz. Ezen EULA

és az egyéb használati feltételek értelmezésének ütközése esetén az egyéb feltételek az irányadóak.

4. TOVÁBBADÁS.

- a. Továbbadás harmadik fél számára. A HP Szoftver eredeti felhasználója egy alkalommal jogosult a HP Szoftvert egy másik felhasználó számára továbbadni. A továbbadás során a szoftver összes összetevőjét (hordozó, Felhasználói Dokumentáció, ezen EULA, és ha lehetséges, a Eredetiségi Tanúsítvány) tovább kell adni. A továbbadás nem lehet közvetett átadás, például bizományos értékesítés. A továbbadást megelőzően az átadott Szoftvert fogadó fél elfogadja ezen EULA feltételeit. A HP Szoftver továbbadása során az Ön licencének érvényessége automatikusan megszűnik.
- b. Korlátozások. A HP Szoftver kölcsönzése, bérbeadása, illetve megosztott kereskedelmi és irodai használata tilos. Ön nem jogosult a HP Szoftver licencének továbbadására, hozzárendelésére vagy továbbadására, kivéve az ebben az EULA-ban említett eseteket.

5. TULAJDONJOGOK. A Szoftver és a Felhasználói Dokumentáció minden szellemi tulajdonjogával a HP vagy annak beszállítói rendelkeznek. Ezeket törvény védi, beleértve az alkalmazható szerzői jogokat, az ipari titoktartásra, szabványokra és védjegyekre vonatkozó törvényeket. Ön nem távolíthatja el a Szoftverből a termékazonosítókat, szerzői jogi megjegyzéseket vagy a tulajdonjogi korlátozásokat.

6. VISSZAFEJTÉSRE VONATKOZÓ KORLÁTOZÁSOK. A HP Szoftver visszafejtése, dekódolása vagy szétbontása tilos, kivéve és csakis az alkalmazható jogszabályok által biztosított jogok mértékében.

7. AZ ADATOK HASZNÁLATÁNAK JÓVÁHAGYÁSA. A HP és leányvállalatai technikai adatokat gyűjthetnek és használhatnak fel a (i) Szoftver vagy a HP Készülék Ön általi használata során, illetve (ii) a Szoftverrel vagy a HP Készülékkel kapcsolatos terméktámogatási szolgáltatás során. Minden ilyen jellegű információ megfelel a HP adatvédelmi irányelveinek. A HP nem használja ezen adatokat az Ön személyes azonosítására alkalmas formában, kivéve a terméktámogatás fejlesztése érdekében szükséges mértékben.

8. FELELŐSSÉG KORLÁTOZÁSA. Az elszennvedett kár mértékétől függetlenül a HP és a HP beszállítóinak teljes felelőssége az EULA értelmében, valamint az EULA által biztosított kizárólagos jogorvoslat összege az Ön által a Termékért kifizetett összeg, illetve 5 USD összeg közül a nagyobb összeg. AZ ALKALMAZHATÓ TÖRVÉNYEK ÁLTAL MEGENGEDETT LEGNAGYOBB MÉRTÉKIG A HP VAGY BESZÁLLÍTÓI SEMMILYEN KÖRÜLMÉNYEK KÖZÖTT NEM FELELŐSEK AZOKÉRT A KÜLÖNLEGES, VÉLETLENSZERŰ, KÖZVETETT VAGY KÖVETKEZMÉNYES KÁROKÉRT (BELEÉRTVE A HASZON ELMARADÁSÁT, AZ ADATOK ELVESZTÉSÉT, AZ ÜZLETMENET MEGSZAKADÁSÁT, A SZEMÉLYI SÉRÜLÉSEKET VAGY A SZEMÉLYISÉGI JOGOK MEGSÉRTÉSÉT), AMELYEK A SZOFTVER BÁRMINEMŰ HASZNÁLATÁBÓL VAGY A NEM MEGFELELŐ HASZNÁLATBÓL EREDNEK, MÉG AKKOR SEM, HA AZ ILYEN KÁROK LEHETŐSÉGÉRŐL A HP VAGY ANNAK LEÁNYVÁLLALATAI TÁJÉKOZTATÁST KAPTAK, VAGY HA A FENTI JOGORVOSLAT NEM ÉRI EL EREDETI CÉLJÁT. Néhány államban vagy egyéb törvényhozási területen nem fogadható el a véletlenszerű vagy következményes károk felelősségének elhárítása vagy korlátozása, ezért a fenti korlátozás esetleg Önre nem vonatkozik.

9. AZ USA KORMÁNYZATÁNAK VÁSÁRLÓI. A szoftver teljes mértékben magánköltésen készült. Minden Szoftver kereskedelmi célú, számítógépen használt szoftvernek minősül az alkalmazható beszerzési szabályozásoknak megfelelően. Ennek megfelelően az US FAR 48 CFR 12.212 és a DFAR 48 CFR 227.7202 jogszabályok szerint a Szoftver használata, másolása és közzététele az USA Kormánya által vagy számára, illetve az USA Kormányának alvállalkozója számára esetén az ebben a Végfelhasználói licencszerződésben leírt használati feltételek az irányadóak kivéve azon rendelkezéseket, amelyek a kötelezően alkalmazandó szövetségi törvényekbe ütköznek.

- 10. MEGFELELÉS AZ EXPORTÁLÁSSAL KAPCSOLATOS TÖRVÉNYEKNEK.** Ön betartja az összes törvényt, jogszabályt és szabályozást (i) a Szoftver exportálására vagy importálására vonatkozóan vagy a (ii) Szoftver Használatára vonatkozó korlátozásokat, beleértve a nukleáris, a vegyi vagy a biológiai fegyverekre vonatkozó törvényeket.
- 11. A JOGOK FENNTARTÁSA.** A HP és beszállítói minden jogot fenntartanak, amelyet ezen EULA kifejezetten nem biztosít az Ön számára.

© 2009 Hewlett-Packard Development Company, L.P.

2009/04. vált.

OpenSSL

Ez a termék tartalmazza azt a szoftvert, amelyet az OpenSSL Project fejlesztett ki, az OpenSSL Toolkit programban való használat céljára (<http://www.openssl.org/>)

E SZOFTVERT AZ OpenSSL PROJECT OLYAN ÁLLAPOTBAN NYÚJTJA, „AHOGYAN VAN”, ÉS MINDENFÉLE KIFEJEZETT VAGY VÉLELMEZETT GARANCIÁVÁLLALÁST, BELEÉRTVE, DE NEM CSAK ERRE KORLÁTOZVA AZ ELADHATÓSÁGRA, AZ ADOTT CÉLRA VALÓ FELHASZNÁLHATÓSÁGRA VONATKOZÓ GARANCIÁT, ELHÁRÍTANAK. AZ OpenSSL SEMMI ESETRE SEM FELELŐS AZOKÉRT A KÖZVETLEN, KÖZVETETT, VÉLETLENSZERŰ, KÜLÖNLEGES, PÉLDÁT MUTATÓ VAGY KÖVETKEZMÉNYES KÁROKÉRT (BELEÉRTVE DE NEM CSAK ERRE KORLÁTOZVA A HELYETTESÍTŐ TERMÉKEK VAGY SZOLGÁLTATÁSOK BESZERZÉSÉT,

A HASZNÁLHATÓSÁG, AZ ADATOK ELVESZTÉSÉT VAGY A HASZON ELMARADÁSÁT, ILLETVE AZ ÜZLET MEGZAVARÁSÁT) BÁRMI OKOZTA IS EZEKET, SEMMIFÉLE FELELŐSSÉGI ELMÉLET ALAPJÁN, SEM SZERZŐDÉSBEN FOGLALTAK, SEM KÖZVETLEN FELELŐSSÉG, SEM KÁROKOZÁS FOLYTÁN (BELEÉRTVE A GONDATLANSÁGOT ÉS EGYEBEKET), AMELYEK BÁRMI MÓDON E SZOFTVER HASZNÁLATÁBÓL KÖVETKEZNEK BE, MÉG AKKOR SEM, HA AZ ILYEN KÁROK LEHETŐSÉGÉRŐL TÁJÉKOZTATÁST KAPTAK.

A termék Eric Young (eay@cryptsoft.com) által írt titkosítási szoftvert is tartalmaz. Ez a termék Tim Hudson (tjh@cryptsoft.com) által megírt szoftvert tartalmaz.

A fogyasztó által végzett javításra vonatkozó garanciális szolgáltatás

A HP készülékek számos olyan alkatrészt tartalmaznak, amelyek a fogyasztó által végzett javítási (Customer Self Repair - CSR) lehetőség figyelembevételével készülnek, ezáltal biztosítva a lehető leggyorsabb javítást, illetve a rugalmasabb eljárást a hibás alkatrészek cseréjében. Ha a diagnosztika során a HP megállapítja, hogy a javítás elvégezhető egy CSR alkatrész használatával, akkor azt az alkatrészt kiszállítja közvetlenül Önnek, hogy elvégezhesse a cserét. A CSR alkatrészeknek két kategóriája van: 1) Alkatrészek, amelyek esetében a fogyasztó által végzett javítás kötelező. Ha azt kéri, hogy a HP cserélje ki ezeket az alkatrészeket, akkor Önnek kell kifizetnie a szervizeléssel járó utazási költséget és munkadíjat. 2) Alkatrészek, amelyek esetében a fogyasztó által végzett javítás opcionális. Ezek az alkatrészek szintén a fogyasztó által végzett javítási lehetőség figyelembevételével készülnek. Ha azt kéri, hogy a HP végezze el a cserét, akkor az adott készülékhez tartozó garanciális szolgáltatás igénylése nem fog további költséget jelenteni.

Az adott CSR alkatrész elérhetősége esetén, illetve a földrajzi körülményeknek megfelelően a szállítás a következő munkanapon fog megtörténni. Amennyiben a földrajzi körülmények engedik, többletdíj felszámítása mellett lehetőség van az aznapi vagy a négy órán belüli szállítás igénylésére is. Ha segítségre van szüksége, hívja a HP technikai támogatási központot, ahol telefonos tanácsadást kaphat egy technikus szakembertől. A HP a csere CSR alkatrésszel együtt szállított dokumentációban kiköti, hogy kéri-e a hibás alkatrész visszajuttatását. Ha a HP kéri a hibás alkatrész visszajuttatását, akkor Önnek egy meghatározott időn belül - ami normál esetben öt (5) munkanap - vissza kell azt szállítatnia. A hibás alkatrésszel együtt az ahhoz tartozó dokumentációt is vissza kell küldeni a kapott szállítási csomagban. A hibás alkatrész visszaküldésének elmulasztása esetén a HP Önre háríthatja a csere költségeit. A fogyasztó által végzett javítás esetén a HP fizeti a szállítás és az alkatrész-visszajuttatás összes költségét, valamint megnevezi a szállítást végző szolgáltatót is.

Ügyfélszolgálat

Telefonos ügyfélszolgálat az Ön országában/térségében	Az országra/térségre vonatkozó telefonszámok a termék dobozában mellékelt szórólapon, illetve a következő webhelyen található: www.hp.com/support/ .
Legyenek kéznél a következő adatok: terméknév, sorozatszám, a vásárlás dátuma és a probléma leírása.	
24 órás internetes támogatás igénybevétele	www.hp.com/support/ljm4555mfp
Macintosh számítógéppel használt termékekhez biztosított támogatás igénybevétele	www.hp.com/go/macosex
Segédprogramok, illesztőprogramok és elektronikus információk letöltése	www.hp.com/support/ljm4555mfp_software
További HP javítási vagy karbantartási szerződések megrendelése	www.hp.com/go/carepack
A termék regisztrálása	www.register.hp.com

C Termékjellemzők

- [Fizikai adatok](#)
- [Teljesítményfelvétel, elektromos jellemzők és zajkibocsátás](#)
- [Környezeti specifikációk](#)

Fizikai adatok

C-1. táblázat: Méretek

Termék	Magasság	Mélység	Szélesség	Súly
M4555 MFP	549 mm	511 mm	739 mm	52,3 kg
M4555h MFP				52,5 kg
M4555f MFP	1010 mm	719 mm	780 mm	75,0 kg
M4555fskm MFP	1010 mm	719 mm	909 mm	87,5 kg

Teljesítményfelvétel, elektromos jellemzők és zajkibocsátás

Az aktuális információkért lásd: www.hp.com/support/ljm4555mfp.

⚠ VIGYÁZAT! A hálózati feszültséggel szembeni követelmények annak az országnak/térségnek felelnek meg, ahol a készülék forgalomba kerül. Ne változtassa meg az üzemi feszültséget. Ez árthat a készüléknek, és érvénytelenítheti a készülékre vonatkozó garanciát.

Környezeti specifikációk

Környezeti tényező	Javasolt	Megengedett
Hőmérséklet (készülék és nyomtatópatron)	17° – 27 °C	10-30°C
Relatív páratartalom	30% – 70% relatív páratartalom (RH)	10% és 80% közötti relatív páratartalom

D Az előírásokra vonatkozó információk

- [FCC-előírások](#)
- [Környezetvédelmi termékgazdálkodási program](#)
- [Megfelelőségi nyilatkozat](#)
- [Megfelelőségi nyilatkozat \(faxot is tartalmazó típusok esetén\)](#)
- [Biztonságtechnikai nyilatkozatok](#)
- [A telekommunikációs eszközökre \(fax\) vonatkozó további nyilatkozatok](#)

FCC-előírások

Ez a készülék az „A” osztályú digitális adatfeldolgozási eszközökre vonatkozó rádiózavarási határértékek tesztje során teljesítette az FCC (Federal Communications Commission – Szövetségi Hírközlési Bizottság) előírásainak 15. cikkelye szerinti feltételeket. A szóban forgó határértékek megállapítása biztosítja, hogy a lakóterületeken ne legyenek észlelhetők káros elektronikus zavarok. A készülék nagyfrekvenciájú energiát hoz létre és használ, és ezt kisugározhatja. Ha az üzembehelyezés és a használat nem az útmutatásoknak megfelelően történik, káros interferenciát okozhat rádiókommunikációs készülékekben. A készülék üzemeltetése lakóterületeken káros interferenciát okoz, ezért a felhasználónak a saját költségén meg kell szüntetnie az inrterferenciát.

 **MEGJEGYZÉS:** Ha a nyomtatón a HP kifejezett hozzájárulása nélkül módosításokat hajtanak végre, a felhasználó elveszítheti jogosultságát a készülék használatára.

Olyan árnyékolt illesztőkábelt használjon, amely az FCC-szabályok 15. cikkelye szerint megfelel a „A” osztály előírásainak.

Környezetvédelmi termékgazdálkodási program

Környezetvédelem

A Hewlett-Packard Company elkötelezettje annak, hogy környezetbarát módon kiváló minőségű termékeket szolgáltatson. A nyomtatót több szempontból is úgy tervezték, hogy a lehető legkisebb hatással legyen a környezetre.

Ózonkibocsátás

A készülék nem termel mérhető mennyiségű ózongázt (O₃).

Energiafogyasztás

Az energiafogyasztás üzemkészen állapotban és Készenléti módban üzemkészen állapotban jelentősen csökken, ami kíméli a környezetet, és pénzmegtakarítást jelent, de nem befolyásolja a készülék teljesítményét. A Hewlett-Packard ENERGY STAR® jelöléssel ellátott nyomtatási és képfeldolgozó eszközei teljesítik az Egyesült Államok környezetvédelmi hivatalának képfeldolgozó eszközökre vonatkozó ENERGY STAR előírásait. Az ENERGY STAR előírásoknak megfelelő képfeldolgozó eszközökön a következő jel látható:



Az ENERGY STAR előírásoknak megfelelő képfeldolgozó eszközökről további információ a következő helyen található:

www.hp.com/go/energystar

Festékfelhasználás

Az EcoMode üzemmód kevesebb festéket használ, ami növelheti a nyomtatókazetta élettartamát. A HP nem tanácsolja az EcoMode folyamatos használatát. Ha az EcoMode funkciót folyamatosan használja, előfordulhat, hogy a nyomtatókazetta mozgó alkatrészei előbb elhasználódnak, mint a kazettában lévő toner. Ha a nyomtatási minőség leromlik és már nem elfogadható, fontolja meg a nyomtatókazetta cseréjét.

Papírfelhasználás

A termék automatikus kétoldalas nyomtatás funkciója, valamint az n-szeres nyomtatás (több oldal nyomtatása egy oldalra) funkció segítségével a papírfelhasználás és az abból fakadó káros természeti következmények csökkenthetők.

Műanyagok

A 25 grammot meghaladó tömegű műanyag alkatrészek a nemzetközi előírásoknak megfelelő anyagjelekkel vannak ellátva. Ez növeli az esélyét annak, hogy a nyomtató hasznos élettartamának végén a műanyagok újrafelhasználás céljából azonosíthatóak legyenek.

HP LaserJet nyomtatási kellékek

A HP LaserJet nyomtatókazetták használat után könnyen - ingyenesen - visszaküldhetők és újrahasznosíthatók a HP Planet Partners program segítségével. Többnyelvű programinformáció és utasítások találhatóak valamennyi HP LaserJet festékkazetta és kellék csomagjában. A környezetre gyakorolt káros hatásokat tovább csökkentheti, ha ahelyett, hogy a festékkazettákat külön-külön küldené, egyszerre többet juttat belőlük vissza.

A HP elkötelezett abban, hogy innovatív, minőségi termékeket és szolgáltatásokat nyújtson, mindezt környezettudatos módon, a termék tervezésétől és előállításától kezdve a terjesztésen, felhasználáson keresztül egészen az újrahasznosításig. A HP Planet Partners programban résztvevők számára gondoskodunk a HP LaserJet nyomtatókazetták megfelelő újrahasznosításáról, a műanyag és fém alkatrészek új termékekben történő feldolgozásáról, ezzel több millió tonna hulladék lerakásától kíméljük meg a hulladéklerakókat. Mivel a nyomtatókazettákat új anyagokban hasznosítjuk újra, ezért azokat nem térítjük vissza Önhöz. Köszönjük, hogy felelősséget érez a környezetért!



MEGJEGYZÉS: A visszatérítési címkét csak eredeti HP LaserJet nyomtatópatronok visszaküldésekor használja. Kérjük, ne használja a címkét tintasugaras HP nyomtatópatronok, nem HP nyomtatópatronok, újratöltött vagy újragyártott nyomtatópatronok, illetve garanciális termékek visszajuttatására. A HP tintasugaras nyomtatókazettáinak újrahasznosításáról a következő címen tájékozódhat: <http://www.hp.com/recycle>.

Visszajuttatási és újrahasznosítási tudnivalók

Egyesült Államok és Puerto Rico

A HP LaserJet nyomtatókazetta dobozában mellékelt címke egy vagy több HP LaserJet festékkazetta visszajuttatására és újrahasznosítására szolgál. Kérjük vegye figyelembe az alábbi tudnivalókat.

Többszörös visszajuttatás (több kazetta)

1. Minden HP LaserJet festékkazettát az eredeti dobozába vagy tasakjába csomagoljon vissza.
2. Pántoló- vagy ragasztószalaggal erősítse egymáshoz a dobozokat. A csomag legfeljebb 31 kg-ot nyomhat.
3. A csomagot egyszeri, előre fizetett szállítójeggyel küldje.

VAGY

1. Használjon a célnak megfelelő saját dobozt vagy kérjen ingyenes, ömlesztett áru összegyűjtésére alkalmas dobozt innen: www.hp.com/recycle vagy hívja ezt a számot: 1-800-340-2445 (legfeljebb 31 kg súlyú HP LaserJet-nyomtatókazettához).
2. A csomagot egyszeri, előre fizetett szállítójeggyel küldje.

Egy termék visszajuttatása

1. Csomagolja vissza a HP LaserJet festékkazettát az eredeti dobozába vagy tasakjába.
2. Helyezze a szállítójegyet a doboz tetejére.

Szállítás

Az Egyesült Államok és Puerto Rico területén a HP LaserJet nyomtatókazetták újrahasznosítási célból történő visszaküldéséhez használja a dobozban található, díjmentesített és előre megcímezett szállítási címkét. Ha szeretné a UPS címkét használni a visszaküldéshez, adja át a csomagot a UPS alkalmazottjának a következő kézbesítés vagy átvétel alkalmával, vagy vigye azt egy hivatalos UPS-leadóközpontba. (A kért UPS-begyűjtés normál tarifa szerint kerül elszámolásra.) A legközelebbi UPS-leadóközpont címének kiderítéséért hívja az 1-800-PICKUPS számot, vagy látogasson el a www.ups.com weboldalra.

Ha a visszaküldéshez FedEx-címkét használ, adja át a csomagot a U.S. Postal Service vagy a FedEx alkalmazottjának a következő kézbesítés vagy átvétel alkalmával. A kért FedEx-begyűjtés normál tarifa szerint kerül elszámolásra. Leadhatja a becsomagolt nyomtatókazettá(ka)t bármely U.S. Post Office, illetve FedEx szállítási központban is. A legközelebbi U.S. Post Office címének kiderítéséért hívja az 1-800-ASK-USPS számot, vagy látogasson el a www.usps.com weboldalra. A legközelebbi FedEx szállítási központ címének kiderítéséért hívja az 1-800-GOFEDEX számot, vagy látogasson el a www.fedex.com weboldalra.

További tájékoztatásért vagy a nagy tételben való visszaküldéshez szükséges további címkék és dobozok rendelése céljából nézze meg ezt a weboldalt: www.hp.com/recycle vagy hívja az 1-800-340-2445 telefonszámot. Ezek az információk előzetes figyelmeztetés nélkül változhatnak.

Alaszka és Hawaii állam lakói számára

Ne használja a UPS-címkét. Információkért és utasításokért hívja az 1-800-340-2445 telefonszámot. A U.S. Postal Services a HP-vel kötött megállapodás értelmében költségtérítési kötelezettség nélkül kínál festékkazetta-visszaszállítási szolgáltatást Alaszka és Hawaii államokban.

Visszajuttatás az Egyesült Államokon kívül

A HP „Planet Partners” programjában való részvételhez egyszerűen kövesse az egyszerű újrahasznosítási utasításokat (amelyeket az új kellék csomagolásában talál) vagy keresse fel ezt a weboldalt: www.hp.com/recycle. A HP LaserJet-nyomtatókellékek visszajuttatására vonatkozó információ ügyében válassza ki saját országát/térségét.

Papír

A nyomtató alkalmas a *HP LaserJet Printer Family Paper Guide* (Útmutató a HP LaserJet nyomtatócsalád nyomtatási médiatípusaihoz) című kiadványban megadott irányelveknek megfelelő újrahasznosított papírok használatára. A termék az EN12281:2002 szabványnak megfelelően alkalmas az újrahasznosított papír használatára.

Anyagkorlátozások

Ez a HP termék nem tartalmaz higanyadalékot.

Ez a HP termék olyan akkumulátort tartalmaz, amely speciális kezelést igényelhet az élettartama végén. A Hewlett-Packard által ezzel a termékkel szállított vagy ahhoz kínált akkumulátorok az alábbiakat tartalmazzák:

HP LaserJet Enterprise M4555 többfunkciós készülékek sorozata	
Típus	Szén-fluorid lítium

HP LaserJet Enterprise M4555 többfunkciós készülékek sorozata	
Súly	0,8 g
Hely	Formázókártyán
Felhasználó által eltávolítható	Nem



廢電池請回收

Ha érdeklődik az újrahasznosítás iránt, látogasson el a www.hp.com/recycle címre, forduljon helyi hivatalos képviselőnkhez, vagy látogasson el az Elektronikus Iparágak Szövetségének honlapjára, a következő címre: www.eiae.org.

Otthoni felhasználók által kidobott használt berendezések elhelyezése az Európai Unióban

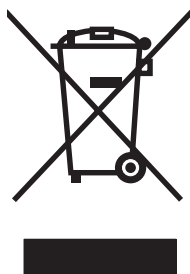

A terméken vagy a csomagoláson található ilyen jelkép azt jelzi, hogy a terméket tilos háztartási hulladékban elhelyezni. Ehelyett az Ön felelőssége, hogy a kidobandó készüléket egy megfelelő, kijelölt gyűjtőhelyre vigye az elektronikus és elektromos hulladék újrafelhasználása céljából. A kidobandó készülékek szelektív összegyűjtése és újrafelhasználása segít megőrizni a természetes erőforrásokat, és biztosítja, hogy a készülék az egészséget és a környezetet nem károsító módon kerül újrafelhasználásra. További információért azzal kapcsolatban, hogy a kidobandó használt készüléket hova viheti, forduljon a helyi hivatalokhoz, a háztartási hulladékát gyűjtő szervezetéhez vagy ahhoz a bolthoz, ahol a készüléket vásárolta.

Vegyianyagok

A HP elkötelezett az iránt, hogy termékei vásárlói számára információkat bocsásson rendelkezésre a termékeiben felhasznált vegyi anyagokról, ahogyan az az olyan jogszabályoknak való megfelelés érdekében is szükséges, mint például a REACH (az Európai Parlament és Tanács 1907/2006/EC rendelete). Erre a termékre vonatkozó vegyi anyag-jelentés az alábbi helyen található meg: www.hp.com/go/reach.

Anyagbiztonsági adatlap (Material Safety Data Sheet – MSDS)

A vegyszert tartalmazó kellékekre (pl. a tonerre) vonatkozó anyagbiztonsági adatlapok (MSDS) a HP weblapján érhetők el: www.hp.com/go/msds vagy itt: www.hp.com/hpinfo/community/environment/productinfo/safety.

További információk

A fenti környezetvédelmi témakörökben további információ a következő helyeken található:

- A jelen termék és számos kapcsolódó HP termék környezetvédelmi termékprofilja
- A HP környezetvédelmi kötelezettségvállalása;
- A HP környezetbarát kezelési rendszere;
- A HP programja a lejárt élettartamú termékek visszajuttatására és újrahasznosítására;
- Az anyagbiztonsági adatlapok.

Látogasson el a www.hp.com/go/environment vagy a www.hp.com/hpinfo/globalcitizenship/environment webhelyre.

Megfelelőségi nyilatkozat

Megfelelőségi nyilatkozat

Az ISO/IEC 17050-1 és EN 17050-1 szabványoknak megfelelően

Gyártó neve: Hewlett-Packard Company DoC#: BOISB-0904-00-rel.1.0
A gyártó címe: 11311 Chinden Boulevard
Boise, Idaho 83714-1021, USA

kijelenti, hogy az alábbi készülék:

Termék megnevezése: HP LaserJet Enterprise M4555 többfunkciós készülék
HP LaserJet Enterprise M4555h többfunkciós készülék

**Hatósági azonosítási
típuszám²⁾** BOISB-0904-00

Mellékelt tartozék:

CE734A – 1x500 lapos adagolótálca beépített állvánnyal

CE735A – 3x500 lapos adagolótálca beépített állvánnyal

CE736A – Tűzőgépes osztályozó

Termékopciók: ÖSSZES

Nyomtatópatronok: CE390A, CE390X

megfelel a következő készülékspecifikációknak:

BIZTONSÁG: IEC 60950-1:2005 / EN60950-1:2006 +A11
IEC 60825-1:2007 / EN 60825-1:2007 (1. osztályú lézer/LED termék)
IEC 62311:2007 / EN62311:2008
GB4943-2001

EMC: CISPR22:2005 +A1/ EN55022:2006 +A1 – A^{1),3)} osztály
EN 61000-3-2:2006
EN61000-3-3:2008
EN 55024:1998 +A1 +A2
FCC cím 47 CFR, 15. rész, A^{1),3)} osztály/ ICES-003, 4. kiadás
GB9254-2008, GB17625.1-2003

Kiegészítő információ:

A termék eleget tesz az EMC 2004/108/EC irányelv és az Alacsony feszültségű 2006/95/EC irányelv követelményeinek, és ennek megfelelően viseli a CE-jelzést: 

Ez a készülék megfelel az FCC szabályok 15. fejezetének. Működése kielégíti a következő két feltételt: (1) az eszköz nem okozhat káros interferenciát, és (2) az eszköznek el kell viselnie minden interferenciát, az olyan interferenciát is beleértve, amely nem kívánatos működést okozhat.

1. A termék tesztelése tipikus konfigurációjú Hewlett-Packard személyi számítógépes rendszereken történt.
2. A termék szabályozási célokra hatósági modellszámot kapott. Ez a szám nem tévesztendő össze sem a termék nevével, sem a termékszámokkal (termékszámokkal).
3. A termék megfelel az EN55022 és a CNS13438 A osztály követelményeinek, amelyre a következő használati feltételek vonatkoznak: „Figyelem! – „A” osztályú termék. Lakókörnyezetben a készülék rádiófrekvenciás zavarokat okozhat, amely esetben a felhasználónak megfelelő ellenintézkedéseket kell tennie.”

Boise, Idaho USA

2010. október 8.

Csak az előírásokkal kapcsolatosan:

Európai felelős: Az Ön helyi Hewlett-Packard eladási és szervizszolgálatára vagy a Hewlett-Packard GmbH, Department HQ-TRE / Standards Europe, Herrenberger Straße 140, D-71034, Böblingen (FAX: +49-7031-14-3143) www.hp.eu/certificates

USA felelős: Product Regulations Manager, Hewlett-Packard Company, PO Box 15, Mail Stop 160, Boise, Idaho 83707-0015 (telefon: 208-396-6000)

Megfelelőségi nyilatkozat (faxot is tartalmazó típusok esetén)

Megfelelőségi nyilatkozat

Az ISO/IEC 17050-1 és EN 17050-1 szabványoknak megfelelően

Gyártó neve: Hewlett-Packard Company DoC#: BOISB-0904-01-rel.1.0
A gyártó címe: 11311 Chinden Boulevard
Boise, Idaho 83714-1021, USA

kijelenti, hogy az alábbi készülék:

Termék megnevezése: HP LaserJet Enterprise M4555f többfunkciós készülék
HP LaserJet Enterprise M4555fsm többfunkciós készülék

Hatósági azonosítási típuszám²⁾ BOISB-0904-01

Mellékelt tartozék:

CE734A – 1x500 lapos adagolótálca beépített állvánnyal

CE735A – 3x500 lapos adagolótálca beépített állvánnyal

CE736A – Tűzőgépes osztályozó

BOISB-0703-00 – Faxmodul

Termékopciók: ÖSSZES

Nyomtatópatronok: CE390A, CE390X

megfelel a következő készülékspecifikációknak:

BIZTONSÁG: IEC 60950-1:2005 / EN60950-1: 2006 +A11
IEC 60825-1:2007 / EN 60825-1:2007 (1. osztályú lézer/LED termék)
IEC 62311:2007 / EN62311:2008
GB4943-2001

EMC: CISPR22:2005 +A1/ EN55022:2006 +A1 – A¹⁾,³⁾ osztály
EN 61000-3-2:2006
EN61000-3-3:2008
EN 55024:1998 +A1 +A2
FCC cím 47 CFR, 15. rész, A¹⁾,³⁾ osztály/ ICES-003, 4. kiadás
GB9254-2008, GB17625.1-2003

TELECOM: ES 203 021; FCC 47-es cím CFR, 68⁴⁾-es rész)

Kiegészítő információ:

A termék eleget tesz a 2004/108/EC EMC direktíva, a 2006/95/EC alacsony feszültségre vonatkozó direktíva, valamint az 1999/5/EC R&TTE direktíva (II. függelék) követelményeinek, ezért megtalálható rajta a  CE jelzés.

Ez a készülék megfelel az FCC szabályok 15. fejezetének. Működése kielégíti a következő két feltételt: (1) az eszköz nem okozhat káros interferenciát, és (2) az eszköznek el kell viselnie minden interferenciát, az olyan interferenciát is beleértve, amely nem kívánatos működést okozhat.

1. A termék tesztelése tipikus konfigurációjú Hewlett-Packard személyi számítógépes rendszereken történt.
2. A termék szabályozási célokra hatósági modellszámot kapott. Ez a szám nem tévesztendő össze sem a termék nevével, sem a termék számmal (termékszámokkal).
3. A termék megfelel az EN55022 és a CNS13438 A osztály követelményeinek, amelyre a következő használati feltételek vonatkoznak: „Figyelem! – „A” osztályú termék. Lakókörnyezetben a készülék rádiófrekvenciás zavarokat okozhat, amely esetben a felhasználónak megfelelő ellenintézkedéseket kell tennie.”
4. A termék a fentiekén kívül a célországok/-társégek Telecom előírásainak, illetve szabványainak is megfelel.
5. A készülék analóg faxtartozék-modult használ, melynek hatósági azonosítási típuszáma a következő: BOISB-0703-00, amely megfelel a készülék értékesítési országában/területén érvényes műszaki szabályozási előírásoknak.

Boise, Idaho USA

2010. október 8.

Csak az előírásokkal kapcsolatosan:

Európai felelős:

Az Ön helyi Hewlett-Packard eladási és szervizszolgálat vagy a Hewlett-Packard GmbH, Department HQ-TRE / Standards Europe, Herrenberger Straße 140, D-71034, Böblingen (FAX: +49-7031-14-3143) www.hp.eu/certificates

USA felelős:

Product Regulations Manager, Hewlett-Packard Company, PO Box 15, Mail Stop 160, Boise, Idaho 83707-0015 (telefon: 208-396-6000)

Biztonságtechnikai nyilatkozatok

Lézerbiztonsági nyilatkozat

Az Egyesült Államok élelmiszer és gyógyszerellenőrzési hivatalának (Food and Drug Administration) Center for Devices and Radiological Health (CDRH) részlege bevezette az 1976 augusztus 1. után gyártott lézeres termékekre vonatkozó előírásokat. Az Egyesült Államokban gyártott termékek esetében kötelező érvényű az előírásoknak való megfelelés betartása. A termék a tanúsítványa szerint „1. osztályú” lézeres terméknek felel meg az Egyesült Államok Egészségügyi Minisztériumának (DHHS) 1968. évi Radiation Performance Standard according to the Radiation Control for Health and Safety Act határozatának megfelelően. Mivel a készülék belsejében kibocsátott sugárzást a készülék háza és a külső borítás teljes mértékben elzárja, a normál használat során a lézersugár nem tud kiszabadulni.

⚠ FIGYELEM! Az ebben a kézikönyvben nem ismertetett vezérlő- és szabályozóelemek beállításának, illetve eljárások elvégzésének veszélyes sugárzás kibocsátása lehet a következménye.

Kanadai DOC-szabályozás

Complies with Canadian EMC Class A requirements.

« Conforme à la classe A des normes canadiennes de compatibilité électromagnétique. « CEM ». »

VCCI statement (Japan)

この装置は、クラスA情報技術装置です。この装置を家庭環境で使用すると電波妨害を引き起こすことがあります。この場合には使用者は適切な対策を講ずるよう要求されることがあります。

VCCI-A

Utasítások a tápkábel használatához

Ellenőrizze, hogy a tápfeszültség értéke megfelel-e a készülék tápfeszültség-besorolásának. A tápfeszültség-besorolás a készülék címkéjén található. A készülék 100–127 Vac vagy 220–240 Vac feszültségű és 50/60 Hz frekvenciájú tápellátást igényel.

Csatlakoztassa a tápkábelt a készülékhez és egy földelt tápaljzathoz.

⚠ VIGYÁZAT! A készülék károsodásának elkerülése érdekében csak a készülékhez kapott tápkábelt használja.

Power cord statement (Japan)

製品には、同梱された電源コードをお使い下さい。
同梱された電源コードは、他の製品では使用出来ません。

EMC nyilatkozat (Kína)

此为 A 级产品，在生活环境中，该产品可能会造成无线电干扰。在这种情况下，可能需要用户对其干扰采取切实可行的措施。

EMC-nyilatkozat (Korea)

A급 기기 (업무용 방송통신기기)	이 기기는 업무용(A급)으로 전자파적합등록을 한 기기이오니 판매자 또는 사용자는 이점을 주의하시기 바라며, 가정 외의 지역에서 사용하는 것을 목적으로 합니다.
-----------------------	--

EMI nyilatkozat (Tajvan)

<p>警告使用者：</p> <p>這是甲類的資訊產品，在居住的環境中使用時，可能會造成射頻干擾，在這種情況下，使用者會被要求採取某些適當的對策。</p>
--

Lézerbiztonsági nyilatkozat Finnország számára

Luokan 1 laserlaite

Klass 1 Laser Apparat

HP LaserJet M4555, M4555h, M4555f, M4555fskm, laserkirjoitin on käyttäjän kannalta turvallinen luokan 1 laserlaite. Normaaliassa käytössä kirjoittimen suojakoteloitinta estää lasersäteiden pääsyn laitteen ulkopuolelle. Laitteen turvallisuusluokka on määritetty standardin EN 60825-1 (2007) mukaisesti.

VAROITUS !

Laitteen käyttäminen muulla kuin käyttöohjeessa mainitulla tavalla saattaa altistaa käyttäjän turvallisuusluokan 1 ylittävälle näkymättömälle lasersäteilylle.

WARNING !

Om apparaten används på annat sätt än i bruksanvisning specificerats, kan användaren utsättas för osynlig laserstrålning, som överskrider gränsen för laserklass 1.

HUOLTO

HP LaserJet M4555, M4555h, M4555f, M4555fskm - kirjoittimen sisällä ei ole käyttäjän huollettavissa olevia kohteita. Laitteen saa avata ja huoltaa ainoastaan sen huoltamiseen koulutettu henkilö. Tällaiseksi huoltotoimenpiteeksi ei katsota väriainekasetin vaihtamista, paperiradan puhdistusta tai muita käyttäjän käsikirjassa lueteltuja, käyttäjän tehtäväksi tarkoitettuja ylläpitotoimia, jotka voidaan suorittaa ilman erikoistyökaluja.

VARO !

Mikäli kirjoittimen suojakotelo avataan, olet alltiina näkymättömällelasersäteilylle laitteen ollessa toiminnassa. Älä katso säteeseen.

VARNING !

Om laserprinterns skyddshölje öppnas då apparaten är i funktion, utsätts användaren för osynlig laserstrålning. Betrakta ej strålen.

Tiedot laitteessa käytettävän laserdiodin säteilyominaisuuksista: Aallonpituus 775-795 nm Teho 5 m W Luokan 3B laser.

GS nyilatkozat (Németország)

Das Gerät ist nicht für die Benutzung im unmittelbaren Gesichtsfeld am Bildschirmarbeitsplatz vorgesehen. Um störende Reflexionen am Bildschirmarbeitsplatz zu vermeiden, darf dieses Produkt nicht im unmittelbaren Gesichtsfeld platziert werden.

Anyagtáblázat (Kína)

有毒有害物质表

根据中国电子信息产品污染控制管理办法的要求而出台

部件名称	有毒有害物质和元素					
	铅 (Pb)	汞 (Hg)	镉 (Cd)	六价铬 (Cr(VI))	多溴联苯 (PBB)	多溴二苯醚 (PBDE)
打印引擎	X	0	0	0	0	0
复印机组件	X	0	0	0	0	0
控制面板	0	0	0	0	0	0
塑料外壳	0	0	0	0	0	0
格式化板组件	X	0	0	0	0	0
碳粉盒	X	0	0	0	0	0

0614

0 : 表示在此部件所用的所有同类材料中，所含的此有毒或有害物质均低于 SJ/T11363-2006 的限制要求。

X : 表示在此部件所用的所有同类材料中，至少一种所含的此有毒或有害物质高于 SJ/T11363-2006 的限制要求。

注：引用的“环保使用期限”是根据在正常温度和湿度条件下操作使用产品而确定的。

A veszélyes anyagok használatának korlátozásával kapcsolatos nyilatkozat (Törökország)

Türkiye Cumhuriyeti: EEE Yönetmeliğine Uygundur

A telekommunikációs eszközökre (fax) vonatkozó további nyilatkozatok

Az EU nyilatkozata a telekommunikációs eszköz üzemeltetéséről

Ez a termék az Európai Gazdasági Terület (EEA) országainak/térségeinek analóg nyilvános kapcsolt telekommunikációs hálózataihoz (PSTN) csatlakoztatható.

Megfelel az EU R&TTE 1999/5/EK irányelv (II. függelék) előírásainak, és ennek megfelelően CE-jelzéssel van ellátva.

További tudnivalókat talál a gyártó által kiadott megfelelőségi nyilatkozatban, mely megtalálható a jelen kézikönyvben.

Az egyes országok/térségek nyilvános kapcsolt telekommunikációs hálózatának különbségei miatt azonban nem szavatolható a termék hibamentes működése minden PSTN-végpontra. A hálózati kompatibilitás a felhasználó által megadott, a készüléknek a PSTN-hálózatba csatlakoztatásához szükséges beállítások helyességétől függ. Kövesse a felhasználói kézikönyvben található útmutatást.

Ha hálózati kompatibilitási problémákat észlel, forduljon a készülék forgalmazójához vagy az adott ország/térség Hewlett-Packard ügyfélszolgálatához.

A PSTN-végponthoz való csatlakoztatáshoz szükséges lehet a PSTN helyi üzemeltetője által elírt követelmények teljesítése.

New Zealand Telecom Statements

The grant of a Telepermit for any item of terminal equipment indicates only that Telecom has accepted that the item complies with minimum conditions for connection to its network. It indicates no endorsement of the product by Telecom, nor does it provide any sort of warranty. Above all, it provides no assurance that any item will work correctly in all respects with another item of Telepermitted equipment of a different make or model, nor does it imply that any product is compatible with all of Telecom's network services.

This equipment may not provide for the effective hand-over of a call to another device connected to the same line.

This equipment shall not be set up to make automatic calls to the Telecom "111" Emergency Service.

This product has not been tested to ensure compatibility with the FaxAbility distinctive ring service for New Zealand.

Additional FCC statement for telecom products (US)

This equipment complies with Part 68 of the FCC rules and the requirements adopted by the ACTA. On the back of this equipment is a label that contains, among other information, a product identifier in the format US:AAAEQ##TXXXX. If requested, this number must be provided to the telephone company.

The REN is used to determine the quantity of devices, which may be connected to the telephone line. Excessive RENs on the telephone line may result in the devices not ringing in response to an incoming call. In most, but not all, areas, the sum of the RENs should not exceed five (5.0). To be certain of the number of devices that may be connected to the line, as determined by the total RENs, contact the telephone company to determine the maximum REN for the calling area.

This equipment uses the following USOC jacks: RJ11C.

An FCC-compliant telephone cord and modular plug is provided with this equipment. This equipment is designed to be connected to the telephone network or premises wiring using a compatible modular jack, which is Part 68 compliant. This equipment cannot be used on telephone company-provided coin service. Connection to Party Line Service is subject to state tariffs.

If this equipment causes harm to the telephone network, the telephone company will notify you in advance that temporary discontinuance of service may be required. If advance notice is not practical, the telephone company will notify the customer as soon as possible. Also, you will be advised of your right to file a complaint with the FCC if you believe it is necessary.

The telephone company may make changes in its facilities, equipment, operations, or procedures that could affect the operation of the equipment. If this happens, the telephone company will provide advance notice in order for you to make the necessary modifications in order to maintain uninterrupted service.

If trouble is experienced with this equipment, please see the numbers in this manual for repair and (or) warranty information. If the trouble is causing harm to the telephone network, the telephone company may request you remove the equipment from the network until the problem is resolved.

The customer can do the following repairs: Replace any original equipment that came with the device. This includes the print cartridge, the supports for trays and bins, the power cord, and the telephone cord. It is recommended that the customer install an AC surge arrestor in the AC outlet to which this device is connected. This is to avoid damage to the equipment caused by local lightning strikes and other electrical surges.

Telephone Consumer Protection Act (US)

The Telephone Consumer Protection Act of 1991 makes it unlawful for any person to use a computer or other electronic device, including fax machines, to send any message unless such message clearly contains, in a margin at the top or bottom of each transmitted page or on the first page of the transmission, the date and time it is sent and an identification of the business, other entity, or individual sending the message and the telephone number of the sending machine or such business, or other entity, or individual. (The telephone number provided cannot be a 900 number or any other number for which charges exceed local or long distance transmission charges).

Industry Canada CS-03 requirements

Notice: The Industry Canada label identifies certified equipment. This certification means the equipment meets certain telecommunications network protective, operational, and safety requirements as prescribed in the appropriate Terminal Equipment Technical Requirement document(s). The Department does not guarantee the equipment will operate to the user's satisfaction. Before installing this equipment, users should ensure that it is permissible for the equipment to be connected to the facilities of the local telecommunications company. The equipment must also be installed using an acceptable method of connection. The customer should be aware that compliance with the above conditions may not prevent degradation of service in some situations. Repairs to certified equipment should be coordinated by a representative designated by the supplier. Any repairs or alterations made by the user to this equipment, or equipment malfunctions, may give the telecommunications company cause to request the user to disconnect the equipment. Users should ensure for their own protection that the electrical ground connections of the power utility, telephone lines, and internal metallic water pipe system, if present, are connected together. This precaution can be particularly important in rural areas.

⚠ VIGYÁZAT! Users should not attempt to make such connections themselves, but should contact the appropriate electric inspection authority, or electrician, as appropriate. The Ringer Equivalence Number (REN) of this device is 0.0.

Notice: The Ringer Equivalence Number (REN) assigned to each terminal device provides an indication of the maximum number of terminals allowed to be connected to a telephone interface. The termination on an interface may consist of any combination of devices subject only to the requirement that the sum of the Ringer Equivalence Number of all the devices does not exceed five (5.0). The standard connecting arrangement code (telephone jack type) for equipment with direct connections to the telephone network is CA11A.

Japan telekommunikációs jelzés

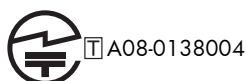

Vietnam Telecom vezetékes jelzés az ICTQC típusnak megfelelő termékekhez



Tárgymutató

Jelek és számok

- 1. tálca
 - elakadások 292
 - kapacitás 90
- 10 x 15 cm-es papír
nyomtatás (Windows) 131
- 2. tálca
 - kapacitás 90
- 3., 4. és 5. tálca
 - kapacitás 90
- 4 x 6 hüvelykes papír
nyomtatás (Windows) 131

A

- a böngészőre vonatkozó követelmények
 - HP beépített webszerver 256
- adagolási problémák 240
- adathordozó
 - támogatott méretek 86
- Adminisztráció menü,
kezelőpanel 20
- A HP hamisításokkal foglalkozó webhelye 109
- akusztikai adatok 342
- alapértelmezett átjáró, beállítás 80
- alapértelmezett beállítások,
másolás
 - visszaállítás 166
- alapértelmezett beállítások
visszaállítása
 - másolás 166
- alhálózati maszk 80
- alközpontok, hibaelhárítás 243
- állapot
 - HP Utility (nyomtatósegéd),
Macintosh 66

- kezdőképernyő, kezelőpanel 14
 - üzenetek, típusai 280
- állapot, faxtartozék oldala 239
- állapotüzenetek sora 224
- álló tájolás
 - kijelölés, Windows 133
- Általános beállítások menü,
kezelőpanel 21
- általános konfiguráció
 - HP beépített webszerver 257
- alváskésleltetés
 - engedélyezés 267
 - tiltás 267
- Alvó üzemmód ütemezése
 - beállítás 268
- Anyagbiztonsági adatlap (Material Safety Data Sheet – MSDS) 348
- anyagkorlátozások 347
- átjáró, alapértelmezett beállítása 80
- átjárók
 - konfigurálás 185
- A webböngészőre vonatkozó követelmények
 - HP beépített webszerver 256

B

- be/ki gomb, helye 6
- beállítás
 - IP-cím 61, 76
- beállítások
 - előhívószám 204
 - faxszám jóváhagyása 205
 - felbontás 209
 - fogadott faxok ellátása
 - jelzéssel 219
 - foglaltság esetén történő újrahívás 203

- fontossági sorrend 52, 65
- gyári visszaállítása 279
- hibajavítás üzemmód 206
- hívásfogadás előtti csengetésszám 214
- illesztőprogram előzetes beállításai (Mac) 68
- illesztőprogramok 53
- illesztőprogramok (Mac) 65
- JBIG-tömörítés 206
- kötelező 193
- memória zárolása 236
- oldalmérethez illesztés 219
- papírtálca kiválasztása 221
- számlázási kódok 207
- tárctárcsa-érzékelés 204
- tárctárcsázási mód 200
- újrakívás, ha nem veszi fel a hívott fax 203
- újrakívások közti szünet 201
- beégetőegység
 - elakadások 298
- beépített webszerver 197
- Beépített webszerver (EWS)
funkciók 256
- jelszó hozzárendelése 264
- behelyezés
 - EIO-eszközök 269
 - festékkazetta 110
- bejelentkezés
 - kezelőpanel 178
- beolvasás
 - feladatbeállítások 178
- beolvasás a készülék memóriájába 181
- beolvasás e-mailbe
 - címjegyzékek 187, 189
 - címzettlisták 189
 - dokumentumok küldése 186

- feladatbeállítások 178
- LDAP-támogatás 185
- SMTP-támogatás 185
- beolvasás e-mail üzenetbe áttekintés 184
- beolvasás e-mail üzenetbe konfigurálás 185
- beolvasási beállítások
 - HP beépített webszerver 259
- beolvasás mappába 180
- beolvasás USB-re 183
- beszédhívások és újrapróbálkozások 235
- biztonság
 - titkosított merevlemezek 264
- biztonsági beállítások
 - HP beépített webszerver 261
- biztonsági funkciók 76
- Biztonsági mentés/visszaállítás menü, kezelőpanel 45
- biztonsági nyílás
 - helye 11
- biztonságtechnikai nyilatkozatok 354, 355
- Blokkolt faxok listája
 - leírás 254
- borítékadagoló
 - kapacitás 91
- borítékok
 - 1. tálca betöltése 94
 - betöltési tájolás 92
- borítólapok
 - nyomtatás különböző papírra (Windows) 140
- böngésző, web-távkonfigurálás 197
- Bővített I/O- (EIO-) eszközök
 - beszerelése 269
- Bővített I/O-kártya (EIO)
 - termékszám 327

C

- címjegyzékek, e-mail
 - címzettlisták 189
 - címzettlisták, létrehozás 187
 - LDAP-támogatás 185
- címkék
 - nyomtatás (Windows) 137
- címzettlisták 189

CS

- csatlakoztathatóság
 - problémák megoldása 315
- csoportos tárcsázás. *Lásd:* gyorstárcsázás

D

- dátum/idő beállítása 195
- digitális küldés
 - áttekintés 184
 - címjegyzékek 187, 189
 - címzettlisták 189
 - dokumentumok küldése 186
 - e-mail konfigurálása 185
 - feladatbeállítások 178
 - készülék memóriája 181
 - LDAP-támogatás 185
 - mappák 180
 - SMTP-támogatás 185
 - USB flash meghajtó 183
- digitális küldési beállítások
 - HP beépített webszerver 259
- digital sending segédprogram, távkonfigurálás 198
- DIMM-memóriák
 - biztonság 265
- dokumentumadagoló
 - kapacitás 90
- dokumentumkonvenciók iii
- dokumentumok átméretezése
 - Macintosh 69
 - Windows 142
- dokumentumok méretének beállítása
 - Windows 142
- dokumentumok méretezése
 - Macintosh 69
- DSS. *Lásd:* digital sending segédprogram
- duplexer egység
 - kapacitás 91
- duplex-igazítás
 - beállítás 154

E

- EconoMode
 - beállítása a kezelőpanelről 22
- egyéb hivatkozások listája
 - HP beépített webszerver 262

- egyedi méretű papírbeállítások
 - Macintosh 69
- egyedi nyomtatási beállítások (Windows) 125
- elakadások
 - 1. tálca 292
 - beégetőegység 298
 - elhárítás 304
 - jobb alsó ajtó 297
 - jobb felső ajtó 291
 - kimeneti tálca 289
 - kimeneti terület 285
 - lapadagoló 284
 - lapolvasó 289
 - okok 281
 - papírbevezetés 302
 - tálcák 296
 - tűző 285, 286
- elektromos jellemzők 342
- élettartama végi selejtezés 347
- előhívószám
 - automatikus tárcsázás 204
 - beállítás 204
- előnyomott papír
 - nyomtatás (Windows) 135
- előzetes beállítások (Mac) 68
- első oldal
 - nyomtatás különböző papírra (Windows) 140
- e-mail
 - áttekintés 184
- e-mail
 - címjegyzékek 187, 189
 - címzettlisták 189
 - dokumentumok küldése 186
 - konfigurálás 185
 - LDAP-támogatás 185
 - SMTP-támogatás 185
- e-mailes riasztások 66
- E-mail funkció
 - engedélyezés 176
- Energia
 - fogyasztás 342
- energiatakarékos beállítások 267
- értesítési beállítások 210
- Európai Unió, hulladékelhelyezés 348
- EWS. *Lásd:* beépített webszerver Explorer, támogatott verziók
 - HP beépített webszerver 256

F

Fájlfeltöltés, Macintosh 66
Fájlkönyvtár oldal
leírás 254
fax
adagolási problémák 240
beállítás varázsló 194, 199
fogadás 229
kötelező beállítások 193
küldés 224
nyomatatása 236
törlés 229
faxbeállítások
HP beépített webszerver 260
Faxbeállítások menü,
kezelőpanel 29
fax címjegyzék 228
faxértesítés 210
Faxeseménynapló
leírás 254
faxfogadás 229
Faxhívás-jelentés
leírás 254
Faxjelentések
leírás 254
fax küldése
faxcímjegyzékben lévő számok
segítségével 228
több címzettnek 230
több címzett törlése 231
faxlekérés 217
faxszám jóváhagyása 205
fax törlése 229
FCC-előírások 344
fedelek, helye 6
fedőlapok
nyomatatás (Mac) 69
fejléces
nyomatatás (Windows) 135
fekvő tájolás
kijelölés, Windows 133
feladatok
Macintosh-beállítások 66
feladatok, nyomtatás
ideiglenes másolatok tárolása
(Windows) 152
ideiglenes tárolás (Windows)
152

tartós magánjellegű másolatok
tárolása (Windows) 153
tartós másolatok tárolása
(Windows) 152
feladatok, tárolt
értesítés fogadása nyomtatáskor
(Windows) 153
felhasználónevek beállítása
(Windows) 153
létrehozás (Windows) 149
nevek megadása (Windows)
154
nyomatatás 150
törlés 151
feladatok tárolása
ideiglenes másolatok
(Windows) 152
ideiglenes személyes jellegű
feladatok (Windows) 152
lehetőségek beállítása
(Windows) 151
próbanyomat és megtartás
(Windows) 151
tartós magánjellegű másolatok
(Windows) 153
tartós másolatok (Windows)
152
Windows rendszerben 149
feladattárolás
elérhető módok 148
lehetőségek beállítása
(Windows) 151
Macintosh-beállítások 71
feladatüzemmód, másolás 173
feladatvisszatartás
lehetőségek beállítása
(Windows) 151
felbontás
beállítás 209
felhasználónevek
beállítás tárolt feladatokhoz
(Windows) 153
feltöltés
1. tálca 94
2. tálca 96, 98
3., 4. és 5. tálca 96, 98
fénykép, rossz minőség 224
fényképek
másolás 168

festékkazetta
csere 110
festékkazetták
garancia 332
termékszámok 325
figyelmeztetések iii
Figyelmeztetés gomb, kezelőpanel
érintőképernyője 16
Finn lézer biztonsági nyilatkozat
355
firmver
Mac frissítése 66
firmverfrissítések 252
firmware, új letöltése 274
fogadott faxok ellátása jelzéssel
219
foglaltság esetén történő újrAhívás
beállítás 203
fontok
Macintosh feltöltés 66
fontos figyelmeztetések iii
fontossági sorrend, beállítások
52, 65
formázó
biztonság 265
frissítések, termék letöltése 274
funkciók, leírás 192
füzetek
létrehozás (Windows) 144

G

garancia
A fogyasztó által végzett
javítás 338
festékkazetták 332
license 334
gombok, kezelőpanel
érintőképernyő 16
grafika, rossz minőség 224

GY

gyári beállítások visszaállítása
279
gyorsmásolási feladatok
tárolás (Windows) 152
gyorstár csázás
létrehozás 230
listajelentés 251
törlés 231

Gyorstárcsázási lista
leírás 254

H

hálózat

jelszó, beállítás 79
jelszó, módosítás 79

hálózati

beállítások, megtekintés 79
beállítások, módosítás 79

hálózati beállítások

HP beépített webszerver 261

Hálózati beállítások menü,

kezelőpanel 39

Hálózati mappa, beolvasás ide:

180

hálózat kezelése 79

hálózatok

alapértelmezett átjáró 80
alhálózati maszk 80
biztonság 76
EIO-eszközök telepítése 269
HP Web Jetadmin 263
IPv4-cím 80
IPv6 cím 81
konfigurálás 75
nyomtatószerverek mellékelve
2
SMTP-szerverek 185
támogatott protokollok 75

hálózatok, vezeték

készülék telepítése, Mac 61
készülék telepítése, Windows
76

hamisításokkal foglalkozó

webhely 109

hamisított kellek 109

hangfrekvenciás tárcsázás

beállítás 200

Használati oldal

leírás 254

helyszíni nyomtatás USB portról

155

hiba

kódok 244

hibaelhárítás

elakadások 281
hálózati problémák 315
helyszíni USB-nyomtatás
problémái 313

hibaüzenetek, numerikus lista
117

ismétlődő hibák 116

közvetlen csatlakoztatási

problémák 315

lassú faxátvitel 243

lassú faxfogadás 241

Mac-problémák 320

papírbetöltési problémák 281

PBX (házi telefonközpont)

243

vezérlőpanel üzenetek 280

hibaelhárítási eszközök

HP beépített webszerver 261

Hibaelhárítás menü, kezelőpanel

42

Hiba gomb, kezelőpanel

érintőképernyője 16

hibajavítás üzemmód

beállítások 206

hibák

szoftver 318

hibák, ismétlődő 116

hibaüzenetek

e-mailes riasztások 66

numerikus lista 117

típusai 280

vezérlőpanel 280

higanymentes termék 347

hívásfogadás előtti

csengetésszám 214

hívásösszesítő 251

hordozó

egyedi méretű, Macintosh-

beállítások 69

hőmérsékleti követelmények 342

HP beépített webszerver

általános konfiguráció 257

beolvasási beállítások 259

biztonsági beállítások 261

digitális küldési beállítások

259

egyéb hivatkozások listája

262

faxbeállítások 260

hálózati beállítások 261

hibaelhárítási eszközök 261

információs oldalak 257

másolási beállítások 258

nyomtatási beállítások 258

HP beépített webszerver (EWS)
funkciók 256

HP Jetdirect nyomtatószerver

tartalmazó típusok 2

telepítés 269

HP Universal Print Driver

(univerzális nyomtató-
illesztőprogram) 51

HP Utility (nyomtatósegéd) 66

HP Utility (nyomtatósegéd),

Macintosh 66

HP ügyfélszolgálat 339

HP Web Jetadmin 56

HP Web JetAdmin 263

I

illesztőportok

helye 10, 11

illesztőprogramok

beállítások 52

beállítások (Mac) 68

beállítások (Windows) 123

beállítások módosítása (Mac)
65

beállítások módosítása

(Windows) 53

előzetes beállítások (Mac) 68

papírtípusok és -méretek

módosítása 85

támogatott (Windows) 49

univerzális 51

impulzusos tárcsázás

beállítás 200

Indítás gomb, kezelőpanel

érintőképernyő 16

információs oldalak

HP beépített webszerver 257

nyomtatás vagy megjelenítés

254

Internet Explorer, támogatott

verziók

HP beépített webszerver 256

IP-cím

beállítás 61, 76

IPsec 264

IP Security (IP-biztonság) 264

IPv4-cím 80

IPv6 cím 81

írásvetítő-fóliák

nyomtatás (Windows) 137

ismétlődő hibák, hibaelhárítás
116

J

Japanese VCCI statement 354

JBIG-tömörítés
beállítás 206

jelentés a zárolt faxok listájáról
kinyomtatás 250

Jelentések menü, kezelőpanel 20

jellemzők
elektromos és akusztikai 342

jelölések, dokumentum iii

Jetadmin, HP Web 56, 263

Jetdirect nyomtatószerver
tartalmazó típusok 2
telepítés 269

jobb alsó ajtó
elakadások 297

jobb felső ajtó
elakadások 291

jótállás
készülék 330

K

kábel, USB
cikkszám 327

Kalibrálás/tisztítás menü,
kezelőpanel 45

Kanadai DOC-szabályozás 354

kapcsok
csere 113

kapcsolat
USB, Mac 60
USB, Windows 74

karbantartási készletek
termékszámok 325

kazetta, nyomtatás
csere 110

kazetták
garancia 332

kellékállapot oldal
nyomtatás 117

kellékállapot-oldal
leírás 254

kellékek
állapot, megtekintés a HP Utility
(nyomtatósegéd)
segítségével 66
csere 110

hamisított 109
memóriával kapcsolatos hibák
117

nem a HP által gyártott 109
rendelés 324
termékszámok 325
újrahasznosítás 109, 346

Kellékek kezelése menü,
kezelőpanel 37

kellékek újrahasznosítása 109
készülék memóriája
küldés 181

készülék memóriája, küldés 181

kétoldalas másolás 171

kétoldalas nyomtatás
beállítások (Windows) 130
bekapcsolás (Mac) 66
papír betöltése 92

kezdőképernyő, kezelőpanel 14
kezdőlap

más papír használata 69

Kezdőlap gomb, kezelőpanel
érintőképernyő 16

kezelőpanel
Adminisztráció menü 20
Általános beállítások menü 21
beállítások 52, 65
biztonság 265

Biztonsági mentés/visszaállítás
menü 45

érintőképernyő gombjai 16

Faxbeállítások menü 29

Hálózati beállítások menü 39

helye 6

Hibaelhárítás menü 42

Jelentések menü 20

Kalibrálás/tisztítás menü 45

Kellékek kezelése menü 37

Kezdőképernyő 14

Lapolvasás/Digitális küldés
beállításai menü 27

Másolási beállítások menü 24

Megjelenítési beállítások
menü 35

Megnyitás az USB-beállítások
menüből 33

menük, összefoglalás 18
Nyomtatási beállítások menü
33, 35

súgó 13

Szerviz menü 46

Tálcák kezelése menü 37

tisztítólap, nyomtatás 272

Tűző/kötegelő beállításai
menü 38

USB firmver frissítése menü 46
üzenetek, numerikus lista 117

üzenetek, típusai 280

kicsinyítés
másolási feladatok 159

kimeneti tálcá
elakadások 289

helye 6

kapacitás 90

kimeneti tálcák
kapacitás 91
kiválasztás (Windows) 145
konfigurálás 102

kimeneti terület
elakadások 285

kisméretű papír
nyomtatás (Windows) 131

Kombinált feladat, másolás 173

konfigurációk, típusok 2

Konfigurációs lap

leírás 254

konfigurálás
távrolól 197

Koreai nyilatkozat az
elektromágneses
összeférhetőségről (EMC) 355

könyvek
másolás 167

környezet, adatok 342

környezetvédelmi jellemzők 4

környezetvédelmi program 345

kötelező beállítások
ország/térség 193

küldés e-mailbe
áttekintés 184, 185

Küldés e-mailbe
engedélyezés 176

küldés e-mailbe
címjegyzékek 187, 189

címzettlisták 189

feladatbeállítások 178

LDAP-támogatás 185

SMTP-támogatás 185

küldés e-mailben
dokumentumok küldése 186

Küldés mappába 180
különleges adathordozó
 útmutató 84
különleges papír
 nyomtatás (Windows) 137
 útmutató 84

L

LAN-fax 192
lapadagoló
 elakadások 284
 kétoldalas dokumentumok
 másolása 171
 másolatok készítése 158
lapméretek
 dokumentumok méretének
 igazítása (Windows) 142
Lapolvasás/Digitális küldés
 beállításai menü, kezelőpanel
 27
lapolvasó
 elakadások 289
 üveg tisztítása 310
lapolvasó üveglapja
 tisztítás 161
laponkénti oldalszám 70
laponként több oldal 70
lassú faxátvitel 243
lassú faxfogadás 241
LDAP-szerverek
 csatlakozás 185
lekérdezés 217
leválogatás
 másolási feladatok 160
lézer biztonsági nyilatkozatok
 354, 355
licenc, szoftver 334
Linux szoftver 57

M

Mac
 HP Utility 66
 illesztőprogram beállításai 65,
 68
 papírtípusok és -méretek
 módosítása 68
 problémák, hibaelhárítás 320
 szoftver 66

 szoftver eltávolítása 64
 támogatott operációs
 rendszerek 60
Macintosh
 dokumentumok átméretezése
 69
 támogatás 339
Macintosh illesztőprogram
 beállításai
 egyedi méretű papír 69
 Feladattárolás 71
 vízjelek 70
Mac szoftver eltávolítása 64
magánjellegű feladatok
 tartós tárolás (Windows) 153
mappák
 küldés ide: 180
másolás
 alapértelmezett beállítások
 visszaállítása 166
 beállítások megadása 165
 feladatüzemmód 173
 fényképek 168
 kétoldalas dokumentumok 171
 kicsinyítés 159
 könyvek 167
 lapadagolóból 158
 leválogatás 160
 minőség, beállítás 310
 minőség javítása 161
 nagyítás 159
 optimalizálás szöveghez vagy
 képekhez 161
 speciális papír 165
 tárolt feladat létrehozása 169
 több eredeti 173
 üveglapról 158
 vegyes méretek 170
 világosság/sötétség
 módosítása 163
 visszavonás 159
másolási beállítások
 HP beépített webszerver 258
Másolási beállítások menü,
 kezelőpanel 24
másolási feladatok
 ideiglenes másolatok tárolása
 (Windows) 152
másolat megjelenésének
 optimalizálása 161

 másolatok
 szám módosítása (Windows)
 124
másolatok módosítása 163
média
 kezdőlap 69
 laponkénti oldalszám 70
megjegyzések iii
Megjelenítési beállítások menü,
 kezelőpanel 35
Megnyitás az USB-beállítások
 menüből, kezelőpanel 33
megoldás
 hálózati problémák 315
 helyszíni USB-nyomtatás
 problémái 313
 közvetlen csatlakoztatási
 problémák 315
mellékelt akkumulátorok 347
memória
 kellékekkel kapcsolatos hibák
 117
 mellékelve 2, 66
memória, faxok mentése és
 törlése 224
memóriachip, nyomtatókazetta
 leírás 333
memóriacímke
 helye 111
memória zárolása
 engedélyezés 236
 letiltás 236
mentés a készülék memóriájába
 engedélyezés 176
Mentés a készülék memóriájába
 181
mentés hálózati mappába
 engedélyezés 176
mentés USB-eszközre
 engedélyezés 176
Mentés USB-eszközre 183
menük
 összefoglalás 18
menük, kezelőpanel
 Adminisztráció 20
 Általános beállítások 21
 Biztonsági mentés/
 visszaállítás 45
 Faxbeállítások 29
 Hálózati beállítások 39

- Hibaelhárítás 42
- Jelentések 20
- Kalibrálás/tisztítás 45
- Kellékek kezelése 37
- Lapolvasás/Digitális küldés beállításai 27
- Másolási beállítások 24
- Megjelenítési beállítások 35
- Megnyitás az USB-beállításokból 33
- Nyomatási beállítások 33, 35
- Szerviz 46
- Tálcák kezelése 37
- Tűző/kötegelő beállításai 38
- USB firmver frissítése 46
- merevlemezek
 - titkosított 264
- mindkét oldal, másolás 171
- mindkét oldal, nyomtatás ide bekapcsolás (Mac) 66
- modemsebesség 241
- működési környezet adatai 342
- műszaki leírás
 - működési környezet 342

N

- nagyítás
 - másolási feladatok 159
- napló/jelentés
 - faxhívási jelentés 251
 - jelentés a gyorstárcazási listákról 251
 - jelentés a zárolt faxok listájáról 250
 - műveletnapló 250
 - műveletnapló, törlés 251
 - számlázásikód-jelentés 250
- nem a HP által gyártott kellékek 109
- nem hamisított kellékek 109
- Netscape Navigator, támogatott verziók
 - HP beépített webszerver 256
- nevek, feladat
 - megadás (Windows) 154
- nincs konfigurálva 193
- n-szeres nyomtatás
 - kijelölés (Windows) 132

NY

- nyomathordozó 83
- nyomatás
 - beállítások (Mac) 68
 - tárolt feladatok 150
 - USB-tárolótartozékról 155
- nyomatási beállítások (Windows) 123
- nyomatási beállítások
 - HP beépített webszerver 258
- Nyomatási beállítások menü, kezelőpanel 33, 35
- nyomatási feladat
 - törlés 68
- nyomatási feladatok
 - ideiglenes tárolás (Windows) 152
 - tartós magánjellegű másolatok tárolása (Windows) 153
 - tartós másolatok tárolása (Windows) 152
- nyomatási feladatok vezérlése 101
- nyomatási hordozó
 - 1. tálcá betöltése 94
- nyomatási kérelem leállítás (Windows) 122
- nyomatási kérelem törlése (Windows) 122
- nyomatási minőség
 - javítás 305
 - javítás (Windows) 129
- nyomatás mindkét oldalra beállítások (Windows) 130
- nyomató-illesztőprogramok
 - választás 308
- nyomató-illesztőprogramok (Mac)
 - beállítások 68
 - beállítások módosítása 65
- nyomató-illesztőprogramok (Windows)
 - beállítások 123
 - beállítások módosítása 53
 - támogatott 49
- nyomató-illesztőprogramok megnyitása (Windows) 123
- nyomatókazetták
 - memóriachipek 333
 - sérülések ellenőrzése 115

- nyomtatópatronok
 - nem HP által gyártott 109
 - tárolás 109
 - újrahasznosítás 109, 346
- nyomtatószerver-kártya
 - telepítés 269

O

- oldalak laponként
 - kijelölés (Windows) 132
- oldalmérethez illesztés 219
- online súgó, kezelőpanel 13
- on-line támogatás 339
- Optikai karakterfelismerő (HP-UX) program 57

P

- papír
 - betöltés 94
 - betöltési tájolás 92
 - borítók, különböző papír használata 140
 - egyedi méretű, Macintosh-beállítások 69
 - elakadások 281
 - első és utolsó oldal, különböző papír használata 140
 - kezdőlap 69
 - kiválasztása 305
 - laponkénti oldalszám 70
 - nyomatás előnyomott fejleces papírra vagy űrlapokra (Windows) 135
- papír, különleges
 - nyomatás (Windows) 137
- papír, rendelés 324
- papírbehúzási problémák megoldás 281
- papír betöltése 90
- papírbevezetés
 - elakadás 302
- papírméret
 - módosítás 85
- papírméret
 - egyedi kijelölése 129
 - kijelölés 129
 - támogatott 86
- papírtálcá kiválasztása 221
- papírtípusok
 - kijelölés 129

- módosítás 85
- támogatott 89
- parancsikonok (Windows)
 - használat 125
 - létrehozás 126
- páratartalmi követelmények 342
- patronok
 - nem HP által gyártott 109
 - tárolás 109
 - újrahasznosítás 109, 346
- PCL fontlista
 - leírás 255
- PCL illesztőprogramok 49
- PCL-illesztőprogramok
 - univerzális 51
- portok
 - helye 11
- PostScript Printer Description (PPD) fájlok
 - elérhető 66
- PPD-fájlok
 - elérhető 66
- próbanyomat és megtartás
 - kijelölés (Windows) 151
- problémamegoldás
 - e-mailes riasztások 66
 - Hiba gomb, kezelőpanel érintőképernyője 16
 - lassú válasz 312
 - nincs válasz 311
 - üzenetek, típusai 280
- protokollok, hálózat 75
- PS emulációs illesztőprogramok 49

R

- rendelés
 - cikkszámok 325
 - kellékek és tartozékok 324
- rendszerkövetelmények
 - HP beépített webszerver 256
- riasztások, e-mail 66

S

- SAP-szoftver 57
- selejtezés, élettartam végi 347
- skála, ismétlődő hibák 116
- SMTP-szerverek
 - csatlakozás 185
- Solaris szoftver 57

- speciális papír
 - másolás 165
- súgó
 - nyomtatási beállítások (Windows) 124
- súgó, kezelőpanel 13
- Súgó gomb, kezelőpanel érintőképernyője 16

SZ

- szabályozó nyilatkozatok
 - környezetvédelmi termékgazdálkodási program 345
- számlázásikód-jelentés
 - kinyomtatás 250
- Számlázásikód-jelentés leírás 254
- számlázási kódok 207
- személyes jellegű feladatok
 - tárolás ideiglenesen (Windows) 152
- szervizbeállítások 251
- Szerviz menü, kezelőpanel 46
- Színhasználat, Macintosh 66
- szoftver
 - beállítások 52, 65
 - beépített webszerver 56
 - eltávolítás Windows rendszer esetében 55
 - HP Utility 66
 - HP Web Jetadmin 56
 - Mac 66
 - Mac eltávolítása 64
 - problémák 318
 - szoftverlicenc-szerződés 334
- támogatott operációs rendszerek 48, 60
- telepítés, USB-kapcsolatok 74
- telepítés, vezetékes hálózatok 78
- szünet tárcsázás közben 224

T

- T.30 jelentés 251
- tájéltás
 - kijelölés, Windows 133
 - papír, feltöltéskor 92
- Tajvani EMI nyilatkozat 355

- tálcák
 - elakadások 296
 - feltöltés 90
 - helye 6
 - kapacitás 90
 - kijelölés (Windows) 129
 - konfigurálás 100
 - Macintosh beállítások 66
 - mellékelve 2
 - papír tájoltása 92
- tálcák, kimeneti
 - helye 6
 - kapacitás 90
- Tálcák kezelése menü, kezelőpanel 37
- támogatás
 - on-line 339
- támogatott operációs rendszerek 48, 60
- támogatott papír 86
- tápcsatlakozás
 - helye 10
- tápkapcsoló, helye 6
- tárcsahang-érzékelés beállítása 204
- tárcsázási mód
 - beállítás 200
- tárolás
 - nyomtatópatronok 109
- tárolás, feladat
 - elérhető módok 148
 - lehetőségek beállítása (Windows) 151
 - Macintosh-beállítások 66, 71
- tárolt feladatok
 - biztonság 265
 - értesítés fogadása nyomtatáskor (Windows) 153
 - felhasználónevek beállítása (Windows) 153
 - létrehozás (Windows) 149
 - létrehozás másolásból 169
 - nevek megadása (Windows) 154
 - nyomtatás 150
 - törlés 151
- tartozékok
 - cikkszámok 325
 - rendelés 324

távkonfigurálás
 digital sending segédprogram 198
 webböngésző 197
 Web Jetadmin 197
 TCP/IP
 IPv4-paraméterek kézi beállítása 80
 IPv6-paraméterek kézi beállítása 81
 technikai támogatás on-line 339
 telefonvonalak, hibaelhárítás 243
 telepítés
 készülék vezetékes hálózatokban, Windows 76
 szoftver, USB-kapcsolatok 74
 szoftver, vezetékes hálózatok 78
 termék vezetékes hálózaton, Mac számítógépre 61
 termék. *Lásd:* többfunkciós termék
 termékinformáció 1
 termékszámok
 festékkazetták 325
 karbantartási készletek 325
 kellékek 325
 tevékenységnapló 250
 tippek iii
 típusok, jellemzők 2
 tisztítás
 készülék 271
 lapolvasó üveglapja 161, 272
 papírútvonal 272, 306
 többfunkciós készülék 192
 több oldal egy lapra nyomtatás (Windows) 132
 törlés
 nyomtatási feladat 68
 tárolt feladatok 151
 törlés, napló/jelentés adatai 251
 tűzési beállítások
 kiválasztás (Windows) 147
 tűző
 elakadások 285, 286
 Tűző/kötegelő beállításai menü, kezelőpanel 38
 tűző/lerakó befogadóképesség 91

U
 újrahasonosítás
 HP nyomtatókellékek visszajuttatása, környezetvédelmi program 346
 újrahívás, ha nem veszi fel a hívott fax beállítás 203
 újrahívások közti szünet, beállítás 201
 univerzális nyomtató-illesztőprogram 51
 UNIX szoftver 57
 USB
 küldés 183
 USB, beolvasás 183
 USB firmver frissítése menü, kezelőpanel 46
 USB-konfiguráció, Mac 60
 USB-konfiguráció, Windows 74
 USB-tárolótartozékok nyomtatás erről 155
 utolsó oldal
 nyomtatás különböző papírra (Windows) 140

Ü
 ügyféltámogatás on-line 339
 üzenetek
 e-mailes riasztások 66
 numerikus lista 117
 típusai 280
 űrlapok
 nyomtatás (Windows) 135

V
 varázsló, faxbeállítás 194, 199
 vegyes méretek
 másolás 170
 visszatartás, feladat elérhető módok 148
 lehetőségek beállítása (Windows) 151
 visszavonás
 másolási feladatok 159
 vízjelek
 hozzáadás (Windows) 143
 VoIP 236

W
 webhelyek
 Anyagbiztonsági adatlap (Material Safety Data Sheet; MSDS) 348
 hamisítványok jelentése 109
 HP Web Jetadmin, letöltés 263
 Macintosh ügyféltámogatás 339
 univerzális nyomtató-illesztőprogram 51
 ügyféltámogatás 339
 Web Jetadmin, távkonfigurálás 197
 Windows
 illesztőprogram beállítások 53
 támogatott illesztőprogramok 49
 támogatott operációs rendszerek 48
 univerzális nyomtató-illesztőprogram 51
 Windows szoftver eltávolítása 55

Z
 zárolás, faxnyomtatás 236
 zárolt faxok nyomtatása 236

© 2017 HP Development Company, L.P.

www.hp.com

