



Color LaserJet Enterprise MFP M681, M682

Felhasználói útmutató



M681dh
Flow M681f



M681f

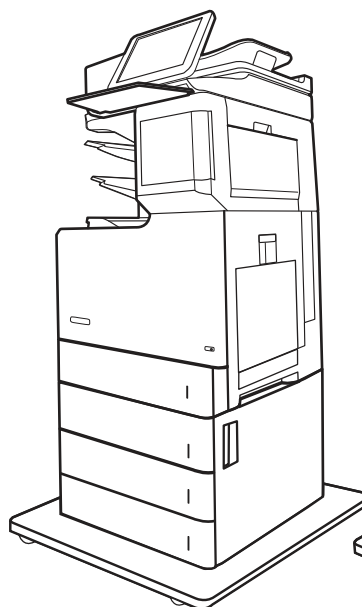

Flow M681z

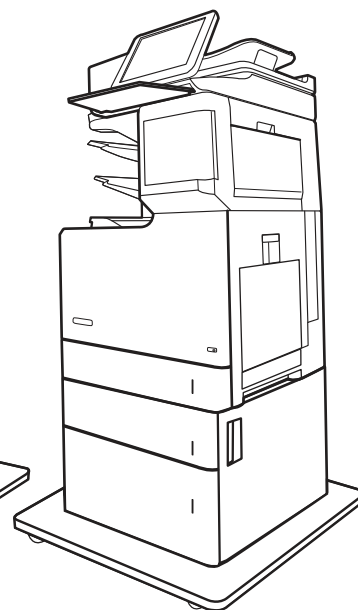

Flow M682z



www.hp.com/support/colorljM681MFP
www.hp.com/support/colorljM682MFP



HP Color LaserJet Enterprise MFP M681, M682 – Felhasználói útmutató

ÖSSZEGZÉS

Ez az útmutató a nyomtató konfigurálására és használatára vonatkozó utasításokat tartalmazza.

Jogi információk

Szerzői jog és licenc

© Copyright 2022 HP Development Company, L.P.

Előzetes írásbeli engedély nélküli reprodukálása, adaptálása vagy fordítása tilos, kivéve, ahol ezt a szerzői jogi rendelkezések megengedik.

Jelen dokumentum tartalma előzetes értesítés nélkül változhat.

A garancia kizárólag azon HP termékekre és szolgáltatásokra vonatkozik, amelyekre a vállalat kifejezetten garanciát vállal. A jelen dokumentumban foglaltak semmiképpen sem tekinthetők további garanciavállalásnak. A HP nem vállal felelősséget a jelen dokumentum esetleges szerkesztési hibáiért, műszaki tévedéseiért vagy hiányosságaiért.

Edition 3, 1/2022

Kereskedelmi védjegyek

Az Adobe[®], az Adobe Photoshop[®], az Acrobat[®] és a PostScript[®] az Adobe Systems Incorporated védjegye.

Az Apple és az Apple embléma az Apple, Inc. Egyesült Államokban és más országokban/térségekben bejegyzett védjegye.

A macOS az Apple Inc. Egyesült Államokban és más országokban bejegyzett védjegye.

Az AirPrint az Apple Inc. Egyesült Államokban és más országokban/térségekben bejegyzett védjegye.

A Google[™] a Google Inc. védjegye.

A Microsoft[®], a Windows[®] és a Windows Server[®] a Microsoft Corporation Amerikai Egyesült Államokban bejegyzett védjegye.

UNIX[®] a The Open Group bejegyzett védjegye.

Tartalomjegyzék

1 A nyomtató áttekintése	1
Nyomtatónézetek.....	2
A nyomtató előlnézete.....	2
A nyomtató hátulnézete	4
Interfészportok.....	5
Kezelőpanel képe.....	6
Az érintőképernyős kezelőpanel használata	9
A nyomtató műszaki adatai	11
Műszaki adatok	11
Támogatott operációs rendszerek.....	15
Mobil nyomtatási megoldások.....	17
A nyomtató méretei.....	18
Energiafogyasztás, elektromos jellemzők és zajkibocsátás.....	21
A működési környezeti tartomány	21
Nyomtatóhardver-beállítás és szoftvertelepítés.....	21
2 Papírtálcák	22
Bevezetés	23
A 1. tálca feltöltése.....	24
Bevezetés.....	24
1. tálca papírtájolása.....	25
A Váltakozó fejléces mód használata.....	27
Engedélyezze a váltakozó fejléces módot a termék kezelőpanelén.....	27
2. tálca és 550 lapos tálcák feltöltése	29
Bevezetés.....	29
A 2. tálca és az 550 lapos tálcák papírtájolása	31
A Váltakozó fejléces mód használata.....	32
Engedélyezze a váltakozó fejléces módot a termék kezelőpanelén.....	32
A 2 000 lapos nagy kapacitású adagolótálca feltöltése.....	34
Bevezetés.....	34
Papírtájolás nagy kapacitású adagolótálcánál	36
A Váltakozó fejléces mód használata.....	37
Engedélyezze a váltakozó fejléces módot a termék kezelőpanelén.....	37
Borítékok betöltése és nyomtatása	39
Bevezetés.....	39

Borítékok nyomtatása	39
A boríték tájolása	39
Címkék betöltése és nyomtatása	41
Bevezetés	41
Kézi adagolású címkék	41
Címketájolás.....	41
A 3 tálcás tűző-/lerakótartozék konfigurálása.....	43
Tűzés alapértelmezett helyének konfigurálása.....	43
Üzem mód konfigurálása	44
3 Kellékek, tartozékok és alkatrészek.....	46
Kellékek, tartozékok és alkatrészek rendelése.....	47
Megrendelés	47
Kellékek és tartozékok.....	47
Karbantartási/hosszú élettartamú fogyóeszközök.....	49
Vásárló által cserélhető alkatrészek	49
A HP tonerkazetta-védelmet szolgáló kellékbeállításainak konfigurálása.....	52
Bevezetés	52
A Festékkazetta-stratégia funkció engedélyezése vagy letiltása.....	52
A Festékkazetta-stratégia funkció engedélyezése a nyomtató kezelőpaneljének használatával	52
A Festékkazetta-stratégia funkció letiltása a nyomtató kezelőpaneljének használatával.....	53
A Festékkazetta-stratégia funkció engedélyezése a HP beágyazott webkiszolgáló (EWS) segítségével.....	53
A Festékkazetta-stratégia funkció letiltása a HP beágyazott webkiszolgáló (EWS) segítségével.....	53
Festékkazetta-stratégiával kapcsolatos, kezelőpanelen megjelenő hibaüzenetek hibaelhárítása.....	54
A Festékkazetta-védelem funkció engedélyezése vagy letiltása.....	54
A Festékkazetta-védelem funkció engedélyezése a nyomtató kezelőpaneljének segítségével	54
A Festékkazetta-védelem funkció letiltása a nyomtató kezelőpaneljének segítségével.....	55
A Festékkazetta-védelem funkció engedélyezése a HP beágyazott webkiszolgáló (EWS) segítségével	55
A Festékkazetta-védelem funkció letiltása a HP beágyazott webkiszolgáló (EWS) segítségével	56
Festékkazetta-védelemmel kapcsolatos, kezelőpanelen megjelenő hibaüzenetek hibaelhárítása.....	56
A tonerkazetták cseréje.....	57
Tonerkazetta-információ	57
A kazetták eltávolítása és cseréje.....	58
A festékgyűjtő egység cseréje.....	60
A tűzőkazetta cseréje (M681z és M682z típusok).....	64
Bevezetés	64
Remove and replace the staple cartridge.....	64
4 Nyomtatás.....	67
Nyomtatási feladatok (Windows)	68
Nyomtatás (Windows)	68
Automatikus nyomtatás mindkét oldalra (Windows)	69
Több oldal nyomtatása egy lapra (Windows)	70
A papírtípus kiválasztása (Windows)	70
További nyomtatási feladatok.....	71

Nyomatási feladatok (OS X).....	72
A nyomtatás (OS X).....	72
Automatikus kétoldalas nyomtatás (OS X).....	72
Több oldal nyomtatása egy lapra (OS X).....	72
Papírtípus kiválasztása (OS X).....	73
További nyomtatási feladatok.....	73
Nyomatási feladatok tárolása a nyomtatón későbbi nyomtatáshoz vagy magánjellegű nyomtatáshoz	75
Bevezetés.....	75
Tárolt feladat létrehozása (Windows).....	75
Tárolt feladat létrehozása (OS X).....	77
Tárolt feladat kinyomtatása.....	78
Tárolt feladat törlése	78
Adatküldés a nyomtatóra feladatelszámolás céljából.....	79
Mobil nyomtatás.....	80
Bevezetés.....	80
Wireless Direct nyomtatás és NFC nyomtatás.....	80
HP ePrint e-mailen keresztül.....	81
HP ePrint szoftver.....	82
AirPrint.....	82
Android beágyazott nyomtatás.....	83
Nyomtatás USB-portról.....	84
Bevezetés.....	84
USB-port engedélyezése nyomtatásra.....	84
USB-dokumentumok nyomtatása.....	85
5 Másolat.....	86
Másolat készítése	86
Másolás mindkét oldalra (kétoldalas másolás).....	88
További másolási opciók	90
További másolási feladatok.....	92
6 Beolvasás.....	93
A Beolvasás e-mailbe funkció beállítása	94
Bevezetés.....	94
Mielőtt elkezdené.....	94
Első lépés: A HP beágyazott webkiszolgáló (EWS) elérése	95
Második lépés: A Hálózatazonosítási beállítások konfigurálása	95
Harmadik lépés: A Küldés e-mailbe funkció konfigurálása.....	96
Első módszer: Alapszintű konfigurálás az E-mail beállító varázsló használatával	97
Második módszer: Speciális konfigurálás az E-mail beállítás használatával.....	100
Negyedik lépés: A Gyorsbeállítások konfigurálása (opcionális).....	105
Ötödik lépés: Küldés e-mailbe opció beállítása az Office 365 Outlook használatához (opcionális).....	106
Bevezetés.....	106
A kimenő e-mail-kiszolgáló (SMTP) konfigurálása e-mailek Office 365 Outlook fiókból történő elküldéséhez	106
A Beolvasás hálózati mappába funkció beállítása	109
Bevezetés.....	109

Mielőtt hozzákezdené.....	109
Első lépés: A HP beágyazott webkiszolgáló (EWS) elérése	109
Második lépés: A Beolvasás hálózati mappába funkció beállítása.....	110
Első módszer: A Beolvasás hálózati mappába varázsló használata.....	110
Második módszer: A Beolvasás hálózati mappába beállítás funkció használata	112
Első lépés: A konfiguráció megkezdése	112
Második lépés: A Beolvasás hálózati mappába beállítások konfigurálása	112
Harmadik lépés: A konfigurálás befejezése	121
A Beolvasás USB-meghajtóra funkció beállítása	122
Bevezetés.....	122
Első lépés: A HP beágyazott webkiszolgáló (EWS) elérése	122
Második lépés: Beolvasás USB-meghajtóra engedélyezése.....	123
Harmadik lépés: A Gyorsbeállítások konfigurálása (opcionális)	123
Alapértelmezett beolvasási beállítások a Beolvasás USB-meghajtóra beállításához.....	124
Alapértelmezett fájlbeállítások a Mentés USB-eszközre beállításához	125
A Beolvasás SharePoint felületre beállítása (csak Flow típusok esetén).....	127
Bevezetés.....	127
Mielőtt hozzákezdené.....	127
Első lépés: A HP beágyazott webkiszolgáló (EWS) elérése	127
Második lépés: A Mentés SharePoint felületre engedélyezése és Mentés SharePoint felületre Gyorsbeállítás létrehozása	128
Fájl beolvasása és mentése közvetlenül Microsoft SharePoint oldalra.....	130
A Beolvasás SharePoint felületre funkció beolvasási beállításainak és opcióinak gyorsbeállítása.....	132
Gyorsbeállítás létrehozása.....	134
Bevezetés.....	134
Első lépés: A HP beágyazott webkiszolgáló (EWS) elérése	134
Második lépés: Gyorsbeállítások hozzáadása és kezelése	135
Gyorsbeállítás hozzáadása.....	135
Gyorsbeállítás szerkesztése	136
Gyorsbeállítás másolása.....	137
Gyorsbeállítás eltávolítása.....	137
Gyorsbeállítás beállításai és lehetőségei	138
Beolvasott dokumentum küldése egy vagy több e-mail-címre	145
Bevezetés.....	145
Beolvasás és dokumentum küldése e-mailbe.....	145
Beolvasás és küldés hálózati mappába	148
Bevezetés.....	148
Dokumentum beolvasása és elmentése mappába.....	148
Beolvasás és küldés USB flash meghajtóra	151
Bevezetés.....	151
Beolvasás és a létrejött dokumentum mentése USB flash meghajtóra.....	151
További beolvasási opciók	153
A HP JetAdvantage üzleti megoldások használata	156
További beolvasási feladatok.....	156

7 Fax.....	157
-------------------	------------

Fax beállítása.....	158
Bevezetés.....	158
Fax beállítása a nyomtató kezelőpanelje segítségével.....	158
Fax konfigurációjának megváltoztatása.....	159
Faxtárcsázási beállítások.....	159
Általános faxküldési beállítások.....	160
Faxfogadás beállításai.....	161
Fax küldése.....	162
További faxolási lehetőségek.....	164
További faxolási feladatok.....	165
8 A nyomtató kezelése.....	166
Haladó szintű konfigurálás a HP beágyazott webszerver (EWS) segítségével.....	167
Bevezetés.....	167
A HP beépített webkiszolgáló (EWS) elérése.....	167
A HP beépített webszerver funkciói.....	168
Információ lap.....	168
Általános lap.....	169
Másolás/nyomtatás lap.....	170
Beolvasás/digitális küldés lap.....	171
Fax lap.....	173
Hibaelhárítás lap.....	174
Biztonság lap.....	174
HP webszolgáltatások lap.....	175
Hálózatkezelés lap.....	176
Egyéb hivatkozások lista.....	178
IP hálózati beállítások konfigurálása.....	179
Nyomtatómegosztásra vonatkozó korlátozó nyilatkozat.....	179
Hálózati beállítások megtekintése és módosítása.....	179
A nyomtató átnevezése a hálózaton.....	179
IPv4 TCP/IP-paraméterek kézi beállítása a kezelőpanelen.....	180
IPv6 TCP/IP-paraméterek kézi beállítása a kezelőpanelen.....	180
Kapcsolati sebesség és duplex beállítások.....	181
A nyomtató biztonsági funkciói.....	183
Bevezetés.....	183
Biztonsági nyilatkozatok.....	183
Rendszergazdai jelszó hozzárendelése.....	183
IP Security (IP-biztonság).....	184
A formázó zárolása.....	184
Titkosítás támogatása: HP nagy teljesítményű biztonságos merevlemezek.....	184
Energiamegtakarítási beállítások.....	185
Bevezetés.....	185
Készenléti állapot beállítása.....	185
Az alvászórázó beállítása és a nyomtató konfigurálása 1 watt vagy annál kevesebb energia felhasználására.....	185
Az alvászütemezés beállítása.....	186
HP Web Jetadmin.....	186

Szoftver- és firmware-frissítések.....	186
--	-----

9 Hibaelhárítás.....188

Ügyfélszolgálat.....	189
----------------------	-----

A kezelőpanel sűgőja	189
----------------------------	-----

Gyári alapbeállítások visszaállítása	191
--	-----

Bevezetés	191
-----------------	-----

Első módszer: Gyári alapbeállítások visszaállítása a nyomtató kezelőpaneljéről.....	191
---	-----

Második módszer: Gyári alapbeállítások visszaállítása a HP beágyazott webkiszolgálóról (csak a hálózathoz csatlakoztatott nyomtatók esetében).....	191
--	-----

A nyomtató kezelőpaneljén megjelenik a „Patron festékszintje alacsony” vagy a „Patron festékszintje nagyon alacsony” üzenet.....	193
--	-----

A „Nagyon alacsony” beállítások módosítása.....	193
---	-----

Faxként is használható nyomtatóknál.....	193
--	-----

Kellékanyagok rendelése	194
-------------------------------	-----

A nyomtató nem húz be papírt a papírtálcáról, vagy hibásan tölti be a papírt.....	195
---	-----

Bevezetés	195
-----------------	-----

A nyomtató nem húz be papírt	195
------------------------------------	-----

A nyomtató egyszerre több lapot húz be.....	197
---	-----

A lapadagoló beragad, ferdén húzza be a lapot, vagy egyszerre több lapot is behúz.....	200
--	-----

Papírelakadások megszüntetése	202
-------------------------------------	-----

Bevezetés.....	202
----------------	-----

Papírelakadások lehetséges helye.....	202
---------------------------------------	-----

Automatikus navigáció az elakadás elhárításához	205
---	-----

Gyakori, visszatérő papírelakadásokat tapasztal?.....	205
---	-----

Papírelakadások megszüntetése a lapadagolóban	205
---	-----

13.E1 kimeneti tálca, papírelakadás	207
---	-----

13.A1 papírelakadás a 1. tálca területén	207
--	-----

13.A2 papírelakadás a 2. tálca területén	209
--	-----

13.A3, 13.A4, 13.A5 3. tálca, 4. tálca, 5. tálca papírelakadás.....	213
---	-----

13.A 2000 lapos tálca papírelakadása	218
--	-----

13.B9, 13.B2, 13.FF beégetőmű papírelakadás	222
---	-----

13.B2 Elakadás a jobb ajtónál.....	225
------------------------------------	-----

13.70.Tűző/lerakó papírelakadás.....	226
--------------------------------------	-----

A 3 tálcás tűző/lerakóegységben kialakult kapcsolakadás megszüntetése	228
---	-----

A nyomtatási minőség javítása	231
-------------------------------------	-----

Bevezetés.....	231
----------------	-----

Másik szoftverprogramból történő nyomtatás.....	231
---	-----

A papírtípus ellenőrzése a nyomtatási feladathoz	231
--	-----

A papírtípus-beállítás ellenőrzése (Windows).....	231
---	-----

A papírtípus-beállítás ellenőrzése (OS X)	232
---	-----

A tonerkazetta állapotának ellenőrzése.....	232
---	-----

Tisztítóoldal nyomtatása.....	233
-------------------------------	-----

A tonerkazetta vagy kazetták vizuális vizsgálata	233
--	-----

A papír és a nyomtatási környezet ellenőrzése.....	233
--	-----

Első lépés: A HP specifikációknak megfelelő papír használata.....	233
---	-----

Második lépés: Ellenőrizze a nyomtatási környezetet	234
---	-----

Harmadik lépés: Az egyes tálcák beállítása	234
Másik nyomtató-illesztőprogram alkalmazása.....	234
A nyomtató kalibrálása a színek beállításához.....	235
Képhibákat tartalmazó táblázat.....	236
A másolási minőség javítása	245
Por és egyéb szennyeződés a lapolvasó üvegén	245
A lapolvasó kalibrálása.....	246
A papírbeállítások ellenőrzése	247
Ellenőrizze a papírméret és -típus beállításait.....	247
Adja meg a másolatok készítéséhez használni kívánt tálcát.....	247
A képbeállítások ellenőrzése	247
A másolás minőségének optimalizálása szövegre vagy képre.....	248
Széltől szelig másolás.....	248
A beolvasási minőség javítása.....	249
Por és egyéb szennyeződés a lapolvasó üvegén	249
A felbontásbeállítások ellenőrzése.....	250
A színbeállítások ellenőrzése	251
A képbeállítások ellenőrzése	251
A beolvasás minőségének optimalizálása szövegre vagy képre.....	252
A kimeneti minőség beállításainak ellenőrzése.....	252
A faxképminőség javítása	254
Por és egyéb szennyeződés a lapolvasó üvegén	254
A faxküldési felbontás beállításainak ellenőrzése.....	255
A képbeállítások ellenőrzése	256
A fax minőségének optimalizálása szövegre vagy képre	256
Ellenőrizze a hibajavítási beállításokat.....	257
Ellenőrizze a laphoz igazítás beállítását.....	257
Küldés másik faxgépre.....	257
A küldő faxgépének ellenőrzése.....	257
Vezetékes hálózati problémák megoldása	259
Bevezetés.....	259
Rossz minőségű fizikai csatlakozás.....	259
A számítógép nem a nyomtatónak megfelelő IP-címet használja.....	260
A számítógép nem tud kommunikálni a nyomtatóval	260
A nyomtató nem megfelelő kapcsolódási és kétoldalas nyomtatási beállításokat használ a hálózathoz.....	260
Lehet, hogy az új szoftverek kompatibilitási problémákat okoznak.....	260
Lehet, hogy a számítógép vagy a munkaállomás nem megfelelően van beállítva.....	260
A nyomtató le van tiltva, vagy a hálózat egyéb beállításai nem megfelelőek.....	261
Vezeték nélküli hálózati problémák megoldása.....	262
Bevezetés.....	262
A vezeték nélküli kapcsolat ellenőrzőlistája.....	262
A nyomtató nem nyomtat a vezeték nélküli kapcsolat beállításának befejeződése után	263
A nyomtató nem nyomtat, és a számítógéphez külső tűzfal van telepítve.....	263
A vezeték nélküli kapcsolat nem működik a vezeték nélküli útválasztó vagy nyomtató áthelyezése után	263
Nem lehet több számítógépet csatlakoztatni a vezeték nélküli nyomtatóhoz.....	264

Ha a vezeték nélküli nyomtató virtuális magánhálózathoz (VPN) csatlakozik, megszakad a kapcsolat.....	264
A hálózat nem jelenik meg a vezeték nélküli hálózatok listájában.....	264
A vezeték nélküli hálózat nem működik.....	264
Az interferencia csökkentése vezeték nélküli hálózatban.....	265
Faxolási problémák megoldása.....	266
A faxolás során fellépő problémák ellenőrzőlistája.....	266
Milyen telefonvonalat használ?.....	266
Használ túlfeszültség ellen védő eszközt?	266
Igénybe veszi a telefontársaság hangposta szolgáltatását, vagy használ üzenetrögzítőt?	267
Engedélyezve van-e a hívásvárakoztatási funkció a telefonvonalon?.....	267
A faxkiegészítő állapotának ellenőrzése.....	267
Általános faxolási problémák	268
Nem sikerült elküldeni a faxot.....	268
Nincs elég memória állapotüzenet jelenik meg a nyomtató kezelőpanelén.....	268
A fényképek rossz minőségben vagy szürke téglalapként jelennek meg	268
A Leállítás gomb megnyomása után tovább folytatódik a fax küldése.....	268
Nem jelenik meg a faxcímjegyzék gombja.....	269
Nem található a Faxbeállítások a HP Web Jetadmin programban.....	269
A készülék a fejléctet a lapok tetejére illeszti, mikor be van kapcsolva a fedőlap beállítás	269
A címzettek mezőben vegyesen szerepelnek számok és nevek.....	269
Kétoldalasként kerül kinyomtatásra egy egyoldalas fax	269
Faxolás közben a dokumentum megáll a lapadagolóban	269
Túl hangosak vagy halkak a faxtartozék hangjelzései.....	269
Tárgymutató.....	270

1 A nyomtató áttekintése

Nézze át a nyomtató funkcióinak helyét, a nyomtató fizikai és műszaki adatait, illetve hogy hol található a beállítási adatok.

- [Nyomtatónézetek a következő oldalon: 2](#)
- [A nyomtató műszaki adatai a következő oldalon: 11](#)
- [Nyomtatóhardver-beállítás és szoftvertelepítés a következő oldalon: 21](#)

További tudnivalók:

Az alábbi információk a megjelenés idején helyesek voltak. A legfrissebb információkat lásd: www.hp.com/support/colorljM681MFP vagy www.hp.com/support/colorljM682MFP

A HP mindenre kiterjedő nyomtatósúgója az alábbi információkat tartalmazza:

- Telepítés és konfigurálás
- Tanulás és használat
- Hibaelhárítás
- Szoftver- és firmware-frissítések letöltése
- Csatlakozás a támogatási fórumokhoz
- Garanciális és szabályzati információk keresése

Nyomtatónézetek

Azonosítsa a nyomtató és a kezelőpanel bizonyos részeit.

- [A nyomtató előlnézete a következő oldalon: 2](#)
- [A nyomtató hátulnézete a következő oldalon: 4](#)
- [Interfészportok a következő oldalon: 5](#)
- [Kezelőpanel képe a következő oldalon: 6](#)

A nyomtató előlnézete

A nyomtató elülső részén elérhető funkciók elhelyezkedése.

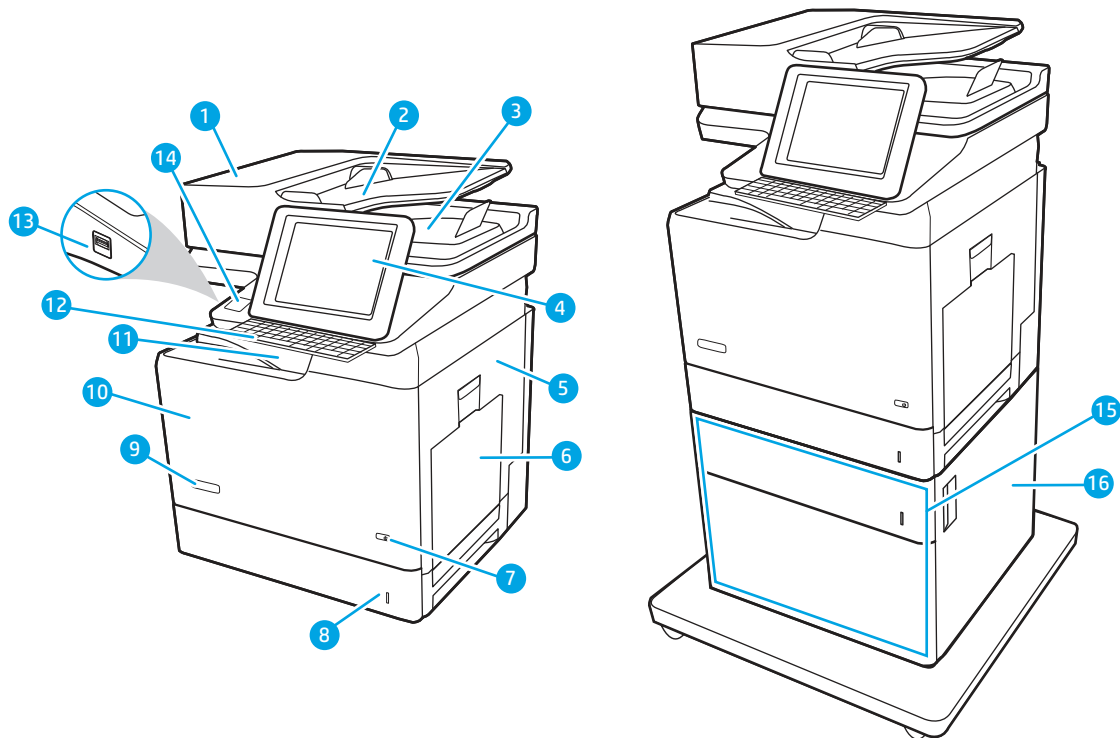

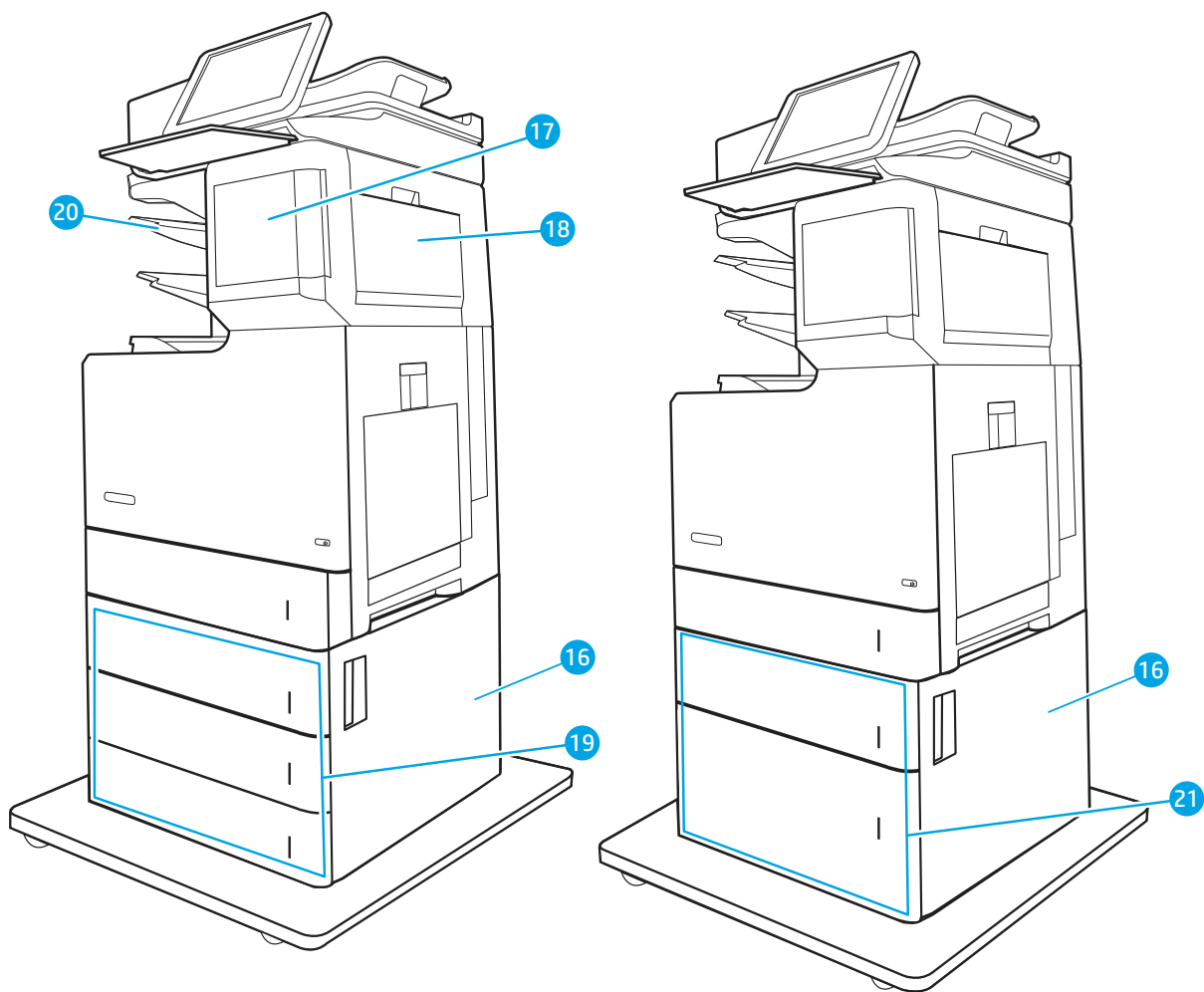

1-1. táblázat: A készülék előnézete

Szám	Elem
1	Lapadagoló fedele (lehetővé teszi a papírelakadások megszüntetését)
2	Lapadagoló bemeneti tálcája
3	Lapadagoló kimeneti tálcája
	MEGJEGYZÉS: Amikor hosszú papírt tölt be a dokumentumadagolón keresztül, húzza ki a papírmegállítót a kimeneti tálca jobb oldalánál.
4	Kezelőpanel színes érintőképernyős kijelzővel (felfelé dönthető az egyszerűbb megtekintésért)
5	Jobb oldali ajtó (a beégetőműhöz való hozzáféréshez és a papírelakadások elhárításához)
6	1. tálca
7	Be-/kikapcsoló gomb
8	2. tálca
9	Típusnév

1-1. táblázat: A készülék előlnézete (folytatás)

Szám	Elem
10	Elülső ajtó (hozzáférés a tonerkazettákhoz)
11	Beépített kimeneti tálca
12	Fizikai billentyűzet (csak a Flow típusok esetén). A billentyűzet használatához húzza azt ki egyenesen. VIGYÁZATI! Csupkja be a billentyűzetet, ha nem használja.
13	Könnyen hozzáférhető USB-port (a kezelőpanel oldalán) Helyezzen be egy USB flash meghajtót, ha számítógép nélkül szeretne nyomtatni vagy lapot beolvasni, illetve a nyomtató firmware-ét szeretné frissíteni. MEGJEGYZÉS: A rendszergazdának használat előtt engedélyeznie kell ezt a portot.
14	Hardverillesztő rekesz (kiegészítők és más gyártótól származó eszközök csatlakoztatásához)
15	1 db 550 lapos papíradagoló és állvány
16	Jobb alsó ajtó (hozzáférés papírelakadások elhárítása céljából)
17	Tűzőkazetta-fedél (csak z típusok esetén)
18	Tűző/lerakó jobb oldali ajtó (csak z típusok esetén) (hozzáférés papírelakadások elhárítása céljából)
19	3 x 550 lapos papíradagoló és állvány
20	3 tálcás tűző/lerakó
21	Nagy kapacitású papíradagoló, valamint 550 lapos papíradagoló állvánnyal

A nyomtató hátulnézete

A nyomtató hátoldalán elérhető funkciók elhelyezkedése.

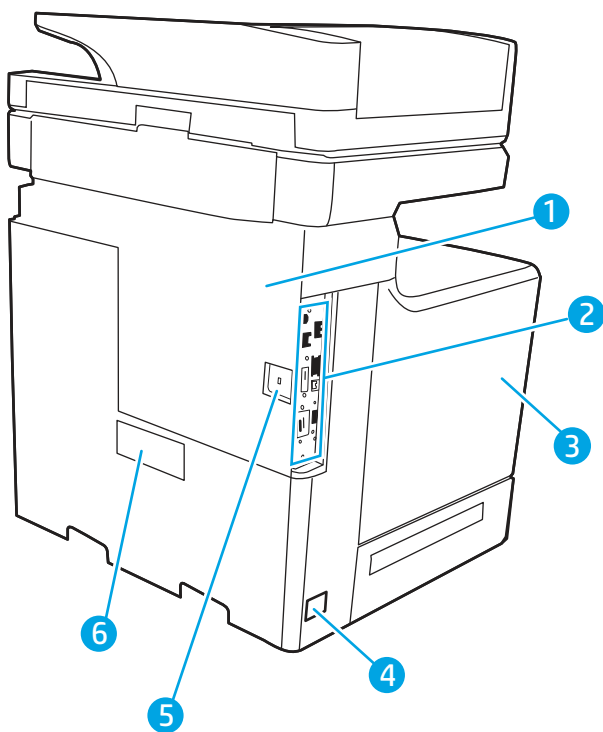

1-2. táblázat: A nyomtató hátulnézete

Szám	Leírás
1	Formázó fedele
2	Formázó (itt található az interfészportok)
3	Bal oldali ajtó (hozzáférés a festékgyűjtő egységhez)
4	Tápcsatlakozás
5	Rés kábel típusú biztonsági zár számára
6	Sorozatszám és termékszám címkéje

Interfészportok

Keresse meg az interfészportokat a nyomtató formázóján.

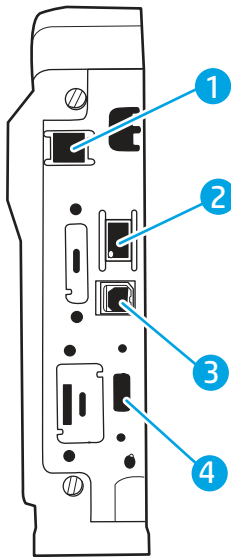

1-3. táblázat: Interfészportok

Szám	Leírás
1	Faxport (Csak az f és z típusnál. A port le van fedve a dh típusok esetében.)
2	Helyi hálózati (LAN) Ethernet 10/100/1000 Ethernet hálózati port
3	Nagy sebességű USB 2.0 nyomtatási port
4	USB-port a külső USB-eszközök csatlakoztatásához (előfordulhat, hogy el van takarva)

MEGJEGYZÉS: A könnyen elérhető USB nyomtatáshoz használja a kezelőpanel melletti USB-portot.

Kezelőpanel képe

A funkciók helye a nyomtató kezelőpanelén.

A kezdőképernyő hozzáférést biztosít a nyomtatófunkciókhoz, valamint jelzi a nyomtató aktuális állapotát.

Bármikor visszatérhet a kezdőképernyőre a nyomtató kezelőpaneljének bal oldalán található kezdőlap gomb megérintésével, illetve a legtöbb képernyő bal felső sarkában található kezdőlap gomb megérintésével.

 **MEGJEGYZÉS:** A nyomtató kezelőpaneljének funkcióival kapcsolatos további tudnivalókért lépjen a(z) www.hp.com/support/colorljM681MFP vagy www.hp.com/support/colorljM682MFP oldal **Kézikönyvek** kiválasztása részére, és válassza az **Általános referencia** lehetőséget.

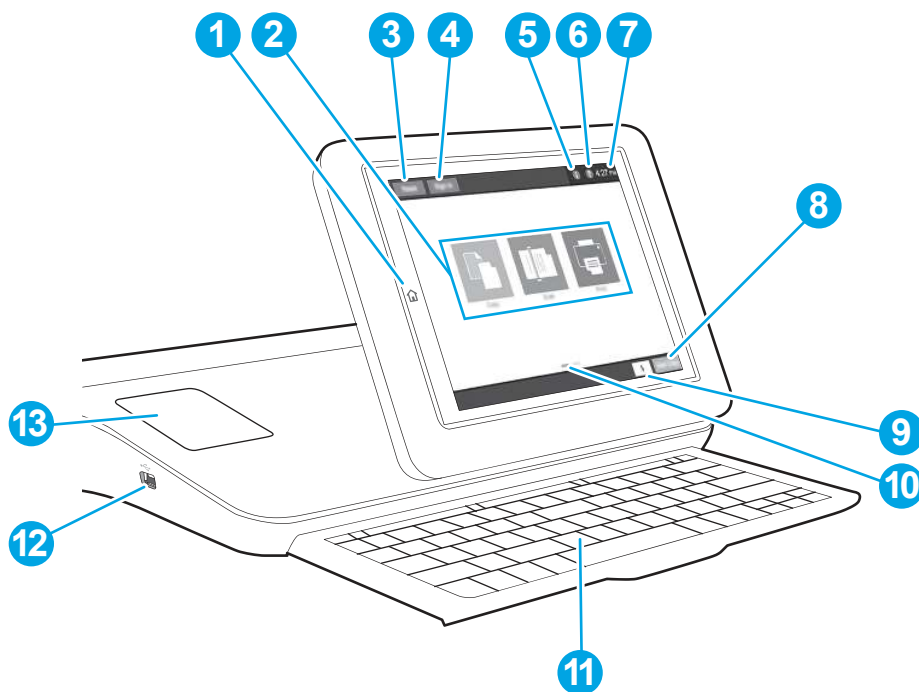

 **MEGJEGYZÉS:** A kezdőképernyőn megjelenő funkciók – a nyomtató konfigurációjától függően – eltérőek lehetnek.



1-4. táblázat: Nyomtató kezelőpanelje

Elem	Kezelőpanel	Leírás
1	Kezdőlap  gomb	A Kezdőképernyőre való visszatéréshez érintse meg a Kezdőlap gombot.
2	Alkalmazások területe	Az egyes alkalmazások megnyitásához érintse meg a megfelelő ikont. További alkalmazások eléréséhez húzza el az ujját a képernyőn oldalirányba. MEGJEGYZÉS: A rendelkezésre álló alkalmazások nyomtatónként eltérőek. A rendszergazda konfigurálhatja, hogy mely alkalmazások jelenjenek meg, illetve a megjelenés sorrendjét is ő állíthatja be.
3	Visszaállítás gomb	A visszaállítás gomb megérintésével elvetheti a módosításokat, megszüntetheti a nyomtató leállított helyzetét, lenullázhatja a példányszám mezőt, megjelenítheti a rejtett hibákat, valamint visszaállíthatja az alapértelmezett beállításokat (beleértve a nyelvet és a billentyűzetkiosztást).

1-4. táblázat: Nyomtató kezelőpanelje (folytatás)

Elem	Kezelőpanel	Leírás
4	Bejelentkezés vagy Kijelentkezés gomb	<p>Érintse meg a Bejelentkezés gombot a védett funkciók eléréséhez.</p> <p>A Kijelentkezés gombot megérintve kijelentkezhet a nyomtatóból. A nyomtató az alapértelmezett beállításokra állítja vissza az összes beállítást.</p> <p>MEGJEGYZÉS: A gomb csak akkor jelenik meg, ha a rendszergazda úgy konfigurálta a nyomtatót, hogy csak engedéllyel lehessen hozzáférni az egyes funkciókhoz.</p>
5	Információ  gomb	<p>Az információ gombot megérintve egy képernyő jelenik meg, amely számos nyomtatóinformációhoz biztosít hozzáférést. A képernyő alján látható gombok megérintésével a következő információk jeleníthetők meg:</p> <ul style="list-style-type: none">• Megjelenítés nyelve: Az aktuális felhasználói munkamenet nyelvi beállításainak módosítása.• Alvó üzemmód: A nyomtató alvó üzemmódba helyezése.• Wi-Fi Direct: Információkat jelenít meg arról, hogyan lehet közvetlenül a nyomtatóhoz csatlakozni telefon, táblagép vagy más Wi-Fi-képes eszköz használatával.• Vezeték nélküli: Megtekintheti és módosíthatja a vezeték nélküli csatlakozási beállításokat (a z típusra vonatkozik; a dn és f típusok esetében opcionális vezeték nélküli tartozék telepítése szükséges).• Ethernet: Ethernet-kapcsolat beállításainak megtekintése és módosítása.• HP webes szolgáltatások: Információkat tekinthet meg arról, hogyan lehet csatlakozni, illetve nyomtatni a nyomtatóról a HP webes szolgáltatások (ePrint) használatával.• Faxszám: Megtekintheti a nyomtató faxszámát (csak faxszal ellátott típusok esetén).
6	Súgó  gomb	<p>A Súgó gomb megérintésével megnyithatja a beépített súgórendszert.</p>

1-4. táblázat: Nyomtató kezelőpanelje (folytatás)

Elem	Kezelőpanel	Leírás
7	Pontos idő	Megjeleníti a pontos időt.
8	Másolás indítása gomb	A Másolás indítása gomb megérintésével másolási feladatot indíthat el.
9	Példányszám	A példányszám mező azt jelzi, hogy a nyomtató hány darab másolat elkészítésére lett beállítva.
10	Kezdőképernyő oldaljelzője	Az oldalak számát jelzi a kezdőképernyőn vagy egy alkalmazásban. Az aktuális oldal ki van emelve. Az oldalak között a képernyő oldalirányú elhúzásával lapozhat.
11	Billentyűzet (csak a Flow típusok esetén)	<p>A Flow típusok fizikai billentyűzettel rendelkeznek. A billentyűk nyelvi kiosztása megegyezik a nyomtató érintőképernyőjének virtuális billentyűzkiosztásával. A virtuális billentyűzet egy másik elrendezésének kiválasztásához a billentyűk új kiosztásban kerülnek megjelenítésre az új beállításoknak megfelelően.</p> <p>MEGJEGYZÉS: Egyes országokban/ térségekben a nyomtatóhoz öntapadós billentyűzetmatricát mellékelnek az adott nyelvnek megfelelően, amelynek segítségével testre szabható a billentyűzet.</p>
12	Könnyen hozzáférhető USB-port	<p>Helyezzen be egy USB flash meghajtót, ha számítógép nélkül szeretne nyomtatni vagy lapot beolvasni, illetve a nyomtató firmware-jét szeretné frissíteni</p> <p>MEGJEGYZÉS: A rendszergazdának használat előtt engedélyeznie kell ezt a portot</p>
13	Hardverintegrációs rekesz (HIP)	Tartozékok és harmadik fél eszközeinek csatlakoztatásához.

Az érintőképernyős kezelőpanel használata

A nyomtató érintőképernyős kezelőpanelének használatához alkalmazza az alábbi műveleteket.

1-5. táblázat: Érintőképernyős kezelőpanel

Művelet	Leírás	Példa
Érintés	A képernyő elemeinek megérintésével kijelölheti azokat, illetve az adott menüt nyithatja meg. A menükben történő görgetés közben röviden érintse meg a képernyőt, így befejezheti a görgetést.	A Beállítások ikont megérintve megnyithatja a Beállítások alkalmazást.
Pöccintés	Érintse meg a képernyőt, majd mozgassa az ujját vízszintesen a képernyő oldalirányú görgetéséhez.	Lapozzon addig, amíg a Beállítások alkalmazás meg nem jelenik.
Görgetés	Érintse meg a képernyőt, majd mozgassa az ujját függőlegesen a képernyő felfelé és lefelé történő görgetéséhez. A menükben történő görgetés közben röviden érintse meg a képernyőt, így befejezheti a görgetést.	Görgesse végig a Beállítások alkalmazást.

A nyomtató műszaki adatai

Határozza meg a nyomtatótípus műszaki adatait.

 **FONTOS:** Az alábbi adatok a megjelenés idején érvényesek, és értesítés nélkül változhatnak. A legfrissebb információkat lásd: www.hp.com/support/colorljM681MFP vagy www.hp.com/support/colorljM682MFP.

- [Műszaki adatok a következő oldalon: 11](#)
- [Támogatott operációs rendszerek a következő oldalon: 15](#)
- [Mobil nyomtatási megoldások a következő oldalon: 17](#)
- [A nyomtató méretei a következő oldalon: 18](#)
- [Energiafogyasztás, elektromos jellemzők és zajkibocsátás a következő oldalon: 21](#)
- [A működési környezeti tartomány a következő oldalon: 21](#)

Műszaki adatok

Megtekintheti a nyomtató műszaki adatait.

1-6. táblázat: Papírkezelési jellemzők

Papírkezelés	M681dh	M681f	Flow M681f	Flow M681z	Flow M682z
	J8A10A	J8A11A	J8A12A	J8A13A	J8A17A
1. tálca (100 lapos kapacitás)	✓	✓	✓	✓	✓
2. tálca (550 lapos kapacitás)	✓	✓	✓	✓	✓
3. tálca (1 x 550 lapos papíradagoló)	Opcionális	Opcionális	Opcionális	Nem támogatott	Nem támogatott
MEGJEGYZÉS: Az M681dh és Flow M681f típusok legfeljebb 5 tálca támogatására képesek: az 1. és 2. tálcákat tartalmazó alapmotor legfeljebb két 1 x 550 lapos adagolóval párosítható, vagy párosítható az előre konfigurált alapok egyikével (HCI, 1x550 állvánnyal, 3x550 stb.). Az 1x550 lapos adagoló egyik előre konfigurált alapkészülékkel sem kompatibilis.					
1 x 550 lapos papíradagoló és állvány	Opcionális	✓	Opcionális	Nem támogatott	Nem támogatott
3 x 550 lapos papíradagoló és állvány	Opcionális	Nem támogatott	Opcionális	✓	Nem támogatott
Nagy kapacitású adagolótálca állvánnyal	Opcionális	Nem támogatott	Opcionális	Nem támogatott	✓
3 tálcás tűző/lerakó	Nem támogatott	Nem támogatott	Nem támogatott	✓	✓

1-6. táblázat: Papírkezelési jellemzők (folytatás)

Papírkezelés	M681dh	M681f	Flow M681f	Flow M681z	Flow M682z
	J8A10A	J8A11A	J8A12A	J8A13A	J8A17A
Automatikus kétoldalas nyomtatás	✓	✓	✓	✓	✓

1-7. táblázat: Csatlakoztatási jellemzők

Csatlakoztatási funkciók	M681dh	M681f	Flow M681f	Flow M681z	Flow M682z
	J8A10A	J8A11A	J8A12A	J8A13A	J8A17A
10/100/1000 Ethernet LAN kapcsolat IPv4 és IPv6 protokollal	✓	✓	✓	✓	✓
Nagy sebességű USB 2.0	✓	✓	✓	✓	✓
Könnyen elérhető USB-port a számítógép nélküli nyomtatáshoz, valamint a firmware frissítéséhez	✓	✓	✓	✓	✓
Hardverillesztő rekesz más gyártótól származó eszközök és kiegészítők csatlakoztatásához	✓	✓	✓	✓	✓
HP belső USB-portok	Opcionális	Opcionális	Opcionális	Opcionális	Opcionális
Integrált HP Wireless Direct funkció mobilkészülékekről történő nyomtatáshoz	Nem támogatott	Nem támogatott	Nem támogatott	Nem támogatott	✓
HP Jetdirect 3000w NFC/vezeték nélküli tartozék mobilkészülékekről történő nyomtatáshoz	Opcionális	Opcionális	Opcionális	Opcionális	Opcionális
HP Jetdirect 2900nw nyomtatókiszolgáló tartozék a vezeték nélküli csatlakoztathatósághoz	Opcionális	Opcionális	Opcionális	Opcionális	Opcionális

1-8. táblázat: Memóriaspecifikációk

Memóriefunkciók	M681dh	M681f	Flow M681f	Flow M681z	Flow M682z
	J8A10A	J8A11A	J8A12A	J8A13A	J8A17A
2 GB alapmemória MEGJEGYZÉS: Az alapmemória DIMM memóriamodul hozzáadásával 2,5 GB-ra bővíthető.	✓	✓	Nem támogatott	Nem támogatott	Nem támogatott
2,5 GB alapmemória MEGJEGYZÉS: Az alapmemória DIMM memóriamodul hozzáadásával 3 GB-ra bővíthető	Nem támogatott	Nem támogatott	✓	✓	✓
320 GB merevlemez	✓	✓	✓	✓	✓

1-9. táblázat: Biztonsági előírások

Biztonsági funkciók	M681dh	M681f	Flow M681f	Flow M681z	Flow M682z
	J8A10A	J8A11A	J8A12A	J8A13A	J8A17A
HP Trusted Platform modul a készüléken keresztülhaladó minden adat titkosításához	Opcionális	Opcionális	Opcionális	Opcionális	Opcionális

1-10. táblázat: Kezelőpanel-kijelző és bemenet jellemzői

Kezelőpanel-kijelző és bemenet funkciói	M681dh	M681f	Flow M681f	Flow M681z	Flow M682z
	J8A10A	J8A11A	J8A12A	J8A13A	J8A17A
Színes érintőképernyős kezelőpanel	✓	✓	✓	✓	✓
Fizikai billentyűzet	Nem támogatott	Nem támogatott	✓	✓	✓

1-11. táblázat: Nyomatatási jellemzők

Nyomatatási funkciók	M681dh	M681f	Flow M681f	Flow M681z	Flow M682z
	J8A10A	J8A11A	J8A12A	J8A13A	J8A17A
Percenként 50 oldalt nyomtat ki Letter méretű papíron, valamint 47 oldalt A4-es méretű papíron	✓	✓	✓	✓	Nem támogatott
Percenként 60 oldalt nyomtat ki Letter méretű papíron, valamint 56 oldalt A4-es méretű papíron	Nem támogatott	Nem támogatott	Nem támogatott	Nem támogatott	✓
Könnyen hozzáférhető nyomtatás USB-portról (nincs szükség számítógépre)	✓	✓	✓	✓	✓
Feladatok tárolása a nyomtató memóriájában későbbi nyomtatás vagy magánjellegű nyomtatás céljából	✓	✓	✓	✓	✓

1-12. táblázat: Fax műszaki adatai

Fax szolgáltatás	M681dh	M681f	Flow M681f	Flow M681z	Flow M682z
	J8A10A	J8A11A	J8A12A	J8A13A	J8A17A
Fax	Opcionális	✓	✓	✓	✓

1-13. táblázat: Másolási és beolvasási jellemzők

Másolási és beolvasási funkciók	M681dh	M681f	Flow M681f	Flow M681z	Flow M682z
MEGJEGYZÉS: A másolási és beolvasási sebesség változhat. A legfrissebb információkért lásd: www.hp.com/support/color M681MFP vagy www.hp.com/support/color M682MFP .	J8A10A	J8A11A	J8A12A	J8A13A	J8A17A
Percenként 50 oldalt másol Letter méretű papírra, illetve 47 oldalt A4 méretű papírra.	✓	✓	✓	✓	Nem támogatott
Percenként 60 oldalt másol Letter méretű papírra, illetve 56 oldalt A4 méretű papírra.	Nem támogatott	Nem támogatott	Nem támogatott	Nem támogatott	✓
Percenként 75 kép beolvasása (egyoldalas és kétoldalas)	✓	✓	✓	✓	✓
Percenként 90 kép beolvasása (egyoldalas)	Nem támogatott	Nem támogatott	✓	✓	✓
Percenként 180 kép beolvasása (kétoldalas)	Nem támogatott	Nem támogatott	✓	✓	✓
150 oldalas, kétféjes beolvasásra képes lapadagoló egymenetes, kétoldalas másoláshoz és beolvasáshoz	✓	✓	✓	✓	✓
HP EveryPage Technologies ultrahangos, több lap behúzását érzékelő funkcióval	Nem támogatott	Nem támogatott	✓	✓	✓
A beágyazott optikai karakterfelismerés (OCR) segítségével a nyomtatott oldalak számítógéppel szerkeszthető vagy böngészhető szöveggé alakíthatók át	Nem támogatott	Nem támogatott	✓	✓	✓
A SMART címke funkció lehetővé teszi a papír szélének felismerését az automatikus oldallevágáshoz	Nem támogatott	Nem támogatott	✓	✓	✓
Automatikus laptájolás olyan oldalakhoz, amelyek legalább 100 karaktert tartalmaznak	Nem támogatott	Nem támogatott	✓	✓	✓
Az automatikus színárnyalat-beállítás beállítja a kontrasztot, a fényerőt és a háttér eltávolítását minden oldal esetében	Nem támogatott	Nem támogatott	✓	✓	✓

1-14. táblázat: Digitális küldési jellemzők

Digitális küldési funkciók	M681dh	M681f	Flow M681f	Flow M681z	Flow M682z
	J8A10A	J8A11A	J8A12A	J8A13A	J8A17A
Dokumentumok küldése e-mailben, USB-eszközre, valamint hálózati megosztott mappákba	✓	✓	✓	✓	✓

1-14. táblázat: Digitális küldési jellemzők (folytatás)

Digitális küldési funkciók	M681dh	M681f	Flow M681f	Flow M681z	Flow M682z
	J8A10A	J8A11A	J8A12A	J8A13A	J8A17A
Dokumentumok küldése SharePoint® felületre	Nem támogatott	Nem támogatott	✓	✓	✓

Támogatott operációs rendszerek

Az alábbi információk az OS X rendszerhez való nyomtató-specifikus Windows PCL 6 és HP nyomtató-illesztőprogramokra, valamint a szoftvertelepítőre vonatkoznak.

Windows: A szoftvertelepítő alkalmazás használata esetén a HP szoftvertelepítő – Windows operációs rendszertől függően – a „HP PCL.6” 3. verziójú nyomtató-illesztőprogramot, a „HP PCL 6” 3. verziójú nyomtató-illesztőprogramot, vagy pedig a „HP PCL-6” 4. verziójú nyomtató-illesztőprogramot telepíti az opcionális szoftverekkel együtt. A „HP PCL.6” 3. verziójú nyomtató-illesztőprogram, a „HP PCL 6” 3. verziójú nyomtató-illesztőprogram és a „HP PCL-6” 4. verziójú nyomtató-illesztőprogram a nyomtatótámogatás weboldaláról tölthető le ehhez a nyomtatóhoz: www.hp.com/support/colorljM681MFP vagy www.hp.com/support/colorljM682MFP.

OS X: A nyomtató Mac gépekkel is használható. Töltse le a HP Easy Start programot az 123.hp.com/LaserJet vagy a nyomtatótámogatási oldalról, majd a HP Easy Start segítségével telepítse a HP nyomtató-illesztőprogramot. A HP Easy Start nem része a HP szoftvertelepítőnek.

1. Keresse fel a következő címet: <http://123.hp.com/laserjet>.
2. Kövesse a nyomtatószoftver letöltésére szolgáló lépéseket.

Linux: A Linux operációs rendszerhez használható nyomtató-illesztőprogramokról és egyéb tudnivalókról a következő webhelyen tájékozódhat: <http://www.hp.com/go/linuxprinting>

UNIX: A UNIX® operációs rendszerhez használható nyomtató-illesztőprogramokról és egyéb tudnivalókról a következő webhelyen tájékozódhat: <http://www.hp.com/go/unixmodelscripts>

1-15. táblázat: Támogatott operációs rendszerek és nyomtató-illesztőprogramok

Operációs rendszer	Nyomtató-illesztőprogram (vagy a Windows rendszerhez, vagy az OS X-hez tartozó webes telepítő)	Megjegyzések
Windows® XP SP3, 32 bites	Ehhez az operációs rendszerhez a „HP PCL.6” nyomtató-specifikus nyomtató-illesztőprogram a szoftvertelepítés részeként kerül telepítésre.	A Microsoft 2009 áprilisában visszavonta a Windows XP rendszer általános támogatását. A HP továbbra is igyekszik megadni a legjobb támogatást a megszüntetett XP operációs rendszerhez. A nyomtató-illesztőprogram bizonyos funkciói nem támogatottak.
Windows Vista®, 32 bites	Ehhez az operációs rendszerhez a „HP PCL.6” nyomtató-specifikus nyomtató-illesztőprogram a szoftvertelepítés részeként kerül telepítésre.	A Microsoft 2012 áprilisában visszavonta a Windows Vista rendszer általános támogatását. A HP továbbra is igyekszik megadni a legjobb támogatást a megszüntetett Vista operációs rendszerhez. A nyomtató-illesztőprogram bizonyos funkciói nem támogatottak.

1-15. táblázat: Támogatott operációs rendszerek és nyomtató-illesztőprogramok (folytatás)

Operációs rendszer	Nyomtató-illesztőprogram (vagy a Windows rendszerhez, vagy az OS X-hez tartozó webes telepítő)	Megjegyzések
Windows Server 2003 SP2, 32 bites	A „HP PCL6” nyomtatóspecifikus nyomtató-illesztőprogram a nyomtatótámogatás weboldaláról tölthető le. Töltse le az illesztőprogramot, majd telepítse azt a Microsoft Nyomtató hozzáadása eszközével.	A Microsoft 2010 júliusában visszavonta a Windows Server 2003 rendszer általános támogatását. A HP továbbra is igyekszik megadni a legjobb támogatást a megszüntetett Windows Server 2003 operációs rendszerhez. A nyomtató-illesztőprogram bizonyos funkciói nem támogatottak.
Windows 7, 32 bites és 64 bites	Ehhez az operációs rendszerhez a „HP PCL 6” nyomtató-specifikus nyomtató-illesztőprogram a szoftvertelepítés részeként kerül telepítésre.	
Windows 8, 32 bites és 64 bites	Ehhez az operációs rendszerhez a „HP PCL 6” nyomtató-specifikus nyomtató-illesztőprogram a szoftvertelepítés részeként kerül telepítésre.	A Windows 8 RT támogatását a Microsoft IN OS 4-es verziójú, 32 bites illesztőprogram biztosítja.
Windows 8.1, 32 bites és 64 bites	Ehhez az operációs rendszerhez a „HP PCL-6” 4. verziójú nyomtató-specifikus nyomtató-illesztőprogram a szoftvertelepítés részeként kerül telepítésre.	A Windows 8.1 RT támogatását a Microsoft IN OS 4-es verziójú, 32 bites illesztőprogram biztosítja.
Windows 10, 32 bites és 64 bites	Ehhez az operációs rendszerhez a „HP PCL-6” 4. verziójú nyomtató-specifikus nyomtató-illesztőprogram a szoftvertelepítés részeként kerül telepítésre.	
Windows Server 2008 SP2, 32 bites	A „HP PCL6” nyomtatóspecifikus nyomtató-illesztőprogram a nyomtatótámogatás weboldaláról tölthető le. Töltse le az illesztőprogramot, majd telepítse azt a Microsoft Nyomtató hozzáadása eszközével.	A Microsoft 2015 januárjában visszavonta a Windows Server 2008 rendszer általános támogatását. A HP továbbra is igyekszik megadni a legjobb támogatást a megszüntetett Windows Server 2008 operációs rendszerhez. A nyomtató-illesztőprogram bizonyos funkciói nem támogatottak.
Windows Server 2008 SP2, 64 bites	A „HP PCL6” nyomtatóspecifikus nyomtató-illesztőprogram a nyomtatótámogatás weboldaláról tölthető le. Töltse le az illesztőprogramot, majd telepítse azt a Microsoft Nyomtató hozzáadása eszközével.	A Microsoft 2015 januárjában visszavonta a Windows Server 2008 rendszer általános támogatását. A HP továbbra is igyekszik megadni a legjobb támogatást a megszüntetett Windows Server 2008 operációs rendszerhez.
Windows Server 2008 R2, SP 1, 64 bites	A „HP PCL6” nyomtatóspecifikus nyomtató-illesztőprogram a nyomtatótámogatás weboldaláról tölthető le. Töltse le az illesztőprogramot, majd telepítse azt a Microsoft Nyomtató hozzáadása eszközével.	
Windows Server 2012, 64 bites	A „HP PCL6” nyomtatóspecifikus nyomtató-illesztőprogram a nyomtatótámogatás weboldaláról tölthető le. Töltse le az illesztőprogramot, majd telepítse azt a Microsoft Nyomtató hozzáadása eszközével.	

1-15. táblázat: Támogatott operációs rendszerek és nyomtató-illesztőprogramok (folytatás)

Operációs rendszer	Nyomtató-illesztőprogram (vagy a Windows rendszerhez, vagy az OS X-hez tartozó webes telepítő)	Megjegyzések
Windows Server 2012 R2, 64 bites	A „HP PCL 6” nyomtatóspecifikus nyomtató-illesztőprogram a nyomtatótámogatás weboldaláról tölthető le. Töltse le az illesztőprogramot, majd telepítse azt a Microsoft Nyomtató hozzáadása eszközével.	
OS X 10.10 Yosemite, OS X 10.11 El Capitan, OS X 10.12 Sierra	A HP nyomtató-illesztőprogram az http://123.hp.com/laserjet OS X rendszerhez való HP telepítőszoftverből tölthető le, és nem része a HP szoftvertelepítőnek.	OS X rendszer esetén töltsen le a telepítőt innen: http://123.hp.com/laserjet <ol style="list-style-type: none">1. Keresse fel a következő címet: http://123.hp.com/laserjet.2. Kövesse a nyomtatószoftver letöltésére szolgáló lépéseket.

 **MEGJEGYZÉS:** A támogatott operációs rendszerek aktuális listájának megtekintéséhez látogasson el a www.hp.com/support/colorljjM681MFP vagy www.hp.com/support/colorljjM682MFP címre, ahol a HP teljes körű támogatást nyújt nyomtatójához.

 **MEGJEGYZÉS:** A kliens- és kiszolgálóalapú operációs rendszerekkel és a nyomtató HP UPD illesztőprogram-támogatásával kapcsolatban tekintse meg a www.hp.com/go/upd oldalt. A **További információk** alatt kattintson a hivatkozásokra.

1-16. táblázat: Minimális rendszerkövetelmények

Windows	OS X
<ul style="list-style-type: none">• CD-ROM-meghajtó, DVD-meghajtó, vagy internetkapcsolat• Külön USB 1.1 vagy 2.0 csatlakozás vagy hálózati kapcsolat• 400 MB szabad merevlemez-terület• 1 GB RAM (32 bites) vagy 2 GB RAM (64 bites)	<ul style="list-style-type: none">• Internetkapcsolat• 1 GB szabad merevlemez-terület

Mobil nyomtatási megoldások

A HP számos mobil és ePrint megoldást kínál a laptopról, táblagépről, okostelefonról, illetve más mobileszközről HP-nyomtatóra történő egyszerű nyomtatás lehetővé tételére.

A teljes lista megtekintéséhez és a legjobb megoldás kiválasztásához lásd: <http://www.hp.com/go/LaserJetMobilePrinting>

 **MEGJEGYZÉS:** Frissítse a nyomtató firmware-ét az összes mobilnyomtatási és ePrint funkció támogatásának biztosításához.

- Wi-Fi Direct (csak vezeték nélküli modellek esetében)
- HP ePrint e-mailen keresztül (engedélyezni kell hozzá a HP webes szolgáltatásokat, valamint a nyomtatót regisztrálni kell a HP Connected szolgáltatásra)

- HP ePrint alkalmazás (Android, iOS és Blackberry esetében elérhető)
- HP All-in-One Remote alkalmazás iOS és Android készülékekhez
- HP ePrint szoftver
- Google Cloud Print
- AirPrint
- Android nyomtatás

A nyomtató méretei

Ellenőrizze, hogy a nyomtató környezete elég tágas-e a nyomtató számára.

1-17. táblázat: Méretek az M681dh és Flow M681f típusok esetében

Méret	A nyomtató teljesen bezárt állapotban	A nyomtató teljesen kinyitott állapotban
Magasság	658 mm	910 mm
Mélység	460 mm	770 mm
Szélesség	510 mm	963 mm
Tömeg	42,8 kg	

1-18. táblázat: Az M681f típusok méretei

Méret	A nyomtató teljesen bezárt állapotban	A nyomtató teljesen kinyitott állapotban
Magasság	1108 mm	1360 mm
Mélység	657 mm	948 mm
Szélesség	657 mm	992 mm
Tömeg	61,5 kg	

1-19. táblázat: A Flow M681z típusok méretei

Méret	A nyomtató teljesen bezárt állapotban	A nyomtató teljesen kinyitott állapotban
Magasság	1270 mm	1529 mm
Mélység	657 mm	967 mm
Szélesség	657 mm	992 mm
Tömeg	75,6 kg	

1-20. táblázat: A Flow M682z típusok méretei

Méret	A nyomtató teljesen bezárt állapotban	A nyomtató teljesen kinyitott állapotban
Magasság	1270 mm	1529 mm
Mélység	657 mm	770 mm
Szélesség	657 mm	992 mm

1-20. táblázat: A Flow M682z típusok méretei (folytatás)

Méret	A nyomtató teljesen bezárt állapotban	A nyomtató teljesen kinyitott állapotban
Tömeg	76,3 kg	

1-21. táblázat: Az 1 x 550 lapos papíradagoló méretei

Méret	1 x 550 lapos papíradagoló
Magasság	130 mm
Mélység	Tálca bezárva: 458 mm Tálca kinyitva: 770 mm
Szélesség	Ajtó bezárva: 510 mm Ajtó kinyitva: 510 mm
Tömeg	6,3 kg

1-22. táblázat: Az 1 x 550 lapos papíradagolóval rendelkező nyomtató méretei

Méret	A nyomtató teljesen bezárt állapotban	A nyomtató teljesen kinyitott állapotban
Magasság	M681dh és Flow M681f típus: 788 mm M681f típusok: 1238 mm	M681dh és Flow M681f típus: 1040 mm M681f típusok: 1490 mm
Mélység	M681dh és Flow M681f típus: 460 mm M681f típusok: 657 mm	M681dh és Flow M681f típus: 770 mm M681f típusok: 948 mm
Szélesség	M681dh és Flow M681f típus: 510 mm M681f típusok: 657 mm	M681dh és Flow M681f típus: 963 mm M681f típusok: 992 mm
Tömeg	M681dh és Flow M681f típus: 49,1 kg M681f típusok: 67,7 kg	

1-23. táblázat: Az állvánnyal ellátott 1 x 550 lapos papíradagoló méretei

Méret	1 x 550 lapos papíradagoló és állvány
Magasság	450 mm
Mélység	Tálca bezárva: 657 mm Tálca kinyitva: 948 mm
Szélesség	Ajtó bezárva: 510 mm Ajtó kinyitva: 992 mm
Tömeg	19,1 kg

1-24. táblázat: Az 1 x 550 lapos papíradagolóval és állvánnyal rendelkező nyomtató méretei

Méret	A nyomtató teljesen bezárt állapotban	A nyomtató teljesen kinyitott állapotban
Magasság	1108 mm	1360 mm
Mélység	657 mm	948 mm
Szélesség	657 mm	992 mm
Tömeg	61,9 kg	

1-25. táblázat: Az állvánnyal ellátott 3 x 550 lapos papíradagoló méretei

Méret	3 x 550 lapos papíradagoló és állvány
Magasság	450 mm
Mélység	Tálca bezárva: 657 mm Tálca kinyitva: 984 mm
Szélesség	Ajtó bezárva: 657 mm Ajtó kinyitva: 992 mm
Tömeg	23,6 kg

1-26. táblázat: A 3 x 550 lapos papíradagolóval és állvánnyal rendelkező nyomtató méretei

Méret	A nyomtató teljesen bezárt állapotban	A nyomtató teljesen kinyitott állapotban
Magasság	1108 mm	1360 mm
Mélység	657 mm	984 mm
Szélesség	657 mm	992 mm
Tömeg	66,4 kg	

1-27. táblázat: A nagy kapacitású adagolótálca és állvány méretei

Méret	Nagy kapacitású adagolótálca állvánnyal
Magasság	450 mm
Mélység	Tálca bezárva: 657 mm Tálca kinyitva: 967 mm
Szélesség	Ajtó bezárva: 657 mm Ajtó kinyitva: 992 mm
Tömeg	24,3 kg

1-28. táblázat: A nyomtató és a nagy kapacitású adagolóálca és állvány méretei

Méret	A nyomtató teljesen bezárt állapotban	A nyomtató teljesen kinyitott állapotban
Magasság	1108 mm	1360 mm
Mélység	657 mm	967 mm
Szélesség	657 mm	992 mm
Tömeg	67,1 kg	

Energiafogyasztás, elektromos jellemzők és zajkibocsátás

A megfelelő működés érdekében a nyomtatót a meghatározott tápellátási feltételeknek megfelelő környezetben kell elhelyezni.

Az aktuális információkért lásd: www.hp.com/support/colorijM681MFP vagy www.hp.com/support/colorijM682MFP.

⚠ VIGYÁZAT! A hálózati feszültséggel szembeni követelmények annak az országnak/térségnek felelnek meg, ahol a nyomtató forgalomba kerül. Ne változtassa meg az üzemi feszültséget. Ez árt a nyomtatónak, és érvényteleníti a nyomtatóra vonatkozó garanciát.

A működési környezeti tartomány

Megismerheti a környezet javasolt körülményeit, hogy biztosíthassa a nyomtató megfelelő működését.

1-29. táblázat: Működési környezet specifikációi

Környezet	Ajánlott	Megengedett
Hőmérséklet	17-25 °C	15-30 °C
Relatív páratartalom	30-70%-os relatív páratartalom (RH)	10-80%-os relatív páratartalom

Nyomtatóhardver-beállítás és szoftvertelepítés

Üzembe helyezési alaputasítások: lásd a készülékhez mellékelt Hardvertelepítési útmutatót. További információkért látogasson el a HP támogatási webhelyére.

A www.hp.com/support/colorijM681MFP vagy www.hp.com/support/colorijM682MFP webhelyen a HP teljes körű segítséget nyújt készülékéhez. Az alábbiakkal kapcsolatos támogatás érhető el:

- Telepítés és konfigurálás
- Tanulás és használat
- Hibaelhárítás
- Szoftver- és firmware-frissítések letöltése
- Csatlakozás a támogatási fórumokhoz
- Garanciális és szabályzati információk keresése

2 Papírtálcák

Ismerje meg, hogyan töltheti fel és használhatja a papírtálcákat, beleértve az olyan speciális elemek, mint a borítékok és címkék feltöltését is.

- [Bevezetés a következő oldalon: 23](#)
- [A 1. tálcá feltöltése a következő oldalon: 24](#)
- [2. tálcá és 550 lapos tálcák feltöltése a következő oldalon: 29](#)
- [A 2 000 lapos nagy kapacitású adagolótálcá feltöltése a következő oldalon: 34](#)
- [Borítékok betöltése és nyomtatása a következő oldalon: 39](#)
- [Címkék betöltése és nyomtatása a következő oldalon: 41](#)
- [A 3 tálcás tűző-/lerakótartozék konfigurálása a következő oldalon: 43](#)

További tudnivalók:

Az alábbi információk a megjelenés idején helyesek voltak. A legfrissebb információkat lásd: www.hp.com/support/colorijM681MFP vagy www.hp.com/support/colorijM682MFP

A HP mindenre kiterjedő nyomtatósúgója az alábbi információkat tartalmazza:

- Telepítés és konfigurálás
- Tanulás és használat
- Hibaelhárítás
- Szoftver- és firmware-frissítések letöltése
- Csatlakozás a támogatási fórumokhoz
- Garanciális és szabályzati információk keresése

Bevezetés

Bevezetés a papírtálcák használatába

 **VIGYÁZAT!** Ne húzzon ki több papírtálcát egyszerre.

Ne használja a papírtálcát lépcsőként.

Ne hagyja a kezét a papírtálcákban, amikor becsukja őket.

A nyomtató mozgásakor minden tálcának zárva kell lennie.

A 1. tálca feltöltése

Ismerje meg a papír és borítékok betöltésének módját az 1. tálcába.

Bevezetés

A következő információk bemutatják a papír 1. tálcára való betöltését. Ebbe a tálcába 100 lap 75 g/m² súlyú papír vagy 10 boríték tölthető be.

1. Nyissa ki az 1. tálcat.

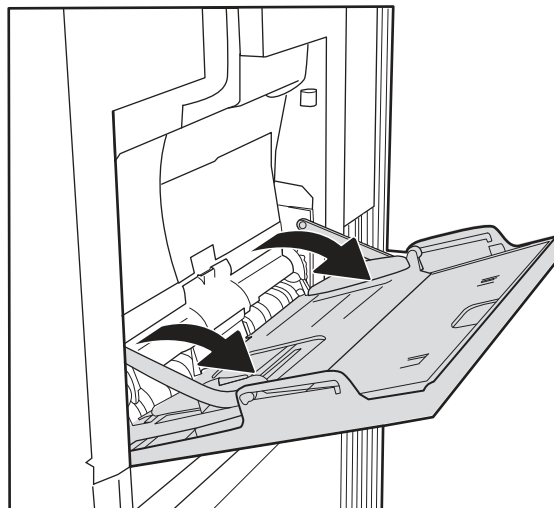

2. Húzza ki a papírtartó tálcahosszabbítót.

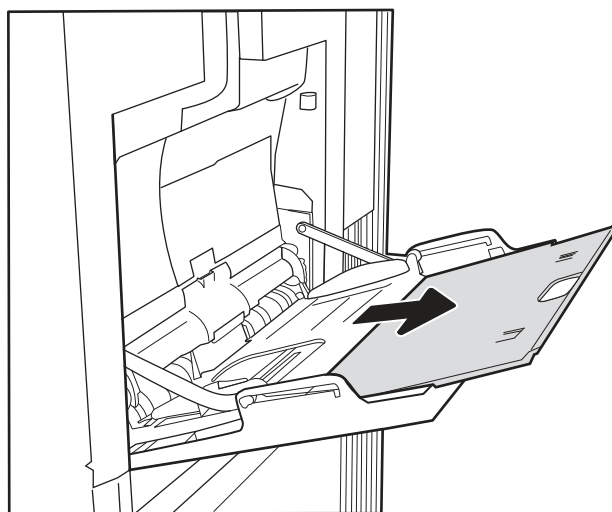

3. A kék beállítóretesszel húzza szét a papírvezetőket a megfelelő méretre, majd tölts be a papírt a tálcába. A papír tájolásának módjával kapcsolatos további tudnivalóért lásd a 2-1 táblázatot: [1. tálcá papírtájolása a következő oldalon: 25](#)

Ellenőrizze, hogy a papírköteg a vezetőkön lévő szintjelző vonal alá kerüljön.

 **MEGJEGYZÉS:** A legnagyobb kötegmagasság 10 mm 0,4" vagy körülbelül 100 lap 75 g/m² (20 font) papír.

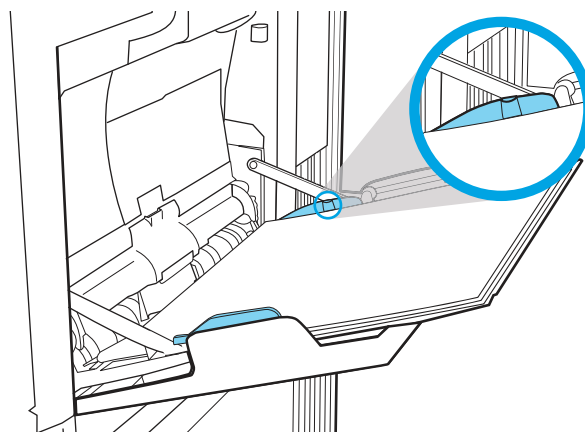

4. A kék beállítóretesszel állítsa be az oldalsó vezetőket, hogy azok finoman hozzáérjenek a papírköteghez, de ne hajlítsák meg azt.

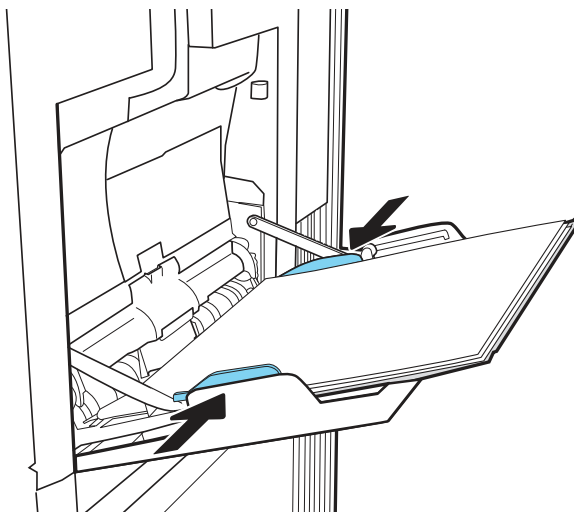

1. tálcá papírtájolása

Speciális tájolást igénylő papír használatakor az alábbi táblázatban szereplő információk alapján végezze el a betöltést.

2-1. táblázat: 1. tálcá papírtájolása

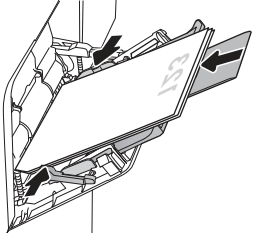
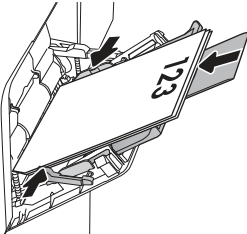
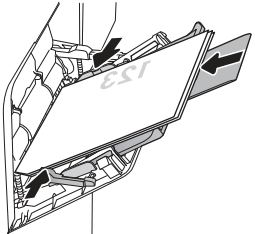
Papírtípus	Kép tájolása	Duplex mód	Papírméret	Papír betöltése
Fejléces vagy előnyomott	Álló	Egyoldalas nyomtatás	Letter, Legal, Executive, Statement, Oficio (8,5 x 13), 3 x 5, 4 x 6, 5 x 7, 5 x 8, A4, A5, A6, RA4, B5 (JIS), B6 (JIS), L (90 x 130 mm), 10 x 15 cm, Oficio (216 x 340), 16K 195 x 270 mm, 16K 184 x 260 mm, 16K 197 x 273 mm, Japán levelezőlap (levelezőlap (JIS)), Kettős japán levelezőlap elforgatva (dupla levelezőlap (JIS))	Nyomatási oldallal lefelé Alsó él a nyomtató felé néz 
Fejléces vagy előnyomott	Álló	Automatikus kétoldalas nyomtatás a Váltakozó fejléces mód engedélyezett állapotában	Letter, Legal, Executive, Oficio (8,5 x 13), A4, A5, RA4, B5 (JIS), Oficio (216 x 340), 16K 195 x 270 mm, 16K 184 x 260 mm, 16K 197 x 273 mm	Nyomatási oldallal felfelé Alsó él a nyomtató felé néz 
Fejléces vagy előnyomott	Fekvő	Egyoldalas nyomtatás	Letter, Legal, Executive, Statement, Oficio (8,5 x 13), 3 x 5, 4 x 6, 5 x 7, 5 x 8, A4, A5, A6, RA4, B5 (JIS), B6 (JIS), L (90 x 130 mm), 10 x 15 cm, Oficio (216 x 340), 16K 195 x 270 mm, 16K 184 x 260 mm, 16K 197 x 273 mm, Japán levelezőlap (levelezőlap (JIS)), Kettős japán levelezőlap elforgatva (dupla levelezőlap (JIS))	Nyomatási oldallal lefelé Felső éllel a nyomtató hátulja felé 

2-1. táblázat: 1. tálcá papírtájolása (folytatás)

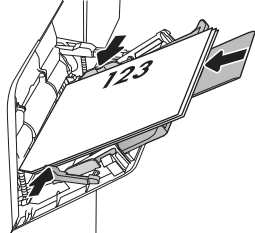
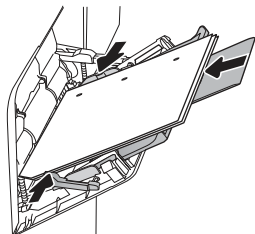
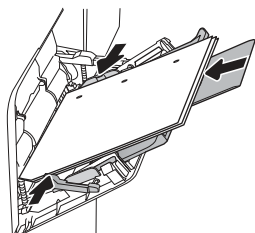
Papírtípus	Kép tájolása	Duplex mód	Papírméret	Papír betöltése
Fejléces vagy előnyomott	Fekvő	Automatikus kétoldalas nyomtatás a Váltakozó fejléces mód engedélyezett állapotában	Letter, Legal, Executive, Oficio (8,5 x 13), A4, A5, RA4, B5 (JIS), Oficio (216 x 340), 16K 195 x 270 mm, 16K 184 x 260 mm, 16K 197 x 273 mm	Nyomtatási oldallal felfelé Felső éllel a nyomtató hátulja felé 
Előlyukasztott	Álló vagy fekvő	Egyoldalas nyomtatás	Letter, Legal, Executive, Statement, Oficio (8,5 x 13), 3 x 5, 4 x 6, 5 x 7, 5 x 8, A4, A5, A6, RA4, B5 (JIS), B6 (JIS), L (90 x 130 mm), 10 x 15 cm, Oficio (216 x 340), 16K 195 x 270 mm, 16K 184 x 260 mm, 16K 197 x 273 mm, Japán levelezőlap (levelezőlap (JIS)), Kettős japán levelezőlap elforgatva (dupla levelezőlap (JIS))	Lyukak a nyomtató hátoldala felé 
Előlyukasztott	Álló vagy fekvő	Automatikus kétoldalas nyomtatás a Váltakozó fejléces mód engedélyezett állapotában	Letter, Legal, Executive, Oficio (8,5 x 13), A4, A5, RA4, B5 (JIS), Oficio (216 x 340), 16K 195 x 270 mm, 16K 184 x 260 mm, 16K 197 x 273 mm	Lyukak a nyomtató hátoldala felé 

A Váltakozó fejléces mód használata

Ha a **Váltakozó fejléces mód** funkciót használja, minden feladat esetében ugyanúgy tölthet fejléces vagy előnyomott papírokat a tálcába, akár egyoldalas, akár kétoldalas nyomtatásról, illetve másolásról van szó. Ha ezt az üzemmódot használja, úgy töltsse be a papírt, ahogyan az automatikus kétoldalas nyomtatáshoz szokta.

Használat előtt engedélyezze a funkciót a nyomtató kezelőpaneljének menüiben.

Engedélyezze a váltakozó fejléces módot a termék kezelőpanelén

A **Váltakozó fejléces mód** funkció kezelőpanelen történő használatához végezze el a következő eljárást.

1. A nyomtató kezelőpaneljének kezdőképernyőjén nyissa meg a **Beállítások** menüt.
2. Nyissa meg a következő menüket:
 - **Másolás/Nyomtatás vagy Nyomtatás**
 - **Tálcák kezelése**
 - **Váltakozó fejléces mód**
3. Válassza az **Engedélyezve** lehetőséget, majd érintse meg a **Mentés** gombot vagy nyomja le az **OK** gombot.

2. tálca és 550 lapos tálcák feltöltése

Tudja meg, hogyan tölthető be papír a 2. tálcába és az opcionális 550 lapos tálcákba.

Bevezetés

A következő információk bemutatják a papír betöltésének módját a 2. tálcába és az opcionális 550 lapos tálcákba. Ezekbe a tálcákba 550 lap 75 g/m² súlyú papír tölthető be.

 **MEGJEGYZÉS:** A papírfeltöltési eljárás ugyanaz az opcionális 550 lapos tálcák esetében, mint a 2. tálcánál. Az ábrán csak a 2. tálca szerepel.

 **VIGYÁZAT!** Ne húzzon ki több papírtálcát egyszerre.

1. Nyissa ki a tálcát.

 **MEGJEGYZÉS:** Ne nyissa ki ezt a tálcát, amikor használatban van.

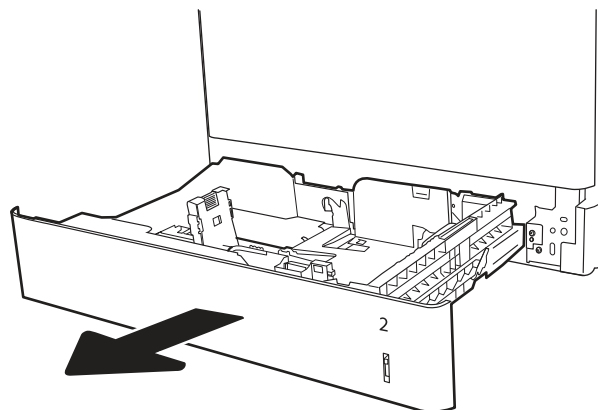

2. A papír betöltése előtt állítsa be a papírszélesség-beállítót a kék beállítóreteszek összenyomásával és a beállítóknak a használt papír méretének megfelelő helyre húzásával.

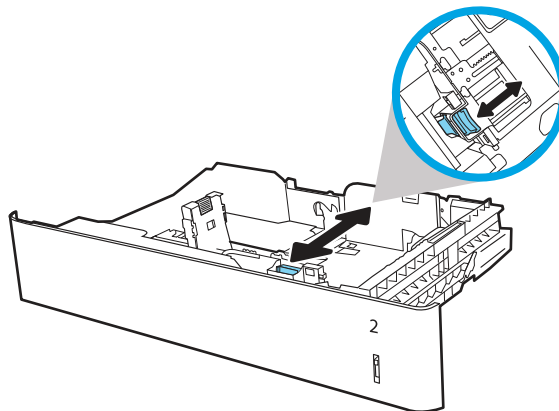

- 3.. Állítsa be a papírhossz-beállítót a beállítóretesz megszorításával és a beállítónak a használt papír méretének megfelelő helyre húzásával.

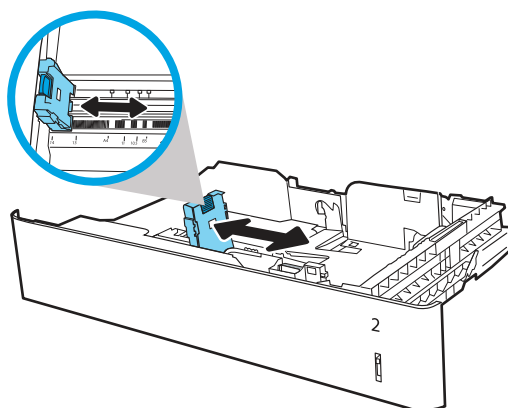

- 4.. Töltse papírt a tálcába. A papír ellenőrzésével győződjön meg arról, hogy a vezető finoman érintik a köteget, de nem hajlítják meg. A papír tájolásának módjával kapcsolatos további tudnivalókat lásd a 2-2 tálcát: [A 2. tálcá és az 550 lapos tálcák papírtájolása a következő oldalon: 31.](#)

 **MEGJEGYZÉS:** A beállításkor figyeljen arra, hogy a papírvezetők ne legyenek túl szorosan a papírkötegehez nyomva. A papírvezetőket a tálcán látható bevágások vagy egyéb jelölések szerint állítsa be.

 **MEGJEGYZÉS:** Az elakadások megakadályozása érdekében igazítsa a papírvezetőket a megfelelő méretre és ne töltse túl a tálcát. Győződjön meg arról, hogy a köteg teteje nem éri el a tálcá telítettségét jelző vonalat.

- 5.. Csupkja vissza a tálcát.

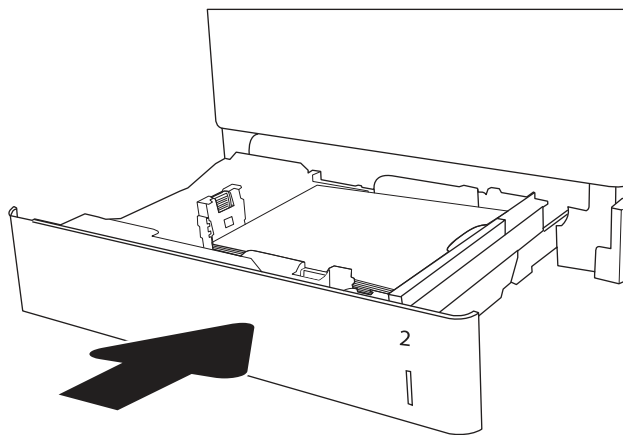
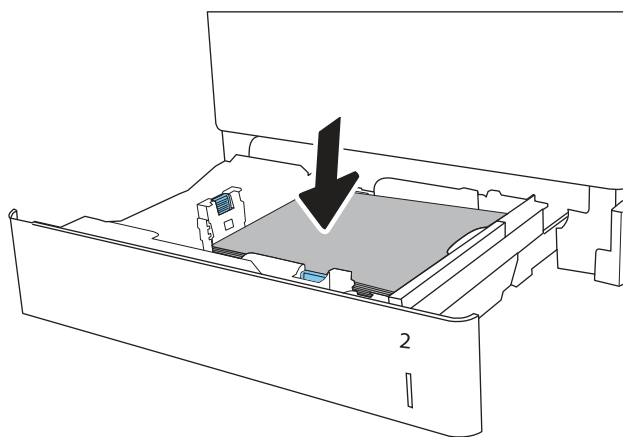

- 6.. A nyomtató kezelőpanelén megjelenik a tálcá beállítására felszólító üzenet.

7. Érintse meg az **OK** gombot a megállapított méret és típus elfogadásához, vagy érintse meg a **Módosítás** gombot más papírméret vagy -típus választásához.

Egyéni papírméret esetén meg kell adnia a papír X és Y méretét, amikor megjelenik az ezt kérő üzenet a nyomtató kezelőpanelén.

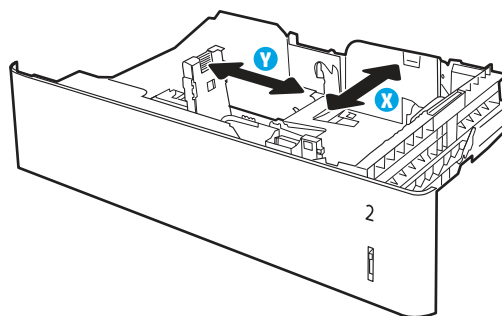

8. Válassza ki a megfelelő méretet és típust, majd érintse meg az **OK** gombot.

A 2. tálca és az 550 lapos tálca papírtájolása

Speciális tájolást igénylő papír használatakor az alábbi táblázatban szereplő információk alapján végezze el a betöltést.

2-2. táblázat: A 2. tálca és az 550 lapos tálca papírtájolása

Papírtípus	Kép tájolása	Duplex mód	Papírméret	Papír betöltése
Fejléces vagy előnyomott	Álló	Egyoldalas nyomtatás	Letter, Legal, Executive, Statement, Oficio (8,5 x 13), 4 x 6, 5 x 7, 5 x 8, A4, A5, A6, RA4, B5 (JIS), B6 (JIS), L (90 x 130 mm), 10 x 15 cm, Oficio (216 x 340), 16K 195 x 270 mm, 16K 184 x 260 mm, 16K 197 x 273 mm, Kettős japán levelezőlap elforgatva (dupla levelezőlap (JIS))	Nyomatási oldallal felfelé Felső éllel a tálca bal oldala felé
Fejléces vagy előnyomott	Fekvő	Egyoldalas nyomtatás	Letter, Legal, Executive, Statement, Oficio (8,5 x 13), 4 x 6, 5 x 7, 5 x 8, A4, A5, A6, RA4, B5 (JIS), B6 (JIS), L (90 x 130 mm), 10 x 15 cm, Oficio (216 x 340), 16K 195 x 270 mm, 16K 184 x 260 mm, 16K 197 x 273 mm, Kettős japán levelezőlap elforgatva (dupla levelezőlap (JIS))	Nyomatási oldallal felfelé Felső éllel a tálca hátulja felé

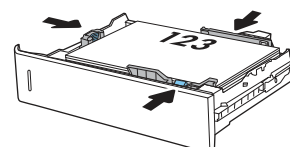
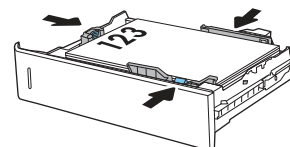

2-2. táblázat: A 2. tálcá és az 550 lapos tálcák papírtájolása (folytatás)

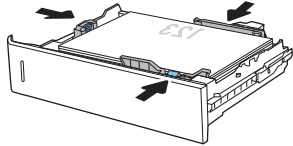
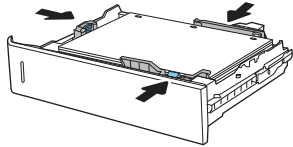
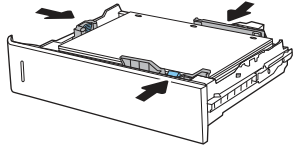
Papírtípus	Kép tájolása	Duplex mód	Papírméret	Papír betöltése
Fejléces vagy előnyomott	Fekvő	Automatikus kétoldalas nyomtatás a Váltakozó fejléces mód engedélyezett állapotában	Letter, Legal, Executive, Oficio (8,5 x 13), A4, A5, RA4, Oficio (216 x 340), 16K 195 x 270 mm, 16K 184 x 260 mm, 16K 197 x 273 mm	Nyomtatási oldallal lefelé Felső éllel a tálcá hátulja felé 
Előlyukasztott	Álló vagy fekvő	Egyoldalas nyomtatás	Letter, Legal, Executive, Statement, Oficio (8,5 x 13), 4 x 6, 5 x 7, 5 x 8, A4, A5, A6, RA4, B5 (JIS), B6 (JIS), L (90 x 130 mm), 10 x 15 cm, Oficio (216 x 340), 16K 195 x 270 mm, 16K 184 x 260 mm, 16K 197 x 273 mm, Kettős japán levelezőlap elforgatva (dupla levelezőlap (JIS))	Lyukak a tálcá hátoldala felé 
Előlyukasztott	Álló vagy fekvő	Automatikus kétoldalas nyomtatás a Váltakozó fejléces mód engedélyezett állapotában	Letter, Legal, Executive, Oficio (8,5 x 13), A4, A5, RA4, Oficio (216 x 340), 16K 195 x 270 mm, 16K 184 x 260 mm, 16K 197 x 273 mm	Lyukak a tálcá hátoldala felé 

A Váltakozó fejléces mód használata

Ha a **Váltakozó fejléces mód** funkciót használja, minden feladat esetében ugyanúgy tölthet fejléces vagy előnyomott papírokat a tálcába, akár egyoldalas, akár kétoldalas nyomtatásról, illetve másolásról van szó. Ha ezt az üzemmódot használja, úgy töltsse be a papírt, ahogyan az automatikus kétoldalas nyomtatáshoz szokta.

Használat előtt engedélyezze a funkciót a nyomtató kezelőpaneljének menüiben.

Engedélyezze a váltakozó fejléces módot a termék kezelőpanelén

A **Váltakozó fejléces mód** funkció kezelőpanelen történő használatához végezze el a következő eljárást.

1. A nyomtató kezelőpaneljének kezdőképernyőjén nyissa meg a **Beállítások** menüt.

2. Nyissa meg a következő menüket:
 - Másolás/Nyomtatás vagy Nyomtatás
 - Tálcák kezelése
 - Váltakozó fejléces mód
3. Válassza az **Engedélyezve** lehetőséget, majd érintse meg a **Mentés** gombot vagy nyomja le az **OK** gombot.

A 2 000 lapos nagy kapacitású adagolótálca feltöltése

A következő információk bemutatják a papír nagy kapacitású adagolótálcára való betöltését.

Bevezetés

Ebbe a tálcába max. 2000 lap 75 g/m² súlyú papír tölthető.

1. Nyissa ki a tálcát.

 **MEGJEGYZÉS:** Ne nyissa ki ezt a tálcát, amikor használatban van.

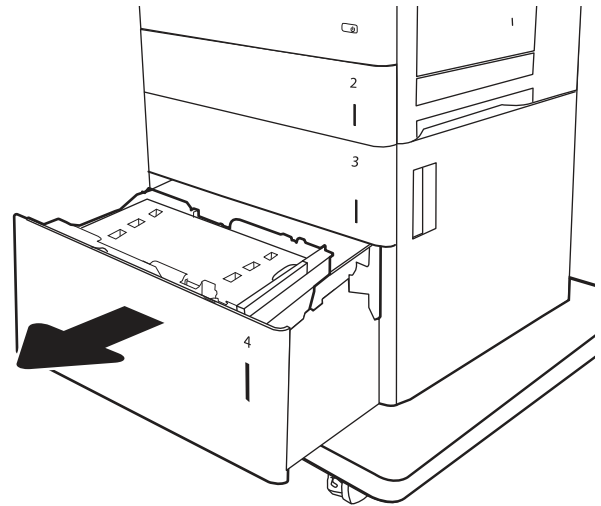

2. A papír betöltése előtt állítsa be a papírszélesség-beállítót a kék beállítóretesz összenyomásával és a beállítóknak a használt papír méretének megfelelő helyre húzásával.

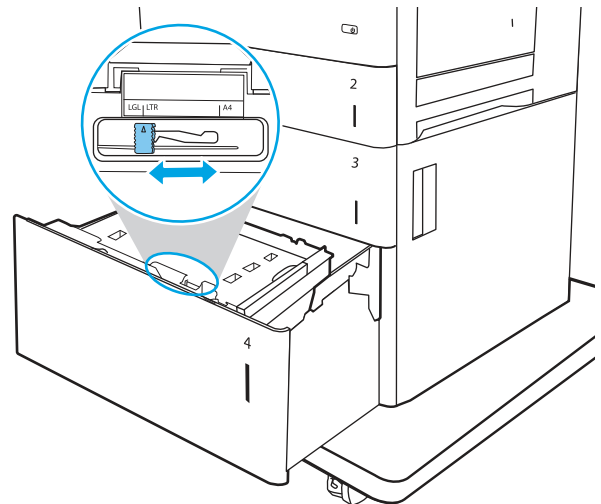

3. Forgassa a papírleállító kart a használatban lévő papírnak megfelelő helyzetbe.

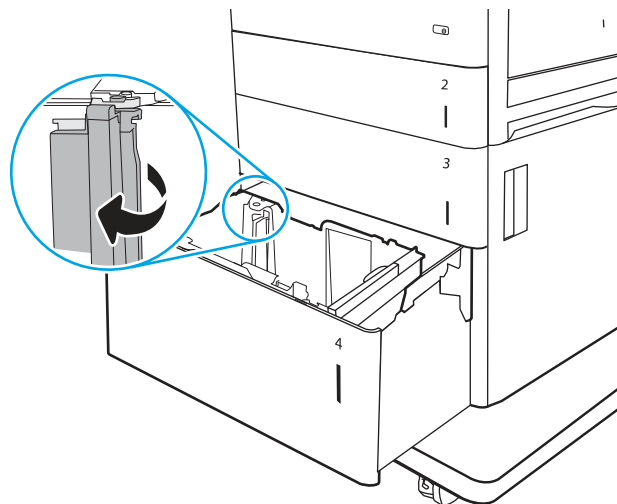

4. Töltsön papírt a tálcába. A papír ellenőrzésével győződjön meg arról, hogy a vezetőik finoman érintik a köteget, de nem hajlítják meg. A papír tájolásának módjával kapcsolatos további tudnivalókat lásd a [Papírtájolás nagy kapacitású adagolótálcánál a következő oldalon: 36 c. részénél.](#)



MEGJEGYZÉS: Az elakadások megakadályozása érdekében igazítsa a papírvezetőket a megfelelő méretre és ne töltse túl a tálcát. Győződjön meg arról, hogy a köteg teteje nem éri el a tálca telítettségét jelző vonalat.

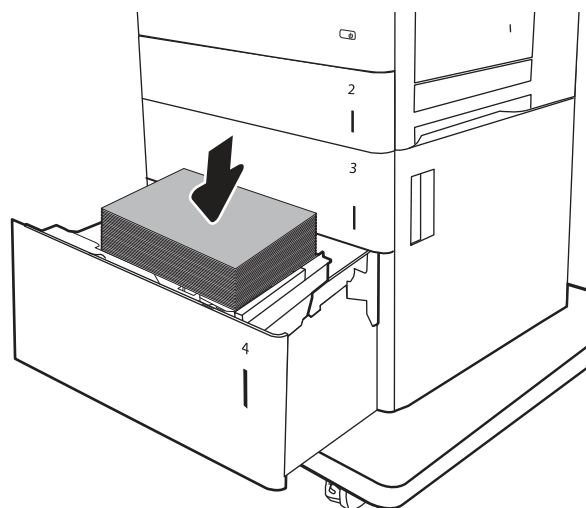

5. Csukja vissza a tálcát.

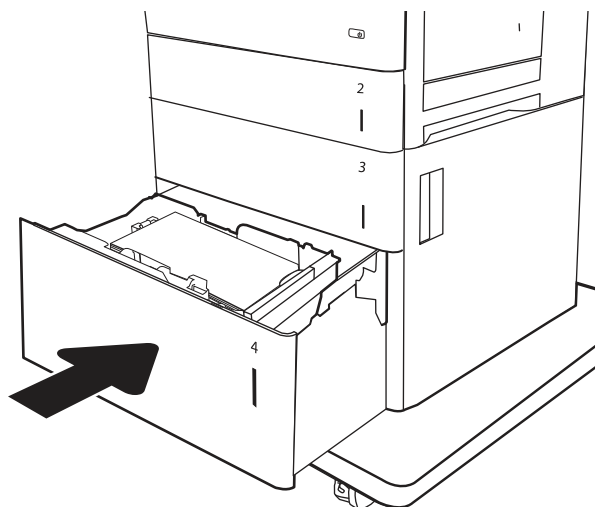

6. A nyomtató kezelőpanelén megjelenik a tálca beállítására felszólító üzenet.

7. Érintse meg az OK gombot a megállapított méret és típus elfogadásához, vagy érintse meg a **Módosítás** gombot más papírméret vagy -típus választásához.

Papírtájolás nagy kapacitású adagolótálcánál

Speciális tájolást igénylő papír használatkor az alábbi táblázatban szereplő információk alapján végezze el a betöltést.

2-3. táblázat: Papírtájolás nagy kapacitású adagolótálcánál

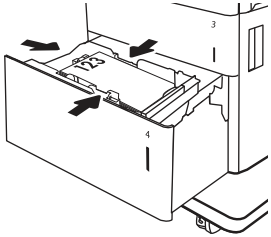
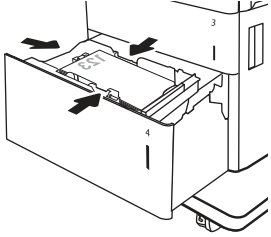
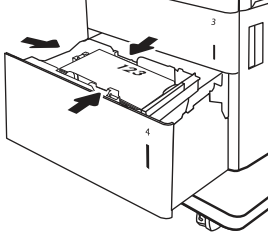
Papírtípus	Kép tájolása	Duplex mód	Papírméret	Papír betöltése
Fejléces vagy előnyomott	Álló	Egyoldalas nyomtatás	Letter, Legal, A4	Nyomatási oldallal felfelé Felső éllel a tálca bal oldala felé
				
Fejléces vagy előnyomott	Álló	Automatikus kétoldalas nyomtatás a Váltakozó fejléces mód engedélyezett állapotában	Letter, Legal, A4	Nyomatási oldallal lefelé Felső éllel a tálca bal oldala felé
				
Fejléces vagy előnyomott	Fekvő	Egyoldalas nyomtatás	Letter, Legal, A4	Nyomatási oldallal felfelé Felső éllel a tálca hátulja felé
				

2-3. táblázat: Papírtájolás nagy kapacitású adagolótálcánál (folytatás)

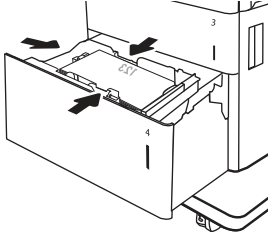
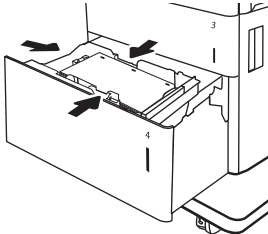
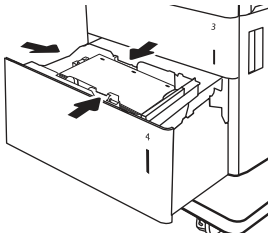
Papírtípus	Kép tájolása	Duplex mód	Papírméret	Papír betöltése
Fejléces vagy előnyomott	Fekvő	Automatikus kétoldalas nyomtatás a Váltakozó fejléces mód engedélyezett állapotában	Letter, Legal, A4	Nyomatási oldallal lefelé Felső éllel a tálcá hátulja felé 
Előlyukasztott	Álló vagy fekvő	Egyoldalas nyomtatás	Letter, Legal, A4	Lyukak a tálcá hátoldala felé 
Előlyukasztott	Álló vagy fekvő	Automatikus kétoldalas nyomtatás a Váltakozó fejléces mód engedélyezett állapotában	Letter, Legal, A4	Lyukak a tálcá hátoldala felé 

A Váltakozó fejléces mód használata

Ha a **Váltakozó fejléces mód** funkciót használja, minden feladat esetében ugyanúgy tölthet fejléces vagy előnyomott papírokat a tálcába, akár egyoldalas, akár kétoldalas nyomtatásról, illetve másolásról van szó. Ha ezt az üzemmódot használja, úgy töltsse be a papírt, ahogyan az automatikus kétoldalas nyomtatáshoz szokta.

Használat előtt engedélyezze a funkciót a nyomtató kezelőpaneljének menüiben.

Engedélyezze a váltakozó fejléces módot a termék kezelőpanelén

A **Váltakozó fejléces mód** funkció kezelőpanelen történő használatához végezze el a következő eljárást.

1. A nyomtató kezelőpaneljének kezdőképernyőjén nyissa meg a **Beállítások** menüt.
2. Nyissa meg a következő menüket:
 - **Másolás/Nyomtatás vagy Nyomtatás**

- Tálcák kezelése
 - Váltakozó fejléces mód
3. Válassza az [Engedélyezve](#) lehetőséget, majd érintse meg a [Mentés](#) gombot vagy nyomja le az [OK](#) gombot.

Borítékok betöltése és nyomtatása

Ismerje meg, hogyan tölthet be borítékot az 1. tálcán történő nyomtatáshoz.

Bevezetés

Boríték nyomtatásához csak az 1. tálcát használja.

A következő információk bemutatják a borítékok betöltését és nyomtatását. Boríték nyomtatásához csak az 1. tálcát használja. Az 1. tálcra legfeljebb 10 borítékot képes befogadni.

Ha kézi adagolással szeretne borítékokat nyomtatni, az alábbi lépéseket követve válassza ki a megfelelő beállításokat a nyomtató-illesztőprogramban, majd a nyomtatási feladat nyomtatóra történő elküldése után töltsse be a borítékokat a tálcába.

Borítékok nyomtatása

A borítékokra az alábbi módon nyomtathat.

1. A szoftveralkalmazásban válassza a **Nyomtatás** lehetőséget.
2. A nyomtatók listájáról válassza ki a nyomtatót, majd kattintson a **Tulajdonságok** vagy **Beállítások** gombra a nyomtató-illesztőprogram megnyitásához.



MEGJEGYZÉS: A gomb neve a különböző szoftverek esetén eltérő lehet.



MEGJEGYZÉS: A funkciók Windows 8 vagy 8.1 kezdőképernyőről való eléréséhez válassza ki az **Eszközök**, majd a **Nyomtatás** lehetőséget, végül pedig a nyomtatót.

3. Kattintson a **Papír/minőség** lapra.
4. A **Papírméret** legördülő listáról válassza ki a megfelelő méretet a borítékok számára.
5. A **Papírtípus** legördülő listáról válassza ki a **Boríték** elemet.
6. A **Papírforrás** legördülő listáról válassza ki a **Kézi adagolás** lehetőséget.
7. Az **OK** gombra kattintva zárja be a **Dokumentum tulajdonságai** párbeszédpanelt.
8. A **Nyomtatás** párbeszédpanelen kattintson az **OK** gombra a feladat kinyomtatásához.

A boríték tájolása

A borítékokat az alábbi tájolások valamelyikével töltsse be:

2-4. táblázat: A boríték tájolása

Tálca	Borítékméret	Betöltés módja
1. tálca	9-es boríték, 10-es boríték, Monarch boríték, B5 boríték, C5 boríték, C6 boríték, DL boríték	Nyomtatási oldallal lefelé Felső éllel a nyomtató eleje felé.



Címkék betöltése és nyomtatása

Ismerje meg a címkeívekre való nyomtatás beállításait a 2. tálcá használatával.

Bevezetés

A következő információk a címkék betöltésének és nyomtatásának módját mutatják be.

Címkeívek nyomtatásához használja a 2. tálcát vagy az 550 lapos papíradagolókat egyikét. Az 1. tálcá nem támogatja a címkék használatát.

Ha kézi adagolással szeretne címkéket nyomtatni, az alábbi lépéseket követve válassza ki a megfelelő beállításokat a nyomtató-illesztőprogramban, majd a nyomtatási feladat nyomtatóra történő elküldése után töltsse be a címkéket a tálcába. Kézi adagolás esetén a nyomtató addig vár a feladat indításával, amíg nem érzékeli a tálcá kinyitását.

Kézi adagolású címkék

Címkeívek nyomtatásához használja a kézi adagolás üzemmódot.

1. A szoftveralkalmazásban válassza a **Nyomtatás** lehetőséget.
2. A nyomtatók listájáról válassza ki a nyomtatót, majd kattintson a **Tulajdonságok** vagy **Beállítások** gombra, vagy érintse meg azokat a nyomtató-illesztőprogram megnyitásához.



MEGJEGYZÉS: A gomb neve a különböző szoftverek esetén eltérő lehet.



MEGJEGYZÉS: A funkciók Windows 8 vagy 8.1 kezdőképernyőről való eléréséhez válassza ki az **Eszközök**, majd a **Nyomtatás** lehetőséget, végül pedig a nyomtatót.

3. Kattintson a **Papír/Minőség** fülre vagy érintse meg azt.
4. A **Papírméret** legördülő listáról válassza ki a megfelelő méretet a címkeívek számára.
5. A **Papírtípus** legördülő listáról válassza ki a **Címkék** elemet.
6. A **Papírforrás** legördülő listáról válassza ki a **Kézi adagolás** lehetőséget.



MEGJEGYZÉS: Kézi adagolás esetén a nyomtató az adott papírméretre konfigurált legalacsonyabb számú tálcából nyomtat, így nincs szükség egy konkrét tálcá kijelölésére. Ha például a 2. tálcá konfigurálva van címkék nyomtatására, a nyomtató ebből a tálcából végzi a nyomtatást. Ha egy 3. tálcá is telepítve van, és azt címkék nyomtatására konfigurálták, a 2. tálcát viszont nem konfigurálták erre a funkcióra, a nyomtató a 3. tálcából végzi a nyomtatást.

7. Az **OK** gombra kattintva zárja be a **Dokumentum tulajdonságai** párbeszédpanelt.
8. A **Nyomtatás** párbeszédpanelen kattintson az **OK** gombra a feladat kinyomtatásához.

Címketájolás

Címkék betöltésekor tekintse át a következő képet.

2-5. táblázat: Címketájolás

Tálca

2. tálca és 550 lapos tálcák

A címkék behelyezésének módja

Nyomtatási oldallal felfelé

Felső éllel a nyomtató jobb oldala felé

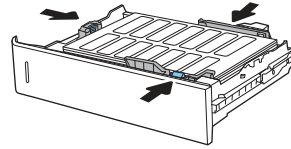

A 3 tálcás tűző-/lerakótartozék konfigurálása

A tűző szorter tartozék a dokumentumok bal felső vagy jobb felső sarkait tűzi össze, és akár 900 papírlap tűzésére képes három kimeneti tálcán. A kimeneti tálcák három üzemmód-konfigurációs beállítási lehetőséggel rendelkeznek: lerakási mód, osztályozó mód vagy funkcióelválasztó mód.

- [Tűzés alapértelmezett helyének konfigurálása a következő oldalon: 43](#)
- [Üzemmód konfigurálása a következő oldalon: 44](#)

Tűzés alapértelmezett helyének konfigurálása

Ismerje meg, hogyan konfigurálhatja a tűzés alapértelmezett helyét.

1. Lapozzon addig a nyomtató kezelőpaneljének kezdőképernyőjén, amíg meg nem jelenik a **Beállítások** menü. Érintse meg a **Beállítások** ikont a menü megnyitásához.
2. Nyissa meg a következő menüket:
 - **Beállítások**
Tűző/kötegelő kezelése
 - **Tűzés**
3. Válasszon egy tűzési helyet a lehetőségek listájából, majd válassza ki a **Mentés** gombot. Az alábbi lehetőségek közül választhat:
 - **Nincs:** Nincs tűzés
 - **Fent, bal oldalon vagy jobb oldalon:** A készülék a papír rövidebbik élének bal felső sarkában tűzi össze az álló tájolású dokumentumokat. A fekvő tájolású dokumentumokat a papír hosszabb élének jobb felső sarkában tűzi össze.
 - **Fent, bal oldalon:** A készülék a papír rövidebbik élének bal felső sarkában tűzi össze a dokumentumokat.
 - **Fent, jobb oldalon:** A készülék a papír hosszabb élének jobb felső sarkában tűzi össze a dokumentumokat.

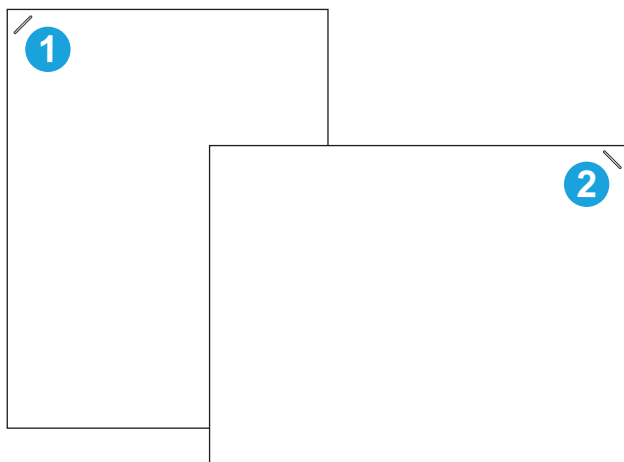

2-6. táblázat: Tűzés helye

Szám	Hely
1	A papír rövidebb élének bal felső sarka
2	A papír hosszabb élének jobb felső sarka

Üzem mód konfigurálása

Ezzel a módszerrel beállíthatja, hogyan osztályozza a nyomtató a feladatokat a kimeneti tálcákra.

1. Lapozzon addig a nyomtató kezelőpaneljének kezdőképernyőjén, amíg meg nem jelenik a **Beállítások** menü. Érintse meg a **Beállítások** ikont a menü megnyitásához.
2. Nyissa meg a következő menüket:
 - **Tűző/kötegelő kezelése**
 - **Üzem mód**
3. Válasszon egy módot a lehetőségek listájából, majd érintse meg a **Mentés** gombot. Az alábbi lehetőségek közül választhat:
 - **Osztályozó:** A nyomtató a feladatokat különböző tálcákban helyezi el a feladat küldőjétől függően.
 - **Lerakó:** A nyomtató a feladatokat fentről lefelé rakja le a tálcában.
 - **Funkcióelválasztó:** A nyomtató a feladatokat különböző tálcákban helyezi el az egyes funkcióktól függően, például nyomtatási, másolási vagy faxolási feladatok szerint.

A HP nyomtató-illesztőprogram kiválasztott üzemmódhoz történő konfigurálásához hajtsa végre az alábbi lépéseket:



MEGJEGYZÉS: A Windows XP és Vista (Server 2003/2008) HP PCL6 illesztőprogramok nem támogatják a kimeneti eszközöket.

Windows® 7

1. Ellenőrizze, hogy a nyomtató be van-e kapcsolva, és csatlakozik-e a számítógéphez vagy a hálózathoz
2. Nyissa meg a Windows® Start menüjét, és kattintson az **Eszközök és nyomtatók** menüpontra.
3. Kattintson a jobb gombbal a nyomtató nevére, és válassza a **Nyomtató tulajdonságai** lehetőséget.
4. Kattintson az **Eszközbeállítások** fülre.
5. Válassza az **Azonnali frissítés** gombot. Alternatív lehetőségként az **Automatikus konfigurálás** melletti legördülő menüben válassza az **Azonnali frissítés** lehetőséget.

Windows® 8.0, 8.1 és 10

1. Jobb egérgombbal kattintson a képernyő bal alsó sarkára.
2. Válassza a **Vezérlőpult** elemet. A **Hardver és hang** területen válassza az **Eszközök és nyomtatók** megtekintése elemet.
3. Kattintson a jobb gombbal a nyomtató nevére, és válassza a **Nyomtató tulajdonságai** lehetőséget.

4. Kattintson az **Eszközbeállítások** fülre.
5. Válassza az **Azonnali frissítés** gombot. Alternatív lehetőségként az **Automatikus konfigurálás** melletti legördülő menüben válassza az **Azonnali frissítés** lehetőséget.



MEGJEGYZÉS: Az újabb V4 illesztőprogramok nem támogatják az **Azonnali frissítés** lehetőséget. Ezeknél az illesztőprogramoknál manuálisan kell konfigurálni az üzemmódot a **Tartozék kimeneti tálca** menüpontban.

OS X

1. Az Apple menüben kattintson a **System Preferences** (Rendszerbeállítás) lehetőségre.
2. Válassza a **Print & Scan** (Nyomtatás és lapolvasás) vagy a **Printers & Scanners** (Nyomtatók és lapolvasók) lehetőséget.
3. Válassza ki a nyomtatót, majd válassza a **Beállítások és kellékek** lehetőséget. Válassza az **Illesztőprogram** lehetőséget.
4. Manuálisan konfigurálja a **Tartozék kimeneti üzemmódját**.

3 Kellékek, tartozékok és alkatrészek

Rendeljen kellékeket vagy tartozékokat, cserélje ki a tonerkazettákat, illetve távolítsa el vagy cseréljen ki egyéb alkatrészeket.

- [Kellékek, tartozékok és alkatrészek rendelése a következő oldalon: 47](#)
- [A HP tonerkazetta-védelmet szolgáló kellékbeállításainak konfigurálása a következő oldalon: 52](#)
- [A tonerkazetták cseréje a következő oldalon: 57](#)
- [A festékgyűjtő egység cseréje a következő oldalon: 60](#)
- [A tűzőkazetta cseréje \(M681z és M682z típusok\) a következő oldalon: 64](#)

További tudnivalók:

Az alábbi információk a megjelenés idején helyesek voltak. A legfrissebb információkat lásd: www.hp.com/support/colorljM681MFP vagy www.hp.com/support/colorljM682MFP.

A HP mindenre kiterjedő nyomtatósúgója az alábbi információkat tartalmazza:

- Telepítés és konfigurálás
- Tanulás és használat
- Hibaelhárítás
- Szoftver- és firmware-frissítések letöltése
- Csatlakozás a támogatási fórumokhoz
- Garanciális és szabályzati információk keresése

Kellékek, tartozékok és alkatrészek rendelése

Megtudhatja, hogyan kaphat nyomtatójához csere-kellékanyagokat, tartozékokat és alkatrészeket.

Megrendelés

Rendeljen alkatrészeket, kellékeket és tartozékokat a következő csatornák egyikén keresztül.

3-1. táblázat: Rendelési beállítások

Rendelési beállítás	Rendelési információ
Kellékek és papírok rendelése	www.hp.com/go/suresupply
Eredeti HP alkatrészek vagy tartozékok rendelése	www.hp.com/buy/parts
Rendelés szervizen vagy ügyfélszolgálaton keresztül	Forduljon a hivatalos HP-szervizhez vagy ügyfélszolgálathoz.
Rendelés a HP beágyazott webkiszolgáló (EWS) használatával	A hozzáféréshez írja be a nyomtató IP-címét vagy a gazdagép nevét a számítógépen egy támogatott webböngésző címsorába (URL-mezőjébe). A HP beágyazott webkiszolgálón egy HP SureSupply webhelyre mutató hivatkozás is található, ahol eredeti HP kellékeket vásárolhat.

Kellékek és tartozékok

Tekintse át az alkatrészsorszámokat, amikor a nyomtatóhoz tartozó következő kellékeket és tartozékokat rendeli meg vagy cseréli.

3-2. táblázat: Kellékek

Elem	Leírás	Kazetta száma	Cikkszám
HP 655A fekete, eredeti LaserJet tonerkazetta	Normál kapacitású, fekete csere tonerkazetta	655A	CF450A
HP 657X nagy kapacitású, fekete, eredeti LaserJet tonerkazetta	Nagy kapacitású, fekete csere tonerkazetta	657X	CF470X
HP 655A cián, eredeti LaserJet tonerkazetta	Normál kapacitású cián cserekazetta	655A	CF451A
HP 657X nagy kapacitású, cián, eredeti LaserJet tonerkazetta	Nagy kapacitású, cián csere tonerkazetta	657X	CF471X
HP 655A sárga, eredeti LaserJet tonerkazetta	Normál kapacitású, sárga csere tonerkazetta	655A	CF452A
HP 657X nagy kapacitású, sárga, eredeti LaserJet tonerkazetta	Nagy kapacitású, sárga csere tonerkazetta	657X	CF472X
HP 655A bíbor, eredeti LaserJet tonerkazetta	Normál kapacitású, bíbor csere tonerkazetta	655A	CF453A
HP 657X nagy kapacitású, bíbor, eredeti LaserJet tonerkazetta	Nagy kapacitású, bíbor csere tonerkazetta	657X	CF473X
HP tűzőkazetta utántöltő	Csere tűzőkazetták az M681z és M682z típushoz.	---	J8J96A

Tartozékok

3-3. táblázat: Tartozékok

Elem	Leírás	Kazetta száma	Cikkszám
HP Color LaserJet 550 lapos papírtálca	Opcionális 550 lapos papíradagoló MEGJEGYZÉS: A nyomtató legfeljebb két 1 x 550 lapos papíradagolót támogat, amennyiben nincsenek más beviteli eszközök.	---	P1B09A
HP Color LaserJet 550 lapos papírtálca és állvány	Opcionális 550 lapos papíradagoló és állvány	---	P1B10A
HP Color LaserJet 3 x 550 lapos papírtálca és állvány	Opcionális 3 x 550 lapos papíradagoló, valamint állvány a nyomtató elhelyezéséhez	---	P1B11A
HP Color LaserJet nagy kapacitású papíradagoló és állvány	Opcionális 2000 lapos és 550 lapos papíradagoló, valamint állvány a nyomtató elhelyezéséhez	---	P1B12A
HP LaserJet billentyűzetmatrica-készlet (egyszerűsített és hagyományos kínai)	Az adott nyelvhez tartozó, öntapadós fedőlap a fizikai billentyűzethez	---	A7W12A
(csak a Flow típusok esetén)			
HP LaserJet billentyűzetmatrica-készlet (svéd)	Az adott nyelvhez tartozó, öntapadós fedőlap a fizikai billentyűzethez	---	A7W14A
(csak a Flow típusok esetén)			
HP 1GB DDR3 x32 144 tűs 800 MMHz SODIMM	Opcionális DIMM a memória bővítéséhez	---	E5K48A
HP Trusted Platform Module	Automatikusan titkosítja a nyomtatón keresztülhaladó összes adatot	---	F5S62A
HP külső interfész csatlakozókábel	Opcionális port más gyártótól származó eszközök csatlakoztatásához	---	B5L31A
HP LaserJet MFP Analog Fax Accessory 500	Opcionális faxtartozék a dh típushoz	---	CC487A
HP Jetdirect 2900nw Print Server	USB vezeték nélküli nyomtatókiszolgáló kellék	---	J8031A
HP Jetdirect 3000w NFC/ Wireless Accessory	Wi-Fi direct kiegészítő mobilkészülökről történő „touch” nyomtatáshoz	---	J8030A
HP belső USB-portok	Két belső USB-port más gyártótól származó eszközök csatlakoztatásához	---	B5L28A

Karbantartási/hosszú élettartamú fogyóeszközök

Tekintse át a nyomtató következő karbantartási alkatrészeinek becsült élettartamát.

3-4. táblázat: Karbantartási/hosszú élettartamú fogyóeszközök (LLC – long-life consumables) csomag élettartama

Karbantartási/hosszú élettartamú fogyóeszközök (LLC – long-life consumables) csomag	Cikkszám	Becsült élettartam ¹
HP LaserJet 110V karbantartási készlet	P1B91A	150 000 oldal*
HP LaserJet 220V karbantartási készlet	P1B92A	150 000 oldal*
HP LaserJet képtovábbító szalagkészlet	P1B93A	150 000 oldal*
HP LaserJet festékgyűjtő egység	P1B94A	100 000 oldal*
HP 300 ADF görgő-cserekészlet	J8J95A	150 000 oldal*

¹ A HP karbantartási/hosszú élettartamú fogyóeszközök (LLC) csomag élettartamra vonatkozó adatai becsült adatok, melyeket az alábbiakban részletezett tesztkörülmények alapján állapítottak meg. Az egyes termékek normál használat mellett tapasztalt tényleges élettartama/kapacitása a használattól, a környezettől, a papírtól és egyéb tényezőktől is függ. A becsült élettartam nem minősül vélelmezett garanciának, és nem számon kérhető.

*A hosszú élettartamú fogyóeszközök (LLC) élettartamra vonatkozó vizsgálatainak körülményei

- Nyomtatás lefedettsége: 5%, egyenletes eloszlásban a teljes oldalon
- Környezet: 17-25 °C; 30-70%-os relatív páratartalom (RH)
- Adathordozó mérete: Letter/A4
- Adathordozó tömege: 75 g/m² sima papír
- Feladat mérete: 4 oldal
- Betöltés a rövidebb oldal mentén (A3) (pl. Legal méretű hordozó)

Az alábbi tényezők csökkenthetik az élettartamot a fenti körülmények esetén várható élettartamhoz képest:

- A Letter/A4 méretnél keskenyebb hordozók használata (a túlmelegedés következtében tapasztalható lassulás több fordulatnak felel meg)
- A 75 g/m² tömegű papírnál nehezebb papír használata (a nagyobb tömegű papír nagyobb nyomást gyakorol a nyomtató alkatrészeire)
- A 4 oldalnál kisebb nyomtatási feladatok (a kisebb feladatok többszöri felmelegedést és több fordulatot jelentenek)

Vásárló által cserélhető alkatrészek

Számos HP LaserJet nyomtatóhoz elérhető a vásárló általi javításhoz (CSR) szükséges alkatrészek a javítási idő csökkentése érdekében.

A CSR-programmal kapcsolatos további információ, valamint a program nyújtotta előnyök a www.hp.com/go/csr-support és a www.hp.com/go/csr-faq weboldalon olvashatók.

Eredeti HP cserealkatrészek a www.hp.com/buy/parts weboldaltól, illetve a HP által felhatalmazott szervizből vagy szolgáltatótól rendelhetők. Rendeléskor az alábbi adatok egyikére lesz szüksége: cikkszám, sorozatszám (a nyomtató hátoldalán található), termékszám vagy terméknév.

- A **Kötelező** megjelölésű, vásárló által cserélhető alkatrészeket a vásárlónak kell telepítenie, hacsak a megfelelő díjszabás ellenében nem bízta meg a HP szakemberét a művelet elvégzésével. A HP nyomtatógarancia nem terjed ki ezen alkatrészek helyszínen vagy a vásárlás helyén történő terméktámogatására.
- Az **Opcionális** jelzővel ellátott, vásárló által cserélhető alkatrészeket kérésre a HP szakembere külön költség felszámítása nélkül is telepítheti a nyomtatóra vonatkozó garancia érvényességi ideje alatt.

3-5. táblázat: Vásárló által javítható (CSR) alkatrészek

Elem	Leírás	A vásárló általi csere lehetőségei	Cikkszám
1 x 550 lapos adagolókészlet	Csere 1 x 550 lapos adagoló	Kötelező	P1B09-67901
Biztonságos merevlemez-meghajtó	Csere merevlemez	Kötelező	B5L29-67903
HP 1 GB DDR3 x32 144 tűs 800 MHz SODIMM	DIMM memória cseremodul	Kötelező	E5K48-67902
Analóg faxtartozék 500 készlet	Csere faxkártya	Kötelező	B5L53-67901
HP Trusted Platform Module készlet	Csere platform-megbízhatósági modul	Kötelező	B5L31-67902
HP külső interfész csatlakozókábel készlet	Csere külső interfész csatlakozókábel	Kötelező	F5S62-61001
HP Jetdirect 2900nw Print Server	Csere USB vezeték nélküli nyomtatókiszolgáló kellék	Kötelező	J8031-61001
HP Jetdirect 3000w NFC/Wireless Accessory	Csere Wireless Direct nyomtatótartozék mobilkészülekről történő „egyérintéses” nyomtatáshoz	Kötelező	J8030-61001
Fehér hátlap a lapolvasóhoz	Csere fehér hátlap a lapolvasóhoz	Kötelező	5851-7206
Kezelőpanel-készlet	Csere érintőképernyős kezelőpanel	Kötelező	5851-7210
Rögzítőkapocs-modul	A lapolvasó fehér hátlapja mögött található csere rögzítőkapcsok	Kötelező	5851-7207
ADF karbantartási készlet	Karbantartási készlet a lapadagolóhoz	Kötelező	5851-7202
USA-beli angol billentyűzet készlet	Csere billentyűzet a Flow típushoz	Kötelező	B5L47-67019
Egyesült királyságbeli angol billentyűzet készlet	Csere billentyűzet a Flow típushoz	Kötelező	B5L47-67020
Billentyűzetmatrica készlet Francia, olasz, orosz, német, angol spanyol	Csere billentyűzetmatrica a Flow típushoz	Kötelező	5851-6019
Billentyűzetmatrica készlet Kanadai francia, latin-amerikai spanyol, USA-beli spanyol	Csere billentyűzetmatrica a Flow típushoz	Kötelező	5851-6020
Billentyűzetmatrica készlet Svájci francia, svájci német, dán	Csere billentyűzetmatrica a Flow típushoz	Kötelező	5851-6021

3-5. táblázat: Vásárló által javítható (CSR) alkatrészek (folytatás)

Elem	Leírás	A vásárló általi csere lehetőségei	Cikkszám
Billentyűzetmatrica készlet Egyszerűsített kínai, hagyományos kínai	Csere billentyűzetmatrica a Flow típushoz	Kötelező	5851-6022
Billentyűzetmatrica készlet Spanyol, portugál	Csere billentyűzetmatrica a Flow típushoz	Kötelező	5851-6023
Billentyűzetmatrica készlet Japán (KG és KT)	Csere billentyűzetmatrica a Flow típushoz	Kötelező	5851-6024

A HP tonerkazetta-védelmet szolgáló kellékbeállításainak konfigurálása

A hálózati rendszergazda konfigurálhatja a tonerkazetta-védelmet szolgáló beállításokat a nyomtató kezelőpaneljének vagy a HP beágyazott webkiszolgáló (EWS) segítségével.

[Bevezetés a következő oldalon: 52](#)

[A Festékkazetta-stratégia funkció engedélyezése vagy letiltása a következő oldalon: 52](#)

[A Festékkazetta-védelem funkció engedélyezése vagy letiltása a következő oldalon: 54](#)

Bevezetés

A HP festékkazetta-stratégia és festékkazetta-védelem segítségével szabályozhatja, hogy milyen festékkazetták legyenek a nyomtatóba helyezve, és meg tudja akadályozni, hogy a behelyezett festékkazettákat eltulajdonítsák.

Ezek a funkciók a 3-as verziójú HP FutureSmarttal érhetőek el

- **Festékkazetta-stratégia:** Ez a funkció védi a nyomtatót a hamisított tonerkazettákkal szemben, mivel csak eredeti HP festékkazetták használatát teszi lehetővé. Az eredeti HP festékkazetták használata biztosítja a lehető legjobb nyomtatási minőséget. Ha valaki nem eredeti HP festékkazettát telepít, a nyomtató kezelőpanelje megjelenít egy üzenetet, miszerint a festékkazetta nincs engedélyezve, továbbá információt nyújt a további teendőket illetően.
- **Festékkazetta-védelem:** Ez a funkció véglegesen társítja a tonerkazettákat az adott nyomtatóval, illetve nyomtatócsoporttal, így azokat nem lehet más nyomtatókkal használni. A kazetták védelme az Ön beruházásának védelmét szolgálja. Amikor ez a funkció engedélyezve van, ha valaki megkísérli áttenni a védett kazettát az eredeti nyomtatóból egy nem támogatott nyomtatóba, az a nyomtató nem fog nyomtatni a védett kazettával. A nyomtató kezelőpanelje megjelenít egy üzenetet, hogy a festékkazetta védett, továbbá információt nyújt a további teendőket illetően.

⚠ VIGYÁZAT! Miután engedélyezte a nyomtatóhoz a festékkazetta-védelmet, a nyomtatóra ezt követően telepített összes tonerkazetta automatikusan és *véglegesen* védett lesz. Ha nem szeretné védelem alá helyezni az új festékkazettát, akkor tiltsa le a funkciót, *mielőtt* telepítené az új festékkazettát.

A funkció kikapcsolásával nem kapcsolja ki az aktuálisan telepített festékkazetták védelmét.

Mindkét funkció alapértelmezés szerint ki van kapcsolva. Az alábbi eljárásokat követve engedélyezheti vagy letilthatja őket.

A Festékkazetta-stratégia funkció engedélyezése vagy letiltása

A Kazettastratégia funkció a kezelőpanel vagy a beágyazott webkiszolgáló (EWS) segítségével engedélyezhető vagy tiltható le.



MEGJEGYZÉS: Ennek a funkciónak az engedélyezéséhez vagy letiltásához szükség lehet a rendszergazdai jelszó megadására.

A Festékkazetta-stratégia funkció engedélyezése a nyomtató kezelőpaneljének használatával

A nyomtató kezelőpaneljéről egy hálózati rendszergazda engedélyezheti a Kazettastratégia funkciót. Ez csak eredeti HP kazetták használatát teszi lehetővé a nyomtatóval.

1. A nyomtató kezelőpaneljének kezdőképernyőjén nyissa meg a [Beállítások](#) menüt.
2. Nyissa meg a következő menüket:
 - a. [Kellékek kezelése](#)
 - b. [Festékkazetta-stratégia](#)
3. Válassza a [Hivatalos HP](#) elemet.



A Festékkazetta-stratégia funkció letiltása a nyomtató kezelőpaneljének használatával

A nyomtató kezelőpaneljéről egy hálózati rendszergazda letilthatja a Kazettastratégia funkciót. Ezzel eltávolítható a korlátozás, amely csak eredeti HP kazetták használatát teszi lehetővé.

1. A nyomtató kezelőpaneljének kezdőképernyőjén nyissa meg a [Beállítások](#) menüt.
2. Nyissa meg a következő menüket:
 - a. [Kellékek kezelése](#)
 - b. [Festékkazetta-stratégia](#)
3. Válassza a [Ki](#) lehetőséget.

A Festékkazetta-stratégia funkció engedélyezése a HP beágyazott webkiszolgáló (EWS) segítségével

A beágyazott webkiszolgálóról egy hálózati rendszergazda engedélyezheti a Kazettastratégia funkciót. Ez csak eredeti HP kazetták használatát teszi lehetővé a nyomtatóval.

1. Nyissa meg a HP beágyazott webkiszolgálót (EWS):
 - a. A nyomtató kezelőpaneljén érintse meg az Információs  ikont, majd a Hálózat  ikont az IP-cím vagy a gazdagép nevének megjelenítéséhez.
 - b. Nyisson meg egy webböngészőt, és adja meg a címsorban az IP-címet vagy a gazdagép nevét pontosan úgy, ahogyan a nyomtató kezelőpaneljén látható. Nyomja le a számítógép billentyűzetének **Enter** billentyűjét. Megnyílik a beágyazott webkiszolgáló.





MEGJEGYZÉS: Ha a webböngészőben megjelenik egy üzenet, amely arra figyelmeztet, hogy a webhely megnyitása nem feltétlenül biztonságos, válassza a folytatás lehetőséget. A webhely megnyitása nem károsítja a számítógépet.

 <https://10.10.XX.XXX>

2. Nyissa meg a **Másolás/Nyomtatás** lapot.
3. A bal oldali navigációs ablakban válassza ki a **Kellékek kezelése** elemet.
4. A **Kellékbeállítások** részben válassza a **HP által jóváhagyott** elemet a **Kazettastratégia** legördülő listáról.
5. A módosítások mentéséhez kattintson az **Alkalmaz** gombra.

A Festékkazetta-stratégia funkció letiltása a HP beágyazott webkiszolgáló (EWS) segítségével

A beágyazott webkiszolgálóról egy hálózati rendszergazda letilthatja a Kazettastratégia funkciót.

1. Nyissa meg a HP beágyazott webkiszolgálót (EWS):
 - a. A nyomtató kezelőpaneljén érintse meg az Információs  ikont, majd a Hálózat  ikont az IP-cím vagy a gazdagép nevének megjelenítéséhez.
 - b. Nyisson meg egy webböngészőt, és adja meg a címsorban az IP-címet vagy a gazdagép nevét pontosan úgy, ahogyan a nyomtató kezelőpaneljén látható. Nyomja le a számítógép billentyűzetének **Enter** billentyűjét. Megnyílik a beágyazott webkiszolgáló.

 **MEGJEGYZÉS:** Ha a webböngészőben megjelenik egy üzenet, amely arra figyelmeztet, hogy a webhely megnyitása nem feltétlenül biztonságos, válassza a folytatás lehetőségét. A webhely megnyitása nem károsítja a számítógépet.

 <https://10.10.XX.XXX>

2. Nyissa meg a **Másolás/Nyomtatás** lapot.
3. A bal oldali navigációs ablakban válassza ki a **Kellékek kezelése** elemet.
4. A **Kellékbeállítások** részben válassza a **Ki** elemet a **Kazettastratégia** legördülő listáról.
5. A módosítások mentéséhez kattintson az **Alkalmaz** gombra.

Festékkazetta-stratégiával kapcsolatos, kezelőpanelen megjelenő hibaüzenetek hibaelhárítása

Tekintse át a festékkazetta-stratégiával kapcsolatos hibaüzenetek esetén javasolt műveleteket.

3-6. táblázat: Festékkazetta-stratégiával kapcsolatos, kezelőpanelen megjelenő hibaüzenetek

Hibaüzenet	Leírás	Javasolt teendők
10.0x.30 Nem támogatott <Color> festékkazetta	A rendszergazda úgy állította be a nyomtatót, hogy csak garancia alatt álló, eredeti HP kellékeket használhasson. A kazettát ki kell cserélni a nyomtatás folytatásához.	Cserélje a kazettát eredeti HP tonerkazettára. Ha Ön úgy tudja, hogy eredeti HP kelléket vásárolt, látogasson el a www.hp.com/go/anticounterfeit oldalra, hogy megállapíthassa, hogy a festékkazetta eredeti HP kazetta-e, és megtudja, hogy mi a teendője, ha nem eredeti HP kazettáról van szó.

A Festékkazetta-védelem funkció engedélyezése vagy letiltása

A Kazettavédelem funkció a kezelőpanel vagy a beágyazott webkiszolgáló (EWS) segítségével engedélyezhető vagy tiltható le.

 **MEGJEGYZÉS:** Ennek a funkciónak az engedélyezéséhez vagy letiltásához szükség lehet a rendszergazdai jelszó megadására.

A Festékkazetta-védelem funkció engedélyezése a nyomtató kezelőpaneljének segítségével

A nyomtató kezelőpaneljéről egy hálózati rendszergazda engedélyezheti a Kazettavédelem funkciót.

1. A nyomtató kezelőpaneljének kezdőképernyőjén nyissa meg a **Beállítások** menüt.
2. Nyissa meg a következő menüket:

- a. [Kellékek kezelése](#)
 - b. [Festékkazetta-védelem](#)
3. Válassza ki a [Festékkazetta-védelem](#) lehetőséget.
 4. Ha a nyomtató megerősítést kér, válassza a [Folytatás](#) lehetőséget a funkció engedélyezéséhez.

 **VIGYÁZAT!** Miután engedélyezte a nyomtatóhoz a festékkazetta-védelmet, a nyomtatóra ezt követően telepített összes tonerkazetta automatikusan és véglegesen védett lesz. Ha nem szeretné védelem alá helyezni az új festékkazettát, akkor tiltsa le a funkciót, mielőtt telepítené az új festékkazettát.

A funkció kikapcsolásával nem kapcsolja ki az aktuálisan telepített festékkazetták védelmét.



A Festékkazetta-védelem funkció letiltása a nyomtató kezelőpaneljének segítségével

A nyomtató kezelőpaneljéről egy hálózati rendszergazda letilthatja a Kazettavédelem funkciót.

1. A nyomtató kezelőpaneljének kezdőképernyőjén nyissa meg a [Beállítások](#) menüt.
2. Nyissa meg a következő menüket:
 - a. [Kellékek kezelése](#)
 - b. [Festékkazetta-védelem](#)
3. Válassza a [Ki](#) lehetőséget.

A Festékkazetta-védelem funkció engedélyezése a HP beágyazott webkiszolgáló (EWS) segítségével

A beágyazott webkiszolgálóról egy hálózati rendszergazda engedélyezheti a Kazettavédelem funkciót.

1. Nyissa meg a HP beágyazott webkiszolgálót (EWS):
 - a. A nyomtató kezelőpaneljén érintse meg az Információs  ikont, majd a Hálózat  ikont az IP-cím vagy a gazdagép nevének megjelenítéséhez.
 - b. Nyisson meg egy webböngészőt, és adja meg a címsorban az IP-címet vagy a gazdagép nevét pontosan úgy, ahogyan a nyomtató kezelőpaneljén látható. Nyomja le a számítógép billentyűzetének **Enter** billentyűjét. Megnyílik a beágyazott webkiszolgáló.

 **MEGJEGYZÉS:** Ha a webböngészőben megjelenik egy üzenet, amely arra figyelmeztet, hogy a webhely megnyitása nem feltétlenül biztonságos, válassza a folytatás lehetőséget. A webhely megnyitása nem károsítja a számítógépet.

 <https://10.10.XX.XXX>

2. Nyissa meg a **Másolás/Nyomtatás** lapot.
3. A bal oldali navigációs ablakban válassza ki a **Kellékek kezelése** elemet.
4. A **Kellékbeállítások** részben válassza a **Kazettavédelem** elemet a **Kazettavédelem** legördülő listáról.

5. A módosítások mentéséhez kattintson az **Alkalmaz** gombra.

⚠ VIGYÁZAT! Miután engedélyezte a nyomtatóhoz a festékkazetta-védelmet, a nyomtatóra ezt követően telepített összes tonerkazetta automatikusan és véglegesen védett lesz. Ha nem szeretné védelem alá helyezni az új festékkazettát, akkor tiltsa le a funkciót, mielőtt telepítené az új festékkazettát.

A funkció kikapcsolásával nem kapcsolja ki az aktuálisan telepített festékkazetták védelmét.

A Festékkazetta-védelem funkció letiltása a HP beágyazott webkiszolgáló (EWS) segítségével

A beágyazott webkiszolgálóról egy hálózati rendszergazda letilthatja a Kazettavédelem funkciót.

1. Nyissa meg a HP beágyazott webkiszolgálót (EWS):
 - a. A nyomtató kezelőpaneljén érintse meg az Információs **i** ikont, majd a Hálózat **☰** ikont az IP-cím vagy a gazdagép nevének megjelenítéséhez.
 - b. Nyisson meg egy webböngészőt, és adja meg a címsorban az IP-címet vagy a gazdagép nevét pontosan úgy, ahogyan a nyomtató kezelőpaneljén látható. Nyomja le a számítógép billentyűzetének **Enter** billentyűjét. Megnyílik a beágyazott webkiszolgáló.

📄 MEGJEGYZÉS: Ha a webböngészőben megjelenik egy üzenet, amely arra figyelmeztet, hogy a webhely megnyitása nem feltétlenül biztonságos, válassza a folytatás lehetőségét. A webhely megnyitása nem károsítja a számítógépet.

 <https://10.10.XX.XXX>

2. Nyissa meg a **Másolás/Nyomtatás** lapot.
3. A bal oldali navigációs ablakban válassza ki a **Kellékek kezelése** elemet.
4. A **Kellékbeállítások** részben válassza a **Ki** elemet a **Kazettavédelem** legördülő listáról.
5. A módosítások mentéséhez kattintson az **Alkalmaz** gombra.

Festékkazetta-védelemmel kapcsolatos, kezelőpanelen megjelenő hibaüzenetek hibaelhárítása

Tekintse át a kazettavédelemmel kapcsolatos hibaüzenetek esetén javasolt műveleteket.

3-7. táblázat: Kazettavédelemmel kapcsolatos, kezelőpanelen megjelenő hibaüzenetek

Hibaüzenet	Leírás	Javasolt teendők
10.0x.57 Védett <Color> festékkazetta	<p>A kazettát csak abban a készülékben vagy készülékcsoportban lehet használni, amelyen keresztül azt eredetileg védelem alá helyezték a HP kazettavédelem használatával.</p> <p>A kazettavédelem funkció lehetővé teszi a rendszergazdának, hogy a kazetták használatát egyetlen készülékre vagy készülékcsoportra korlátozza. A kazettát ki kell cserélni a nyomtatás folytatásához.</p>	Cserélje a kazettát új tonerkazettára.

A tonerkazetták cseréje

Cserélje ki a tonerkazettát, ha a nyomtatón üzenet jelenik meg, vagy ha nyomtatási minőséggel kapcsolatos problémák merülnek fel.

Tonerkazetta-információ

A nyomtató jelzi, ha a tonerkazettában lévő festék szintje alacsony vagy nagyon alacsony. A tonerkazetták tényleges hátralévő élettartama számos tényezőtől függ. Célszerű lehet kéznél tartani egy cserekazettát arra az esetre, ha a nyomtatási minőség már nem elfogadható.

Festékkazetták vásárlásához, illetve a festékkazetta nyomtatóval való kompatibilitásának ellenőrzéséhez látogasson el a HP SureSupply oldalra a www.hp.com/go/suresupply címen. Az oldal aljára görgetve ellenőrizze, hogy a megfelelő ország/térség van-e beállítva.

A nyomtató négy színnel dolgozik. Az egyes színekhez külön tonerkazettát használ: sárga (Y), bíbor (M), cián (C) és fekete (K). A tonerkazetták az elülső ajtó belsejében vannak.

3-8. táblázat: Festékkazetta termékszámok

Elem	Leírás	Kazetta száma	Cikkszám
HP 655A fekete, eredeti LaserJet tonerkazetta	Normál kapacitású, fekete csere tonerkazetta	655A	CF450A
HP 657X nagy kapacitású, fekete, eredeti LaserJet tonerkazetta	Nagy kapacitású, fekete csere tonerkazetta	657X	CF470X
HP 655A cián, eredeti LaserJet tonerkazetta	Normál kapacitású cián cserekazetta	655A	CF451A
HP 657X nagy kapacitású, cián, eredeti LaserJet tonerkazetta	Nagy kapacitású, cián csere tonerkazetta	657X	CF471X
HP 655A sárga, eredeti LaserJet tonerkazetta	Normál kapacitású, sárga csere festékkazetta	655A	CF452A
HP 657X nagy kapacitású, sárga, eredeti LaserJet tonerkazetta	Nagy kapacitású, sárga csere tonerkazetta	657X	CF472X
HP 655A bíbor, eredeti LaserJet tonerkazetta	Normál kapacitású, bíbor csere tonerkazetta	655A	CF453A
HP 657X nagy kapacitású, bíbor, eredeti LaserJet tonerkazetta	Nagy kapacitású, bíbor csere tonerkazetta	657X	CF473X

 **MEGJEGYZÉS:** A nagy kapacitású tonerkazetták a több kinyomtatott oldal érdekében a normál tonerkazettáknál több festéket tartalmaznak. További tudnivalók: www.hp.com/go/learnaboutsups.

Ne vegye ki a tonerkazettát a csomagolásából, amíg nem kell kazettát cserélni.

 **VIGYÁZAT!** A tonerkazetta károsodásának megelőzése érdekében ne tegye ki azt néhány percnél hosszabb ideig fénynek. Takarja le a zöld képpalkotó dobot, ha a tonerkazettát hosszabb időre el kell távolítani a nyomtatóból.

A következő ábrán láthatók a tonerkazetta alkatrészei.

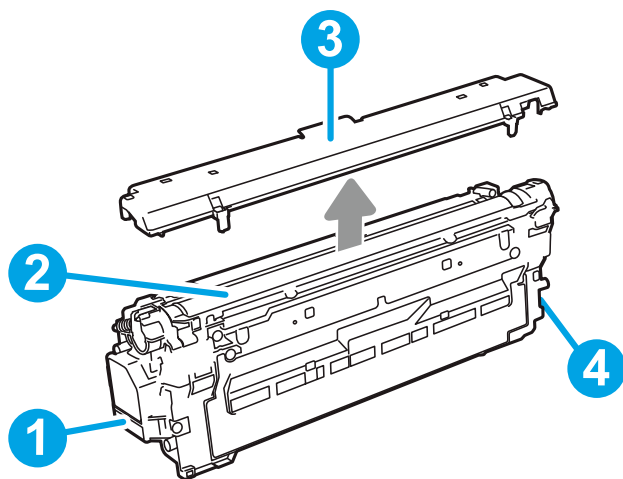

3-9. táblázat:

Szám	Tonerkazetta-összetevő
1	Fogantyú
2	Képkotó dob
3	Védőborítás
4	Memóriachip

⚠ VIGYÁZAT! Ha festék került a ruhájára, száraz törülkövel törölje le a festéket, és hideg vízben mossa ki a ruhát. A forró víz megköti a festéket a szövetben.

📄 MEGJEGYZÉS: A használt tonerkazetták újrahasznosítására vonatkozó információk a kazetta dobozán találhatóak.

A kazetták eltávolítása és cseréje

A tonerkazetta eltávolításához és cseréjéhez kövesse az alábbi lépéseket:

1. Nyissa ki az elülső ajtót.

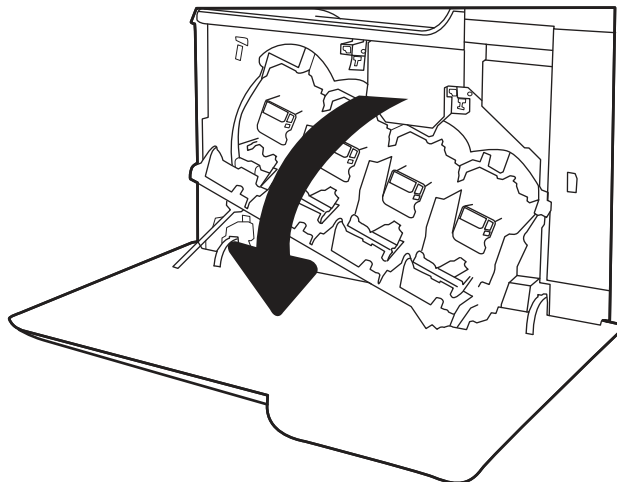

2. Fogja meg a használt tonerkazetta fogantyúját, és kifelé húzva távolítsa el a kazettát.

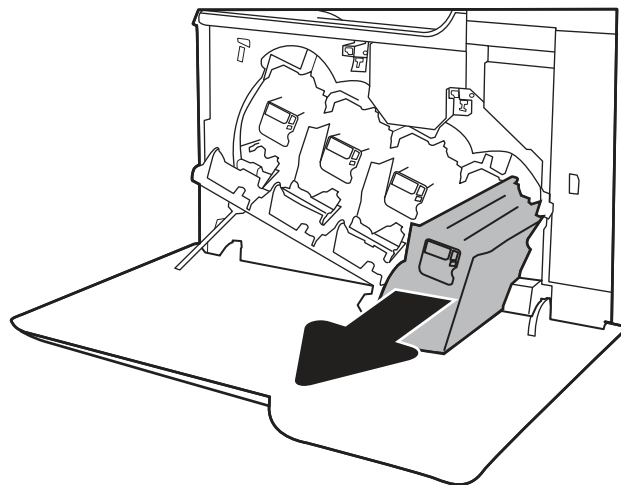

3. A műanyag zárósapkák eltávolításával, a tonerkazetta műanyag tasakból történő kivételével, majd a narancsszínű védőréteg eltávolításával vegye ki az új tonerkazettát a csomagolásából. Őrizzen meg minden csomagolóanyagot a használt tonerkazetta újrahasznosításához.



MEGJEGYZÉS: Ne érintse meg a zöld képalkotó dobot. A képalkotó dobra kerülő ujjlenyomatok nyomtatási problémákat okozhatnak.

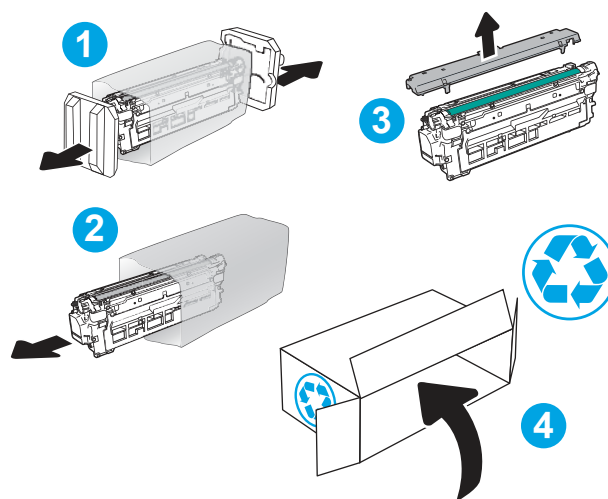

4. Fogja meg a tonerkazetta két oldalát, és rázza meg a kazettát 5-6 alkalommal.

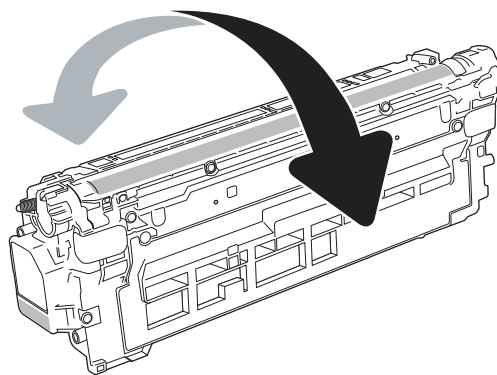

5. Tartsa a tonerkazettát egy kézzel alul, miközben a kazetta fogantyúját fogja a másik kezével. Igazítsa a tonerkazettát a polcon lévő nyíláshoz, és csúsztassa be a nyomtatóba.

 **MEGJEGYZÉS:** Ne érintse meg a zöld képalkotó dobót. A képalkotó dobra kerülő ujjlenyomatok nyomtatási problémákat okozhatnak.

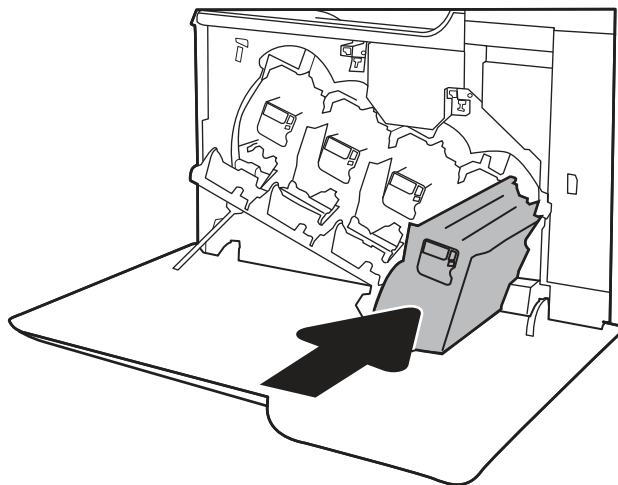

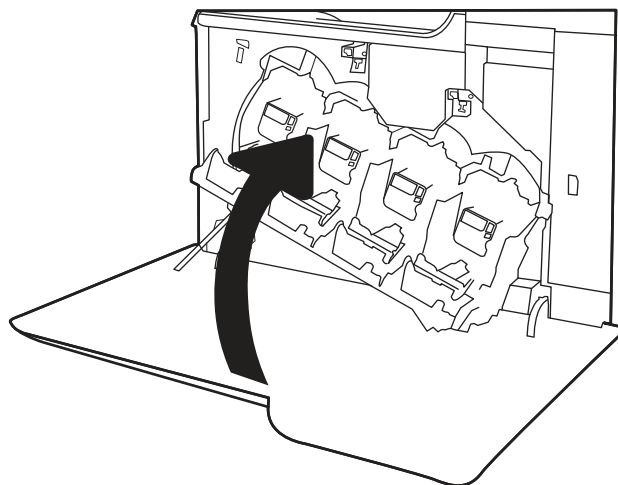

6. Zárja be az elülső ajtót.



A festékgyűjtő egység cseréje

Cserélje ki a festékgyűjtő egységet, amikor a kezelőpanelen megjelenik az erre vonatkozó üzenet.

 **MEGJEGYZÉS:** A festékgyűjtő-egységet egyszeri használatra tervezték. Ne kísérelje meg a festékgyűjtő-egység kiürítését és ismételt felhasználását. Ellenkező esetben a festék kiberulhat a nyomtató belsejében, ami a nyomtatási minőség romlását eredményezheti. Használat után küldje vissza a festékgyűjtő-egységet a HP Planet Partners programja részére az újrahasznosítás céljából.

 **VIGYÁZAT!** Ha festék került a ruhájára, száraz törülkövel törölje le a festéket, és hideg vízben mossa ki a ruhát. A forró víz megkötí a festéket a szövetben.

1. Nyissa ki az elülső ajtót.

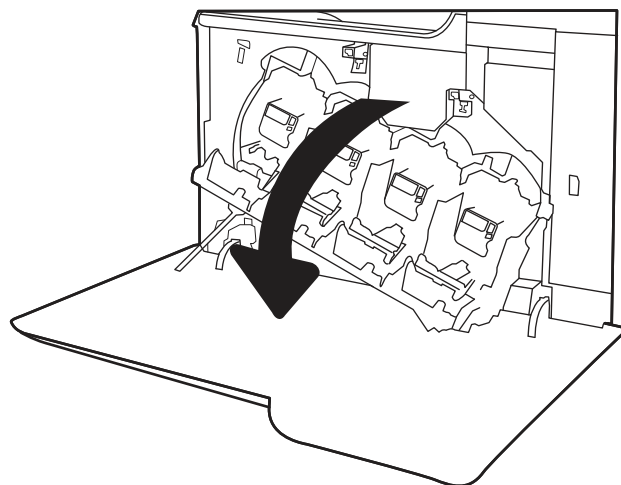

2. Nyissa ki a bal oldali ajtót.

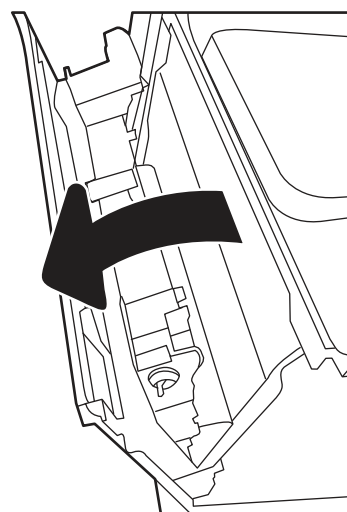

3. Fogja meg a festékgyűjtő-egység tetejét, és távolítsa el a nyomtatóról.

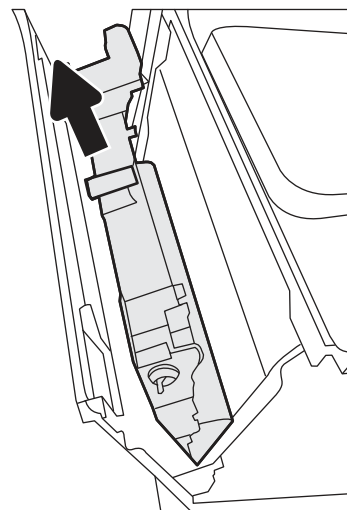

4. Csomagolja ki az új festékgyűjtő egységet.

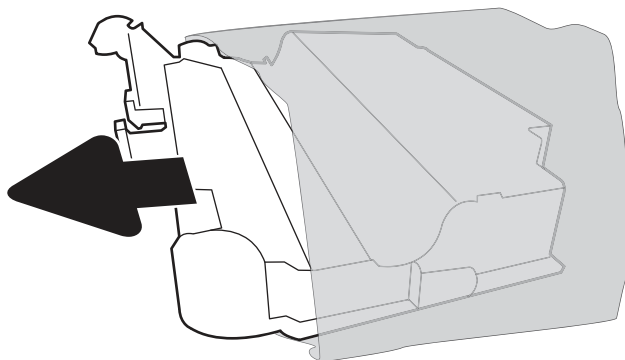

5. Helyezze be az új egységet a nyomtatóba. Ellenőrizze, hogy a festékgyűjtő-egység megfelelően a helyére került-e.

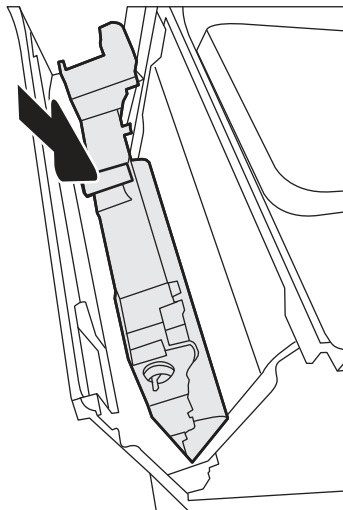

6. Csukja be a bal oldali ajtót.



MEGJEGYZÉS: Ha a festékgyűjtő egység nem megfelelően van behelyezve, a bal oldali ajtót nem lehet rendesen bezárni.

A régi festékgyűjtő egység újrahasznosításához kövesse az új festékgyűjtő egységhez mellékelt utasításokat.

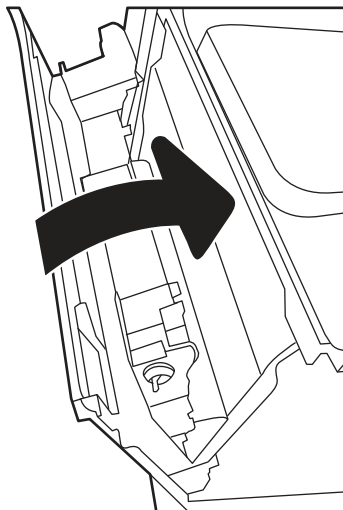

7. Zárja be az elülső ajtót.

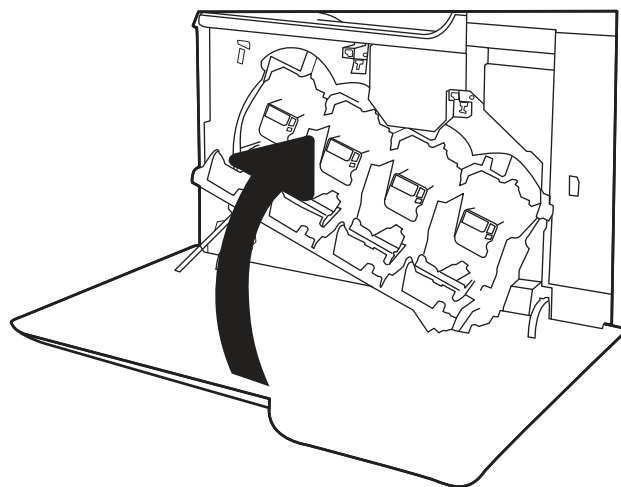

A tűzőkazetta cseréje (M681z és M682z típusok)

Helyezzen be új tűzőkazettát, ha a jelenlegi kazetta kiürült.

Bevezetés

Az alábbi információk bemutatják a tűzőkazetták cseréjének folyamatát.

Remove and replace the staple cartridge

Use the following procedure to replace the staple cartridge.

1. Open the staple-cartridge door.

 **NOTE:** Opening the staple-cartridge door disables the stapler.

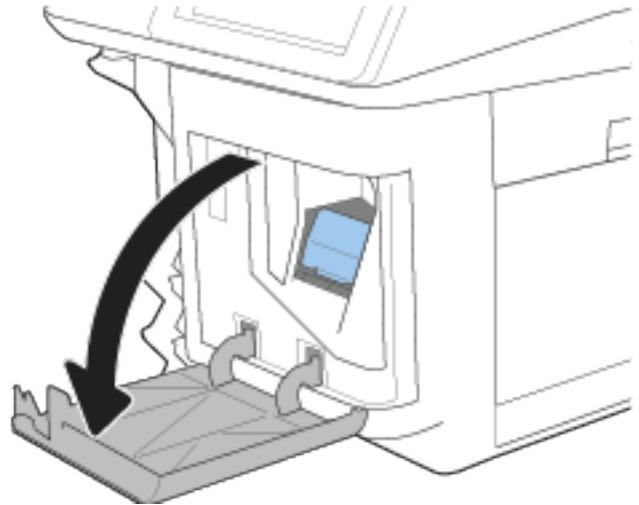

2. Grasp the colored tab on the staple cartridge, and then pull the staple cartridge straight out.

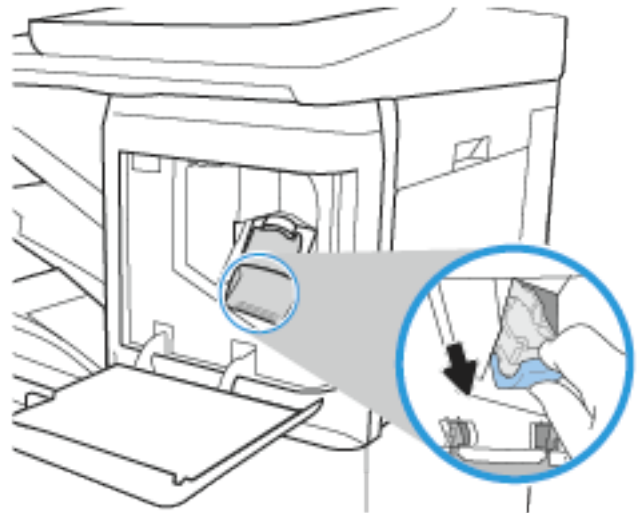

3. Remove the staple cartridge from the sled and replace it with the new staple cartridge.

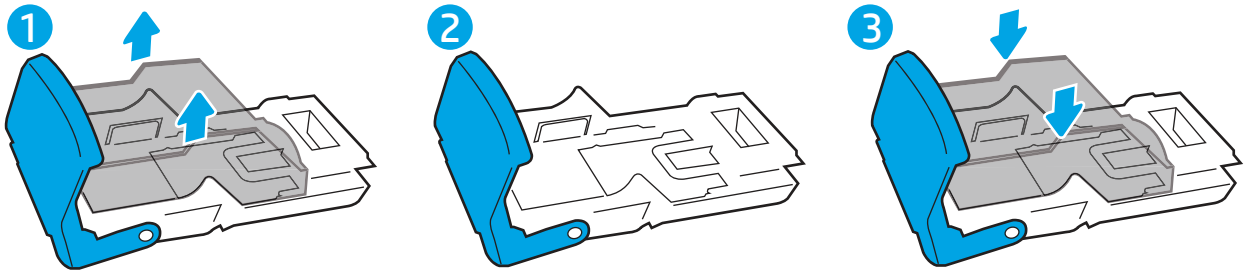

 **IMPORTANT:** Do not dispose of the staple carrier/sled. The sled is not an orderable or replaceable part.

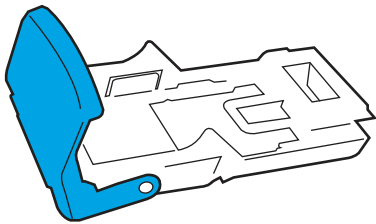

4. Reinsert the full cartridge into the engine by pressing the colored handle toward the printer until it snaps into place.

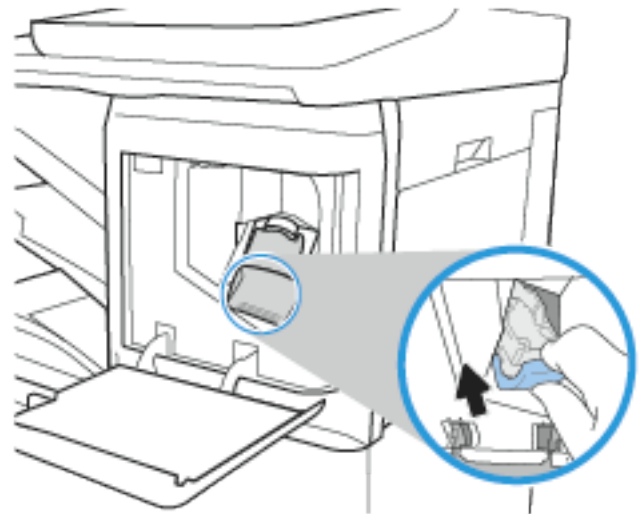

5. Close the staple-cartridge door

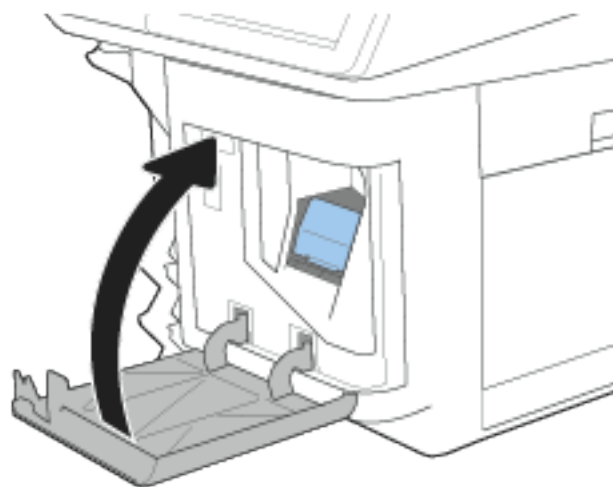

4 Nyomtatás

Nyomtasson a szoftverrel, vagy nyomtasson mobileszközről vagy USB flash meghajtóról.

- [Nyomtatási feladatok \(Windows\) a következő oldalon: 68](#)
- [Nyomtatási feladatok \(OS X\) a következő oldalon: 72](#)
- [Nyomtatási feladatok tárolása a nyomtatón későbbi nyomtatáshoz vagy magánjellegű nyomtatáshoz a következő oldalon: 75](#)
- [Mobil nyomtatás a következő oldalon: 80](#)
- [Nyomtatás USB-portról a következő oldalon: 84](#)

További tudnivalók:

Az alábbi információk a megjelenés idején helyesek voltak. A legfrissebb információkat lásd: www.hp.com/support/colorljM681MFP vagy www.hp.com/support/colorljM682MFP.

A HP mindenre kiterjedő nyomtatósúgója az alábbi információkat tartalmazza:

- Telepítés és konfigurálás
- Tanulás és használat
- Hibaelhárítás
- Szoftver- és firmware-frissítések letöltése
- Csatlakozás a támogatási fórumokhoz
- Garanciális és szabályzati információk keresése

Nyomtatási feladatok (Windows)

Ismerje meg a Windows felhasználók számára elérhető általános nyomtatási feladatokat.

Nyomtatás (Windows)

A szoftveralkalmazás **Nyomtatás** lehetőségének segítségével válassza ki a nyomtatót és a nyomtatási feladat alapvető beállításait.

A következő eljárás ismerteti a Windows rendszeren történő alapvető nyomtatási folyamatot.

1. A szoftveralkalmazásban válassza a **Nyomtatás** lehetőséget.
2. Válassza ki a nyomtatót a nyomtatók listájáról. A beállítások módosításához kattintson a **Tulajdonságok** vagy **Beállítások** gombra a nyomtató-illesztőprogram megnyitásához.

 **MEGJEGYZÉS:** A gomb neve a különböző szoftverek esetén eltérő lehet.

 **MEGJEGYZÉS:** A funkciók Windows 8 vagy 8.1 kezdőképernyőről való eléréséhez válassza ki az **Eszközök**, majd a **Nyomtatás** lehetőséget, végül pedig a nyomtatót.

 **MEGJEGYZÉS:** További tudnivalóért kattintson a nyomtató-illesztőprogramban található **Súgó (?)** gombra.

 **MEGJEGYZÉS:** Az Ön nyomtató-illesztőprogramjának megjelenése eltérhet az itt bemutatott ábrától, de a lépések megegyeznek.

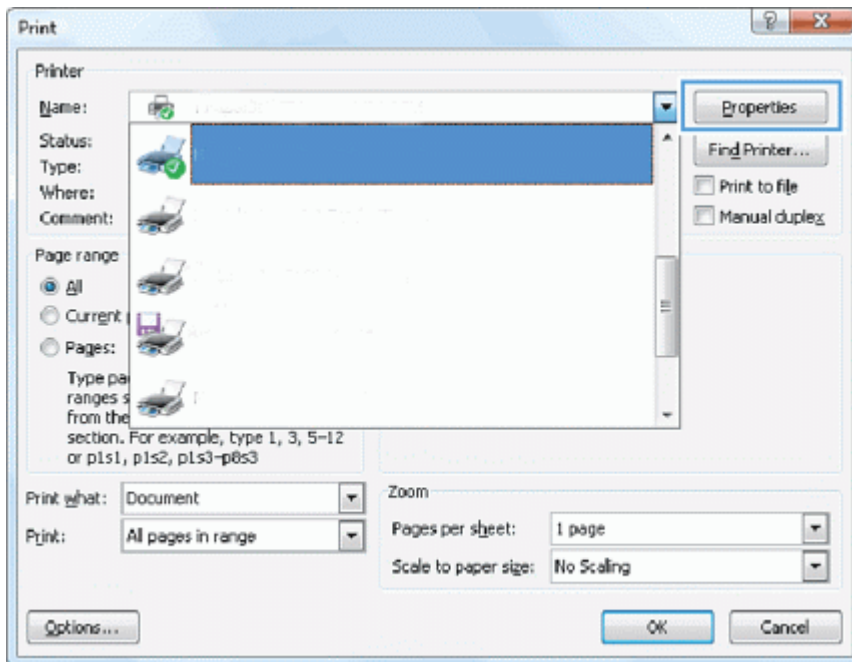

3. A rendelkezésre álló opciók konfigurálásához kattintson a nyomtató-illesztőprogram fülére. Például a papír tájolását a **Kivitelezés** lapon állíthatja be, a papírforrást, a papírtípust, a papírméretet és a minőségi beállításokat pedig a **Papír/Minőség** lapon.

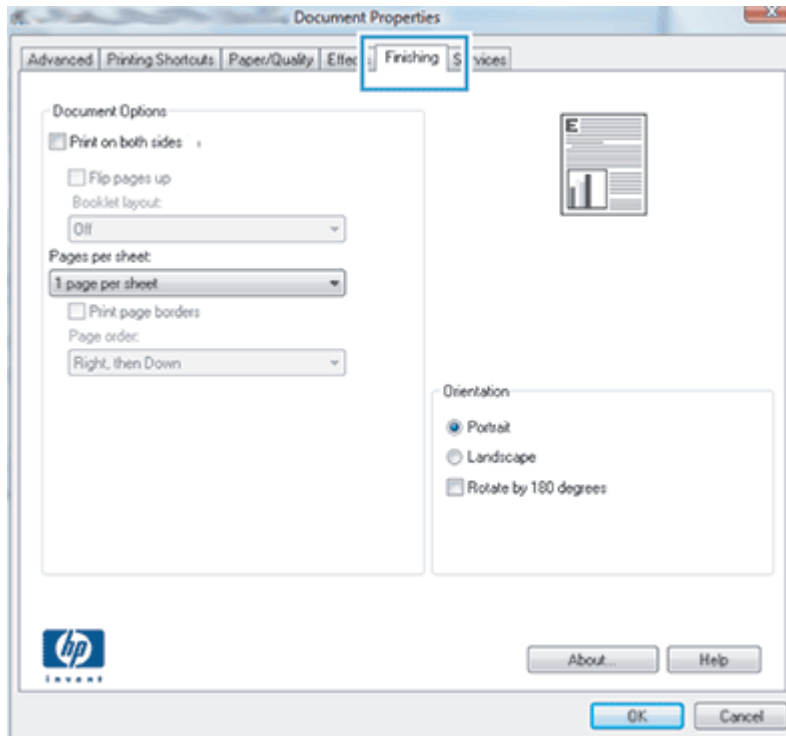



4. Kattintson az **OK** gombra a **Nyomtatás** párbeszédpanelbe történő visszatéréshez. Válassza ki a nyomtatandó példányszámot ezen a képernyőn.
5. A feladat nyomtatásához kattintson a **Nyomtatás** gombra.

Automatikus nyomtatás mindkét oldalra (Windows)

Ez az eljárás automatikus duplex egységet tartalmazó nyomtatókhoz használatos. Ha a nyomtatóban nincs automatikus duplex egység, vagy ha a duplex által nem támogatott papírt kíván használni, manuálisan lehet mindkét oldalra nyomtatni.

1. A szoftveralkalmazásban válassza a **Nyomtatás** lehetőséget.
2. A nyomtatók listájáról válassza ki a nyomtatót, majd kattintson a **Tulajdonságok** vagy **Beállítások** gombra a nyomtató-illesztőprogram megnyitásához.

 **MEGJEGYZÉS:** A gomb neve a különböző szoftverek esetén eltérő lehet.

 **MEGJEGYZÉS:** A funkciók Windows 8 vagy 8.1 kezdőképernyőről való eléréséhez válassza ki az **Eszközök**, majd a **Nyomtatás** lehetőséget, végül pedig a nyomtatót.

3. Kattintson a **Kivitelezés** fülre.
4. Válassza a **Nyomtatás mindkét oldalra** lehetőséget. Az **OK** gombra kattintva zárja be a **Dokumentum tulajdonságai** párbeszédpanelt.
5. A **Nyomtatás** párbeszédpanelen kattintson a **Nyomtatás** gombra a feladat kinyomtatásához.

Több oldal nyomtatása egy lapra (Windows)

Ha a **Nyomtatás** beállítás használatával nyomtat egy szoftveralkalmazásból, kiválaszthatja a több oldal egyetlen papírlapra való nyomtatása lehetőségét. Például ez olyankor lehet hasznos, amikor nagyon nagy dokumentumot nyomtat és szeretne papírt spórolni.

1. A szoftveralkalmazásban válassza a **Nyomtatás** lehetőséget.
2. A nyomtatók listájáról válassza ki a nyomtatót, majd kattintson a **Tulajdonságok** vagy **Beállítások** gombra a nyomtató-illesztőprogram megnyitásához.

 **MEGJEGYZÉS:** A gomb neve a különböző szoftverek esetén eltérő lehet.

 **MEGJEGYZÉS:** A funkciók Windows 8 vagy 8.1 kezdőképernyőről való eléréséhez válassza ki az **Eszközök**, majd a **Nyomtatás** lehetőséget, végül pedig a nyomtatót.

3. Kattintson a **Kivitelezés** fülre.
4. Válassza ki az **Oldalak laponként** legördülő menüből az egy lapra nyomtatni kívánt oldalak számát.
5. Válassza ki a megfelelő opciókat az **Oldalszegély nyomtatása**, az **Oldalsorrend**, illetve a **Tájolás** beállításához. Az **OK** gombra kattintva zárja be a **Dokumentum tulajdonságai** párbeszédpanelét.
6. A **Nyomtatás** párbeszédpanelen kattintson a **Nyomtatás** gombra a feladat kinyomtatásához.

A papírtípus kiválasztása (Windows)

Amikor szoftveralkalmazásból nyomtat a **Nyomtatás** lehetőséggel, beállíthatja a nyomtatási feladathoz használt papírtípust. Például ha az alapértelmezett papírtípus a Letter, de más papírtípust használ a nyomtatási feladathoz, válassza ki az adott papírtípust.

1. A szoftveralkalmazásban válassza a **Nyomtatás** lehetőséget.
2. A nyomtatók listájáról válassza ki a nyomtatót, majd kattintson a **Tulajdonságok** vagy **Beállítások** gombra a nyomtató-illesztőprogram megnyitásához.

 **MEGJEGYZÉS:** A gomb neve a különböző szoftverek esetén eltérő lehet.

 **MEGJEGYZÉS:** A funkciók Windows 8 vagy 8.1 kezdőképernyőről való eléréséhez válassza ki az **Eszközök**, majd a **Nyomtatás** lehetőséget, végül pedig a nyomtatót.

3. Kattintson a **Papír/minőség** lapra.
4. A **Papírtípus** legördülő listán válassza ki a **További...** opciót.
5. Nyissa le a **Típus:** listát.
6. Nyissa le azt a papírtípus kategóriát, amelyik leginkább megfelel az aktuálisan használt papírnak.
7. Jelölje ki a használt papír típusának megfelelő beállítást, majd kattintson az **OK** elemre.
8. Az **OK** gombra kattintva zárja be a **Dokumentum tulajdonságai** párbeszédpanelét. A **Nyomtatás** párbeszédpanelen kattintson a **Nyomtatás** gombra a feladat kinyomtatásához.

Ha a tálcát konfigurálni kell, a tálcá beállítására felszólító üzenet jelenik meg a nyomtató kezelőpaneljén.

9. Töltse be a tálcába a megadott típusú és méretű papírt, majd zárja vissza a tálcát.

10. Érintse meg az **OK** gombot a megállapított méret és típus elfogadásához, vagy érintse meg a **Módosítás** gombot más papírméret vagy -típus választásához.
11. Válassza ki a megfelelő méretet és típust, majd érintse meg az **OK** gombot.

További nyomtatási feladatok

Keressen információkat az interneten az általános nyomtatási feladatok végrehajtásával kapcsolatban.

Keresse fel a következő címet: www.hp.com/support/colorIjM681MFP vagy www.hp.com/support/colorIjM682MFP.

Tájékozottatást talál a nyomtatási feladatokról is, mint például:

- Nyomtatási parancsikonok vagy előzetes beállítások létrehozása és használata
- Papírméret kiválasztása vagy egyedi papírméret használata
- Oldal tájolásának kiválasztása
- Füzet készítése
- Dokumentum méretének beállítása adott papírmérethez
- A dokumentum első, illetve utolsó oldalának nyomtatása különböző papírra
- Vízjelek nyomtatása a dokumentumra

Nyomtatási feladatok (OS X)

Nyomtasson OS X rendszerhez elérhető HP nyomtatási szoftverrel (ideértve a mindkét oldalra való nyomtatás vagy a több oldal nyomtatása egy lapra lehetőséget is).

A nyomtatás (OS X)

A következő eljárás ismerteti az OS X rendszeren történő alapvető nyomtatási folyamatot.

1. Válassza a **Fájl** menü **Nyomtatás** parancsát.
2. Válassza ki a nyomtatót.
3. Kattintson a **Részletek megjelenítése** vagy a **Példányok és oldalak** elemre, majd válassza az egyéb menüket a nyomtatási beállítások módosításához.



MEGJEGYZÉS: Az elem neve a különböző szoftveres programokban eltérő lehet.

4. Kattintson a **Nyomtatás** gombra.

Automatikus kétoldalas nyomtatás (OS X)

Ha a nyomtató rendelkezik telepített automatikus duplexegységgel, automatikusan nyomtathat a papír mindkét oldalára. Használjon a duplexegység által támogatott papírméretet és -típust.



MEGJEGYZÉS: Az alábbi információk azokra a nyomtatókra vonatkoznak, amelyek rendelkeznek automatikus duplex egységgel.



MEGJEGYZÉS: Ez a funkció a HP nyomtató-illesztőprogram telepítésekor érhető el. Előfordulhat, hogy az AirPrint® funkció használatakor nem áll rendelkezésre.

1. Válassza a **Fájl** menü **Nyomtatás** parancsát.
2. Válassza ki a nyomtatót.
3. Kattintson a **Részletek megjelenítése** vagy a **Példányok és oldalak** elemre, majd az **Elrendezés** menüre.



MEGJEGYZÉS: Az elem neve a különböző szoftveres programokban eltérő lehet.

4. A **Kétoldalas** legördülő menüben válassza ki a kívánt kötési beállítást.
5. Kattintson a **Nyomtatás** gombra.

Több oldal nyomtatása egy lapra (OS X)

Ha a **Nyomtatás** beállítás használatával nyomtat egy szoftveralkalmazásból, kiválaszthatja a több oldal egyetlen papírlapra való nyomtatása lehetőséget. Például ez olyankor lehet hasznos, amikor nagyon nagy dokumentumot nyomtat és szeretne papírt spórolni.

1. Válassza a **Fájl** menü **Nyomtatás** parancsát.
2. Válassza ki a nyomtatót.

3. Kattintson a **Részletek megjelenítése** vagy a **Példányok és oldalak** elemre, majd az **Elrendezés** menüre.



MEGJEGYZÉS: Az elem neve a különböző szoftveres programokban eltérő lehet.

4. Adja meg az **Oldalak száma laponként** legördülő menüben, hogy hány oldalt szeretne nyomtatni az egyes lapokra.
5. Az **Elrendezés iránya** részben adja meg az oldalak sorrendjét és elrendezési módját a lapon.
6. A **Szegélyek** menüben jelölje ki a lapon az egyes oldalak köré nyomtatandó szegély típusát.
7. Kattintson a **Nyomtatás** gombra.

Papírtípus kiválasztása (OS X)

Amikor szoftveralkalmazásból nyomtat a **Nyomtatás** lehetőséggel, beállíthatja a nyomtatási feladathoz használt papírtípust. Például ha az alapértelmezett papírtípus a Letter, de más papírtípust használ a nyomtatási feladathoz, válassza ki az adott papírtípust.

1. Válassza a **Fájl** menü **Nyomtatás** parancsát.
2. Válassza ki a nyomtatót.
3. Kattintson a **Részletek megjelenítése** elemre, majd a **Média és minőség** menüre, vagy a **Papír/minőség** menüre.



MEGJEGYZÉS: Az elem neve a különböző szoftveres programokban eltérő lehet.

4. Válasszon az **Adathordozó és minőség** vagy a **Nyomtatás/minőség** lehetőségek közül.



MEGJEGYZÉS: A lista a rendelkezésre álló beállítási lehetőségek legteljesebb választékát tartalmazza. Egyes beállítások nem érhetők el minden nyomtatón.

- **Adathordozó típusa:** Válassza ki a nyomtatási feladatnak megfelelő papírtípus szerinti lehetőséget.
 - **Nyomtatási minőség:** Válassza ki a nyomtatási feladatnak megfelelő felbontási szintet.
 - **Szélőtől szélíg való nyomtatás:** Válassza ezt a lehetőséget, ha a lapszélekhez közel szeretne nyomtatni.
 - **EconoMode:** Válassza ezt a lehetőséget a festékkel való takarékoskodás érdekében a dokumentumok piszkozatainak nyomtatásakor.
5. Kattintson a **Nyomtatás** gombra.

További nyomtatási feladatok

Keressen információkat az interneten az általános nyomtatási feladatok végrehajtásával kapcsolatban.

Keresse fel a következő címet: www.hp.com/support/colorIjM681MFP vagy www.hp.com/support/colorIjM682MFP.

Tájékoztatót talál a nyomtatási feladatokról is, mint például:

- Nyomtatási parancsikonok vagy előzetes beállítások létrehozása és használata

- Papírméret kiválasztása vagy egyedi papírméret használata
- Oldal tájolásának kiválasztása
- Füzet készítése
- Dokumentum méretének beállítása adott papírmérethez
- A dokumentum első, illetve utolsó oldalának nyomtatása különböző papírra
- Vízjelek nyomtatása a dokumentumra

Nyomtatási feladatok tárolása a nyomtatón későbbi nyomtatáshoz vagy magánjellegű nyomtatáshoz

Tároljon nyomtatási feladatokat a nyomtató memóriájában, későbbi felhasználás céljából.

Bevezetés

Az alábbi tudnivalók a készüléken tárolt dokumentumok létrehozási és nyomtatási eljárásairól tartalmaznak információkat. Ez a funkció alapértelmezés szerint engedélyezve van a készüléken.

- [Tárolt feladat létrehozása \(Windows\) a következő oldalon: 75](#)
- [Tárolt feladat létrehozása \(OS X\) a következő oldalon: 77](#)
- [Tárolt feladat kinyomtatása a következő oldalon: 78](#)
- [Tárolt feladat törlése a következő oldalon: 78](#)
- [Adatküldés a nyomtatóra feladatelszámolás céljából a következő oldalon: 79](#)

Tárolt feladat létrehozása (Windows)

Tároljon feladatokat a nyomtatón magánjellegű vagy késleltetett nyomtatáshoz.

Az Ön nyomtató-illesztőprogramjának megjelenése eltérhet az itt bemutatott ábrától, de a lépések megegyeznek.

1. A szoftveralkalmazásban válassza a **Nyomtatás** lehetőséget.
2. Válassza ki a nyomtatót a nyomtatók listájáról, majd válassza a **Tulajdonságok** vagy a **Beállítások** elemet (a név a különböző szoftveres programokban eltérő lehet).



MEGJEGYZÉS: A gomb neve a különböző szoftverek esetén eltérő lehet.



MEGJEGYZÉS: A funkciók Windows 8 vagy 8.1 kezdőképernyőről való eléréséhez válassza ki az **Eszközök**, majd a **Nyomtatás** lehetőséget, végül pedig a nyomtatót.

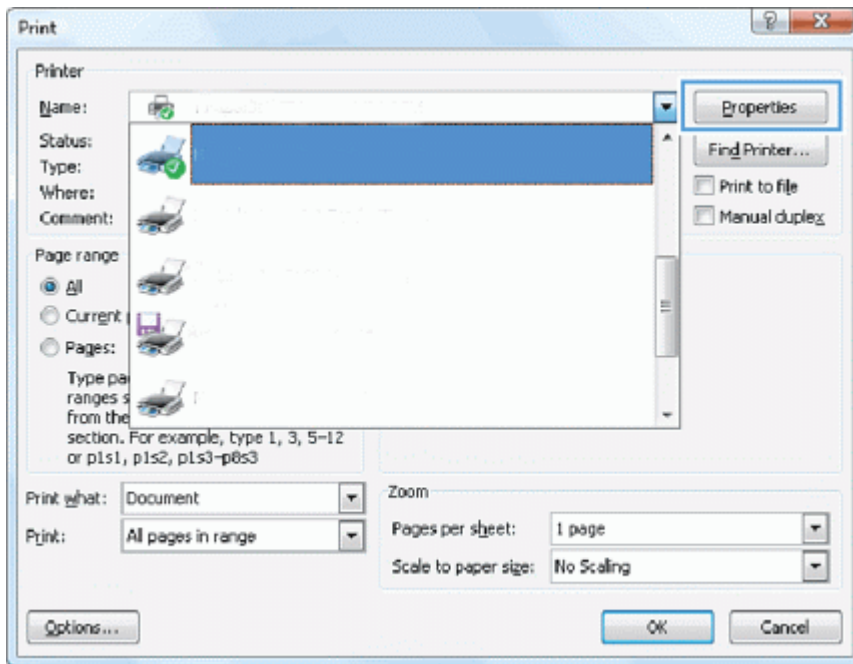

3. Kattintson a **Feladattárolás** fülre.

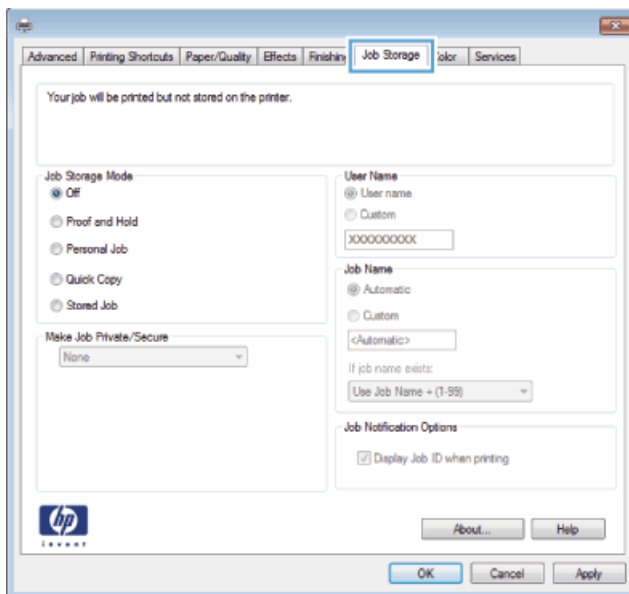

4. Válassza a **Feladattárolási mód** lehetőséget:

- **Próbanyomat és megtartás:** Nyomtasson ki egy példányt a feladatból, olvassa át, majd nyomtasson további példányokat.
- **Személyes feladat:** A feladat addig nem lesz kinyomtatva, amíg erre utasítást nem ad a kezelőpanelen keresztül. Ebben a feladattárolási módban választhat az **A feladat magánjellegűvé/biztonságossá tétele** beállítások közül. Ha PIN-kódot rendel a feladathoz, azt meg kell adnia a kezelőpanelen. Ha titkosítja a feladatot, adja meg a megnyitáshoz szükséges jelszót a kezelőpanelen.

- **Gyorsmásolás:** A másolási feladatot a kívánt számú példányban kinyomtathatja, és a nyomtató memóriájába is elmentheti későbbi nyomtatás céljából.
 - **Tárolt feladat:** Ha a feladatot elmenti a nyomtatón, azt később más felhasználók is bármikor kinyomtathatják. Ebben a feladattárolási módban választhat az **A feladat magánjellegűvé/ biztonságossá tétele** beállítások közül. Ha PIN-kódot rendel a feladathoz, a nyomtatást végző személynek meg kell adnia a kódot a kezelőpanelen. Ha titkosítja a feladatot, a nyomtatást végző személynek meg kell adnia a jelszót a kezelőpanelen.
5. Ha egyedi felhasználónevet vagy feladatnevet szeretne használni, kattintson az **Egyedi** gombra, majd adja meg a felhasználónevet, illetve a feladat nevét.
- Válassza ki a használni kívánt opciót arra az esetre, ha már egy másik tárolt feladat rendelkezik ezzel a névvel:
- **Használja a feladatnevet + (1-99):** Egyedi azonosítószám fűzése a feladatnév végére.
 - **Meglévő fájl cseréje:** A meglévő tárolt feladat felülírása az újjal.
6. Az **OK** gombra kattintva zárja be a **Dokumentum tulajdonságai** párbeszédpanelét. A **Nyomtatás** párbeszédpanelen kattintson a **Nyomtatás** gombra a feladat kinyomtatásához.
7. A feladat nyomtatásával kapcsolatos tudnivalókért lásd a „Tárolt feladat nyomtatása” témakört.

Tárolt feladat létrehozása (OS X)

Tároljon feladatokat a nyomtatón magánjellegű vagy késleltetett nyomtatáshoz.

1. Válassza a **Fájl** menü **Nyomtatás** parancsát.
2. A **Nyomtató** menüben válassza ki a nyomtatót.
3. Alapértelmezés szerint a nyomtató-illesztőprogram a **Példányok és oldalak** menüt jeleníti meg. Nyissa meg a menük legördülő listáját, majd kattintson a **Feladattárolás** menüre.
4. A **Mód** legördülő listájában válassza ki a tárolt feladat típusát.
 - **Próbanyomat és megtartás:** Nyomtasson ki egy példányt a feladatból, olvassa át, majd nyomtasson további példányokat.
 - **Személyes feladat:** A feladat csak akkor lesz kinyomtatva, ha egy felhasználó a nyomtató vezérlőpultján kéri azt. Ha személyes azonosítószám (PIN-kód) tartozik a feladathoz, azt meg kell adnia a kezelőpanelen. A rendszer nyomtatás után törli a feladatot a nyomtató memóriájából, és a feladat adatai elvesznek, ha megszűnik a készülék tápellátása.
 - **Gyorsmásolás:** A másolási feladatot a kívánt számú példányban kinyomtathatja, és a nyomtató memóriájába is elmentheti későbbi nyomtatás céljából.
 - **Tárolt feladat:** Ha a feladatot elmenti a nyomtatón, azt később más felhasználók is bármikor kinyomtathatják. Ha a feladat személyes azonosítószámmal (PIN-kóddal) rendelkezik, a nyomtatást végző személynek meg kell adnia a kódot a kezelőpanelen.
5. Ha egyedi felhasználónevet vagy feladatnevet szeretne használni, kattintson az **Egyedi** gombra, majd adja meg a felhasználónevet, illetve a feladat nevét.

Válassza ki a használni kívánt opciót arra az esetre, ha már egy másik tárolt feladat rendelkezik ezzel a névvel.

- **Használja a feladatnevet + (1-99):** Egyedi azonosítószám fűzése a feladatnév végére.

- **Meglévő fájl cseréje:** A meglévő tárolt feladat felülírása az újjal.
6. Ha a **Tárolt feladat** vagy a **Személyes feladat** lehetőséget választotta a **Mód** legördülő listában, a feladatot levédheti egy PIN-kóddal. Adjon meg egy négyjegyű számot a **Nyomtatás PIN-kóddal** mezőben. Amikor más felhasználók megpróbálják kinyomtatni ezt a feladatot, a nyomtató ezt a PIN-kódot fogja kérni tőlük.
 7. A feladat feldolgozásához kattintson a **Nyomtatás** gombra.

Tárolt feladat kinyomtatása

A nyomtató memóriájában tárolt feladatot a következőképpen nyomtathatja ki.

1. A nyomtató kezelőpaneljének kezdőképernyőjén válassza a **Nyomtatás** lehetőséget.
2. Válassza ki a **Nyomtatás tárolt feladatokból** lehetőséget.
3. Válassza ki a **Kiválasztás** lehetőséget, majd válassza ki a tárolt feladat mappájának nevét.
4. Adja meg a feladat nevét. Ha a feladat magánjellegű vagy titkosított, írja be a PIN-kódot vagy a jelszót.
5. A példányszám megadásához jelölje ki a példányszám mezőt a képernyő bal alsó sarkában. A billentyűzettel adja meg a nyomtatni kívánt példányszámot.
6. A feladat kinyomtatásához válassza a **Nyomtatás** gombot.

Tárolt feladat törlése

Ha új feladat kerül tárolásra a nyomtató memóriájában, a nyomtató minden azonos felhasználó- és feladattal rendelkező korábbi feladatot felülír. Ha már nincs olyan feladat, amelynek felhasználói és feladatneve ugyanaz, és további helyre van szükség, a nyomtató más tárolt feladatokat is törölhet, kezdve a legrégebbivel.

A nyomtatón tárolni kívánt feladatok számának módosításához hajtsa végre az alábbi műveletet:

1. A nyomtató kezelőpaneljének kezdőképernyőjén nyissa meg a **Beállítások** menüt.
2. Nyissa meg a következő menüket:
 - **Másolás/Nyomtatás** vagy **Nyomtatás**
 - **Tárolt feladatok kezelése**
 - **Átmeneti feladat tárolási korlát**

3. A billentyűzettel adja meg a tárolni kívánt feladatok számát.
4. A beállítás mentéséhez válassza ki a **Kész** elemet.

A nyomtató memóriájában tárolt feladatot a következőképpen törölheti.

1. A nyomtató kezelőpaneljének kezdőképernyőjén válassza a **Nyomtatás** lehetőséget.
2. Válassza ki a **Nyomtatás tárolt feladatokból** lehetőséget.
3. Válassza ki a **Kiválasztás** lehetőséget, majd válassza ki a tárolt feladat mappájának nevét.
4. Adja meg a feladat nevét. Ha a feladat magánjellegű vagy titkosított, írja be a PIN kódot vagy a jelszót.

5. Válassza ki a  ikont a feladat törléséhez.

Adatküldés a nyomtatóra feladatelszámolás céljából

A nyomtatóra küldött nyomtatási munka információi felhasználhatók feladatszámítási célokra

A meghajtókról a klienseszközre (pl. számítógép) küldött nyomtatási feladatok személyes azonosításra alkalmas információkat küldhetnek a HP nyomtató és képezelő eszközökre. Ezek az információk - nem kizárólagosan - tartalmazhatják azt a felhasználónevet és ügyfélnevet, ahonnan a feladat származott, és ezek az információk feladat-nyilvántartás céljából felhasználhatók, amennyiben a nyomtatóeszköz rendszergazdája úgy dönt. Feladattárolás funkció használatakor ugyanezek az információk a nyomtatóeszköz tárolóeszközén (pl. lemezmeghajtón) található feladattal együtt is tárolásra kerülhetnek.

Mobil nyomtatás

A mobil és ePrint megoldások HP nyomtatóra történő egyszerű nyomtatást kínálnak laptopról, táblagépről, okostelefonról, illetve más mobil eszközről.

Bevezetés

A HP több mobil és ePrint megoldást kínál a laptopról, táblaszámítógépről, okostelefonról, illetve más mobil eszközről HP nyomtatóra történő vezeték nélküli nyomtatás lehetővé tételére.

A teljes lista megtekintéséhez és a legjobb megoldás kiválasztásához lásd: www.hp.com/go/LaserJetMobilePrinting

- [Wireless Direct nyomtatás és NFC nyomtatás a következő oldalon: 80](#)
- [HP ePrint e-mailen keresztül a következő oldalon: 81](#)
- [HP ePrint szoftver a következő oldalon: 82](#)
- [AirPrint a következő oldalon: 82](#)
- [Android beágyazott nyomtatás a következő oldalon: 83](#)

Wireless Direct nyomtatás és NFC nyomtatás

A HP Wireless Direct (vezeték nélküli közvetlen) nyomtatást és NFC (Near Field Communication - kis hatótávolságú kommunikációs) nyomtatást kínál a támogatott HP Jetdirect 3000w NFC-vel, illetve vezeték nélküli tartozékkal rendelkező nyomtatók esetében. Ez a tartozék külön vásárolható meg a hardver beillesztésére szolgáló rekesszel (HIP) rendelkező HP LaserJet nyomtatókhoz.

A Wireless Direct nyomtatás és az NFC-vel történő nyomtatás lehetővé teszi a Wi-Fi kapcsolatra képes (mobil)eszközök számára, hogy vezeték nélküli útválasztó használata nélkül, közvetlenül a nyomtatóhoz csatlakozzanak vezeték nélküli hálózati kapcsolattal.

A nyomtatót nem kell csatlakoztatni a hálózathoz ennek a mobil, számítógéptől független nyomtatásnak a működéséhez.

A Wireless Direct nyomtatási funkcióval a következő eszközökről nyomtathat vezeték nélkül:





- Apple AirPrint funkciót vagy HP ePrint alkalmazást futtató iPhone, iPad vagy iPod touch eszközök.
- HP ePrint alkalmazást vagy Android beágyazott nyomtatási megoldást támogató Android mobilkészülékek.
- HP ePrint szoftvert használó számítógépekről és Mac eszközök.

A HP vezeték nélküli nyomtatással kapcsolatos további tudnivalókért látogasson el ide: <http://www.hp.com/go/wirelessprinting>.

Az NFC és a Wireless Direct nyomtatás funkcióit a nyomtató kezelőpaneljén lehet engedélyezni, illetve letiltani.

1. A nyomtató kezelőpaneljének kezdőképernyőjén nyissa meg a [Beállítások](#) menüt.
2. Nyissa meg a következő menüket:
 - [Hálózatkezelés](#)
 - [Wireless Direct](#)

- **Állapot**
3. Válassza a **Be** lehetőséget, majd válassza az **OK** gombot a vezeték nélküli nyomtatás engedélyezéséhez.

 **MEGJEGYZÉS:** Azokban a környezetekben, ahol ugyanazon nyomtató több típusa van telepítve, hasznos lehet minden nyomtatóhoz egyedi Wireless Direct nevet beállítani a HP vezeték nélküli közvetlen nyomtatás egyszerűbb nyomtató-azonosítása érdekében. A vezeték nélküli hálózati nevek (pl. Wireless, WiFi Direct stb.) az információs képernyőn érhetők el. A képernyő megnyitásához válassza ki az Információ  ikont, majd pedig a Hálózat  ikont vagy a Vezeték nélküli  ikont.

Az alábbi eljárást követve módosíthatja a nyomtató Wireless Direct nevét:

1. A nyomtató kezelőpaneljének kezdőképernyőjén nyissa meg a **Beállítások** menüt.
2. Nyissa meg a következő menüket:
 - **Hálózatkezelés**
 - **Wireless Direct**
 - **Wireless Direct név**
3. A billentyűzet segítségével módosítsa a nevet a **Wireless Direct név** szövegmezőben. Válassza a **OK** lehetőséget.



HP ePrint e-mailen keresztül

A HP ePrint segítségével úgy nyomtathatja ki a dokumentumokat, hogy e-mail mellékletben elküldi őket a nyomtató e-mail-címére bármilyen, e-mail küldésre alkalmas eszközzel.

A HP ePrint használatához a nyomtató az alábbi követelményekkel rendelkezik:

- A nyomtatónak csatlakoznia kell egy vezetékes vagy vezeték nélküli hálózathoz, és rendelkeznie kell interneteléréssel.
- A HP webszolgáltatásokat engedélyezni kell a nyomtatón, és a nyomtatót regisztrálni kell a HP Connected szolgáltatásra.

Engedélyezze a HP webszolgáltatásokat, és regisztráljon a HP Connected funkcióra a következő lépésekkel:

1. Nyissa meg a HP beágyazott webkiszolgálót (EWS):
 - a. A nyomtató kezelőpaneljén érintse meg az Információs  ikont, majd a Hálózati  ikont az IP-cím vagy a gazdagép nevének megjelenítéséhez.
 - b. Nyisson meg egy webböngészőt, és adja meg a címsorban az IP-címet vagy a gazdagép nevét pontosan úgy, ahogyan a nyomtató kezelőpaneljén látható. Nyomja le a számítógép billentyűzetének **Enter** billentyűjét. Megnyílik a beágyazott webkiszolgáló.

 <https://10.10.XX.XXX>

 **MEGJEGYZÉS:** Ha a webböngészőben megjelenik egy üzenet, amely arra figyelmeztet, hogy a webhely megnyitása nem feltétlenül biztonságos, válassza a folytatás lehetőséget. A webhely megnyitása nem károsítja a számítógépet.

2. Kattintson a **HP Web Services (HP webszolgáltatások)** fülre.
3. Válassza ki a webszolgáltatások engedélyezésére vonatkozó lehetőséget.



MEGJEGYZÉS: A webszolgáltatások engedélyezése eltarthat néhány percig.

4. HP ePrint fiók létrehozásához látogasson el a www.hpconnected.com címre, és hajtsa végre a beállítási lépéseket.

HP ePrint szoftver

A HP ePrint szoftverrel egyszerű a nyomtatás Windows vagy Mac rendszerű asztali számítógépről vagy laptopról bármilyen HP ePrint-kompatibilis nyomtatóra. Ezzel a szoftverrel könnyedén megtalálhatja a HP Connected fiókhoz társított HP ePrint-kompatibilis nyomtatókat. A HP célnyomtató lehet az irodában vagy a világ egy távoli pontján.

- **Windows:** A szoftver telepítése után válassza az alkalmazásban a **Nyomtatás** lehetőséget, majd válassza a telepített nyomtatók listájában a **HP ePrint** lehetőséget. A nyomtatási beállítások konfigurálásához kattintson a **Tulajdonságok** gombra.
- **OS X:** A szoftvertelepítést követően válassza ki a **Fájl**, majd a **Nyomtatás** elemet, végül a **PDF** elem melletti nyilat (az illesztőprogram képernyőjén balra alul). Válassza a **HP ePrint** elemet.

Windows operációs rendszer esetében a HP ePrint szoftver a hálózathoz (LAN vagy WAN) csatlakozó helyi nyomtatókról, támogatott UPD PostScript® termékek segítségével történő nyomtatást is támogatja.

Windows és OS X rendszerből is lehetséges az IPP nyomtatás LAN vagy WAN hálózatra csatlakozó, az ePCL használatát támogató termékekre.

A Windows és OS X is támogatja a PDF-dokumentumok nyomtatását nyilvános nyomtatási helyekre, valamint a HP ePrint e-mailen és felhőalapú technológián keresztül történő használatát.

Az illesztőprogramokat és a további információkat a www.hp.com/go/eprintsoftware címen találja.



MEGJEGYZÉS: Windows esetében a HP ePrint szoftver nyomtatási illesztőprogram neve HP ePrint + JetAdvantage.



MEGJEGYZÉS: A HP ePrint szoftver technikai értelemben véve nem nyomtató-illesztőprogram, hanem egy OS X számítógépekhez készült PDF-segédprogram.



MEGJEGYZÉS: A HP ePrint szoftver nem támogatja az USB-s nyomtatást.

AirPrint

Az Apple AirPrint szolgáltatáson keresztüli közvetlen nyomtatás az iOS 4.2 vagy újabb, illetve az OS X 10.7 Lion vagy újabb verziójú Mac számítógépek esetében támogatott.

Az AirPrint szolgáltatással közvetlenül nyomtathat a nyomtatóval iPad, iPhone (3GS vagy újabb) vagy iPod touch (harmadik generációs vagy újabb) eszközről az alábbi mobil alkalmazásokban:

- Mail
- Fotók
- Safari
- iBooks

- Más gyártótól származó alkalmazások

Az AirPrint használatához a nyomtatónak és az Apple-eszköznek ugyanarra a hálózatra (alhálózatra) kell csatlakoznia. Az AirPrint használatával, illetve az AirPrint szolgáltatással kompatibilis HP-nyomtatókkal kapcsolatban a www.hp.com/support/colorljM681MFP vagy www.hp.com/support/colorljM682MFP webhelyen található további információ

 **MEGJEGYZÉS:** Az AirPrint USB-kapcsolaton keresztüli használata előtt ellenőrizze a verziószámot. Az 1.3-as, illetve régebbi AirPrint verziók nem támogatják az USB-kapcsolatot.

Android beágyazott nyomtatás

A HP beépített nyomtatási megoldása Android és Kindle készülékek számára lehetővé teszi, hogy a vezeték nélküli hálózaton vagy vezeték nélküli tartományban lévő mobil készülékek Wi-Fi Direct nyomtatáshoz automatikusan megtalálják a HP-nyomtatót és nyomtassanak róla.

A nyomtatónak és az Android készüléknek ugyanahhoz a hálózathoz (alhálózathoz) kell csatlakoznia.

A nyomtatómegoldás az operációs rendszer többféle változatába is be van építve.

 **MEGJEGYZÉS:** Ha a nyomtatás nem elérhető a készülékén, látogasson el a [Google Play > Android alkalmazások](#) oldalra, és telepítse a HP Print bővítményt.

Az Android beágyazott nyomtatás használatára és a támogatott Android készülékekre vonatkozó további információkat itt találja: www.hp.com/go/LaserJetMobilePrinting.

Nyomtatás USB-portról

Ez a nyomtató a könnyen hozzáférhető USB-portról történő nyomtatást is támogatja, így gyorsan nyomtathat ki fájlokat anélkül, hogy számítógépről kellene elküldenie őket.

Bevezetés

A nyomtatóhoz szabványos USB flash meghajtók csatlakoztathatók a kezelőpanel melletti USB-porton keresztül.

A következő fájltypusokat támogatja:

- .pdf
- .prn
- .pcl
- .ps
- .cht

USB-port engedélyezése nyomtatásra



Az USB-port alapértelmezés szerint le van tiltva. A funkció használata előtt engedélyezze az USB-portot.

A port engedélyezéséhez hajtsa végre az alábbi eljárások valamelyikét:

Első módszer: Az USB-port engedélyezése a nyomtató kezelőpanel-menüiről

1. Lapozzon addig a nyomtató kezelőpaneljének kezdőképernyőjén, amíg meg nem jelenik a **Beállítások** menü. Érintse meg a **Beállítások** ikont a menü megnyitásához.
2. Nyissa meg a következő menüket:
 - **USB-beállítások**
 - **USB-meghajtóról történő nyomtatás beállításai**
 - **USB-meghajtóról történő nyomtatás engedélyezése**
3. Válassza az **Engedélyezve** lehetőséget.

Második módszer: Az USB-port engedélyezése a HP beágyazott webkiszolgálóról (csak hálózathoz csatlakoztatott nyomtatók esetében)

1. Nyissa meg a HP beágyazott webkiszolgálót (EWS):
 - a. A nyomtató kezelőpaneljén érintse meg az Információs  ikont, majd a Hálózati  ikont az IP-cím vagy a gazdagép nevének megjelenítéséhez.

- b. Nyisson meg egy webböngészőt, és adja meg a címsorban az IP-címet vagy a gazdagép nevét pontosan úgy, ahogyan a nyomtató kezelőpaneljén látható. Nyomja le a számítógép billentyűzetének **Enter** billentyűjét. Megnyílik a beágyazott webkiszolgáló.

 https://10.10.XX.XXX

 **MEGJEGYZÉS:** Ha a webböngészőben megjelenik egy üzenet, amely arra figyelmeztet, hogy a webhely megnyitása nem feltétlenül biztonságos, válassza a folytatás lehetőségét. A webhely megnyitása nem károsítja a számítógépet.

2. Nyissa meg a **Másolás/Nyomtatás** lapot.
3. A képernyő bal oldalán kattintson a **Megnyitás USB-eszközzről beállítása** elemre.
4. Jelölje be a **Megnyitás USB-eszközzről engedélyezése** jelölőnégyzetet.
5. Kattintson az **Alkalmaz** gombra.

USB-dokumentumok nyomtatása

Nyomtasson dokumentumokat USB flash meghajtóról.

1. Helyezze az USB flash meghajtót a könnyen elérhető USB portba.

 **MEGJEGYZÉS:** Előfordulhat, hogy a port fedéllel rendelkezik. Egyes nyomtatók esetében a fedelet fel lehet nyitni. Más nyomtatók esetében a fedelet teljesen ki kell húzni az eltávolításához.

2. A nyomtató kezelőpaneljének kezdőképernyőjén válassza a **Nyomtatás** lehetőséget.
3. Válassza a **Nyomtatás USB-meghajtóról** lehetőséget.
4. Érintse meg a **Kiválasztás** elemet, majd válassza ki a nyomtatni kívánt dokumentum nevét. Érintse meg a **Kiválasztás** elemet.

 **MEGJEGYZÉS:** Lehet, hogy a dokumentum egy mappában van. Szükség esetén nyissa meg a mappákat.

5. A példányszám megadásához érintse meg a példányszám mezőt a képernyő bal alsó sarkában. A billentyűzettel adja meg a nyomtatni kívánt példányszámot.
6. A dokumentum nyomtatásához válassza ki a **Nyomtatás** gombot.

5 Másolat

Készítsen másolatokat a nyomtatóval, tudja meg, hogyan nyomtathat kétoldalas dokumentumokat, és keressen további másolási feladatokat az interneten.

- [Másolat készítése a következő oldalon: 86](#)
- [Másolás mindkét oldalra \(kétoldalas másolás\) a következő oldalon: 88](#)
- [További másolási opciók a következő oldalon: 90](#)
- [További másolási feladatok a következő oldalon: 92](#)

További tudnivalók:

Az alábbi információk a megjelenés idején helyesek voltak. A legfrissebb információkat lásd: www.hp.com/support/colorljM681MFP vagy www.hp.com/support/colorljM682MFP.

A HP mindenre kiterjedő nyomtatósúgója az alábbi információkat tartalmazza:

- Telepítés és konfigurálás
- Tanulás és használat
- Hibaelhárítás
- Szoftver- és firmware-frissítések letöltése
- Csatlakozás a támogatási fórumokhoz
- Garanciális és szabályzati információk keresése

Másolat készítése

Másolja a dokumentumot vagy képet a lapolvasó üvegéről vagy az automatikus lapadagolóból.

1. Helyezze a dokumentumot nyomtatott oldalával lefelé a lapolvasó üvegére vagy nyomtatott oldalával felfelé a lapadagolóba, majd állítsa be a papírvezetőket a papír méretének megfelelően.
2. A nyomtató kezelőpaneljének kezdőképernyőjén válassza a [Másolás](#) lehetőséget.
3. A [Beállítások](#) panelen válassza ki a példányszámot.
4. Válassza a [Szöveg/kép optimalizálása](#) lehetőséget a másolt képtípus optimalizálásához: szöveg, grafika vagy fénykép. Válasszon egyet a felkínált lehetőségek közül.

5. Az előnézeti funkció használata előtt állítsa be a sárga háromszöggel jelölt lehetőségeket.











MEGJEGYZÉS: Az előnézeti beolvasás után ezek az opciók el lesznek távolítva a fő **Beállítások** listájából, és a **Beolvasás előtti beállítások** listájában lesznek összegyűjtve. Ezen beállítások bármelyikének módosításához vesse el az előnézetet, és kezdje újra a feladatot

Az előnézeti funkció használata nem kötelező.

6. Érintse meg a képernyő jobb oldali paneljét a dokumentum előnézeti képéhez. Az előnézeti képernyőn a képernyő jobb oldalán lévő gombok használatával módosíthatja az előnézeti beállításokat és átrendezhet, elforgathat, behelyezhet vagy eltávolíthat lapokat.

5-1. táblázat: Az előnézetpanel jobb oldalán található gombok

Gomb	Leírás
	Ezekkel a gombokkal válthat a kétoldalas nézet és a miniatűr nézet között. A miniatűr nézetben több beállítás érhető el, mint a kétoldalas nézetben.
	
	Ezekkel a gombokkal nagyíthatja fel vagy kicsinyítheti le a kiválasztott oldalt. MEGJEGYZÉS: A gombok használatához egyszerre csak egy oldalt válasszon ki.
	
	Ezzel a gombbal forgathatja el 180 fokkal az oldalt. MEGJEGYZÉS: Ez a gomb csak miniatűr nézetben érhető el.
	Ezzel a gombbal törölheti a kiválasztott oldalakat. MEGJEGYZÉS: Ez a gomb csak miniatűr nézetben érhető el.
	Ezekkel a gombokkal átrendezheti az oldalakat a dokumentumon belül. Válasszon ki egy vagy több oldalt, és helyezze át a bal vagy jobb oldalra. MEGJEGYZÉS: Ezek a gombok csak miniatűr nézetben érhetők el.
	
	Ezzel a gombbal további oldalakat adhat a dokumentumhoz. A nyomtató a hozzáadott oldalak beolvasását kéri.
	Ezzel a gombbal törölheti az előnézetben eszközölt változtatásokat és kezdheti újra a feladatot.

5-1. táblázat: Az előnézetpanel jobb oldalán található gombok (folytatás)

Gomb	Leírás
	Érintse meg ezt a gombot az előnézeti képernyő összecsukásához, és a Másolás képernyőre való visszatéréshez.

- Amikor a dokumentum elkészült, érintse meg az **Indítás** gombot a másolás megkezdéséhez.

Másolás mindkét oldalra (kétoldalas másolás)

A következő eljárással készíthet másolatot a lap mindkét oldalára a lapolvasó üvegéről vagy az automatikus lapadagolóból.

- Helyezze a dokumentumot nyomtatott oldalával lefelé a lapolvasó üvegére vagy nyomtatott oldalával felfelé a lapadagolóba, majd állítsa be a papírvezetőket a papír méretének megfelelően.
- A nyomtató kezelőpaneljének kezdőképernyőjén válassza a **Másolás** lehetőséget.
- A **Beállítások** panelen válassza ki az **Oldalak** lehetőséget.
- Válassza ki az **Eredeti oldalak** elemet, majd válassza az eredeti dokumentumnak megfelelő lehetőséget:
 - Az **Automatikus érzékelés** funkció használatával a készülék képes meghatározni, hogy az eredeti dokumentum egyik vagy mindkét oldalára nyomtattak-e.



MEGJEGYZÉS: Ez a funkció nem érhető el minden firmware-verzió esetén. A funkció használatához lehet, hogy frissíteni kell a nyomtató firmware-jét.

- Az **Egyoldalás** opciót abban az esetben használja, amikor az eredeti dokumentumnak csak az egyik oldalára van nyomtatva.
 - A **Kétoldalás** opciót abban az esetben használja, amikor az eredeti dokumentumnak mindkét oldalára nyomtatva van.
 - A **Lapozás felfelé** lehetőség engedélyezésével vagy letiltásával meghatározhatja, hogy egy kétoldalas eredeti példány melyik élén forduljon
- Válassza ki a **Kimeneti oldalak** részt, majd válasszon az alábbi lehetőségek közül:
 - Eredetivel egyező:** A nyomtatás formátuma egyezni fog az eredeti dokumentum formátumával. Amennyiben például az eredeti dokumentum egyoldalás volt, abban az esetben a nyomtatás is egyoldalás lesz. Amennyiben azonban a rendszergazda letiltotta az egyoldalás nyomtatást, és az eredeti dokumentum kétoldalás volt, a nyomtatás formátuma kétoldalás könyvszerű formátum lesz



MEGJEGYZÉS: Ez a funkció nem érhető el minden firmware-verzió esetén. A funkció használatához lehet, hogy frissíteni kell a nyomtató firmware-jét.

- Egyoldalás:** A készülék egyoldalás nyomtatást készít. Amennyiben azonban a rendszergazda letiltotta az egyoldalás nyomtatást, a készülék kétoldalás, könyvszerű nyomtatásokat fog készíteni.
- Kétoldalás:** A készülék kétoldalás nyomtatást készít.

- A **Lapozás felfelé** lehetőség engedélyezésével vagy letiltásával meghatározhatja, hogy egy kétoldalas eredeti példány melyik élén forduljon.
6. Az előnézeti funkció használata előtt állítsa be a sárga háromszöggel jelölt lehetőségeket.



MEGJEGYZÉS: Az előnézeti beolvasás után ezek az opciók el lesznek távolítva a fő **Beállítások** listájából, és a **Beolvasás előtti beállítások** listájában lesznek összegyűjtve. Ezen beállítások bármelyikének módosításához vesse el az előnézetet, és kezdje újra a feladatot



Az előnézeti funkció használata nem kötelező.

7. Érintse meg a képernyő jobb oldali paneljét a dokumentum előnézeti képéhez. Az előnézeti képernyőn a képernyő jobb oldalán lévő gombok használatával módosíthatja az előnézeti beállításokat és átrendezhet, elforgathat, behelyezhet vagy eltávolíthat lapokat.

5-2. táblázat: Az előnézetpanel jobb oldalán található gombok

Gomb	Leírás
	Ezekkel a gombokkal válthat a kétoldalas nézet és a miniatűr nézet között. A miniatűr nézetben több beállítás érhető el, mint a kétoldalas nézetben.
	
	Ezekkel a gombokkal nagyíthatja fel vagy kicsinyítheti le a kiválasztott oldalt. MEGJEGYZÉS: A gombok használatához egyszerre csak egy oldalt válasszon ki.
	
	Ezzel a gombbal forgathatja el 180 fokkal az oldalt. MEGJEGYZÉS: Ez a gomb csak miniatűr nézetben érhető el.
	Ezzel a gombbal törölheti a kiválasztott oldalakat. MEGJEGYZÉS: Ez a gomb csak miniatűr nézetben érhető el.
	Ezekkel a gombokkal átrendezheti az oldalakat a dokumentumon belül. Válasszon ki egy vagy több oldalt, és helyezze át a bal vagy jobb oldalra. MEGJEGYZÉS: Ezek a gombok csak miniatűr nézetben érhetők el.
	
	Ezzel a gombbal további oldalakat adhat a dokumentumhoz. A nyomtató a hozzáadott oldalak beolvasását kéri.

5-2. táblázat: Az előnézetpanel jobb oldalán található gombok (folytatás)

Gomb	Leírás
	Ezzel a gombbal törölheti az előnézetben eszközölt változtatásokat és kezdheti újra a feladatot.
	Érintse meg ezt a gombot az előnézeti képernyő összecsuksukásához, és a Másolás képernyőre való visszatéréshez.

8. Amikor a dokumentum elkészült, érintse meg az **Indítás** gombot a másolás megkezdéséhez.

További másolási opciók

A következő másolási beállítások a **Beállítások** listájában állnak rendelkezésre.

 **MEGJEGYZÉS:** A következő lista a HP LaserJet Enterprise többfunkciós nyomtatókhoz rendelkezésre álló legrészletesebb beállítási opciókat tartalmazza. Egyes beállítások nem érhetők el minden nyomtatón.

5-3. táblázat: Másolási beállítások

Elem	Leírás
Példányszám	Adja meg a kívánt példányszámot.
Beállítások betöltése és mentése	Gyorsbeállítás betöltése: A mentett Gyorsbeállításból töltsse be a másolási beállításokat. MEGJEGYZÉS: A HP beágyazott webszerver segítségével Gyorsbeállításokat hozhat létre és menthet el. Alapértelmezett beállítások mentése: A jelenlegi beállításokat későbbi másolási feladatok számára a Beállítások listájában mentheti el alapértelmezett beállításokként.
Oldalak	Meghatározhatja, hogy az eredeti dokumentum egy- vagy kétoldalas, továbbá hogy a másolatok egy- vagy kétoldalasak legyenek-e.
Színes/fekete	Adja meg, hogy a másolatok színesek, szürke-feketével vagy csak feketével nyomtatottak legyenek-e. Csak színes nyomtatók esetén.
Tűzés	Adja meg a tűzőkapcsok elhelyezkedését. Csak automatikus befejezőegységekkel rendelkező nyomtatók esetén. Ez a funkció nem vonatkozik a külső tűzőgéppel ellátott nyomtatókra.
Tűzés/lyukasztás	Megadhatja a lyukak számát és elhelyezkedését. Csak lyukasztóegységgel rendelkező nyomtatók esetén.

5-3. táblázat: Másolási beállítások (folytatás)

Elem	Leírás
Lapolvasás mód	<p>Standard dokumentum: Egy oldal vagy papírköteg beolvasása a dokumentumadagolón keresztül vagy egyénileg a síkágvas lapolvasó üveglapján.</p> <p>Könyv mód: Nyitott könyv beolvasása és minden egyes oldal különböző oldalakra történő kinyomtatása.</p> <p>Kétoldalas igazolvány-másolás: A személyi igazolványok mindkét oldalának beolvasása a síkágvas üveglapra, és az oldalak egyazon oldalra történő kinyomtatása. Az első oldal beolvasása után a nyomtató figyelmeztet rá, hogy a második oldal megfelelően legyen az üveglapra helyezve.</p>
Kicsinyítés/nagyítás	Felfelé vagy lefelé méretezheti a beolvasott dokumentum méretét.
Eredeti méret	Meghatározhatja az eredeti dokumentum papírméretét.
Papír kiválasztása	Megadhatja a papír méretét és típusát a másolatokhoz.
Füzet	Formázhatja és átrendezheti az eredeti beolvasott képeket úgy, hogy az oldalak füzetként legyenek kinyomtatva.
Tartalom tájolása	Megadhatja, hogy az eredeti dokumentum álló vagy fekvő tájolással legyen kinyomtatva.
Oldalak laponként	Több papírlapot másolhat egyetlen lapra. Válassza ki, hogy egy, kettő vagy négy oldal kerüljön egy lapra.
Kimeneti tálcá	Adja meg, melyik kimeneti tálcát szeretné használni a feladathoz, amennyiben a nyomtató kimeneti tálcái postaláda módra vannak beállítva.
Csak több kimeneti tálcával rendelkező nyomtatók esetén.	MEGJEGYZÉS: Ez a lehetőség nem jelenik meg, ha a kimeneti tálcák lerakó módra vagy funkcióelkülönítő módra vannak beállítva.
Papírút	Válasszon ki egy adott papírutat.
Csak olyan nyomtatók esetén, melyeknél lehetőség van a papírúton belüli lapozásra.	<p>Nyomtatott oldallal felfelé (legegyszerűbb út): Az oldalak ellenkező sorrendben érkeznek a tálcába, mint ahogy azokat a dokumentumadagolóba helyezte.</p> <p>Nyomtatott oldallal lefelé (helyes sorrend): Az oldalak ugyanabban a sorrendben követik egymást, mint ahogy azokat a dokumentumadagolóba helyezte.</p>
Képbeállítás	<p>Élesség: Élesítheti vagy tompíthatja a képet. Az élesség növelésével például a szöveg jobban olvashatóvá válhat, csökkentésével pedig a fényképek lágyabb megjelenésűek lehetnek.</p> <p>Sötétség: Növelheti vagy csökkentheti a fehér és fekete szín arányát a beolvasott képeken.</p> <p>Kontraszt: Növelheti vagy csökkentheti az oldal legvilágosabb és legsötétebb színe közötti különbséget.</p> <p>Háttér törlése: Eltávolíthatja a halvány színeket a beolvasott képek háttéréből. Ha például az eredeti színes papírra nyomtatta, a funkcióval világosabbá teheti a hátteret a kép sötétségének változatlanul hagyása mellett.</p> <p>Automatikus színtónus: Csak Flow nyomtatók esetében áll rendelkezésre. Az olyan eredeti dokumentumok esetében, amelyek oldalanként legalább 100 karaktert tartalmaznak, a nyomtató képes észlelni, melyik él a lap teteje, és a beolvasott képet ennek megfelelően fordítja el. Ha több oldalt olvas be, és bizonyos oldalak fejjel lefelé vannak a többihez képest, akkor a beolvasott képen minden oldal a „jó” oldalával felfelé fog állni. Ha bizonyos oldalak fekvő elrendezésűek, a nyomtató a képet úgy forgatja el, hogy az oldalak teteje legyen a kép teteje.</p>
Szöveg/kép optimalizálás	Optimalizálja a feladatot a beolvasott kép típusától függően: szöveg, grafika vagy fénykép.

5-3. táblázat: Másolási beállítások (folytatás)

Elem	Leírás
Széltől szélig	Az oldal széléhez a normál esetben megengedettek képest közelebb olvashat be és nyomtathat másolatokat. A szélekhez közeli nyomtatás egyes esetekben nyomtatási minőséggel kapcsolatos problémákat eredményezhet.
Szélek törlése	Eltávolíthatja a hibás részeket, pl. sötét kereteket, vagy a tűzőkapcsok által hagyott nyomokat a beolvasott képről a szélek kihagyásával.
Leválogatás	Ha egy dokumentumról több másolatot készít, az egyes lapkötegeket az eredeti dokumentummal megegyező sorrendben állíthatja össze.
Automatikus kiegyenlítés	Automatikusan kiegyenesíti a beolvasott képeket.
MEGJEGYZÉS: Csak Flow típusok esetében áll rendelkezésre. Ez a funkció nem érhető el minden firmware-verzió esetén. A funkció használatához lehet, hogy frissíteni kell a nyomtató firmware-jét.	
Üres oldalak kihagyása	Az eredeti dokumentum üres lapjait kihagyhatja a beolvasott képekből. A funkciót akkor használja, ha mindkét oldalon nyomtatott lapokat olvas be, mert így kihagyhatja az üres oldalakat a beolvasott dokumentumból.
MEGJEGYZÉS: Ez a funkció nem érhető el minden firmware-verzió esetén. A funkció használatához lehet, hogy frissíteni kell a nyomtató firmware-jét.	
Több lap behúzásának érzékelése	Engedélyezheti vagy letilthatja a több lap behúzásának érzékelését. Ha a funkció engedélyezve van, a lapolvasás leáll, amikor a nyomtató azt érzékeli, hogy a dokumentumadagoló egynél több oldalt húz be egyszerre. Ha a funkció le van tiltva, a lapolvasás folytatódik, ha a készülék több lap behúzását észleli, így az összeragadt, öntapadós cédulákkal ellátott oldalak vagy a vastag papír beolvasását is engedélyezi.

További másolási feladatok

Keressen információkat az interneten az általános másolási feladatok végrehajtásával kapcsolatban.

Keresse fel a következő címet: www.hp.com/support/colorIJM681MFP vagy www.hp.com/support/colorIJM682MFP.

Tájékoztató érhető el az olyan különleges másolási feladatok elvégzéséhez is, mint például:

- Oldalak beolvasása vagy másolása könyvekből vagy egyéb bekötött dokumentumokból
- Vegyes méretű dokumentumok másolása
- Személyazonosító kártya mindkét oldalának másolása vagy beolvasása
- A dokumentum fűzetformátumba való másolása vagy beolvasása

6 Beolvasás

Ismerje meg, hogyan végezhet beolvasást a szoftver segítségével, vagy olvashat be közvetlenül e-mailbe, egy USB-meghajtóra, egy hálózati mappába vagy egyéb célhelyre.

- [A Beolvasás e-mailbe funkció beállítása a következő oldalon: 94](#)
- [A Beolvasás hálózati mappába funkció beállítása a következő oldalon: 109](#)
- [A Beolvasás USB-meghajtóra funkció beállítása a következő oldalon: 122](#)
- [A Mentés SharePoint felületre beállítása \(csak Flow típusok esetén\) a következő oldalon: 127](#)
- [Gyorsbeállítás létrehozása a következő oldalon: 134](#)
- [Beolvasott dokumentum küldése egy vagy több e-mail címre a következő oldalon: 145](#)
- [Beolvasás és küldés hálózati mappába a következő oldalon: 148](#)
- [Beolvasás és küldés USB flash meghajtóra a következő oldalon: 151](#)
- [További beolvasási opciók a következő oldalon: 153](#)
- [HP JetAdvantage üzleti megoldások a következő oldalon: 156](#)
- [További beolvasási feladatok a következő oldalon: 156](#)

További tudnivalók:

Az alábbi információk a megjelenés idején helyesek voltak. A legfrissebb információkat lásd: www.hp.com/support/colorljM681MFP vagy www.hp.com/support/colorljM682MFP.

A HP mindenre kiterjedő nyomtatósúgója az alábbi információkat tartalmazza:

- Telepítés és konfigurálás
- Tanulás és használat
- Hibaelhárítás
- Szoftver- és firmware-frissítések letöltése
- Csatlakozás a támogatási fórumokhoz
- Garanciális és szabályzati információk keresése

A Beolvasás e-mailbe funkció beállítása

Ismerje meg, hogyan állíthatja be a Beolvasás e-mailbe funkciót.

- [Bevezetés a következő oldalon: 94](#)
- [Mielőtt hozzákezdene a következő oldalon: 94](#)
- [Első lépés: A HP beágyazott webkiszolgáló \(EWS\) elérése a következő oldalon: 95](#)
- [Második lépés: A Hálózatazonosítási beállítások konfigurálása a következő oldalon: 95](#)
- [Harmadik lépés: A Küldés e-mailbe funkció konfigurálása a következő oldalon: 96](#)
- [Negyedik lépés: A Gyorsbeállítások konfigurálása \(opcionális\) a következő oldalon: 105](#)
- [Ötödik lépés: Küldés e-mailbe opció beállítása az Office 365 Outlook használatához \(opcionális\) a következő oldalon: 106](#)

Bevezetés

A nyomtató képes a beolvasott dokumentumot egy vagy több e-mail-címre is elküldeni.

Ezt a lapolvasási funkciót csak akkor lehet használni, ha a nyomtató csatlakoztatva van hálózathoz; azonban a funkció addig nem áll rendelkezésre, amíg nem konfigurálták azt. A Beolvasás e-mailbe funkció konfigurációjához két lehetőség áll rendelkezésre: **Beolvasás e-mailbe telepítési varázsló** az alapfunkciókhoz és az **E-mail beállítása** a speciális beállításokhoz.

Az alábbi információk felhasználásával állítható be a Beolvasás e-mailbe funkció.

Mielőtt elkezdené

A Beolvasás e-mailbe funkció beállításához a nyomtatónak aktív hálózati kapcsolattal kell rendelkeznie.



A rendszergazdáknak az alábbi információkra van szükségük a konfigurációs eljárás megkezdése előtt.

- Rendszergazda szintű hozzáférés a nyomtatóhoz
- DNS-utótag (pl. companyname.com)
- SMTP-szerver (pl. smtp.mycompany.com)



MEGJEGYZÉS: Ha nem ismeri az SMTP-kiszolgáló nevét, portszámát vagy az azonosító adatokat, forduljon az e-mail / internetszolgáltatóhoz vagy a rendszergazdához. Az SMTP-kiszolgálók neve és portszáma általában internetes kereséssel is megtalálható. A kereséshez használja pl. a „Gmail smtp server name” vagy „Yahoo smtp server name” keresőkifejezést.

- SMTP-szerverhitelesítési követelmények a kimenő e-mail üzenetekhez, beleértve a hitelesítéshez használt felhasználónevet és jelszót, ha szükséges.

MEGJEGYZÉS: Az e-mail-fiókjára vonatkozó digitális küldési korlátozással kapcsolatos információkért tekintse meg az e-mail-szolgáltató dokumentációját. A küldési korlátozás túllépése esetén bizonyos szolgáltatók ideiglenesen zárolhatják a fiókját.

Első lépés: A HP beágyazott webkiszolgáló (EWS) elérése

Ismerje meg, hogyan nyithatja meg az EWS-t a beállítási folyamat elindításához.

1. A nyomtató kezelőpaneljén érintse meg az Információs **i** ikont, majd a Hálózati **🌐** ikont az IP-cím vagy a gazdagép nevének megjelenítéséhez.
2. Nyisson meg egy webböngészőt, és adja meg a címsorban az IP-címet vagy a gazdagép nevét pontosan úgy, ahogyan a nyomtató kezelőpaneljén látható. Nyomja le a számítógép billentyűzetének **Enter** billentyűjét. Megnyílik a beágyazott webkiszolgáló.

<https://10.10.XX.XXX>

MEGJEGYZÉS: Ha a webböngészőben megjelenik egy üzenet, amely arra figyelmeztet, hogy a webhely megnyitása nem feltétlenül biztonságos, válassza a folytatás lehetőséget. A webhely megnyitása nem károsítja a számítógépet.

The screenshot shows the HP Embedded Web Server (EWS) interface. The top navigation bar includes tabs for 'Információ', 'Általános', 'Másolás / Nyomatás', 'Beolvasás / Digitális küldés', 'Fax', 'Kellékek', 'Hibaelhárítás', 'Biztonság', and 'HP Internetes szolgáltatások'. The 'Kellékek' (Supplies) section is active, displaying the status of various consumables:

- Sárga festékkazetta** (Yellow ink cartridge): Rendelés 506A (CF362A), 50% remaining.
- Bíbor festékkazetta** (Magenta ink cartridge): Rendelés 506A (CF363A), 50% remaining.
- Ciánkék festékkazetta** (Cyan ink cartridge): Rendelés 509A (CF361A), 50% remaining.
- Fekete festékkazetta** (Black ink cartridge): Rendelés 509A (CF360A), 40% remaining.
- Beegézőkészlet** (Feeder assembly): Rendelés 110V B5L35A, 220V B5L... 100% remaining.
- Lapadagoló készlet** (Paper tray assembly): Rendelés B5L32A, 100% remaining.

Below the supplies section, there is a 'Média' (Media) table:

Bemenet/kimenet	Állapot	Kapacitás	Méret	Típus
1. tálcá	🔴 Kimerült	100 lap	Bármely méret	Bármely típus
2. tálcá	🟢 OK	550 lap	Letter (8,5x11)	Normál
Szabványos tálcá	🟢 OK	250 lap	N/A	N/A

Második lépés: A Hálózatazonosítási beállítások konfigurálása

Konfigurálja a hálózatazonosításra vonatkozó speciális beállításokat.

MEGJEGYZÉS: A **Hálózatkezelés** lapon végzett e-mail beállítás konfigurálás egy speciális folyamat, melyhez a rendszergazda segítségére lehet szüksége.

1. A felső EWS navigációs füléknél kattintson a **Hálózatkezelés** lehetőségre.



MEGJEGYZÉS: Az Office 365 használatához szükséges hálózati beállítások konfigurálásához lásd: [Ötödik lépés: Küldés e-mailbe opció beállítása az Office 365 Outlook használatához \(opcionális\) a következő oldalon: 106](#)

2. A bal oldali navigációs ablakban kattintson a **TCP/IP beállítások** elemre. A beágyazott webkiszolgáló **Hálózatazonosítás** lapjához való hozzáféréshez szükség lehet egy felhasználónévre/jelszóra.
3. A **TCP/IP beállítások** párbeszédpanelen kattintson a **Hálózatazonosítás** fülre.
4. Amennyiben DNS-re van szükség a hálózaton, a **TCP/IP tartományutótag** területen ellenőrizze, hogy a listában megtalálható-e a használni kívánt e-mail kliensre vonatkozó DNS-utótag. A DNS-utótagok formátuma: *companyname.com, gmail.com* stb.

The screenshot shows the HP Web Services Networking configuration page. The 'Networking' tab is active. Under 'TCP/IP Settings', the 'Network Identification' sub-tab is selected. The 'Enable DDNS' checkbox is unchecked. The 'TCP/IP Domain Suffix' section is highlighted with a blue box, showing a text input field for 'DNS Suffixes' and an 'Add' button. Below this are sections for 'WINS (IPv4 only)' with 'Primary' and 'Secondary' input fields, and 'Bonjour' with a 'Bonjour Service Name' input field. 'Apply' and 'Cancel' buttons are at the bottom right.



MEGJEGYZÉS: Ha a tartománynév-utótag nincs beállítva, használja az IP-címet.

5. Kattintson az **Alkalmaz** gombra.
6. Kattintson az **OK** gombra.

Harmadik lépés: A Küldés e-mailbe funkció konfigurálása

A Küldés e-mailbe funkció konfigurációjához két lehetőség áll rendelkezésre: **E-mail beállító varázsló** az alapszintű konfigurációhoz és **E-mail beállítás** a speciális konfigurációhoz. Az alábbi lehetőségek használatával konfigurálhatja a Küldés e-mailbe funkciót:

- [Első módszer: Alapszintű konfigurálás az E-mail beállító varázsló használatával a következő oldalon: 97](#)
- [Második módszer: Speciális konfigurálás az E-mail beállítás használatával a következő oldalon: 100](#)

Első módszer: Alapszintű konfigurálás az E-mail beállító varázsló használatával

Hajtson végre alapszintű konfigurációt az E-mail telepítési varázsló használatával.

Ennél a lehetőségnél megnyílik az **E-mail beállító varázsló** elem a HP beágyazott webkiszolgálón (EWS) az alapszintű konfigurációhoz.

1. A felső EWS navigációs füleknél kattintson a **Beolvasás/Digitális küldés** lehetőségre.
2. A bal oldali navigációs ablakban kattintson az **E-mail és Beolvasás hálózati mappába gyorsbeállítási varázslók** lehetőségre.
3. Az **E-mail és Beolvasás hálózati mappába gyorsbeállítási varázslók** párbeszédpanelen kattintson az **E-mail beállítás** hivatkozásra.



MEGJEGYZÉS: Ha egy üzenet jelenik meg, amely jelzi, hogy a Beolvasás e-mailbe funkció ki van kapcsolva, kattintson a **Folytatás** gombra a konfigurálás folytatásához, és a befejezést követően engedélyezze a Beolvasás e-mailbe funkciót.

The screenshot shows the HP EWS interface. The top navigation bar includes 'Információ', 'Általános', 'Másolás / Nyomtatás', 'Beolvasás / Digitális küldés', 'Fax', 'Hibaelhárítás', 'Biztonság', 'HP internetes szolgáltatások', and 'Hálózat'. The left sidebar lists various configuration options, with 'E-mail és beolvasás hálózati mappába gyors telepítővarázslók' selected. The main content area is titled 'E-mail és beolvasás hálózati mappába gyors telepítővarázslók'. It features a warning message: 'A program a következő üzeneteket találta: 1. A jelen Beolvasás hálózati mappába beállítások ütközést okoznak. Lépjen az [Alapértelmezett fájlokat beállítás] oldalra az ütközések megjelenítéséhez és megoldásához.' Below this, there are two main sections: 'E-mail E-mail beállítás' and 'Beolvasás hálózati mappába Mentés hálózati mappába gyorsbeállítás varázsló'. The 'E-mail E-mail beállítás' section is highlighted with a blue box.

4. Az **E-mail-kiszolgálók (SMTP) konfigurálása** párbeszédablakban végezze el a következő lehetőségek valamelyikének lépéseit:

- Első lehetőség: Használjon az E-mail funkció által már használt kiszolgálót.

Válassza ki **Az E-mail funkcióhoz már beállított kiszolgáló használata** lehetőséget, majd kattintson a **Tovább** gombra.

- Második lehetőség: Keressen kimenő e-mail-kiszolgálót a hálózaton.

Ez az opció csak az Ön tűzfalán belül található kimenő levelezési szervereket fogja megtalálni.

- a. Válassza ki a **Kimenő e-mail-kiszolgáló keresése a hálózaton** lehetőséget, majd kattintson a **Tovább** gombra.
- b. Válassza ki a megfelelő kiszolgálót az **E-mail-kiszolgáló (SMTP) konfigurálása** listáról, majd kattintson a **Tovább** gombra.
- c. Válassza ki a lehetőséget, amely a szerver hitelesítési követelményeit ismerteti:

- A szerver nem kér hitelesítést: Válassza **A szerver nem kér hitelesítést** lehetőséget, majd kattintson a **Tovább** gombra.

-VAGY-

- A szerver hitelesítést kér: A legördülő listában válasszon egy hitelesítési lehetőséget:
 - **Csatlakozáshoz használja a felhasználói hitelesítő adatokat a kezelőpanelen a bejelentkezést követően:** Válassza ki a **Csatlakozáshoz használja a felhasználói hitelesítő adatokat a kezelőpanelen a bejelentkezést követően** lehetőséget, majd kattintson a **Tovább** gombra.

-VAGY-

- **Mindig alkalmazza a hitelesítő adatokat:** Válassza ki a **Mindig alkalmazza a hitelesítő adatokat** lehetőséget, írja be a **Felhasználónevet** és a **Jelszót**, majd ezt követően kattintson a **Tovább** gombra.
- Harmadik lehetőség: Adjon hozzá SMTP-kiszolgálót.
 - a. Válassza ki az **SMTP-szerver hozzáadása** lehetőséget.
 - b. Adja meg a **Kiszolgáló nevét** és a **Portszámot**, majd kattintson a **Tovább** gombra.



MEGJEGYZÉS: A legtöbb esetben nem kell módosítani az alapértelmezett portszámot.



MEGJEGYZÉS: Hosztolt SMTP-szolgáltatás használata esetén (pl. Gmail) ellenőrizze az SMTP-címet, a port számát és az SSL-beállításokat a szolgáltató weboldalán vagy egyéb forrásokból. A Gmail esetében az SMTP-cím általában az smtp.gmail.com, a portszám a 465, az SSL-funkciónak pedig engedélyezve kell lennie.

Kérjük, online forrásokból erősítse meg, hogy ezek a szerverbeállítások a konfiguráció idejében még érvényesek-e.

- c. Válassza ki a megfelelő szerverhitelesítési lehetőséget:
 - A szerver nem kér hitelesítést: Válassza **A szerver nem kér hitelesítést** lehetőséget, majd kattintson a **Tovább** gombra.

-VAGY-

 - A szerver hitelesítést kér: Válasszon egy lehetőséget **A szerver hitelesítést kér** legördülő listából:
 - **Csatlakozáshoz használja a felhasználói hitelesítő adatokat a kezelőpanelen a bejelentkezést követően:** Válassza ki a **Csatlakozáshoz használja a felhasználói hitelesítő adatokat a kezelőpanelen a bejelentkezést követően** lehetőséget, majd kattintson a **Tovább** gombra.

-VAGY-

 - **Mindig alkalmazza a hitelesítő adatokat:** Válassza ki a **Mindig alkalmazza a hitelesítő adatokat** lehetőséget, írja be a **Felhasználónevet** és a **Jelszót**, majd ezt követően kattintson a **Tovább** gombra.

5. Az **E-mail beállítások konfigurálása** párbeszédpanelen adja meg az alábbi információkat a feladó e-mail-címére vonatkozóan, és kattintson a **Tovább** gombra.



MEGJEGYZÉS: Ha a **Feladó**, **Tárgy** és **Üzenet** mezők beállításakor a **Felhasználó által szerkeszthető** jelölőnégyzet nincs bejelölve, a felhasználók nem módosíthatják ezeket a beállításokat a nyomtató kezelőpaneljéről e-mail küldése során.

6-1. táblázat: E-mailbe küldés beállításai

Opció	Leírás
Feladó (kötelező)	Válassza ki a kívánt beállítást a Feladó legördülő menüből: <ul style="list-style-type: none">• Felhasználó címe (bejelentkezés szükséges)• Alapértelmezett feladó: Adjon meg egy alapértelmezett e-mail címet és megjelenítési nevet a Feladó alapértelmezett e-mail címe és az Alapértelmezett megjelenítési név mezőkben <p>MEGJEGYZÉS: Hozzon létre egy e-mail-fiókot a nyomtatóhoz, majd állítsa be ezt a címet alapértelmezett e-mail-címként.</p> <p>MEGJEGYZÉS: Úgy állítsa be az e-mail beállításait, hogy a felhasználóknak be kelljen jelentkezniük annak használatához. Ezzel megakadályozható, hogy a felhasználók ne a saját címükről küldjenek e-mailt.</p>
Tárgy (Opcionális)	Adjon meg egy alapértelmezett tárgysort az e-mail-üzenetekhez.
Üzenet (Opcionális)	Egyéni üzenet létrehozása. Ha a nyomtatóról küldött minden e-mailhez ezt az üzenetet kívánja használni, törölje a Felhasználó által szerkeszthető jelölőnégyzetet az Üzenet mellett.

6. A **Fájlbeolvasási beállítások konfigurálása** területen állítsa be az alapértelmezett lapolvasási preferenciákat, majd kattintson a **Tovább** gombra.

6-2. táblázat: Beolvasási beállítások

Opció	Leírás
Fájltípus	Válassza ki a beolvasott dokumentumok alapértelmezett fájltypusát: <ul style="list-style-type: none">• PDF• JPEG• TIFF• MTIFF• XPS• PDF/A
Színes/fekete	Válassza ki az alapértelmezett színbeállítást a beolvasott dokumentum számára: <ul style="list-style-type: none">• Szín• Fekete• Fekete/szürke• Automatikus érzékelés

6-2. táblázat: Beolvasási beállítások (folytatás)

Opció	Leírás
Minőség és fájlméret	Válassza ki az alapértelmezett kimeneti minőséget a beolvasott dokumentum számára: <ul style="list-style-type: none">• Gyenge (kis fájl)• Közepes• Kiváló (nagy fájl)
Felbontás	Válassza ki az alapértelmezett beolvasási felbontást a beolvasott dokumentum számára: <ul style="list-style-type: none">• 75 dpi• 150 dpi• 200 dpi• 300 dpi• 400 dpi• 600 dpi

7. Tekintse át az **Összefoglalás** részt, majd a beállítás befejezéséhez kattintson a **Befejezés** gombra.

Második módszer: Speciális konfigurálás az E-mail beállítás használatával

Az EWS **E-mail beállítása** párbeszédpanelének használatával történő speciális konfiguráláshoz kövesse az alábbi lépéseket.

1. A felső EWS navigációs füleknél kattintson a **Beolvasás/Digitális küldés** elemre, majd a bal oldali navigációs ablakban kattintson az **E-mail beállítás** lehetőségre.



MEGJEGYZÉS: Alapértelmezés szerint az **E-mail beállítás** oldal a Beolvasás e-mailbe funkció alapbeállításait jeleníti meg. További beállításokhoz való hozzáféréshez kattintson a **Speciális beállítások** gombra az oldal alján.

2. Jelölje be az **E-mail beállítás** párbeszédpanel **Beolvasás e-mailbe engedélyezése** jelölőnégyzetét. Ha ez a jelölőnégyzet nincs bejelölve, a funkció nem érhető el a nyomtató kezelőpaneljén.

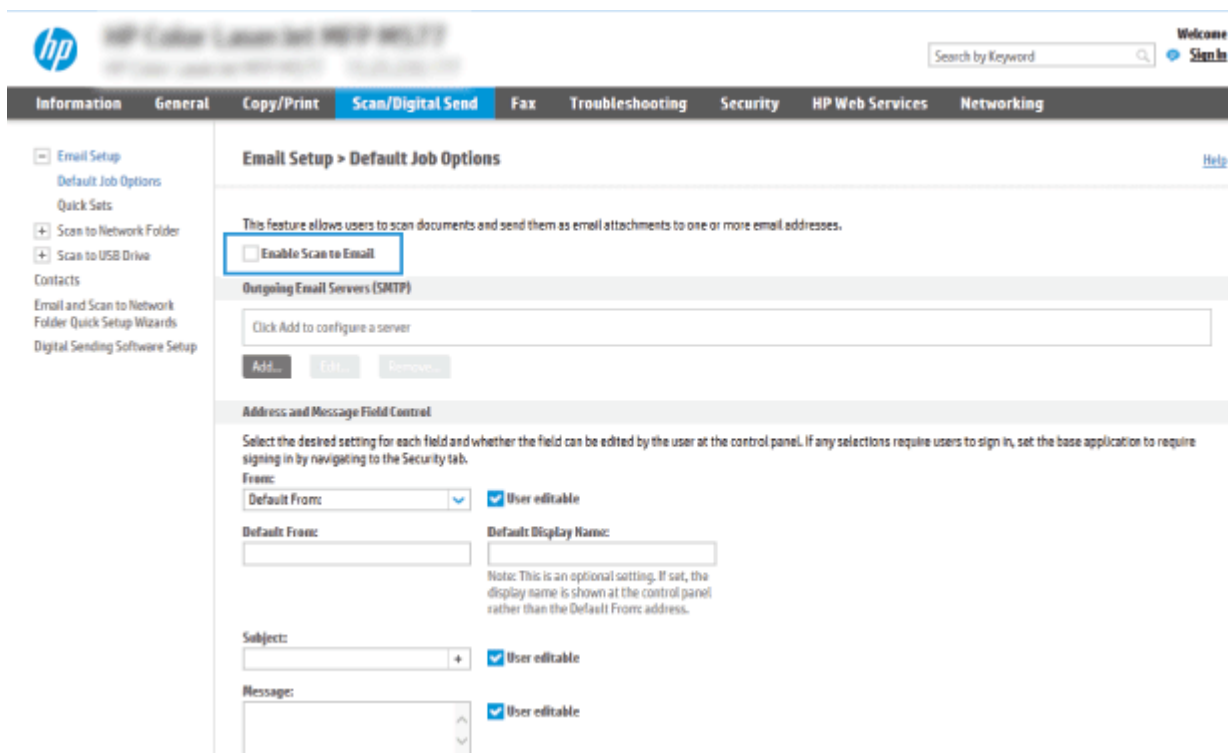



3. A **Kimenő e-mail-kiszolgálók (SMTP)** területen végezze el a következő lehetőségek valamelyikének lépéseit:

- Válasszon egyet a megjelenő kiszolgálók közül.
- Az SMTP-varázsló elindításához kattintson a **Hozzáadás** gombra.
 - a. Az SMTP-varázslóban válasszon egyet a következő lehetőségek közül:
 - **Első lehetőség: Tudom az SMTP-kiszolgálóm címét vagy gazdagépnevét:** Írja be az SMTP-kiszolgáló címét, majd kattintson a **Tovább** gombra
 - **Második lehetőség:** Ha nem tudja az SMTP-kiszolgáló címét, válassza a **Kimenő e-mail-kiszolgálók keresése a hálózaton** lehetőséget, majd kattintson a **Tovább** gombra. Válassza ki a kiszolgálót, majd kattintson a **Tovább** gombra.

 **MEGJEGYZÉS:** Ha egy másik nyomtatófunkcióhoz már van kijelölve SMTP-kiszolgáló, megjelenik a **Más funkcióhoz már beállított kiszolgáló használata** lehetőség. Válassza ezt a lehetőséget, majd állítsa be úgy, hogy ehhez az e-mail funkcióhoz legyen használva.

- b. Állítsa be a használni kívánt beállításokat a **Szerverhez csatlakozáshoz szükséges alapadatok beállítása** párbeszédpanelen, majd kattintson a **Tovább** gombra.

 **MEGJEGYZÉS:** Egyes kiszolgálók nem képesek 5 megabájtól (MB) nagyobb e-mailek küldésére vagy fogadására. Ez a probléma úgy kerülhető el, ha megad egy értéket az **E-mailek felosztása, ha méretük nagyobb, mint (MB)** mezőben.

 **MEGJEGYZÉS:** A legtöbb esetben nem kell módosítani az alapértelmezett portszámot. Azonban az SMTP SSL protokoll engedélyezése lehetőség használatakor az 587-es portot kell használni.

 **MEGJEGYZÉS:** Ha a Google™ Gmail rendszert használja levelezésre, válassza ki az **SMTP SSL Protokoll engedélyezése** jelölőnégyzetet. A Gmail esetében az SMTP-cím általában az smtp.gmail.com, a portszám a 465, az SSL-funkciónak pedig engedélyezve kell lennie.

Kérjük, online forrásokból erősítse meg, hogy ezek a szerverbeállítások a konfiguráció idejében még érvényesek-e.

c. A **Szerverhitelesítési követelmények** párbeszédpanelen válassza ki a lehetőséget, amely a szerver hitelesítési követelményeit ismerteti:

- **A szerver nem kér hitelesítést**, majd kattintson a **Tovább** gombra.
- **A szerver hitelesítést kér**
 - A legördülő menüben válassza ki **A felhasználó hitelesítő adatainak használata a csatlakozáshoz a kezelőpanelen történő bejelentkezés után** lehetőséget, majd kattintson a **Tovább** gombra.
 - A legördülő menüben válassza ki a **Mindig alkalmazza a hitelesítő adatokat** lehetőséget, majd írja be a **Felhasználónevet** és a **Jelszót**, majd ezt követően kattintson a **Tovább** gombra.

 **MEGJEGYZÉS:** Bejelentkezett felhasználó adatainak használata esetén úgy állítsa be az e-mailt, hogy a nyomtató kezelőpaneljén a felhasználóknak be kelljen jelentkezniük. A **Biztonság** lap **Hozzáférés-vezérlés** párbeszédablakában található **Bejelentkezési és engedélyezési házirendek** területén lévő **Vendég** oszlopban található jelölőnégyzet törlésével tiltsa le, hogy a vendégek is hozzáférjenek az e-mail funkcióhoz. A jelölőnégyzetben lévő ikon pipáról zár szimbólumra változik.

d. A **Kiszolgálóhasználat** párbeszédablakban válassza ki azokat a nyomtatófunkciókat, amelyek az e-mailek küldéséhez ezt az SMTP-kiszolgálót fogják használni, majd kattintson a **Tovább** gombra.

 **MEGJEGYZÉS:** Ha a kiszolgáló hitelesítést kér, a felhasználónak egy felhasználónevet és jelszót kell megadnia a nyomtatóról küldött automatikus riasztások és jelentések érdekében.

e. Az **Összegzés és ellenőrzés** párbeszédablakban adjon meg egy érvényes e-mail-címet a **Próba e-mail küldése erre a címre:** mezőben, majd kattintson a **Ellenőrzés** gombra.

f. Győződjön meg róla, hogy a beállítások megfelelőek-e, majd a kimenő e-mail szerver beállításának befejezéséhez kattintson a **Befejezés** gombra.

4. A **Cím- és üzenetmező ellenőrzése** részben adjon meg egy **Feladó**: beállítást, és az egyéb opcionális beállításokat.

6-3. táblázat: Cím- és üzenetmező-ellenőrzés beállítások

Funkció	Leírás
Cím mezőre vonatkozó korlátozások	<p>Megadhatja, hogy a felhasználóknak a címjegyzékből kell-e kiválasztaniuk az e-mail-címet, vagy manuálisan is beírhatják azt.</p> <p>VIGYÁZAT! Ha A felhasználóknak címjegyzéket kell használni lehetőség van kijelölve, és a címmezők valamelyikének beállítása is Felhasználó által szerkeszthető, akkor a szerkeszthető mezők módosításával a címjegyzékben is megváltoznak a megfelelő értékek.</p> <p>Ha nem szeretné, hogy a felhasználók módosíthassák a címjegyzékében szereplő névjegyeket a nyomtató kezelőpaneljéről, nyissa meg a Hozzáférés-vezérlés oldal Biztonság lapját, majd a Vendég opció segítségével tiltsa le, hogy vendégek számára elérhető legyen a címjegyzék módosítása.</p>
Érvénytelen e-mail-cím formátumok engedélyezése*	Az opció kiválasztásával engedélyezheti az érvénytelen e-mail-cím formátum használatát.
Felhasználó által szerkeszthető	<p>Ha a nyomtatóról küldött összes e-mail esetében az Alapértelmezett feladó és az Alapértelmezett megjelenített név beállítást szeretné használni (kivéve, ha egy felhasználó be van jelentkezve), törölje a Felhasználó által szerkeszthető jelölőnégyzet jelölését.</p> <p>Ha a címmezők beállítása során a Felhasználó által szerkeszthető jelölőnégyzet nincs bejelölve, a felhasználók nem szerkeszthetik ezeket a mezőket a nyomtató kezelőpaneljéről e-mail küldése során. A „küldés nekem” funkció használatához törölje a címmezők Felhasználó által szerkeszthető jelölőnégyzetét, beleértve a Feladó: Címzett: Másolatot kap: és Titkos másolat: mezőket is, majd állítsa az érintett felhasználó Feladó: és Címzett: címét a felhasználó saját e-mail-címére.</p>
Alapértelmezett feladó: és Alapértelmezett megjelenített név:	<p>Adja meg az e-mail-üzenet Feladó: címéhez használni kívánt e-mail-címet és nevet.</p> <p>MEGJEGYZÉS: Hozzon létre egy e-mail-fiókot a nyomtatóhoz, majd állítsa be ezt a címet alapértelmezett e-mail-címként.</p> <p>MEGJEGYZÉS: Úgy állítsa be az e-mail beállításait, hogy a felhasználóknak be kelljen jelentkezniük annak használatához. Ezzel megakadályozható, hogy a felhasználók ne a saját címükről küldjenek e-mailt.</p>
Címzett:*	Adjon meg egy Címzett e-mail-címet az e-mailek számára.
Másolatot kap:*	Adja meg egy olyan személy e-mail-címét, aki másolatot kap az e-mailről.
Titkos másolat:*	Adja meg egy olyan személy e-mail-címét, aki titkos másolatot kap az e-mailről.
Tárgy:	Adjon meg egy alapértelmezett tárgysort az e-mail-üzenetekhez.
Üzenet:	Egyéni üzenet létrehozása. Ha a nyomtatóról küldött minden e-mailhez ezt az üzenetet kívánja használni, törölje vagy ne válassza ki az Üzenet : mellett található Felhasználó által szerkeszthető jelölőnégyzetet.

* Ez a beállítás csak a Speciális beállítások oldalon érhető el.

5. Az **Aláírás és titkosítás területen** állítsa be az aláírási és titkosítási preferenciákat.

6-4. táblázat: Aláírás és titkosítás beállítások

Funkció	Leírás
Aláírás	<p>Válassza ki, hogy szeretné-e aláírni az e-mailt biztonsági tanúsítvánnyal.</p> <p>A beállítás kezelőpanelen történő szerkesztésének engedélyezéséhez jelölje be a Felhasználó által szerkeszthető jelölőnégyzetet.</p>

6-4. táblázat: Alíírás és titkosítás beállítások (folytatás)

Funkció	Leírás
Hash algoritmus	Válassza ki a tanúsítvány alíírásához használni kívánt algoritmust.
Titkosítás	Válassza ki, hogy titkosítani kívánja-e az e-mailt. A beállítás kezelőpanelen történő szerkesztésének engedélyezéséhez jelölje be a Felhasználó által szerkeszthető jelölőnégyzetet.
Titkosítási algoritmus	Válassza ki az e-mail titkosításához használni kívánt algoritmust.
A címzett nyilvános kulcsához tartozó attribútum	Adja meg, hogy melyik attribútumot kívánja használni a címzett nyilvános kulcsához tartozó tanúsítvány LDAP-ről történő lekéréséhez.
A címzett nyilvános kulcsához tartozó tanúsítvány használata a címzett ellenőrzéséhez	Abban az esetben válassza ezt a lehetőséget, ha a címzett nyilvános kulcsához tartozó tanúsítványt kívánja használni a címzett ellenőrzéséhez.

6. Az **Értesítés** területen válassza ki, hogy a felhasználók mikor kapjanak értesítést az elküldött e-mailekről. Az alapértelmezett beállítás szerint a program a bejelentkezett felhasználó e-mail-címét használja. Ha a címzett e-mail-címe nincs megadva, a készülék nem küld értesítést.
7. A **Beolvasási beállítások** területen adja meg az alapértelmezett beolvasási beállításokat.

6-5. táblázat: Beolvasási beállítások

Funkció	Leírás
Eredeti méret	Az eredeti dokumentum oldalméretét választhatja ki.
Eredeti oldalak	Azt választhatja ki, hogy az eredeti dokumentum egyoldalas vagy kétoldalas.
Szöveg/kép optimalizálása	Ezen lehetőség kiválasztásával optimalizálhat egy adott tartalomtípust.
Tartalom tájolása	Kiválasztható, hogy az eredeti dokumentum tartalma milyen irányban helyezkedjen el: Álló vagy Fekvő .
Háttér tisztítása	Egy érték kiválasztásával eltávolíthatja a háttérben lévő halvány képeket, illetve eltávolíthatja a világos háttérszíneket.
Sötétség	Egy érték kiválasztásával beállíthatja, hogy a fájl mennyire legyen sötét.
Kontraszt	Egy érték kiválasztásával beállíthatja, hogy a fájl mennyire legyen kontrasztos.
Élesség	Egy érték kiválasztásával beállíthatja, hogy a fájl mennyire legyen éles.
Előnézeti kép	Ezen opció segítségével meghatározhatja, hogy szüksége van-e egy opcionális előnézetre, illetve ezzel az opcióval tilthatja le az előnézetet.
Körbevágási beállítások	Válassza ki, hogy engedélyezi-e egy adott feladat számára a körbevágást, illetve itt adhatja meg a körbevágás típusát.
Szélek törlése	Ezen beállítás kiválasztásával megadhatja a törölni kívánt margók szélességét (hüvelykben vagy milliméterben) az adott munka első és hátsó oldalához.

8. A **Fájlbeállítások** területen állíthatja be az alapértelmezett fájlbeállításokat.

6-6. táblázat: Fájlbeállítások

Funkció	Leírás
Fájlnev-előtag	Megadhatja a hálózati mappába mentett fájlok esetében használandó alapértelmezett fájlnev-előtagot.

6-6. táblázat: Fájlbeállítások (folytatás)

Funkció	Leírás
Fájlnev	A menteni kívánt fájl alapértelmezett fájlneve. A beállítás kezelőpanelen történő szerkesztésének engedélyezéséhez jelölje be a Felhasználó által szerkeszthető jelölőnégyzetet.
Fájlnev-utótag*	Megadhatja a hálózati mappába mentett fájlok esetében használandó alapértelmezett fájlnev-utótagot. Ismétlődő alapértelmezett fájlnev-utótag: [filename]_YYYYMMDDT
Fájlnev előnézet*	Írjon be egy fájlnevet, majd kattintson az Előnézet frissítése gombra.
Fájl számozás formátuma*	Válasszon egy fájlnev-formátumot, arra az esetre, amennyiben a feladatot több fájlra kívánja osztani.
Számozás hozzáadása, ha a munka egyetlen fájlból áll (pl. _1-1)*	Válassza ezt a beállítást egy fájlnev számozásához, ha a feladat csak egyetlen fájlból áll, több fájl helyett.
Fájl típus	Válassza ki a mentett fájlhoz használandó fájlformátumot. A beállítás kezelőpanelen történő szerkesztésének engedélyezéséhez jelölje be a Felhasználó által szerkeszthető jelölőnégyzetet.
Nagyarányú tömörítés (kisebb fájl)*	Válassza ezt a beállítást egy beolvasott fájl tömörítéséhez; ezáltal csökken a fájl méret. Azonban a nagy arányban tömörített fájl beolvasási folyamata a normál arányban tömörített fájléhoz képest hosszabb ideig tarthat.
PDF titkosítás*	Ha a fájl típusa PDF, ez az opció a kimeneti PDF-fájlt titkosítja. A titkosítás részeként meg kell adni egy jelszót. A fájl megnyitásához ugyanazt a jelszót kell használni. A felhasználónak jelszót kell megadnia a feladat beolvasása előtt, ha az indítás gomb megnyomása előtt nem állított be jelszót.
Felbontás	Állítsa be a fájl felbontását. A nagyobb felbontású képek magasabb pont per hüvelyk (dpi) értékkel rendelkeznek, így több részlet látható rajtuk. A kisebb felbontású képek alacsonyabb pont per hüvelyk (dpi) értékkel rendelkeznek, és kevesebb részlet látható rajtuk, de a fájl kisebb méretű.
Minőség és fájl méret	Válassza ki a fájl minőségét. A magasabb minőségű képek nagyobb fájl méretűek lesznek, mint az alacsonyabb minőségű képek, és az elküldésük tovább tart.
Színes/fekete	Adja meg, hogy a másolatok színesek, szürke-feketével vagy csak feketével nyomtatottak legyenek-e.
Üres lapok kihagyása*	Ha az Üres lapok kihagyása opció engedélyezve van, a rendszer figyelmen kívül hagyja az üres lapokat.
Több fájl létrehozása*	Válassza ezt a beállítást az oldalak külön fájlokba történő beolvasásához egy előre meghatározott, fájlonkénti maximális oldalszám alapján.

* Ez a beállítás csak a Speciális beállítások oldalon érhető el.

9. Tekintse át a kiválasztott opciókat annak ellenőrzése érdekében, hogy pontosak-e, majd a beállítás befejezéséhez kattintson az **Alkalmaz** gombra.

Negyedik lépés: A Gyorsbeállítások konfigurálása (opcionális)

A Gyorsbeállítások választható, parancsikonokhoz kapcsolt feladatok, amelyek a fő kezdőképernyőn, illetve a nyomtató Gyorsbeállítások alkalmazásából érhetőek el. A következő eljárás segítségével konfigurálhatja a gyorsbeállításokat.

1. A bal oldali navigációs ablak **Küldés e-mailben** területén kattintson a **Gyorsbeállítások** lehetőségre.

2. Válassza ki az alábbi lehetőségek egyikét:
 - Válasszon ki egy meglévő Gyorsbeállítást a táblázatban a Gyorsbeállítások alkalmazás alatt.
-VAGY-
 - Kattintson a **Hozzáadás** gombra a Gyorsbeállítás varázsló elindításához.
3. Ha a **Hozzáadás** lehetőséget választotta, megnyílik a **Gyorsbeállítások megadása**. Adja meg az alábbi adatokat:
 - **Gyorsbeállítás neve:** Nevezze el az új Gyorsbeállítást.
 - **Gyorsbeállítás leírása:** Adja meg a Gyorsbeállítás leírását.
 - **Gyorsbeállítás indításának beállításai:** Beállíthatja, hogyan induljon el a Gyorsbeállítás, csak kattintson a **Belépés az alkalmazásba, majd a felhasználó nyomja meg az Indítás gombot** lehetőségre vagy az **Indítás azonnal a kezdőképernyőn való kiválasztást követően** lehetőségre.
4. Adja meg a következő beállításokat a Gyorsbeállításához: Cím és üzenetmező-ellenőrzés, Aláírás és titkosítás, Értesítés, Beolvasási beállítások, Fájlbeállítások.
5. Kattintson a **Befejezés** elemre a Gyorsbeállítás mentéséhez.

Ötödik lépés: Küldés e-mailbe opció beállítása az Office 365 Outlook használatához (opcionális)

Engedélyezze a nyomtató számára, hogy e-mailt tudjon küldeni egy Office 365 Outlook fiók segítségével a nyomtató kezelőpaneljéről.

Bevezetés

A Microsoft Office 365 Outlook a Microsoft felhőalapú e-mail rendszere, mely a Microsoft Simple Mail Transfer Protocol (SMTP) szerveren keresztül küldi és fogadja az e-maileket. Annak érdekében, hogy a nyomtató kezelőpaneljéről egy Office 365 Outlook fiók segítségével tudjon e-mailt küldeni, végezze el a következő műveleteket.



MEGJEGYZÉS: Az EWS-ben lévő beállítások konfigurálásához rendelkeznie kell egy Office 365 Outlook e-mail fiókkal.

A kimenő e-mail-kiszolgáló (SMTP) konfigurálása e-mailek Office 365 Outlook fiókból történő elküldéséhez

Konfigurálja a kimenő e-mail-kiszolgálót az alábbi eljárás segítségével.

1. A felső EWS navigációs füleknél kattintson a **Hálózatkezelés** lehetőségre.
2. A bal oldali navigációs ablakban kattintson a **TCP/IP beállítások** elemre.
3. A **TCP/IP beállítások** területen kattintson a **Hálózatazonosítás** fülre.

- Amennyiben DNS-re van szükség a hálózaton, a **TCP/IP tartományutótag** területen ellenőrizze, hogy a listában megtalálható-e a használni kívánt e-mail kliensre vonatkozó DNS-utótag. A DNS-utótagok formátuma: *companyname.com, Gmail.com* stb.

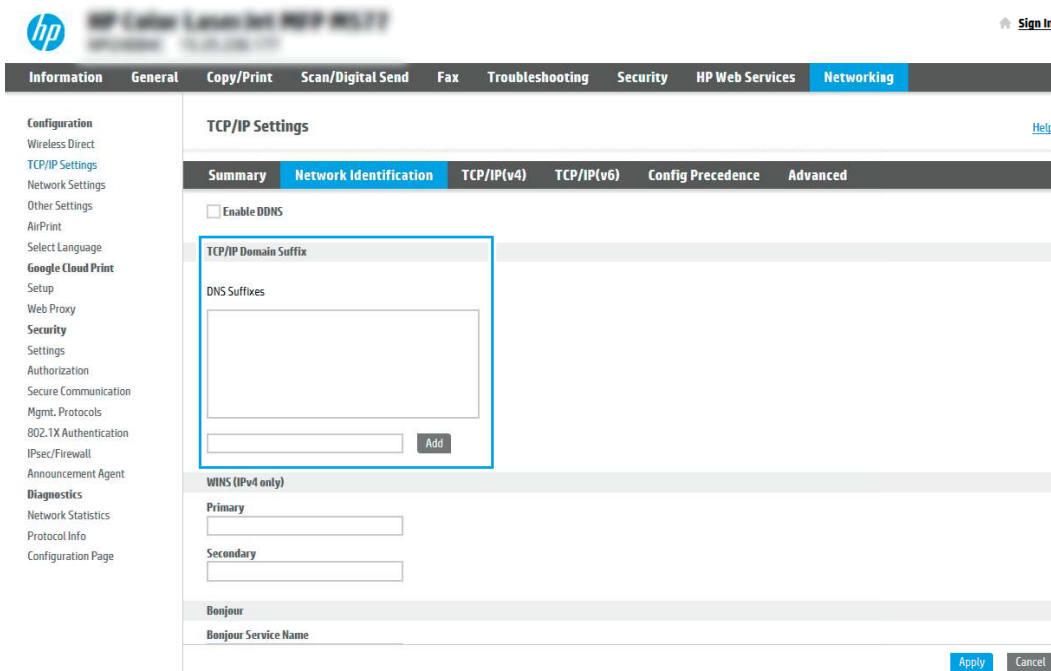

The screenshot shows the HP Network Setup Utility interface. The top navigation bar includes 'Information', 'General', 'Copy/Print', 'Scan/Digital Send', 'Fax', 'Troubleshooting', 'Security', 'HP Web Services', and 'Networking'. The left sidebar lists various configuration options under 'Configuration', 'Google Cloud Print', 'Security', and 'Diagnostics'. The main content area is titled 'TCP/IP Settings' and has several tabs: 'Summary', 'Network Identification', 'TCP/IP(v4)', 'TCP/IP(v6)', 'Config Precedence', and 'Advanced'. The 'Network Identification' tab is active. Under this tab, there is a checkbox for 'Enable DDNS'. Below that is the 'TCP/IP Domain Suffix' section, which is highlighted with a blue box. It contains a 'DNS Suffixes' list, an 'Add' button, and a text input field. Below this is the 'WINS (IPv4 only)' section with 'Primary' and 'Secondary' input fields. At the bottom is the 'Bonjour' section with a 'Bonjour Service Name' input field. 'Apply' and 'Cancel' buttons are located at the bottom right of the main content area.



MEGJEGYZÉS: Ha a tartománynév-utótag nincs beállítva, használja az IP-címet.

- Kattintson az **Alkalmaz** gombra.
- Kattintson a **Beolvasás/digitális küldés** lapra.
- A bal oldali navigációs ablakban kattintson az **E-mail beállítás** elemre.

8. Jelölje be az **E-mail beállítás** oldal Beolvasás e-mailbe engedélyezése jelölőnégyzetét. Ha ez a jelölőnégyzet nem áll rendelkezésre, a funkció nem érhető el a nyomtató kezelőpaneljén.

The screenshot shows the HP printer's web interface for email settings. The main heading is 'E-mail beállítás > Alapértelmezett feladatbeállítások'. A red box highlights the checkbox 'Beolvasás e-mailbe engedélyezése'. Below this, there is a section for 'Kimenő e-mail szerverek (SMTP)' with a text input field and a 'Hozzáadás...' button. Further down, there are sections for 'Cím és üzenet mező ellenőrzése' and 'Feladatok', each with a dropdown menu and a 'Felhasználó által szerkeszthető' checkbox. At the bottom right, there are 'Alkalmaz' and 'Mégse' buttons.

9. Az SMTP-varázsló elindításához a **Kimenő levelezési kiszolgálók (SMTP)** területen kattintson a **Hozzáadás** gombra.
10. A **Tudom az SMTP-szerverem címét vagy gazdagépnevét** mezőbe írja be az `smtp.onoffice.com` címet, majd kattintson a **Tovább** gombra.
11. A **Szerverhez csatlakozáshoz szükséges alapadatok beállítása** párbeszédablakban lévő **Portszám** mezőbe írja be az 587-es számot.



MEGJEGYZÉS: Egyes kiszolgálók nem képesek 5 megabájtól (MB) nagyobb e-mailek küldésére vagy fogadására. Ez a probléma úgy kerülhető el, ha megad egy értéket az **E-mailek felosztása, ha méretük nagyobb, mint (MB)** mezőben.

12. Jelölje be az **SMTP SSL protokoll engedélyezése** jelölőnégyzetet, majd kattintson a **Tovább** gombra.
13. A **Szerverhitelesítési követelmények** párbeszédablakban adja meg a következő információkat:
- Válassza ki a **Szerver hitelesítést kér** lehetőséget.
 - A legördülő listán válassza a **Mindig ezeket a hitelesítő adatokat használja** lehetőséget.
 - A **Felhasználónév** mezőben adja meg az Office 365 Outlook e-mail címet.
 - A **Jelszó** mezőbe írja be az Office 365 Outlook fiók jelszavát, majd kattintson a **Tovább** gombra.
14. A **Kiszolgálóhasználat** párbeszédablakban válassza ki azokat a nyomtatófunkciókat, amelyek az e-mailek küldéséhez ezt az SMTP-kiszolgálót fogják használni, majd kattintson a **Tovább** gombra.
15. Az **Összegzés és ellenőrzés** párbeszédablakban adjon meg egy érvényes e-mail címet a **Próba e-mail küldése erre a címre:** mezőbe, majd kattintson a **Teszt** gombra.
16. Győződjön meg róla, hogy a beállítások megfelelőek-e, majd a kimenő e-mail-kiszolgáló beállításának befejezéséhez kattintson a **Befejezés** gombra.

További tudnivalóért látogasson el a [Microsoft termék-támogatási weboldalára](#).

A Beolvasás hálózati mappába funkció beállítása

Állítsa be a Beolvasás mappába funkciót dokumentumok közvetlenül hálózati mappába történő beolvasásához.

- [Bevezetés a következő oldalon: 109](#)
- [Mielőtt hozzákezdene a következő oldalon: 109](#)
- [Első lépés: A HP beágyazott webkiszolgáló \(EWS\) elérése a következő oldalon: 109](#)
- [Második lépés: A Beolvasás hálózati mappába funkció beállítása a következő oldalon: 110](#)

Bevezetés

Ez a dokumentum a Beolvasás hálózati mappába funkció engedélyezését és konfigurálását ismerteti. A nyomtató olyan funkcióval is rendelkezik, melynek segítségével lehetővé válik a beolvasott dokumentum hálózati mappába történő elmentése.

Ezt a lapolvasási funkciót csak akkor lehet használni, ha a nyomtató csatlakoztatva van hálózathoz; azonban a funkció addig nem áll rendelkezésre, amíg nem konfigurálták azt. A Beolvasás hálózati mappába funkció konfigurációjához két lehetőség áll rendelkezésre: **Mentés hálózati mappába telepítési varázsló** az alapbeállításhoz és **Mentés hálózati mappába beállítása** a speciális beállításokhoz.

Mielőtt hozzákezdene

A Beolvasás hálózatra funkció beállításának megkezdése előtt ellenőrizze, hogy rendelkezik-e az alábbi tételekkel.

 **MEGJEGYZÉS:** A Beolvasás hálózati mappába funkció beállításához a nyomtatónak aktív hálózati kapcsolattal kell rendelkeznie.



A rendszergazdának a következőkre van szükségük a konfigurációs eljárás megkezdése előtt.

- Rendszergazda szintű hozzáférés a nyomtatóhoz.
- A célmappa VAGY a kiszolgáló IP-cím (pl.: \\16.88.20.20\scans) teljesen meghatározott tartományneve (FQDN) (pl. \\servername.us.companyname.net\scans).

 **MEGJEGYZÉS:** Ebben a környezetben a „szerver” kifejezés azt a számítógépet jelenti, amelyen a megosztott mappa található.

Első lépés: A HP beágyazott webkiszolgáló (EWS) elérése

Ismerje meg, hogyan nyithatja meg az EWS-t a beállítási folyamat elindításához.

1. A nyomtató kezelőpaneljén érintse meg az Információs  ikont, majd a Hálózati  ikont az IP-cím vagy a gazdagép nevének megjelenítéséhez.

- Nyisson meg egy webböngészőt, és adja meg a címsorban az IP-címet vagy a gazdagép nevét pontosan úgy, ahogyan a nyomtató kezelőpaneljén látható. Nyomja le a számítógép billentyűzetének **Enter** billentyűjét. Megnyílik a beágyazott webkiszolgáló.

https://10.10.XX.XXX

MEGJEGYZÉS: Ha a webböngészőben megjelenik egy üzenet, amely arra figyelmeztet, hogy a webhely megnyitása nem feltétlenül biztonságos, válassza a folytatás lehetőséget. A webhely megnyitása nem károsítja a számítógépet.

The screenshot shows the HP printer's web interface. The main content area is titled 'Készülék állapota' (Device Status). Under the heading 'Az alvási üzemmód bekapcsolva' (Sleep mode turned on), there are four ink level indicators: 'Sárga festékkazetta' (Yellow ink cartridge) at 50%, 'Bibor festékkazetta' (Cyan ink cartridge) at 50%, 'Cíánkék festékkazetta' (Magenta ink cartridge) at 50%, and 'Fekete festékkazetta' (Black ink cartridge) at 40%. Below these, there are two status indicators: 'Beágyazott készlet' (Installed cartridge) at 100% and 'Lapadagoló készlet' (Paper tray) at 100%. A message at the bottom states 'Festéktároló egység B5L37A: OK' (Toner unit B5L37A: OK). The 'Média' (Media) section shows a table with columns for 'Domenet/kimenet' (Input/output), 'Állapot' (Status), 'Kapacitás' (Capacity), 'Méret' (Size), and 'Típus' (Type). The table lists three items: '1. tálcá' (Tray 1) with status 'Kimerült' (Empty), '2. tálcá' (Tray 2) with status 'OK', and 'Szabványos tálcá' (Standard tray) with status 'OK'. The footer of the page includes 'HP Instant Support', 'Kellékek vásárlása' (Purchase supplies), 'Terméktámogatás' (Product support), and '© Copyright 2010-2019 HP Development Company, L.P.'.

Második lépés: A Beolvasás hálózati mappába funkció beállítása

Állítsa be a Beolvasás hálózati mappába funkciót az alábbi módszerek valamelyikének segítségével.

Első módszer: A Beolvasás hálózati mappába varázsló használata

Végezze el a Mentés hálózati mappába funkció alapvető konfigurációját ezzel az opcióval, a Beolvasás hálózati mappába varázsló segítségével.

MEGJEGYZÉS: Előkészületek: A nyomtató IP-címének vagy állomásnevének megjelenítéséhez érintse meg az Információ **i** ikont, majd érintse meg a Hálózat **🌐** ikont a nyomtató kezelőpaneljén.

- A felső EWS navigációs füleknél kattintson a **Beolvasás/Digitális küldés** fülre. Megnyílik az **E-mail és Beolvasás hálózati mappába gyorsbeállítási varázslók** párbeszédpanel.
- A bal oldali navigációs ablakban kattintson az **E-mail és Beolvasás hálózati mappába gyorsbeállítási varázslók** lehetőségre.
- Kattintson a **Mentés hálózati mappába gyorsbeállítás varázsló** hivatkozásra.

4. A **Mentés hálózati mappába gyorsbeállítás hozzáadása vagy eltávolítása** párbeszédablakban kattintson a **Hozzáadás** lehetőségre.



MEGJEGYZÉS: A Gyorsbeállítások parancsikonokhoz kapcsolt feladatok, amelyek a nyomtató kezdőképernyőjéről, illetve a Gyorsbeállítások alkalmazásból érhetők el.



MEGJEGYZÉS: A Mentés hálózati mappába funkció gyorsbeállítások nélkül is nagyon rövid idő alatt konfigurálható. Gyorsbeállítás nélkül azonban a felhasználóknak minden egyes beolvasási feladathoz meg kell adniuk a célmappa elérési útvonalát. Gyorsbeállítás szükséges, ha meg kívánja adni a Mentés hálózati mappába meta-adatait.

5. A **Mappa hozzáadása gyorsbeállítás** párbeszédpanelen adja meg az alábbi információkat:

- a. A **Gyorsbeállítás neve** mezőben adjon meg egy nevet a gyorsbeállítás számára.



MEGJEGYZÉS: Olyan nevet adjon a gyorsbeállításnak, amelyet a felhasználók könnyen megjegyezhetnek (pl. „Beolvasás és mentés egy mappába”).

- b. A **Gyorsbeállítás leírása** mezőbe írjon be egy leírást, melynek segítségével majd azonosítani tudja az elmentett gyorsbeállítást.
- c. Kattintson a **Tovább** gombra.

6. A **Célmappa konfigurálása** párbeszédpanelen adja meg az alábbi információkat:

- a. Az **UNC mappa útvonala** mezőbe írja be a beolvasott fájl mentési útvonalát.

A mappa elérési útvonala lehet egy teljesen meghatározott tartománynév (FQDN) (pl.: `\\servername.us.companyname.net\scans`) vagy egy szerver IP-címe (pl.: `\\16.88.20.20\scans`). Ügyeljen rá, hogy a mappa elérési útvonala (pl. `\scans`) is ott legyen a teljesen meghatározott tartománynév vagy az IP-cím után.



MEGJEGYZÉS: Az FQDN megbízhatóbb lehet, mint az IP-cím. Ha a szerver DHCP-n át kapja az IP-címét, az IP-cím módosulhat. Az IP-címmel létrehozott kapcsolat azonban gyorsabb lehet, mivel a nyomtatónak nem kell DNS-t alkalmaznia a célszerver megkereséséhez.

- b. A **Hitelesítési beállítások** legördülő menüben válasszon a következő lehetőségek közül:

- **Csatlakozáshoz használja a felhasználói hitelesítő adatokat a kezelőpanelen a bejelentkezést követően**
- **Mindig alkalmazza a hitelesítő adatokat**



MEGJEGYZÉS: A **Mindig alkalmazza a hitelesítő adatokat** kiválasztása esetén egy felhasználónevet és jelszót kell megadni a megfelelő mezőkben, a **Hozzáférés ellenőrzése** elem segítségével pedig ellenőrizni kell, hogy a nyomtató hozzáfér-e a mappához.

- c. Írja be a Windows-tartományt a **Windows-tartomány** mezőbe.



TIPP: A Windows-tartomány Windows 7 operációs rendszerben történő megkereséséhez kattintson a **Start** menüre, kattintson a **Vezérlőpultra**, majd kattintson a **Rendszer** lehetőségre.



A Windows-tartomány Windows 8 operációs rendszerben történő megkereséséhez kattintson a **Keresés** lehetőségre, írja be a **Rendszer** szót a keresőmezőbe, majd kattintson a **Rendszer** elemre.

A tartomány a **Számítógépnév, tartomány és munkacsoport beállításai** részben látható.

- d. Kattintson a **Tovább** gombra.
7. A **Fájlbeolvasási beállítások konfigurálása** párbeszédablakban állítsa be az alapértelmezett lapolvasási preferenciákat a gyorsbeállításához, majd kattintson a **Tovább** gombra.
8. Tekintse át az **Összefoglalás** párbeszédpanelt, és kattintson a **Befejezés** gombra.

Második módszer: A Beolvasás hálózati mappába beállítás funkció használata

Ezen opció segítségével a nyomtató „Mentés hálózati mappába” beállításának speciális konfigurációját érheti el a HP beágyazott webkiszolgálóval (EWS).

 **MEGJEGYZÉS:** Előkészületek: A nyomtató IP-címének vagy állomásnevének megjelenítéséhez érintse meg az Információ  ikont, majd érintse meg a Hálózat  ikont a nyomtató kezelőpaneljén.

Első lépés: A konfiguráció megkezdése

A Beolvasás hálózati mappába funkció beállításának megkezdéséhez kövesse az alábbi lépéseket.

1. Kattintson a **Beolvasás/digitális küldés** lapra.
2. A bal oldali navigációs ablaktáblában kattintson a **Beolvasás hálózati mappába funkció beállítása** hivatkozásra.

Második lépés: A Beolvasás hálózati mappába beállítások konfigurálása

A Beolvasás hálózati mappába funkció beállításához kövesse az alábbi eljárást.

1. A **Beolvasás hálózati mappába beállítása** oldalon jelölje be a **Beolvasás hálózati mappába engedélyezése** jelölőnégyzetet. Ha ez a jelölőnégyzet nincs bejelölve, a funkció nem érhető el a nyomtató kezelőpaneljén.
2. A bal oldali navigációs ablak Beolvasás hálózati mappába területén kattintson a **Gyorsbeállítások** lehetőségre. Kattintson a **Hozzáadás** gombra a **Gyorsbeállítások megadása** párbeszédpanel megnyitásához.

 **MEGJEGYZÉS:** A Gyorsbeállítások parancsikonokhoz kapcsolt feladatok, amelyek a nyomtató kezdőképernyőjéről, illetve a Gyorsbeállítások alkalmazásból érhetők el.

 **MEGJEGYZÉS:** A **Beolvasás hálózati mappába** funkció gyorsbeállítások nélkül is nagyon rövid idő alatt konfigurálható. Gyorsbeállítás nélkül azonban a felhasználóknak minden egyes beolvasási feladathoz meg kell adniuk a célmappa elérési útvonalát. Gyorsbeállítás szükséges, ha meg kívánja adni a Beolvasás hálózati mappába meta-adatait.

A Beolvasás hálózati mappába funkció teljes körű konfigurálásához végezze el a Gyorsbeállítás beállítása összes beállítását.

Első párbeszédpanel: A gyorsbeállítás nevének, leírásának és a felhasználóval való kommunikáció lehetőségeinek beállítása a kezelőpanelen

Állítsa be a felhasználói interakciókhoz kapcsolódó Gyorsbeállítási adatokat a nyomtató kezelőpaneljéről.

A **Gyorsbeállítási gomb helyének és a felhasználói kezelőpanel-interakció opcióinak beállítása** párbeszédablakban állítsa be, hogy a **Gyorsbeállítás** gomb hol jelenjen meg a nyomtató kezelőpanelén, illetve állítsa be, hogy a felhasználók milyen szintű műveleteket végezhetnek a kezelőpanelen.

1. A **Gyorsbeállítás neve** mezőben adjon meg egy nevet a gyorsbeállítás számára.

 **MEGJEGYZÉS:** Olyan nevet adjon a gyorsbeállításnak, amelyet a felhasználók könnyen megjegyezhetnek (pl. „Beolvasás és mentés egy mappába”).

2. A **Gyorsbeállítás leírása** mezőbe írjon be egy leírást, melynek segítségével majd azonosítani tudja az elmentett gyorsbeállítást.
3. A **Gyorsbeállítás indítása lehetőség** listában válasszon egyet a következő lehetőségek közül:

- Első lehetőség: **Belépés az alkalmazásba, majd a felhasználó nyomja meg az Indítás gombot.**
- Második lehetőség: **Indítás azonnal a választáskor.**

Válassza ki az alábbi rákérdezési lehetőségek egyikét:

- **Rákérdezés az eredeti oldalakra**
- **Rákérdezés további oldalakra**
- **Előnézet kérése**

 **MEGJEGYZÉS:** Amennyiben az **Indítás azonnal a választáskor** lehetőséget választotta, a következő lépésben be kell lépni a célmappába.

4. Kattintson a **Next** (Tovább) gombra.

Második párbeszédpanel: Mappabeállítások

A **Mappabeállítások** párbeszédpanel segítségével azon mappák típusát állíthatja be, ahova a nyomtató a beolvasott dokumentumokat küldi, illetve megadhatja a mappákra vonatkozó engedélyeket.

Két különböző célmappa közül választhat:

- Megosztott mappák vagy FTP-mappák
- Személyes megosztott mappák

Két különböző mappaengedély közül választhat:

- Olvasási és írási hozzáférés
- Csak írási hozzáférés

A következőkben a mappabeállítások módját ismertetjük.

Célmappa konfigurálása a beolvasott dokumentumok számára

A célmappa beállításához válassza az alábbi lehetőségek egyikét.

1. lehetőség: Megosztott mappa vagy FTP-mappa

A beolvasott dokumentumok szabványos megosztott vagy FTP-mappába történő elmentéséhez hajtsa végre az alábbi lépéseket.

1. Ha nincs kiválasztva, válassza ki a **Mentés megosztott mappába vagy FTP-mappába** lehetőséget.
2. Kattintson a **Hozzáadás...** elemre. Ekkor megnyílik a **Hálózati mappa elérési útvonal hozzáadása** párbeszédpanel.
3. A **Hálózati mappa elérési útvonal hozzáadása** párbeszédpanelen válasszon a következő lehetőségek közül:
 - Első lehetőség: **Mentés standard megosztott hálózati mappába.**

a. Ha nincs kiválasztva, válassza ki a **Mentés standard megosztott hálózati mappába** lehetőséget.

b. Az **UNC mappa útvonala** mezőbe írja be a mappa elérési útvonalát.

A mappa elérési útvonala lehet egy teljesen meghatározott tartománynév (FQDN) (pl.: \\servername.us.companyname.net\scans) vagy egy szerver IP-címe (pl.: \\16.88.20.20\scans). Ügyeljen rá, hogy a mappa elérési útvonala (pl. \scans) is ott legyen a teljesen meghatározott tartománynév vagy az IP-cím után.

 **MEGJEGYZÉS:** Az FQDN megbízhatóbb lehet, mint az IP-cím. Ha a kiszolgáló DHCP-n keresztül kapja az IP-címét, az IP-cím módosulhat. Az IP-címmel létrehozott kapcsolat azonban gyorsabb lehet, mivel a nyomtatónak nem kell DNS-t alkalmaznia a célkiszolgáló megkereséséhez.

c. Ahhoz, hogy a célmappában automatikusan almappát hozzon létre a beolvasott dokumentumokhoz, válassza ki az almappa nevének formátumát a **Speciális almappa** listából.

Ahhoz, hogy az almappához csak a beolvasási feladatot létrehozó felhasználó férhessen hozzá, válassza ki az **Almappa elérésének korlátozása a felhasználóra** elemet.

d. A beolvasott dokumentumok teljes elérési útvonalának megtekintéséhez kattintson az **Előnézet frissítése** lehetőségre.

e. A **Hitelesítési beállítások** listán válasszon a következő lehetőségek közül:

- **Csatlakozáshoz használja a felhasználói hitelesítő adatokat a kezelőpanelen a bejelentkezést követően**
- **Mindig alkalmazza a hitelesítő adatokat**

 **MEGJEGYZÉS:** Ha a **Mindig alkalmazza a hitelesítő adatokat** lehetőség van kiválasztva, felhasználónevet és jelszót kell megadni a megfelelő mezőkbe.

f. Írja be a Windows-tartományt a **Windows-tartomány** mezőbe.

 **MEGJEGYZÉS:** A Windows-tartomány Windows 7 operációs rendszerben történő megkereséséhez kattintson a **Start** menüre, kattintson a **Vezérlőpult**ra, majd kattintson a **Rendszer** lehetőségre.

A Windows-tartomány Windows 8 operációs rendszerben történő megkereséséhez kattintson a **Keresés** lehetőségre, írja be a **Rendszer** szót a keresőmezőbe, majd kattintson a **Rendszer** elemre.

A tartomány a **Számítógépnév, tartomány és munkacsoport beállításai** részben látható.

 **MEGJEGYZÉS:** Ha úgy állítja be a megosztott mappát, hogy mindenki elérje, a munkacsoport nevét (az alapértelmezés a „Workgroup”), a felhasználónevet és a jelszót meg kell adni a megfelelő mezőkben. Ha azonban a mappa egy bizonyos felhasználó mappáin belül van, és a mappa nem nyilvános, akkor annak a felhasználónak a felhasználónevét és jelszavát kell használni.

 **MEGJEGYZÉS:** Előfordulhat, hogy a számítógép neve helyett IP-címre lesz szükség. Számos otthoni útválasztó helytelenül kezeli a számítógépneveket, és nincs tartománynév-kiszolgáló (DNS). Ilyen esetekben a legjobb megoldás a statikus IP-cím megadása a megosztott számítógépen, a DHCP új IP-cím hozzárendelési problémájának enyhítésére. A tipikus otthoni útválasztó esetében ez olyan statikus IP-cím beállításával történik, amely azonos alhálózaton található, de kívül a DHCP címtartományán.

g. Kattintson az **OK** gombra.

- Második lehetőség: **Mentés FTP-kiszolgálóra.**

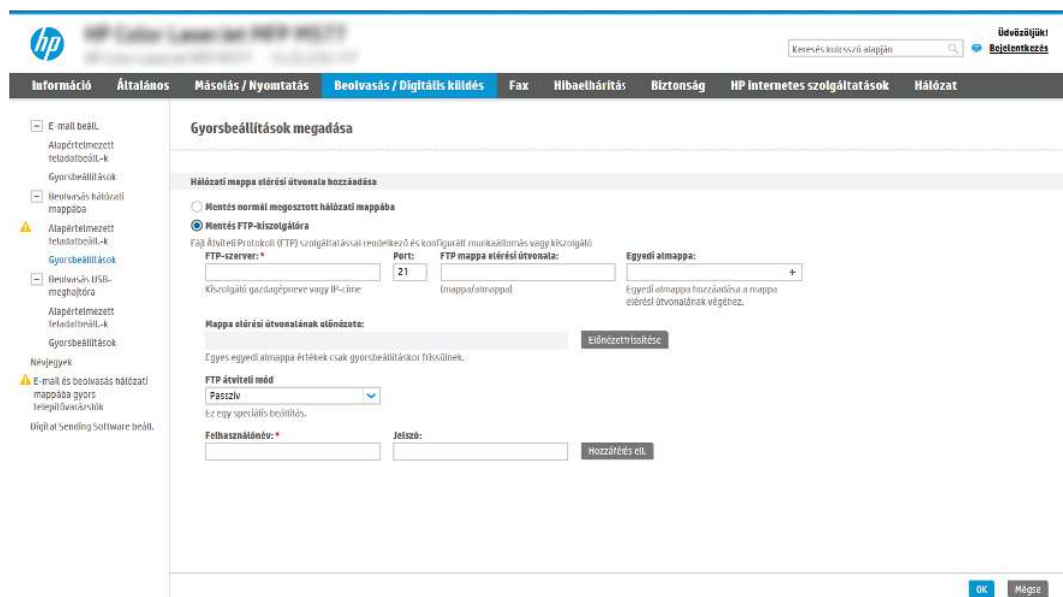

 **MEGJEGYZÉS:** Ha az FTP-hely a tűzfalon kívül van, akkor egy proxykiszolgálót kell megadni a hálózati beállítások között. Ezek a beállítások az **EWS Hálózatkezelés** lapon, a **Speciális** területen található.

a. Válassza ki a **Mentés FTP-szerverre** lehetőséget.

b. Az **FTP-szerver** mezőbe írja be az FTP-szerver nevét vagy IP-címét.

- c. A **Port** mezőbe írja be a port számát.



MEGJEGYZÉS: A legtöbb esetben nem kell módosítani az alapértelmezett portszámot.

- d. Ahhoz, hogy a célmappában automatikusan almappát hozzon létre a beolvasott dokumentumokhoz, válassza ki az almappa nevének formátumát a **Speciális almappa** listából.
- e. A beolvasott dokumentumok teljes elérési útvonalának megtekintéséhez kattintson az **Előnézet frissítése** lehetőségre.
- f. Az **FTP átviteli mód** listában válassza a következő lehetőségek egyikét:
- **Passzív**
 - **Aktív**
- g. A **Felhasználónév** mezőbe írja be a felhasználónevet.
- h. A **Jelszó** mezőbe írja be a jelszót.
- i. Kattintson a **Hozzáférés ellenőrzése** elemre a célhelyhez való hozzáférés megerősítéséhez.
- j. Kattintson az **OK** gombra.

2. lehetőség: Személyes megosztott mappa

Beolvasott dokumentumok személyes megosztott mappába történő elmentéséhez kövesse az alábbi lépéseket.



MEGJEGYZÉS: Ez az opció használatos olyan tartományi környezetekben, ahol a rendszergazda megosztott mappát konfigurál minden felhasználó számára. Ha a Mentés személyes megosztott mappába funkció konfigurálva van, a felhasználóknak be kell jelentkezniük a nyomtató kezelőpaneljén Windows hitelesítő adataik vagy LDAP hitelesítés használatával

1. Válassza ki a **Mentés személyes megosztott mappába** lehetőséget.
2. **A készülék felhasználó nevének lekérése az alábbi attribútum használatával** mezőben adja meg a felhasználó kezdőmappáját a Microsoft Active Directory helyen.



MEGJEGYZÉS: Gondoskodjon róla, hogy a felhasználó tudja, hol található ez a kezdőmappa a hálózaton.

3. Ha a mappa elérési útvonalának végéhez felhasználónév almappát szeretne hozzáadni, válassza ki az **Almappa létrehozása felhasználónév alapján** lehetőséget.

Ahhoz, hogy az almappához csak a beolvasási feladatot létrehozó felhasználó férhessen hozzá, válassza ki az **Almappa elérésének korlátozása a felhasználóra** elemet.

A célmappa jogosultságok kiválasztása

A célmappa-jogosultságok beállításához válassza az alábbi lehetőségek egyikét.

1. lehetőség: Olvasási és írási hozzáférés

A beolvasott dokumentumok olvasási és írási jogosultsággal konfigurált mappába történő elküldéséhez hajtsa végre az alábbi lépéseket



MEGJEGYZÉS: A **Csak olvasásra és írásra is elérhető mappába küldjön fájlt** lehetőség a mappellenőrzést és a feladatértesítést is támogatja.

1. Ha nincs kiválasztva, válassza ki a **Csak olvasásra és írásra is elérhető mappába küldjön fájlt** lehetőséget.
2. Ha azt szeretné, hogy a nyomtató leellenőrizze a mappához való hozzáférést a beolvasási feladat megkezdése előtt, válassza ki a **Mappaelérés ellenőrzése a feladat indítása előtt** lehetőséget.



MEGJEGYZÉS: A szkennelési munkák gyorsabban befejezhetők, ha a **Mappaelérés ellenőrzése a feladat indítása előtt** nincs kiválasztva; ha azonban a mappa nem érhető el, a beolvasási feladat sikertelen lesz.

3. Kattintson a **Tovább** gombra.

2. lehetőség: Csak írási hozzáférés

A beolvasott dokumentumok csak írási hozzáférésre konfigurált mappába történő küldéséhez végezze el az alábbi lépéseket



MEGJEGYZÉS: A **Csak írható mappákba való küldés engedélyezése** lehetőség nem támogatja a mappellenőrzést és a feladatértesítést.



MEGJEGYZÉS: Ha ez a lehetőség van kiválasztva, a nyomtató nem tudja növelni a beolvasott fájl sorszámozását. Minden beolvasáskor ugyanazt a fájlnévet küldi.

Válasszon időfüggő elő- vagy utótagot a beolvasási fájlnevhez, hogy minden beolvasás egyedi néven kerüljön mentésre, és ne íródjon felül az előző fájl. A fájlnévet a Gyorsbeállítás varázsló **Fájlbeállítások** párbeszédpaneljén megadott információk határozzák meg.

1. Válassza ki a **Csak írható mappákba való küldés engedélyezése** lehetőséget.
2. Kattintson a **Tovább** gombra.

Harmadik párbeszédpanel: Értesítési beállítások

Az **Értesítési beállítások** párbeszédpanel segítségével konfigurálhatja, hogy mikor küldjön értesítést a rendszer.

- Az **Értesítési beállítások** párbeszédpanelen végezze el a következő műveletek egyikét:



MEGJEGYZÉS: Értesítési e-mail küldéséhez a nyomtatón be kell állítani, hogy egy SMTP-szervert használjon az e-mail feladatok küldéséhez. Az SMTP-szerver e-mail-küldési beállításával kapcsolatos további információért lásd: [Beolvasás e-mailbe funkció beállítása](#) (c05523998).

- Első lehetőség: **Nincs értesítés.**
 - a. Válassza ki a **Nincs értesítés** lehetőséget.
 - b. Ahhoz, hogy a készülék figyelmeztesse a felhasználót az értesítési beállítások ellenőrzésére, válassza ki a **Felhasználó figyelmeztetése a feladat indítása előtt** lehetőséget, majd kattintson a **Tovább** gombra.
- Második lehetőség: **Értesítés a feladat befejezésekor.**

- a. Válassza ki az **Értesítés a feladat befejezésekor** elemet.
 - b. Válassza ki az értesítés kézbesítésének módját **Az értesítés kézbesítésének módja** listából.
Ha a kiválasztott értesítési mód az **E-mail**, adja meg az e-mail-címet az **Értesítési e-mail-cím** mezőbe.
 - c. Ha az értesítésben szeretné megjeleníteni az első beolvasott oldal indexképét, válassza ki az **Indexképpel együtt** lehetőséget.
 - d. Ahhoz, hogy a készülék figyelmeztesse a felhasználót az értesítési beállítások ellenőrzésére, válassza ki a **Felhasználó figyelmeztetése a feladat indítása előtt** lehetőséget, majd kattintson a **Tovább** gombra.
- Harmadik lehetőség: **Értesítés csak sikertelen feladat esetén**.
 - a. Válassza ki az **Értesítés csak sikertelen feladat esetén** lehetőséget.
 - b. Válassza ki az értesítés kézbesítésének módját **Az értesítés kézbesítésének módja** listából.
Ha a kiválasztott értesítési mód az **E-mail**, adja meg az e-mail-címet az **Értesítési e-mail-cím** mezőbe.
 - c. Ha az értesítésben szeretné megjeleníteni az első beolvasott oldal indexképét, válassza ki az **Indexképpel együtt** lehetőséget.
 - d. Ahhoz, hogy a készülék figyelmeztesse a felhasználót az értesítési beállítások ellenőrzésére, válassza ki a **Felhasználó figyelmeztetése a feladat indítása előtt** lehetőséget, majd kattintson a **Tovább** gombra.

Negyedik párbeszédpanel: Beolvasási beállítások

Hajtsa végre a beolvasási beállításokat az alábbiak szerint.

A **Beolvasási beállítások** párbeszédpanelen állítsa be a Gyorsbeállításokhoz az alapértelmezett beolvasási beállításokat, majd kattintson a **Tovább** gombra.

6-7. táblázat: Beolvasási beállítások

Funkció	Leírás
Eredeti méret	Az eredeti dokumentum oldalméretét választhatja ki.
Eredeti oldalak	Azt választhatja ki, hogy az eredeti dokumentum egyoldalas vagy kétoldalas.
Szöveg/kép optimalizálása	Ezen lehetőség kiválasztásával optimalizálhat egy adott tartalomtípust.
Tartalom tájolása	Kiválasztható, hogy az eredeti dokumentum tartalma milyen irányban helyezkedjen el: Álló vagy Fekvő .
Háttér tisztítása	Egy érték kiválasztásával eltávolíthatja a háttérben lévő halvány képeket, illetve eltávolíthatja a világos háttérszíneket.
Sötétség	Egy érték kiválasztásával beállíthatja, hogy a fájl mennyire legyen sötét.
Kontraszt	Egy érték kiválasztásával beállíthatja, hogy a fájl mennyire legyen kontrasztos.
Élesség	Egy érték kiválasztásával beállíthatja, hogy a fájl mennyire legyen éles.
Előnézeti kép	Ezen opció segítségével meghatározhatja, hogy szüksége van-e egy opcionális előnézetre, illetve ezzel az opcióval tilthatja le az előnézetet.
Körbevágási beállítások	Válassza ki, hogy engedélyezi-e egy adott feladat számára a körbevágást, illetve itt adhatja meg a körbevágás típusát.

6-7. táblázat: Beolvasási beállítások (folytatás)

Funkció	Leírás
Szélek törlése	Ezen beállítás kiválasztásával megadhatja a törölni kívánt margók szélességét (hüvelykben vagy milliméterben) az adott munka első és hátsó oldalához.

Ötödik párbeszédpanel: Fájlbeállítások

Hajtsa végre a fájlbeállításokat az alábbiak szerint.

A **Fájlbeállítások** párbeszédpanelen állítsa be a Gyorsbeállításokhoz tartozó alapértelmezett fájlbeállításokat, majd kattintson a **Tovább** gombra.

6-8. táblázat: Fájlbeállítások

Jellemző	Leírás
Fájlnev-előtag	Megadhatja a hálózati mappába mentett fájlok esetében használandó alapértelmezett fájlnev-előtagot.
Fájlnev	A menteni kívánt fájl alapértelmezett fájlneve. A beállítás kezelőpanelen történő szerkesztésének engedélyezéséhez jelölje be a Felhasználó által szerkeszthető jelölőnégyzetet.
Fájlnev-utótag	Megadhatja a hálózati mappába mentett fájlok esetében használandó alapértelmezett fájlnev-utótagot.
Fájlnev előnézet	Írjon be egy fájlnevet, majd kattintson az Előnézet frissítése gombra.
Fájl számozás formátuma	Válasszon egy fájlnev-formátumot, arra az esetre, amennyiben a feladatot több fájlra kívánja osztani.
Számozás hozzáadása, ha a munka egyetlen fájlból áll (pl. _1-1)	Válassza ezt a beállítást egy fájlnev számozásához, ha a feladat csak egyetlen fájlból áll, több fájl helyett.
Fájl típus	Válassza ki a mentett fájlhoz használandó fájlformátumot. A beállítás kezelőpanelen történő szerkesztésének engedélyezéséhez jelölje be a Felhasználó által szerkeszthető jelölőnégyzetet.
Nagyarányú tömörítés (kisebb fájl)	Válassza ezt a beállítást egy beolvasott fájl tömörítéséhez; ezáltal csökken a fájl méret. Azonban a nagy arányban tömörített fájl beolvasási folyamata a normál arányban tömörített fájléhoz képest hosszabb ideig tarthat.
PDF titkosítás	Ha a fájl típusa PDF, ez az opció a kimeneti PDF-fájlt titkosítja. A titkosítás részeként meg kell adni egy jelszót. A fájl megnyitásához ugyanazt a jelszót kell használni. A felhasználónak jelszót kell megadnia a feladat beolvasása előtt, ha az indítás gomb megnyomása előtt nem állított be jelszót.
Felbontás	Állítsa be a fájl felbontását. A nagyobb felbontású képek magasabb pont per hüvelyk (dpi) értékkel rendelkeznek, így több részlet látható rajtuk. A kisebb felbontású képek alacsonyabb pont per hüvelyk (dpi) értékkel rendelkeznek, és kevesebb részlet látható rajtuk, de a fájl kisebb méretű.
Minőség és fájl méret	Válassza ki a fájl minőségét. A magasabb minőségű képek nagyobb fájl méretűek lesznek, mint az alacsonyabb minőségű képek, és az elküldésük tovább tart.
Színes/fekete	Adja meg, hogy a másolatok színesek, szürke-feketével vagy csak feketével nyomtatottak legyenek-e.
Üres lapok kihagyása	Ha az Üres lapok kihagyása opció engedélyezve van, a rendszer figyelmen kívül hagyja az üres lapokat.
Metaadatok fájlformátuma	A legördülő lista segítségével válassza ki a metaadat-információkhoz tartozó fájlformátumot.

6-8. táblázat: Fájlbeállítások (folytatás)

Jellemző	Leírás
Több fájl létrehozása	Válassza ezt a beállítást az oldalak külön fájlokba történő beolvasásához egy előre meghatározott, fájlankénti maximális oldalszám alapján.

Hatodik párbeszédpanel: Összegzés

Az **Összegzés** párbeszédpanelen tekintse át az **Összegzés** párbeszédpanelt, majd kattintson a **Befejezés** gombra.

Harmadik lépés: A konfigurálás befejezése

A Beolvasás hálózati mappába funkció beállításához kövesse az alábbi lépéseket.

1. A bal oldali navigációs ablaktáblában kattintson a **Beolvasás hálózati mappába** elemre.
2. A Beolvasás hálózati mappába beállítás oldalon nézze át a kiválasztott beállításokat, majd kattintson az **Alkalmaz** gombra a beállítás befejezéséhez.

A Beolvasás USB-meghajtóra funkció beállítása

Engedélyezze a Beolvasás USB-meghajtóra funkciót, amely segítségével közvetlenül olvashat be dokumentumokat egy USB flash meghajtóra



- [Bevezetés a következő oldalon: 122](#)
- [Első lépés: A HP beágyazott webkiszolgáló \(EWS\) elérése a következő oldalon: 122](#)
- [Második lépés: Beolvasás USB-meghajtóra engedélyezése a következő oldalon: 123](#)
- [Harmadik lépés: A Gyorsbeállítások konfigurálása \(opcionális\) a következő oldalon: 123](#)
- [Alapértelmezett beolvasási beállítások a Beolvasás USB-meghajtóra beállításához a következő oldalon: 124](#)
- [Alapértelmezett fájlbeállítások a Mentés USB-eszközre beállításához a következő oldalon: 125](#)

Bevezetés

A nyomtató olyan funkcióval is rendelkezik, melynek segítségével lehetővé válik a beolvasott dokumentum USB flash meghajtóra történő elmentése. A funkció addig nem áll rendelkezésre, amíg nem konfigurálták a HP beágyazott webszerveren (EWS) keresztül.

Első lépés: A HP beágyazott webkiszolgáló (EWS) elérése

Ismerje meg, hogyan nyithatja meg az EWS-t a beállítási folyamat elindításához.

1. A nyomtató kezelőpaneljén érintse meg az Információs  ikont, majd a Hálózati  ikont az IP-cím vagy a gazdagép nevének megjelenítéséhez.
2. Nyisson meg egy webböngészőt, és adja meg a címsorban az IP-címet vagy a gazdagép nevét pontosan úgy, ahogyan a nyomtató kezelőpaneljén látható. Nyomja le a számítógép billentyűzetének **Enter** billentyűjét. Megnyílik a beágyazott webkiszolgáló.

 <https://10.10.XX.XXX>



MEGJEGYZÉS: Ha a webböngészőben megjelenik egy üzenet, amely arra figyelmeztet, hogy a webhely megnyitása nem feltétlenül biztonságos, válassza a folytatás lehetőséget. A webhely megnyitása nem károsítja a számítógépet.

Második lépés: Beolvasás USB-meghajtóra engedélyezése

A Beolvasás USB-meghajtóra funkció engedélyezéséhez kövesse az alábbi lépéseket.

1. Válassza a **Biztonság** lapot.
2. Görgessen a **Hardver portok** részhez, és győződjön meg arról, hogy engedélyezve van-e a **Gazdagép USB plug and play engedélyezése**.
3. Válassza ki a **Másolás/Nyomtatás** fület az MFP típusok esetében, illetve a **Nyomtatás** fület az SFP típusok esetében.
4. Jelölje be a **Mentés USB-eszközre engedélyezése** jelölőnégyzetet.
5. Kattintson az oldal alján látható **Alkalmaz** lehetőségre.

MEGJEGYZÉS: A legtöbb eszköz a szállításkor már rendelkezik telepített merevlemez-meghajtókkal (HDD-k). Néhány esetben további tárolóeszközök adhatók hozzá USB-n keresztül. Ellenőrizze, hogy a Mentés USB-eszközre funkciót ki kell-e bővíteni az USB-re és a merevlemez-meghajtóra.

Harmadik lépés: A Gyorsbeállítások konfigurálása (opcionális)

Gyorsbeállítások a Beolvasás USB-meghajtóra funkcióhoz történő létrehozásához kövesse az alábbi lépéseket.

MEGJEGYZÉS: A Gyorsbeállítások parancsikonokhoz kapcsolt feladatok, amelyek a nyomtató kezdőképernyőjéről, illetve a Gyorsbeállítások alkalmazásból érhetők el.

1. A bal oldali navigációs ablak **Beolvasás USB-re** területén kattintson a **Gyorsbeállítások** lehetőségre.
2. Válassza ki az alábbi lehetőségek egyikét:
 - Válasszon ki egy meglévő Gyorsbeállítást a táblázatban a **Gyorsbeállítások alkalmazás** alatt.

-VAGY-

 - Kattintson a **Hozzáadás** gombra a Gyorsbeállítás varázsló elindításához.

3. Ha a **Hozzáadás** elemre kattintott, megnyílik a Gyorsbeállítások megadása oldal. Adja meg az alábbi adatokat:
 - a. **Gyorsbeállítás neve:** Nevezze el az új Gyorsbeállítást.
 - b. **Gyorsbeállítás leírása:** Adja meg a Gyorsbeállítás leírását.
 - c. **Gyorsbeállítás indításának beállításai:** Beállíthatja, hogyan induljon el a Gyorsbeállítás, csak kattintson a **Belépés az alkalmazásba, majd a felhasználó nyomja meg az Indítás gombot** lehetőségre vagy az **Indítás azonnal a kezdőképernyőn való kiválasztást követően** lehetőségre.
4. Válasszon ki egy alapértelmezett helyet, ahová a kezelőpanel USB-portjába helyezett USB-tárolóeszközön a beolvasott fájlok mentésre kerüljenek, majd kattintson a **Tovább** gombra. Az alapértelmezett hely lehetőségei a következők:
 - **Mentés az USB-tárolóeszköz gyökérkönyvtárába.**
 - **Mappa létrehozása vagy ebbe a mappába helyezés az USB-eszközön** – Az USB-tárolóeszközön található mappa elérési útvonalát meg kell határozni, amikor ezt a fájlhely lehetőséget használják. Visszaperjelet \ kell használnia annak érdekében, hogy az elérési útvonalban elválassza a mappa\almappa nevét.
5. Válasszon ki egy opciót az **Értesítés a következő esetben:** legördülő listán, és kattintson a **Tovább** gombra.

Ez a beállítás határozza meg, hogy a felhasználók kapjanak-e értesítést (s ha igen, milyen módon), ha a Mentés USB-eszközre Gyorsbeállítással végzett feladat sikeresen befejeződik, vagy meghíúsul. Az **Értesítés a következő esetben:** beállítás opciói a következők:

 - **Nincs értesítés**
 - **Értesítés a feladat befejezésekor**
 - **Értesítés csak sikertelen feladat esetén**
6. Válassza ki a Gyorsbeállítás **Beolvasási beállításait**, majd kattintson a **Tovább** gombra.

 **MEGJEGYZÉS:** A rendelkezésre álló beolvasási beállításokkal kapcsolatos további tudnivalókért lásd: [Alapértelmezett beolvasási beállítások a Beolvasás USB-meghajtóra beállításához a következő oldalon: 124](#)

7. Válassza ki a Gyorsbeállítás **Fájlbeállításait**, majd kattintson a **Tovább** gombra.

 **MEGJEGYZÉS:** A rendelkezésre álló fájlbeállításokkal kapcsolatos további tudnivalókért lásd: [Alapértelmezett beolvasási beállítások a Beolvasás USB-meghajtóra beállításához a következő oldalon: 124](#)

8. Tekintse át a beállítások összefoglalását, majd a gyorsbeállítás mentéséhez kattintson a **Befejezés** elemre. A beállítások szerkesztéséhez kattintson az **Előző** lehetőségre.

Alapértelmezett beolvasási beállítások a Beolvasás USB-meghajtóra beállításához

Tekintse át a Beolvasás USB-meghajtóra beállítása lehetőség alapértelmezett beállításait.

6-9. táblázat: Beolvasási beállítások a Beolvasás USB-meghajtóra beállításához

Funkció	Leírás
Eredeti méret	Az eredeti dokumentum oldalméretét választhatja ki.
Eredeti oldalak	Azt választhatja ki, hogy az eredeti dokumentum egyoldalas vagy kétoldalas.
Szöveg/kép optimalizálása	Ezen lehetőség kiválasztásával optimalizálhat egy adott tartalomtípust.
Tartalom tájolása	Kiválasztható, hogy az eredeti dokumentum tartalma milyen irányban helyezkedjen el: Álló vagy Fekvő .
Háttér tisztítása	Egy érték kiválasztásával eltávolíthatja a háttérben lévő halvány képeket, illetve eltávolíthatja a világos háttérszíneket.
Sötétség	Egy érték kiválasztásával beállíthatja, hogy a fájl mennyire legyen sötét.
Kontraszt	Egy érték kiválasztásával beállíthatja, hogy a fájl mennyire legyen kontrasztos.
Élesség	Egy érték kiválasztásával beállíthatja, hogy a fájl mennyire legyen éles.
Előnézeti kép	Ezen opció segítségével meghatározhatja, hogy szüksége van-e egy opcionális előnézetre, illetve ezzel az opcióval tilthatja le az előnézetet.
Körbevágási beállítások	Válassza ki, hogy engedélyezi-e egy adott feladat számára a körbevágást, illetve itt adhatja meg a körbevágás típusát.
Szélek törlése	Ezen beállítás kiválasztásával megadhatja a törölni kívánt margók szélességét (hüvelykben vagy milliméterben) az adott munka első és hátsó oldalához.

Alapértelmezett fájlbeállítások a Mentés USB-eszközre beállításához

Tekintse át a Mentés USB-eszközre beállítás lehetőségeit.

6-10. táblázat: Fájlbeállítások a Mentés USB-eszközre beállításához

Beállítás neve	Leírás
Fájlnev-előtag	Megadhatja a hálózati mappába mentett fájlok esetében használandó alapértelmezett fájlnev-előtagot.
Fájlnev	A menteni kívánt fájl alapértelmezett fájlneve. A beállítás kezelőpanelen történő szerkesztésének engedélyezéséhez jelölje be a Felhasználó által szerkeszthető jelölőnégyzetet.
Fájlnev-utótag	Megadhatja a hálózati mappába mentett fájlok esetében használandó alapértelmezett fájlnev-utótagot. Ismétlődő alapértelmezett fájlnev-utótag: [filename]_YYYYMMDDT
Fájlnev előnézet	Írjon be egy fájlnevet, majd kattintson az Előnézet frissítése gombra.
Fájl számozás formátuma	Válasszon egy fájlnev-formátumot, arra az esetre, amennyiben a feladatot több fájlra kívánja osztani.
Számozás hozzáadása, ha a munka egyetlen fájlból áll (pl. _1-1)	Válassza ezt a beállítást egy fájlnev számozásához, ha a feladat csak egyetlen fájlból áll, több fájl helyett.
Fájl típus	Válassza ki a mentett fájlhoz használandó fájlformátumot. A beállítás kezelőpanelen történő szerkesztésének engedélyezéséhez jelölje be a Felhasználó által szerkeszthető jelölőnégyzetet.

6-10. táblázat: Fájlbeállítások a Mentés USB-eszközre beállításához (folytatás)

Beállítás neve	Leírás
Nagyarányú tömörítés (kisebb fájl)	Válassza ezt a beállítást egy beolvasott fájl tömörítéséhez; ezáltal csökken a fájl méret. Azonban a nagy arányban tömörített fájl beolvasási folyamata a normál arányban tömörített fájléhoz képest hosszabb ideig tarthat.
PDF titkosítás	Ha a fájl típusa PDF, ez az opció a kimeneti PDF-fájlt titkosítja. A titkosítás részeként meg kell adni egy jelszót. A fájl megnyitásához ugyanazt a jelszót kell használni. A felhasználónak jelszót kell megadnia a feladat beolvasása előtt, ha az indítás gomb megnyomása előtt nem állított be jelszót.
Felbontás	Állítsa be a fájl felbontását. A nagyobb felbontású képek magasabb pont per hüvelyk (dpi) értékkel rendelkeznek, így több részlet látható rajtuk. A kisebb felbontású képek alacsonyabb pont per hüvelyk (dpi) értékkel rendelkeznek, és kevesebb részlet látható rajtuk, de a fájl kisebb méretű.
Minőség és fájl méret	Válassza ki a fájl minőségét. A magasabb minőségű képek nagyobb fájl méretűek lesznek, mint az alacsonyabb minőségű képek, és az elküldésük tovább tart.
Színes/fekete	Adja meg, hogy a másolatok színesek, szürke-feketével vagy csak feketével nyomtatottak legyenek-e.
Üres lapok kihagyása	Ha az Üres lapok kihagyása opció engedélyezve van, a rendszer figyelmen kívül hagyja az üres lapokat.
Több fájl létrehozása	Válassza ezt a beállítást az oldalak külön fájlba történő beolvasásához egy előre meghatározott, fájlonkénti maximális oldalszám alapján.

A Beolvasás SharePoint felületre beállítása (csak Flow típusok esetén)

Ismerje meg a Beolvasás e-mailbe funkció engedélyezése és beállítása funkciót a beágyazott webkiszolgálóban (EWS).

- [Bevezetés a következő oldalon: 127](#)
- [Mielőtt hozzákezdene a következő oldalon: 127](#)
- [Első lépés: A HP beágyazott webkiszolgáló \(EWS\) elérése a következő oldalon: 127](#)
- [Második lépés: A Mentés SharePoint felületre engedélyezése és Mentés SharePoint felületre Gyorsbeállítás létrehozása a következő oldalon: 128](#)
- [Fájl beolvasása és mentése közvetlenül Microsoft® SharePoint oldalra a következő oldalon: 130](#)
- [A Beolvasás SharePoint felületre funkció beolvasási beállításainak és opcióinak gyorsbeállítása a következő oldalon: 132](#)

Bevezetés

A Mentés SharePoint® felületre opció segítségével dokumentumokat olvashat be közvetlenül a Microsoft® SharePoint oldalra. Ezt a funkciót használva nem kell a dokumentumokat hálózati mappába, USB flash meghajtóra vagy e-mail-üzenetbe beolvasni, majd manuálisan feltölteni a fájlokat a SharePoint oldalra.

A Mentés SharePoint® felületre funkció minden beolvasási opciót támogat, beleértve a dokumentumok képként történő beolvasásának képességét vagy az OCR-funkciók használatát szöveges fájlok vagy kereshető PDF-fájlok létrehozásához.

Ez a funkció alapértelmezés szerint ki van kapcsolva. Engedélyezze a **Mentés SharePoint® felületre** funkciót a HP beágyazott webkiszolgálón (EWS).





MEGJEGYZÉS: A **Mentés SharePoint® felületre** funkció csak workflow-nyomtatókon érhető el.

Mielőtt hozzákezdene

A művelet elvégzése előtt a beolvasott fájlok célmappájának már léteznie kell a SharePoint felületen, illetve a célmappa írási jogosultságát is engedélyezni kell. A Mentés SharePoint® felületre funkció alapértelmezés szerint le van tiltva.

Első lépés: A HP beágyazott webkiszolgáló (EWS) elérése

Ismerje meg, hogyan nyithatja meg az EWS-t a beállítási folyamat elindításához.

1. A nyomtató kezelőpaneljén érintse meg az Információs  ikont, majd a Hálózati  ikont az IP-cím vagy a gazdagép nevének megjelenítéséhez.

- Nyisson meg egy webböngészőt, és adja meg a címsorban az IP-címet vagy a gazdagép nevét pontosan úgy, ahogyan a nyomtató kezelőpaneljén látható. Nyomja le a számítógép billentyűzetének **Enter** billentyűjét. Megnyílik a beágyazott webkiszolgáló.

https://10.10.XX.XXX

MEGJEGYZÉS: Ha a webböngészőben megjelenik egy üzenet, amely arra figyelmeztet, hogy a webhely megnyitása nem feltétlenül biztonságos, válassza a folytatás lehetőséget. A webhely megnyitása nem károsítja a számítógépet.

Készülék állapota

Az alvási üzemmód bekapcsolva

Kellékek

Sárga festékkazetta Rendelés: 506A (CF362A)	50%*	Bíbor festékkazetta Rendelés: 506A (CF363A)	50%*	Ciánkék festékkazetta Rendelés: 506A (CF361A)	50%*	Fekete festékkazetta Rendelés: 506A (CF360A)	40%*
Beégetőkészlet Rendelés: 110V-B5L35A, 220V-B5...	100%*	Lapadagoló készlet Rendelés: B5L32A	100%*				

Festéktároló egység B5L37A: **OK**

* Beesült szintek. A lényeges szintek változhatnak.

Média

Domenet/Kimenet	Állapot	Kapacitás	Méret	Típus
1. tálcá	<input type="checkbox"/> Kimerült	100 lap	Bármely méret	Bármely típus
2. tálcá	<input checked="" type="checkbox"/> OK	550 lap	Letter (8,5x11)	Normál
Szabványos tálcá	<input type="checkbox"/> OK	250 lap	N/A	N/A



Második lépés: A Mentés SharePoint felületre engedélyezése és Mentés SharePoint felületre Gyorsbeállítás létrehozása

A **Mentés SharePoint felületre** funkció engedélyezéséhez és egy **Beolvasás SharePoint felületre** Gyorsbeállítás létrehozásához kövesse az alábbi lépéseket

- A felső navigációs füleknél kattintson a **Beolvasás/Digitális küldés** lehetőségre.
- A bal oldali navigációs ablaktáblán kattintson a **Mentés SharePoint® felületre** elemre.

MEGJEGYZÉS: A Gyorsbeállítások parancsikonokhoz kapcsolt feladatok, amelyek a nyomtató kezdőképernyőjéről, illetve a **Gyorsbeállítások** alkalmazásból érhetők el.

- Jelölje be a **Mentés SharePoint® felületre engedélyezése** elemet, majd kattintson az **Alkalmaz** gombra.
- A bal oldali navigációs ablak **Mentés SharePoint® felületre** területén kattintson a **Gyorsbeállítások** lehetőségre. Kattintson a **Hozzáadás** gombra a Gyorsbeállítás varázsló elindításához.
- Írjon be értékeket a **Gyorsbeállítás neve** (pl. „Beolvasás SharePoint szolgáltatásba”) és a **Gyorsbeállítás leírása** mezőkbe.
- Válasszon egy **Gyorsbeállítás indítása lehetőséget**, melynek segítségével megadhatja, hogy mi történjen az után, hogy a nyomtató kezelőpaneljén kiválasztja az adott gyorsbeállítást, majd ezt követően nyomja meg a **Tovább** elemet.

7. Az alábbi lépéseket követve adhatja hozzá az útvonalat a SharePoint mappához:
- A **SharePoint célhelybeállítások** oldalon kattintson a **Hozzáadás** gombra a **SharePoint útvonal hozzáadása** oldal megnyitásához.
 - Nyisson meg egy másik böngészőablakot, keresse meg a használni kívánt SharePoint mappát, majd a SharePoint mappa elérési útvonalát másolja át abból a böngészőablakból.
 - Illessze be a SharePoint mappa elérési útvonalát a **SharePoint útvonal:** mezőbe.
 - Alapértelmezés szerint a nyomtató felülírja az új fájl nevével esetlegesen megegyező nevű meglévő fájlt. Távolítsa el a jelölést a **Létező fájlok felülírása** opció mellől, hogy a valamely meglévő fájlal egyező nevű új fájl frissített idő/dátum bélyegzőt kapjon.
 - Válasszon egy lehetőséget a **Hitelesítési beállítások** legördülő menüből. Válassza ki, hogy a SharePoint oldalra hitelesítő adatokkal kell-e bejelentkezni, vagy tárolja-e a rendszer a hitelesítő adatokat a Gyorsbeállításon belül.
-
-  **MEGJEGYZÉS:** Ha a **Hitelesítési beállítások** legördülő menüben **A felhasználó hitelesítő adatainak használata a csatlakozáshoz a kezelőpanelen történő bejelentkezés után** lehetőséget választja ki, a bejelentkezett felhasználónak megfelelő írási jogosultsággal kell rendelkeznie a megadott SharePoint felülethez.
-  **MEGJEGYZÉS:** Biztonsági okokból a nyomtató nem jeleníti meg a Gyorsbeállítás varázslóban megadott hitelesítő adatokat.
-
- Kattintson az **OK** gombra a SharePoint útvonal-beállítás befejezéséhez, és lépjen vissza a **SharePoint célhelybeállítások** oldalra.
8. Válassza ki a **Mappaelérés ellenőrzése feladatindítás előtt** lehetőséget, hogy a célmappaként megadott SharePoint mappa biztosan mindig elérhető legyen, amikor a Gyorsbeállítást használják. Ha ez a lehetőség nincs kiválasztva, a feladatokat sokkal gyorsabban lehet elmenteni a SharePoint mappába. Azonban ha ez a beállítás nincs kiválasztva és a SharePoint mappa nem elérhető, akkor a feladat végrehajtása sikertelen lesz.
9. Kattintson a **Tovább** gombra.
10. Állítson be egy **Értesítés a következő esetben** paramétert az Értesítési beállítások oldalon. Ezzel a beállítással konfigurálható, hogy a Gyorsbeállítás ne küldjön értesítést, illetve hogy e-mail üzenetet küldjön vagy összefoglaló oldalt nyomtasson ki, ha egy adott feladat sikeres végrehajtásra kerül vagy sikertelen. Válassza ki a következő lehetőségek egyikét az **Értesítés a következő esetben** legördülő menüből:
- Ha a **Nincs értesítés** lehetőséget választja, akkor a Gyorsbeállítás nem küld értesítést, amikor egy feladat sikeresen befejeződik, illetve meghiúsul.
 - Ha az **Értesítés a feladat befejezésekor** lehetőséget választja, akkor a Gyorsbeállítás értesítést küld, amikor egy feladat sikeresen befejeződik.
 - Ha az **Értesítés csak sikertelen feladat esetén** lehetőséget választja, akkor a Gyorsbeállítás értesítést küld, amikor egy feladat meghiúsul.
- Az **Értesítés a feladat befejezésekor** vagy az **Értesítés csak sikertelen feladat esetén** lehetőség kiválasztása esetén szükséges **Az értesítés kézbesítésének módja:** paraméter beállítása. Jelöljön ki egyet az alábbi lehetőségek közül:

- **E-mail:** Ezzel a beállítással e-mailt küldhet, amikor a kiválasztott értesítési helyzet áll fenn. Ehhez a lehetőséghez érvényes e-mail-címnek kell szerepelnie az **Értesítési e-mail-cím:** mezőben.

 **MEGJEGYZÉS:** Az e-mail értesítés funkció használatához előbb konfigurálni kell az e-mail funkciót a nyomtatón.

- **Nyomatás:** Ezzel a beállítással kinyomtathatja az értesítést, amikor a kiválasztott értesítési helyzet áll fenn.

 **MEGJEGYZÉS:** Ha azt szeretné, hogy mindkét értesítési lehetőségnél megjelenjen a feladat beolvasott, első oldalának miniatűr képe is, válassza a **Miniatűrrel együtt** beállítást.

11. Kattintson a **Tovább** gombra.
12. Válassza ki a kívánt opciókat a **Beolvasási beállítások** ablakban, majd kattintson a **Tovább** gombra. A további tudnivalókat lásd itt: [6-12. táblázat: A Beolvasás SharePoint felületre beolvasási beállításai a következő oldalon: 132.](#)
13. Válassza ki a kívánt opciókat a **Fájlbeállítások** ablakban, majd kattintson a **Tovább** gombra. A további tudnivalókat lásd itt: [6-13. táblázat: A Beolvasás SharePoint felületre fájlbeállításai a következő oldalon: 132.](#)
14. Tekintse át a beállítások összefoglalását. Ezt követően a gyorsbeállítás mentéséhez kattintson a **Befejezés** elemre. A beállítások szerkesztéséhez kattintson az **Előző** lehetőségre.

Fájl beolvasása és mentése közvetlenül Microsoft SharePoint oldalra

Dokumentumok egy SharePoint oldalra történő közvetlen beolvasásához kövesse az alábbi lépéseket.

1. Helyezze a dokumentumot nyomtatott oldalával lefelé a lapolvasó üvegére vagy nyomtatott oldalával felfelé a lapadagolóba, majd állítsa be a papírvezetőket a papír méretének megfelelően.
2. A nyomtató kezelőpaneljének kezdőképernyőjén görgessen a **Lapolvasás** elemhez, és válassza ki a **Beolvasás SharePoint® felületre** lehetőséget.

 **MEGJEGYZÉS:** Előfordulhat, hogy a funkció használatához be kell jelentkeznie a nyomtatón.

3. Egy Gyorsbeállítás kiválasztásához a **Gyorsbeállítások és Alapértelmezések** területen érintse meg a **Betöltés** gombot. Válasszon ki egy Gyorsbeállítást, majd érintse meg a **Betöltés** elemet.
4. Érintse meg a **Fájlnév:** szövegmezőt a billentyűzet megnyitásához, majd gépelje be a fájlhoz használni kívánt nevet a képernyőn megjelenő, vagy a fizikai billentyűzet segítségével. Érintse meg az Enter gombot .
5. Érintse meg a **Beállítások** lehetőséget a dokumentum beállításainak megtekintéséhez és konfigurálásához.

6. Érintse meg a képernyő jobb oldali paneljét a dokumentum előnézeti képéhez. Az előnézeti képernyőn a képernyő jobb oldalán lévő gombok használatával módosíthatja az előnézeti beállításokat és átrendezhet, elforgathat, behelyezhet vagy eltávolíthat lapokat.

6-11. táblázat: Az előnézetpanel jobb oldalán található gombok

Gomb	Leírás
	Ezekkel a gombokkal válthat az egyoldalas nézet és a miniatűr nézet között. A miniatűr nézetben több beállítás érhető el, mint az egyoldalas nézetben.
	
	Ezekkel a gombokkal nagyíthatja fel vagy kicsinyítheti le a kiválasztott oldalt. MEGJEGYZÉS: A gombok használatához egyszerre csak egy oldalt válasszon ki.
	
	Ezzel a gombbal forgathatja el 180 fokkal az oldalt. MEGJEGYZÉS: Ez a gomb csak miniatűr nézetben érhető el.
	Ezzel a gombbal törölheti a kiválasztott oldalakat. MEGJEGYZÉS: Ez a gomb csak miniatűr nézetben érhető el.
	Ezekkel a gombokkal átrendezheti az oldalakat a dokumentumon belül. Válasszon ki egy vagy több oldalt, és helyezze át a bal vagy jobb oldalra. MEGJEGYZÉS: Ezek a gombok csak miniatűr nézetben érhetőek el.
	
	Ezzel a gombbal további oldalakat adhat a dokumentumhoz. A nyomtató a hozzáadott oldalak beolvasását kéri.
	Ezzel a gombbal törölheti az előnézetben eszközölt változtatásokat és kezdheti újra a feladatot.
	Érintse meg ezt a gombot az előnézeti képernyő összecsukásához, és a Másolás képernyőre való visszatéréshez.

7. A fájl mentéséhez érintse meg az Indítás  gombot.

A Beolvasás SharePoint felületre funkció beolvasási beállításainak és opcióinak gyorsbeállítása

A Beolvasás SharePoint felületre gyorsbeállítások hozzáadásakor, szerkesztésekor vagy másolásakor tekintse át a Gyorsbeállítás varázslóban rendelkezésre álló beállításokat és opciókat.

6-12. táblázat: A Beolvasás SharePoint felületre beolvasási beállításai

Jellemző	Leírás
Eredeti méret	Az eredeti dokumentum oldalméretét választhatja ki.
Eredeti oldalak	Azt választhatja ki, hogy az eredeti dokumentum egyoldalas vagy kétoldalas.
Szöveg/kép optimalizálása	Ezen lehetőség kiválasztásával optimalizálhat egy adott tartalomtípust.
Tartalom tájolása	Kiválasztható, hogy az eredeti dokumentum tartalma milyen irányban helyezkedjen el: Álló vagy Fekvő .
Háttér tisztítása	Egy érték kiválasztásával eltávolíthatja a háttérben lévő halvány képeket, illetve eltávolíthatja a világos háttérszíneket.
Sötétség	Egy érték kiválasztásával beállíthatja, hogy a fájl mennyire legyen sötét.
Kontraszt	Egy érték kiválasztásával beállíthatja, hogy a fájl mennyire legyen kontrasztos.
Élesség	Egy érték kiválasztásával beállíthatja, hogy a fájl mennyire legyen éles.
Előnézeti kép	Ezen opció segítségével meghatározhatja, hogy szüksége van-e egy opcionális előnézetre, illetve ezzel az opcióval tilthatja le az előnézetet.
Körbevágási beállítások	Válassza ki, hogy engedélyezi-e egy adott feladat számára a körbevágást, illetve itt adhatja meg a körbevágás típusát.
Szélek törlése	Ezen beállítás kiválasztásával megadhatja a törölni kívánt margók szélességét (hüvelykben vagy milliméterben) az adott munka első és hátsó oldalához.

6-13. táblázat: A Beolvasás SharePoint felületre fájlbeállításai

Jellemző	Leírás
Fájlnev-előtag	Adja meg a menteni kívánt fájlok esetében használandó alapértelmezett fájlnev-előtagot.
Fájlnev	A menteni kívánt fájl alapértelmezett fájlneve. A beállítás kezelőpanelen történő szerkesztésének engedélyezéséhez jelölje be a Felhasználó által szerkeszthető jelölőnégyzetet.
Fájlnev-utótag	Adja meg a menteni kívánt fájlok esetében használandó alapértelmezett fájlnev-utótagot. Ismétlődő alapértelmezett fájlnev-utótag: [filename]_YYYYMMDDT
Fájlnev előnézet	Írjon be egy fájlnevet, majd kattintson az Előnézet frissítése gombra.
Fájlszámozás formátuma	Válasszon egy fájlnev-formátumot, arra az esetre, amennyiben a feladatot több fájlra kívánja osztani.
Számozás hozzáadása, ha a munka egyetlen fájlból áll (pl. _1-1)	Válassza ezt a beállítást egy fájlnev számozásához, ha a feladat csak egyetlen fájlból áll, több fájl helyett.
Fájl típus	Válassza ki a mentett fájlhoz használandó fájlformátumot. A beállítás kezelőpanelen történő szerkesztésének engedélyezéséhez jelölje be a Felhasználó által szerkeszthető jelölőnégyzetet.

6-13. táblázat: A Beolvasás SharePoint felületre fájlbeállításai (folytatás)

Jellemző	Leírás
Nagyarányú tömörítés (kisebb fájl)	Válassza ezt a beállítást egy beolvasott fájl tömörítéséhez; ezáltal csökken a fájl méret. Azonban a nagy arányban tömörített fájl beolvasási folyamata a normál arányban tömörített fájléhoz képest hosszabb ideig tarthat.
PDF titkosítás	Ha a fájl típusa PDF, ez az opció a kimeneti PDF-fájlt titkosítja. A titkosítás részeként meg kell adni egy jelszót. A fájl megnyitásához ugyanazt a jelszót kell használni. A felhasználónak jelszót kell megadnia a feladat beolvasása előtt, ha az indítás gomb megnyomása előtt nem állított be jelszót.
Felbontás	Állítsa be a fájl felbontását. A nagyobb felbontású képek magasabb pont per hüvelyk (dpi) értékkel rendelkeznek, így több részlet látható rajtuk. A kisebb felbontású képek alacsonyabb pont per hüvelyk (dpi) értékkel rendelkeznek, és kevesebb részlet látható rajtuk, de a fájl kisebb méretű.
Minőség és fájl méret	Válassza ki a fájl minőségét. A magasabb minőségű képek nagyobb fájl méretűek lesznek, mint az alacsonyabb minőségű képek, és az elküldésük tovább tart.
Színes/fekete	Megadhatja, hogy a másolatok színesek, illetve szürke-feketével vagy feketével nyomtatottak legyenek-e.
Üres lapok kihagyása	Ha az Üres lapok kihagyása opció engedélyezve van, a rendszer figyelmen kívül hagyja az üres lapokat.
Több fájl létrehozása	Válassza ezt a beállítást az oldalak külön fájlokba történő beolvasásához egy előre meghatározott, fájlonkénti maximális oldalszám alapján.

Gyorsbeállítás létrehozása

A lapolvasás Gyorsbeállításainak segítségével gyorsan elérheti az előzetesen megadott feladatbeállításokat. A HP beágyazott webszerver segítségével Gyorsbeállításokat hozhat létre, amelyek elérhetők lesznek a nyomtató kezelőpaneljén lévő Gyorsbeállítások alkalmazáson keresztül.

- [Bevezetés a következő oldalon: 134](#)
- [Első lépés: A HP beágyazott webkiszolgáló \(EWS\) elérése a következő oldalon: 134](#)
- [Második lépés: Gyorsbeállítások hozzáadása és kezelése a következő oldalon: 135](#)

Bevezetés

A Gyorsbeállítások parancsikonokhoz kapcsolt feladatok, amelyek a Kezdőképernyőn, illetve a nyomtató kezelőpaneljének [Gyorsbeállítások](#) funkcióján keresztül érhetők el, így nem érintik az alapprogramhoz megadott alapértelmezett beállításokat. Egy gyorsbeállítás nyomtató-kezelőpanelről történő használatához engedélyezze az alpprogramot.



Hozzon létre gyorsbeállításokat a következő alpprogramokhoz, ezzel növelve a feladat pontosságát és csökkentve a feladat elvégzéséhez szükséges időt:

- **E-mail** - Az e-mailes Gyorsbeállítások segítségével konfigurálhatja és mentheti a gyakran használt beállításokat, amikor feladatokat küld a nyomtatóról e-mailen keresztül, e-mail mellékletként.
- **Fax** - A fax Gyorsbeállításai segítségével konfigurálhatja és mentheti a faxolási feladatokhoz gyakran használt beállításokat.
- **Mentés hálózati mappába** - A Mentés hálózati mappába Gyorsbeállításainak segítségével konfigurálhatja és mentheti a gyakran használt beállításokat, amikor feladatokat ment egy hálózati mappába.
- **Mentés USB-eszközre** - A Mentés USB-eszközre Gyorsbeállításainak segítségével konfigurálhatja és mentheti a leggyakrabban használt beállításokat, amikor feladatokat ment USB-eszközre.
- **Másolás** (csak multifunkciós nyomtatók esetén) - A Másolás Gyorsbeállításai segítségével konfigurálhatja és mentheti a feladatok másolásához gyakran használt beállításokat.
- **Mentés SharePoint® felületre** (csak Flow típusok esetén) - A Mentés SharePoint felületre Gyorsbeállításai segítségével konfigurálhatja és mentheti a gyakran használt beállításokat, amikor feladatokat ment SharePoint-helyre.

Válasszon a számos különböző feladatlehetőség közül, pl. a feladat azonnali elindítása a gyorsbeállítás kiválasztásakor vagy képelőnézet igénylése a feladat elindítása előtt.

Első lépés: A HP beágyazott webkiszolgáló (EWS) elérése

Ismerje meg, hogyan nyithatja meg az EWS-t a beállítási folyamat elindításához.

1. A nyomtató kezelőpaneljén érintse meg az Információs  ikont, majd a Hálózati  ikont az IP-cím vagy a gazdagép nevének megjelenítéséhez.

2. Nyisson meg egy webböngészőt, és adja meg a címsorban az IP-címet vagy a gazdagép nevét pontosan úgy, ahogyan a nyomtató kezelőpaneljén látható. Nyomja le a számítógép billentyűzetének **Enter** billentyűjét. Megnyílik a beágyazott webkiszolgáló.

https://10.10.XX.XXX



MEGJEGYZÉS: Ha a webböngészőben megjelenik egy üzenet, amely arra figyelmeztet, hogy a webhely megnyitása nem feltétlenül biztonságos, válassza a folytatás lehetőséget. A webhely megnyitása nem károsítja a számítógépet.

The screenshot shows the HP printer's web interface. The top navigation bar includes 'Információ', 'Általános', 'Másolás / Nyomtatás', 'Beolvasás / Digitális küldés', 'Fax', 'Kellékek', 'Hibaelhárítás', 'Biztonság', and 'HP Internetes szolgáltatások'. The main content area is titled 'Készülék állapota' and shows the status of various components. Under 'Kellékek', there are four toner cartridges: 'Sárga festékkazetta' (50%), 'Bibor festékkazetta' (50%), 'Cíánkék festékkazetta' (50%), and 'Fekete festékkazetta' (40%). Below this, there are two paper trays: 'Bejuttatókészlet' (100%) and 'Lapadagoló készlet' (100%). A table at the bottom shows the paper tray settings:

Összevétel/kérvény	Állapot	Kapacitás	Méret	Típus
1. tálcra	OK	100 lap	Bármely méret	Bármely típus
2. tálcra	OK	550 lap	Letter (A,5x11)	Normál
Szabványos tálcra	OK	250 lap	N/A	N/A

Második lépés: Gyorsbeállítások hozzáadása és kezelése

Ismerje meg, hogyan szabhatja testre vagy kezelheti a beolvasási feladatok gyorsbeállításait az EWS segítségével.

Gyorsbeállítás hozzáadása

A következő lépések végrehajtásával adhat hozzá új Gyorsbeállítást.

1. A felső navigációs füleknél kattintson az **Általános** lehetőségre.
2. A bal oldali navigációs ablakban kattintson a **Gyorsbeállítások beállítása** lehetőségre.
3. Kattintson a **Hozzáadás** elemre. Megnyílik a **Gyorsbeállítások megadása** oldal.



MEGJEGYZÉS: Az aktuális módosítások visszavonásához kattintson a **Mégse** elemre a **Gyorsbeállítások megadása** bármely oldalán, lépjen ki a **Gyorsbeállítások megadása** oldalról, és térjen vissza a **Gyorsbeállítások** oldalra.

4. Válasszon egy **Gyorsbeállítás-típust**, majd kattintson a **Tovább** elemre. Az alábbi Gyorsbeállítás-típusokat lehet kiválasztani, nyomtatótól függően:



MEGJEGYZÉS: Csak akkor van szükség a **Gyorsbeállítás-típus** meghatározására, ha egy gyorsbeállítást a beágyazott webkiszolgáló **Általános** lapján keresztül hoztak létre.

- Beolvasás e-mailbe
 - Beolvasás faxba
 - Beolvasás hálózati mappába
 - Beolvasás USB-eszközre
 - **Másolás** (csak többfunkciós készülékek esetén)
 - **Mentés a SharePoint® szolgáltatásba**
5. Adjon meg egy nevet a Gyorsbeállításhoz a **Gyorsbeállítás neve** (szükséges) mezőben.
 6. Adjon meg egy leírást a Gyorsbeállításhoz a **Gyorsbeállítás leírása** mezőben.
 7. Válasszon egy **Gyorsbeállítás indítása lehetőséget**, melynek segítségével megadhatja, hogy mi történjen az után, hogy a nyomtató kezelőpaneljén kiválasztja az adott gyorsbeállítást, majd ezt követően nyomja meg a **Tovább** elemet.
 8. Válassza ki a beállításokat, majd végezze el a **Gyorsbeállítások megadása** oldalon megjelenő feladatokat. Az elérhető lehetőségek következő oldalának megnyitásához kattintson a **Következő** gombra, míg el nem éri az **Összefoglalás** oldalt.
-
-  **MEGJEGYZÉS:** A **Gyorsbeállítások megadása** oldalon rendelkezésre álló beállítások a hozzáadott Gyorsbeállítás-típustól függően változnak. Az egyes gyorsbeállítás-típusokhoz rendelkezésre álló beállítások és lehetőségek megtekintéséhez lásd a következő oldalon található táblázatokat: [Gyorsbeállítás beállításai és lehetőségei a következő oldalon: 138.](#)
-
9. Tekintse át a beállítások összefoglalását, majd a gyorsbeállítás mentéséhez kattintson a **Befejezés** elemre. A beállítások szerkesztéséhez kattintson az **Előző** lehetőségre.

Gyorsbeállítás szerkesztése

Az alábbi lépéseket követve szerkesztheti egy meglévő Gyorsbeállítás beállításait.

1. A felső navigációs füleknél kattintson az **Általános** lehetőségre.
2. A bal oldali navigációs ablakban kattintson a **Gyorsbeállítások** lehetőségre.
3. A **Gyorsbeállítások listája** területen jelölje be a megfelelő Gyorsbeállítás melletti jelölőnégyzetet, majd kattintson a **Szerkesztés** elemre. Megnyílik a **Gyorsbeállítások megadása** oldal.

 **MEGJEGYZÉS:** Az aktuális módosítások visszavonásához kattintson a **Mégse** elemre a **Gyorsbeállítások megadása** bármely oldalán, lépjen ki a **Gyorsbeállítások megadása** oldalról, és térjen vissza a **Gyorsbeállítások** oldalra.

4. Ha szükséges, módosítsa a következő beállításokat, majd kattintson a **Tovább** gombra:
 - **Gyorsbeállítás neve**
 - **Gyorsbeállítás leírása**
 - **Gyorsbeállítás indításának beállításai**

5. Válassza ki a beállításokat, majd végezze el a **Gyorsbeállítások megadása** oldalon megjelenő feladatokat. Az elérhető lehetőségek következő oldalának megnyitásához kattintson a **Következő** gombra, míg el nem éri az **Összefoglalás** oldalt.



MEGJEGYZÉS: A Gyorsbeállítás varázslóban rendelkezésre álló beállítások a hozzáadott Gyorsbeállítás-típustól függően változnak. Az egyes Gyorsbeállítás-típusokhoz rendelkezésre álló beállítások és lehetőségek megtekintéséhez lásd a következő oldalon található táblázatokat: [Gyorsbeállítás beállításai és lehetőségei a következő oldalon: 138.](#)

6. Tekintse meg az **Összefoglalás** oldalt, majd a Gyorsbeállításon végzett módosítások mentéséhez kattintson a **Befejezés** gombra.

Gyorsbeállítás másolása

A következő lépések végrehajtásával másolhat egy Gyorsbeállítást.

1. A felső navigációs füleknél kattintson az **Általános** lehetőségre.
2. A bal oldali navigációs ablakban kattintson a **Gyorsbeállítások beállítása** lehetőségre.
3. A **Gyorsbeállítások listája** területen jelölje be a megfelelő Gyorsbeállítás melletti jelölőnégyzetet, majd kattintson a **Másolás** elemre. Megnyílik a **Gyorsbeállítások megadása** oldal.



MEGJEGYZÉS: Az aktuális módosítások visszavonásához kattintson a **Mégse** elemre a **Gyorsbeállítások megadása** bármely oldalán, lépjen ki a **Gyorsbeállítások megadása** oldalról, és térjen vissza a **Gyorsbeállítások** oldalra.

4. Ha szükséges, módosítsa a következő beállításokat, majd kattintson a **Tovább** gombra:
 - **Gyorsbeállítás neve**
 - **Gyorsbeállítás leírása**
 - **Gyorsbeállítás indításának beállításai**
5. Válassza ki a beállításokat, majd végezze el a **Gyorsbeállítások megadása** oldalon megjelenő feladatokat. Az elérhető lehetőségek következő oldalának megnyitásához kattintson a **Következő** gombra, míg el nem éri az **Összefoglalás** oldalt.



MEGJEGYZÉS: A **Gyorsbeállítások megadása** oldalon rendelkezésre álló beállítások a hozzáadott Gyorsbeállítás-típustól függően változnak. Az egyes gyorsbeállítás-típusokhoz rendelkezésre álló beállítások és lehetőségek megtekintéséhez lásd a következő oldalon található táblázatokat: [Gyorsbeállítás beállításai és lehetőségei a következő oldalon: 138.](#)

6. Tekintse meg az **Összefoglalás** oldalt, majd a Gyorsbeállítás mentéséhez kattintson a **Befejezés** gombra.

Gyorsbeállítás eltávolítása

A következő lépések végrehajtásával távolíthat el egy Gyorsbeállítást.

1. A felső navigációs füleknél kattintson az **Általános** lehetőségre.
2. A bal oldali navigációs ablakban kattintson a **Gyorsbeállítások** lehetőségre.
3. A **Gyorsbeállítások listája** területen jelölje be a megfelelő Gyorsbeállítás melletti jelölőnégyzetet, majd kattintson az **Eltávolítás...** elemre.

4. Amikor megnyílik a **Megerősítési oldal**, kattintson az **Eltávolítás** elemre a Gyorsbeállítás eltávolításának befejezéséhez.

Gyorsbeállítás beállításai és lehetőségei

Az alábbi táblázatok a Gyorsbeállítás varázslóban rendelkezésre álló azon beállításokat és lehetőségeket sorolják fel, amelyekkel Gyorsbeállítást lehet hozzáadni, szerkeszteni vagy másolni.

6-14. táblázat: Cím- és üzenetmező-ellenőrzés – Beolvasás e-mailbe Gyorsbeállítások

Beállítás	Leírás
Cím mezőre vonatkozó korlátozások	A Cím mezőre vonatkozó korlátozások legördülő lista segítségével megadhatja, hogy a felhasználók begépeljenek-e egy e-mail címet, vagy egy címjegyzékből válasszanak-e ki e-mail címet
Feladó:	<p>A Feladó: legördülő lista segítségével állítsa be azt az e-mail címet, amely az e-mail Feladó: mezőjében jelenik meg.</p> <p>Ha a Alapértelmezett feladó: van kiválasztva, akkor a rendszer az Alapértelmezett feladó: mezőt használja.</p> <p>Ha a Felhasználó címe (bejelentkezés szükséges) lehetőség van kiválasztva, akkor a felhasználónak a Gyorsbeállítás használatakor be kell jelentkeznie e-mail címével a nyomtatóra.</p> <p>Ez a mező beállítható úgy, hogy a felhasználó által szerkeszthető legyen.</p>
Alapértelmezett feladó:	Az Alapértelmezett Feladó: mező a használt e-mail cím megadására szolgál, ha az Alapértelmezett Feladó: lehetőség van kiválasztva a Feladó: legördülő listában.
Alapértelmezett megjelenített név:	<p>Ennek a mezőnek a segítségével megadhatja azt a nevet, amely megjelenik a nyomtató kezelőpaneljén. Ha ez a mező nincs beállítva, a nyomtató kezelőpaneljén az Alapértelmezett Feladó: értéke jelenik meg.</p> <p>Ezt a mezőt nem kötelező kitölteni.</p>
Címzett: Másolatot kap: Titkos másolat:	<p>Ezeknek a legördülő listáknak a segítségével állíthatja be az e-mail címzettje, a CC (másolat) és a BCC (titkos másolat) értékeket.</p> <p>Az egyes mezőknél rendelkezésre álló lehetőségek a következők:</p> <ul style="list-style-type: none">• Felhasználó címe (bejelentkezés szükséges)• Üres• Cím megadása <p>Ezek a mezők beállíthatók úgy, hogy a felhasználó által szerkeszthetők legyenek</p>
Tárgy:	<p>Ennek a mezőnek a segítségével állíthatja be az e-mail tárgysorában megjelenő értéket.</p> <p>Ez a mező beállítható úgy, hogy a felhasználó által szerkeszthető legyen.</p>
Üzenet	<p>Ennek a mezőnek a segítségével állíthatja be az e-mail szövegtörzsének értékét.</p> <p>Ez a mező beállítható úgy, hogy a felhasználó által szerkeszthető legyen.</p>

6-15. táblázat: Alíráás és titkosítás – Beolvasás e-mailbe Gyorsbeállítások

Beállítás	Leírás
Alíráás	<p>Az Alíráás legördülő lista segítségével adhatja meg, hogy a Gyorsbeállítások használatával küldött e-mail digitális aláírással rendelkezzen-e.</p> <p>Ez a mező beállítható úgy, hogy a felhasználó által szerkeszthető legyen.</p>
Hash algoritmus	<p>A Hash algoritmus legördülő lista segítségével beállíthatja az aláírt e-maileknél használt hash algoritmus típusát. Az alábbi hash algoritmusok állnak rendelkezésre:</p> <ul style="list-style-type: none">• SHA-1• SHA-256 (javasolt)• SHA-384• SHA-512
Titkosítás	<p>A Titkosítás legördülő lista segítségével adja meg, hogy a Gyorsbeállítások használatával küldött e-mail titkosított legyen-e.</p> <p>Ez a mező beállítható úgy, hogy a felhasználó által szerkeszthető legyen.</p>
Titkosítási algoritmus	<p>A Titkosítási algoritmus legördülő lista segítségével adja meg a Gyorsbeállítások használatával küldött titkosított e-mailekhez alkalmazott titkosítási algoritmust.</p>
A címzett nyilvános kulcsához tartozó attribútum	<p>A A címzett nyilvános kulcsához tartozó attribútum mező segítségével állíthatja be az e-mail címzett nyilvános kulcsának LDAP-ről való lekéréséhez használt attribútumot aláírt vagy titkosított e-mailek esetén.</p>
A címzett nyilvános kulcsához tartozó tanúsítvány használata a címzett ellenőrzéséhez	<p>Abban az esetben válassza ezt a lehetőséget, ha a címzett nyilvános kulcsához tartozó tanúsítványt kívánja használni a címzett ellenőrzéséhez.</p>

6-16. táblázat: Beolvasási beállítások – Beolvasás e-mailbe, Fax, Beolvasás hálózati mappába, Beolvasás SharePoint® szolgáltatásba és Beolvasás USB-meghajtóra Gyorsbeállítások

Beállítás	Leírás
Eredeti méret	Meghatározhatja az eredeti dokumentum méretét.
Eredeti oldalak	Azt választhatja ki, hogy az eredeti dokumentum egyoldalas vagy kétoldalas.
Szöveg/kép optimalizálása	<p>Optimalizálja a feladatot a beolvasott kép típusától függően: szöveg, grafika vagy fénykép.</p> <p>Jelöljön ki egyet az alábbi lehetőségek közül:</p> <ul style="list-style-type: none">• Szöveg: A főleg szöveget tartalmazó dokumentumokhoz használható• Vegyes: Szöveget és képeket vegyesen tartalmazó dokumentumokhoz használja• Nyomatott kép: Vonalas rajzoknál és előnyomott képeknél (pl. újságkivágások, könyvlapok) használható <p>MEGJEGYZÉS: Ha egyetlen intenzitású sávok láthatók a másolatokon, próbálja a Nyomatott kép beállítás kiválasztásával javítani a minőséget.</p> <ul style="list-style-type: none">• Fénykép: Fotónyomatokhoz használható

6-16. táblázat: Beolvasási beállítások – Beolvasás e-mailbe, Fax, Beolvasás hálózati mappába, Beolvasás SharePoint® szolgáltatásba és Beolvasás USB-meghajtóra Gyorsbeállítások (folytatás)

Beállítás	Leírás
Tartalom tájolása	Kiválasztható, hogy az eredeti dokumentum tartalma milyen irányban helyezkedjen el: <ul style="list-style-type: none"> • Álló: Az oldal rövid éle van felül. • Fekvő: Az oldal hosszú éle van felül.
Háttér tisztítása	Egy érték kiválasztásával eltávolíthatja a háttérben lévő halvány képeket, illetve eltávolíthatja a világos háttérszíneket.
Sötétség	Egy érték kiválasztásával beállíthatja, hogy a fájl mennyire legyen sötét.
Kontraszt	Egy érték kiválasztásával beállíthatja, hogy a fájl mennyire legyen kontrasztos.
Élesség	Egy érték kiválasztásával beállíthatja, hogy a fájl mennyire legyen éles.
Előnézeti kép	Ezen opció segítségével meghatározhatja, hogy szüksége van-e egy opcionális előnézetre, illetve ezzel az opcióval tilthatja le az előnézetet.
Körbevágási beállítások (nem érhető el a Beolvasás faxba esetében)	Válassza ki, hogy engedélyezi-e egy adott feladat számára a körbevágást, illetve itt adhatja meg a körbevágás típusát.
Szélek törlése (nem érhető el a Beolvasás faxba esetében)	Ezen beállítás kiválasztásával megadhatja a törölni kívánt margók szélességét (hüvelykben vagy milliméterben) az adott munka első és hátsó oldalához.
Felbontás (csak Beolvasás faxba esetén)	Állítsa be a fájl felbontását. A nagyobb felbontású képek magasabb pont per hüvelyk (dpi) értékkel rendelkeznek, így több részlet látható rajtuk. A kisebb felbontású képek alacsonyabb pont per hüvelyk (dpi) értékkel rendelkeznek, és kevesebb részlet látható rajtuk, de a fájl kisebb méretű.
Üres lapok kihagyása (csak Beolvasás faxba esetén)	Ha az Üres lapok kihagyása opció engedélyezve van, a rendszer figyelmen kívül hagyja az üres lapokat.

6-17. táblázat: Fájlbeállítások – Beolvasás e-mailbe, Beolvasás hálózati mappába, Beolvasás SharePoint® szolgáltatásba és Beolvasás USB-meghajtóra Gyorsbeállítások

Funkció	Leírás
Fájlnev-előtag	Megadhatja a hálózati mappába mentett fájlok esetében használandó alapértelmezett fájlnev-előtagot.
Fájlnev	A menteni kívánt fájl alapértelmezett fájlneve. A beállítás kezelőpanelen történő szerkesztésének engedélyezéséhez jelölje be a Felhasználó által szerkeszthető jelölőnégyzetet.
Fájlnev-utótag	Megadhatja a hálózati mappába mentett fájlok esetében használandó alapértelmezett fájlnev-utótagot. Ismétlődő alapértelmezett fájlnev-utótag: [filename]_YYYYMMDDT
Fájlnev előnézet	Írjon be egy fájlnevet, majd kattintson az Előnézet frissítése gombra.
Fájl számozás formátuma	Válasszon egy fájlnev-formátumot, arra az esetre, amennyiben a feladatot több fájlra kívánja osztani.
Számozás hozzáadása, ha a munka egyetlen fájlból áll (pl. _1-1)	Válassza ezt a beállítást egy fájlnev számozásához, ha a feladat csak egyetlen fájlból áll, több fájl helyett.

6-17. táblázat: Fájlbeállítások – Beolvasás e-mailbe, Beolvasás hálózati mappába, Beolvasás SharePoint® szolgálatába és Beolvasás USB-meghajtóra Gyorsbeállítások (folytatás)

Funkció	Leírás
Fájltípus	Válassza ki a mentett fájlhoz használandó fájlformátumot. A beállítás kezelőpanelen történő szerkesztésének engedélyezéséhez jelölje be a Felhasználó által szerkeszthető jelölőnégyzetet.
Nagyarányú tömörítés (kisebb fájl)	Válassza ezt a beállítást egy beolvasott fájl tömörítéséhez; ezáltal csökken a fájl méret. Azonban a nagy arányban tömörített fájl beolvasási folyamata a normál arányban tömörített fájléhoz képest hosszabb ideig tarthat.
PDF titkosítás	Ha a fájl típusa PDF, ez az opció a kimeneti PDF-fájlt titkosítja. A titkosítás részeként meg kell adni egy jelszót. A fájl megnyitásához ugyanazt a jelszót kell használni. A felhasználónak jelszót kell megadnia a feladat beolvasása előtt, ha az indítás gomb megnyomása előtt nem állított be jelszót.
Felbontás	Állítsa be a fájl felbontását. A nagyobb felbontású képek magasabb pont per hüvelyk (dpi) értékkel rendelkeznek, így több részlet látható rajtuk. A kisebb felbontású képek alacsonyabb pont per hüvelyk (dpi) értékkel rendelkeznek, és kevesebb részlet látható rajtuk, de a fájl kisebb méretű.
Minőség és fájl méret	Válassza ki a fájl minőségét. A magasabb minőségű képek nagyobb fájl méretűek lesznek, mint az alacsonyabb minőségű képek, és az elküldésük tovább tart.
Színes/fekete	Adja meg, hogy a másolatok színesen, illetve szürke-feketével vagy csak feketével legyenek-e beolvasva.
Üres lapok kihagyása	Ha az Üres lapok kihagyása opció engedélyezve van, a rendszer figyelmen kívül hagyja az üres lapokat.
Metaadatfájlok formátuma (csak Beolvasás hálózati mappába Gyorsbeállítások esetében)	A legördülő lista segítségével válassza ki a metaadat-információkhoz tartozó fájlformátumot. A mezőnél rendelkezésre álló lehetőségek a következők: <ul style="list-style-type: none"> • Nincs • XML • HPS
Több fájl létrehozása	Válassza ezt a beállítást az oldalak külön fájljokba történő beolvasásához egy előre meghatározott, fájlankénti maximális oldalszám alapján.

6-18. táblázat: Másolási beállítások – Másolási Gyorsbeállítások

Beállítás	Leírás
Példányszám	Válassza ki az alapértelmezett példányszámot.
Oldalak	Válassza ki a Oldalak lehetőséget: <ul style="list-style-type: none"> • Eredeti oldalak <ul style="list-style-type: none"> – egyoldalas – kétoldalas • Kimeneti oldalak <ul style="list-style-type: none"> – egyoldalas – kétoldalas

6-18. táblázat: Másolási beállítások – Másolási Gyorsbeállítások (folytatás)

Beállítás	Leírás
Színes/fekete	<p>Adja meg, hogy a másolatok színesek vagy fekete-fehéren nyomtatottak legyenek-e:</p> <ul style="list-style-type: none">• Automatikus érzékelés: A színes dokumentumokat (csak a színes másolást támogató nyomtatók esetén) színesben, a fekete-fehér dokumentumokat pedig fekete-fehérben nyomtatja ki. Vegyes dokumentumok esetében a nyomtató határozza meg, hogy színesben vagy fekete-fehérben nyomtat-e.• Színes: Dokumentumok nyomtatása színesben (csak a színes másolást támogató nyomtatók esetén).• Fekete-fehér: Dokumentumok nyomtatása fekete-fehérben.
Kicsinyítés/nagyítás	<p>A Kicsinyítés/nagyítás funkció segítségével felfelé vagy lefelé méretezheti a dokumentum méretét.</p> <p>Válasszon ki egy Kicsinyítés/Nagyítás beállítást:</p> <ul style="list-style-type: none">• Automatikus: A nyomtató automatikusan a tálcában lévő papír méretéhez igazítja a képet.• Kézi: A kép méretének csökkentéséhez 100-nál kisebb méretezési arányt adjon meg. A kép méretének növeléséhez 100-nál nagyobb méretezési arányt adjon meg.
Eredeti méret	<p>Meghatározhatja az eredeti dokumentum méretét.</p>
Papír kiválasztása	<p>Válassza ki a papírméretet és -típust, illetve hogy melyik tálcát kívánja használni a másolatokhoz</p> <p>Kiválasztható a papírméret és -típus, illetve hogy melyik tálcát kívánja használni a másolatokhoz.</p>
Fűzet	<p>Engedélyezze vagy tiltsa le a Fűzetformátumot, és adja meg, hogy engedélyezi-e a Szegély minden oldalon funkciót.</p>
Leválogatás	<p>A nyomtatási feladatokat támogató nyomtatók esetében az eredeti dokumentumnak megfelelő sorrendbe rendezheti a másolt lapokat.</p> <p>MEGJEGYZÉS: Ha a nyomtatóra tűzőgép van szerelve, válasszon egy tűzési beállítást. Ha nem kívánja összetűzni a másolatokat, válassza a Nincs lehetőséget.</p> <p>Válasszon egy Leválogatási lehetőséget:</p> <ul style="list-style-type: none">• Leválogatás be: Ha egynél több másolatot készít, az egyes másolatkötegeken belül az oldalak megfelelő sorrendbe rendezéséhez válassza ezt a lehetőséget.• Leválogatás ki: Válassza ezt a lehetőséget, ha az azonos oldalakat egybe szeretné csoportosítani. Ha például egy kétoldalas dokumentumról öt másolatot készít, a készülék mind az öt első oldalt egybe csoportosítja, illetve mind az öt második oldalt egybe csoportosítja.
Tartalom tájolása	<p>Kiválasztható, hogy az eredeti dokumentum tartalma milyen irányban helyezkedjen el:</p> <ul style="list-style-type: none">• Álló: Az oldal rövid éle van felül.• Fekvő: Az oldal hosszú éle van felül.

6-18. táblázat: Másolási beállítások – Másolási Gyorsbeállítások (folytatás)

Beállítás	Leírás
Oldalak laponként	<p>Válassza ki, hogy hány oldalt kíván nyomtatni egy lapra és az oldalak sorrendjét: másolás egy, két vagy négy Oldalra laponként, és adja meg, hogy kívánja-e Hozzáadni az oldalszegélyeket.</p> <p>Oldalak laponként</p> <ul style="list-style-type: none">• Egy• Kettő• Négy <p>Oldalak sorrendje</p> <ul style="list-style-type: none">• Jobbra, majd lefelé: Az oldalak sorokban történő nyomtatása• Lefelé, majd jobbra: Az oldalak oszlopokban történő nyomtatása <p>Kattintson az Oldalszegély hozzáadása jelölőnégyzetre, hogy szegélyeket adhasson hozzá az oldalakhoz.</p>
Képbeállítás	<p>Ezen beállításokkal általánosságban javíthatja a másolatok minőségét. Beállíthatja például a Sötétség és az Élesség szintjét, a Háttér törlése beállítás használatával pedig eltávolíthatja a háttérben található halvány képeket vagy a halvány háttérszínt.</p> <ul style="list-style-type: none">• Sötétség: Módosításával növelheti vagy csökkentheti a fehér és fekete mennyiségét a színekben• Kontraszt: Módosításával növelheti vagy csökkentheti az oldal legvilágosabb és legsötétebb színe közötti különbséget• Háttér törlése: Akkor állítsa be, ha halvány kép másolásakor problémák lépnek fel• Élesség: Módosításával élesítheti vagy finomíthatja a kép kontúrait. Az élesség növelésével például a szöveg jobban olvashatóvá válik, csökkentésével pedig a fényképek lágyabb megjelenésűek lehetnek.
Szöveg/kép optimalizálása	<p>Optimalizálja a feladatot a beolvasott kép típusától függően: szöveg, grafika vagy fénykép.</p> <p>Jelöljön ki egyet az alábbi lehetőségek közül:</p> <ul style="list-style-type: none">• Szöveg: A főleg szöveget tartalmazó dokumentumokhoz használható• Vegyes: Szöveget és képeket vegyesen tartalmazó dokumentumokhoz használja• Nyomtatott kép: Vonalas rajzoknál és előnyomott képeknél (pl. újságkivágások, könyvlapok) használható <p>MEGJEGYZÉS: Ha egyenetlen intenzitású sávok láthatók a másolatokon, próbálja a Nyomtatott kép beállítás kiválasztásával javítani a minőséget.</p> <ul style="list-style-type: none">• Fénykép: Fotónyomatokhoz használható

6-18. táblázat: Másolási beállítások – Másolási Gyorsbeállítások (folytatás)

Beállítás	Leírás
Szélőtől szélíg	<p>A funkció használatával elkerülheti, hogy árnyékok jelenjenek meg a másolatokon, amelyek a szélek mentén jelenhetnek meg akkor, ha az eredeti dokumentum a szélekhez közel lesz kinyomtatva.</p> <p>Kombinálja ezt a funkciót a Kicsinyítés/Nagyítás funkcióval, hogy a másolatokon biztosan teljes oldalak legyenek.</p> <p>Ha a Szélőtől szélíg funkció be van kapcsolva, a nyomtató minimálisra csökkenti a margók méretét, és a lehető legközelebb nyomtat a papír széléhez.</p>
Beolvasási mód	<p>Válassza ki a beolvasni kívánt dokumentum típusát:</p> <ul style="list-style-type: none">• Standard dokumentum: Egy oldal vagy papírkötet beolvasása a dokumentumadagolón keresztül vagy egyénileg a síkgyas lapolvasó üveglapján.• Kétoldalas igazolvány: A személyi igazolványok mindkét oldalának beolvasása a síkgyas üveglapra, és az oldalak egyazon oldalra történő kinyomtatása. Az első oldal beolvasása után a nyomtató figyelmeztet rá, hogy a második oldal megfelelően legyen az üveglapra helyezve.• Könyv mód: Nyitott könyv beolvasása és minden egyes oldal különböző oldalakra történő kinyomtatása.
Szélek törlése	<p>Ezen beállítás kiválasztásával megadhatja a törölni kívánt margók szélességét (hüvelykben vagy milliméterben) az adott munka első és hátsó oldalához.</p>
Előnézeti kép	<p>Ezen opció segítségével meghatározhatja, hogy szüksége van-e egy opcionális előnézetre, illetve ezzel az opcióval tilthatja le az előnézetet.</p>

Beolvasott dokumentum küldése egy vagy több e-mail-címre

Olvasson be és küldjön el egy dokumentumot egy e-mail-címre vagy névjegylistára. A készülék a beolvasott dokumentumot az e-mail-üzenet csatolmányaként küldi el.

Bevezetés

A nyomtató képes a beolvasott dokumentumot egy vagy több e-mail címre is elküldeni.

A funkció használata előtt a HP beágyazott webszerver segítségével engedélyezze és állítsa be azt.

Beolvasás és dokumentum küldése e-mailbe

A következő eljárás segítségével beolvashat és e-mail mellékletként küldhet el dokumentumokat.

1. Helyezze a dokumentumot nyomtatott oldalával lefelé a lapolvasó üvegére vagy nyomtatott oldalával felfelé a lapadagolóba, majd állítsa be a papírvezetőket a papír méretének megfelelően.
2. A nyomtató kezelőpaneljének kezdőképernyőjén görgessen a **Beolvasás** elemhez, és válassza ki a **Beolvasás e-mailbe** lehetőséget.



MEGJEGYZÉS: Ha a készülék kéri, adja meg felhasználónevét és jelszavát.

3. Érintse meg a **Címzett** mezőt a billentyűzet megnyitásához.



MEGJEGYZÉS: Ha be van jelentkezve a nyomtatón, lehetséges, hogy a felhasználóneve vagy más alapértelmezett információ megjelenik a **Feladó:** mezőben. Ha így van, akkor előfordulhat, hogy Ön ezeket nem tudja módosítani.

4. Adja meg a címzetteket az alábbi módszerek valamelyikének segítségével:

- Adja meg a címeket kézzel.

Gépelje be a címet a **Címzett** mezőbe. Ha több címre kívánja elküldeni, a címeket pontosvesszővel válassza el, vagy minden cím megadása után érintse meg az **Enter**  gombot az érintőképernyő billentyűzetén.

- a. Adja meg a címet a **Névjegyek** listából.

Érintse meg a **Címzett** mező melletti **Névjegyek**  gombot a **Névjegyek** képernyő megnyitásához.

- b. A legördülő listából válassza ki a megfelelő névjegylistát.

- c. Válasszon ki egy nevet a névjegylistából a címzettlistához történő hozzáadáshoz. Ezt a lépést minden címzett esetében ismételje meg, majd érintse meg a **Kész** gombot.

5. A **Tárgy:** és a **Fájlnev:** mezőket megérintve az érintőképernyő billentyűzetének segítségével adja meg az adatokat. A mezők kitöltése után érintse meg a **Kész** gombot.

6. A dokumentum beállításainak konfigurálásához érintse meg a **Beállítások** gombot. Például:

- Válassza ki a **Fájl típus és felbontás** lehetőséget a létrehozandó fájl típusának, a felbontásnak és a kimeneti minőségnek a megadásához.
- Ha az eredeti dokumentum mindkét oldalára nyomtatva van, válassza ki az **Eredeti oldalak** elemet, majd pedig a **Kétoldalas** opciót.

7. Az előnézeti funkció használata előtt a sárga háromszöggel jelölt lehetőségek beállítása











MEGJEGYZÉS: Az előnézeti beolvasás után ezek az opciók el lesznek távolítva a fő **Beállítások** listájából, és a **Beolvasás előtti beállítások** listájában lesznek összegyűjtve. Ezen beállítások bármelyikének módosításához vesse el az előnézetet, és kezdje újra a feladatot.

Az előnézeti funkció használata nem kötelező.

8. Érintse meg a képernyő jobb oldali paneljét a dokumentum előnézeti képéhez. Az előnézeti képernyőn a képernyő jobb oldalán lévő gombok használatával módosíthatja az előnézeti beállításokat és átrendezhet, elforgathat, behelyezhet vagy eltávolíthat lapokat.

6-19. táblázat: Az előnézetpanel jobb oldalán található gombok

Gomb	Leírás
	Ezekkel a gombokkal válthat az egyoldalas nézet és a miniatűr nézet között. A miniatűr nézetben több beállítás érhető el, mint az egyoldalas nézetben.
	
	Ezekkel a gombokkal nagyíthatja fel vagy kicsinyítheti le a kiválasztott oldalt. MEGJEGYZÉS: A gombok használatához egyszerre csak egy oldalt válasszon ki.
	
	Ezzel a gombbal forgathatja el 180 fokkal az oldalt. MEGJEGYZÉS: Ez a gomb csak miniatűr nézetben érhető el.
	Ezzel a gombbal törölheti a kiválasztott oldalakat. MEGJEGYZÉS: Ez a gomb csak miniatűr nézetben érhető el.
	Ezekkel a gombokkal átrendezheti az oldalakat a dokumentumon belül. Válasszon ki egy vagy több oldalt, és helyezze át a bal vagy jobb oldalra. MEGJEGYZÉS: Ezek a gombok csak miniatűr nézetben érhetők el.
	
	Ezzel a gombbal további oldalakat adhat a dokumentumhoz. A nyomtató a hozzáadott oldalak beolvasását kéri.
	Ezzel a gombbal törölheti az előnézetben eszközölt változtatásokat és kezdheti újra a feladatot.

6-19. táblázat: Az előnézetpanel jobb oldalán található gombok (folytatás)

Gomb	Leírás
	Érintse meg ezt a gombot az előnézeti képernyő összezsukásához, és a Másolás képernyőre való visszatéréshez.

9. Ha a dokumentum készen áll, érintse meg a **Küldés** gombot.

 **MEGJEGYZÉS:** A nyomtató kérheti az e-mail cím címjegyzékhez történő hozzáadását.

Beolvasás és küldés hálózati mappába

Ismerje meg, hogyan olvashat be dokumentumokat, és mentheti el őket egy hálózati mappába.

Bevezetés

A nyomtató a beolvasott fájlokat megosztott hálózati mappába tudja menteni.

E funkció használata előtt a HP beágyazott webszerver segítségével engedélyezze a funkciót és konfigurálja a megosztott mappákat. A rendszergazda előre meghatározott Gyorsbeállítások mappákat konfigurálhat; ellenkező esetben minden feladathoz meg kell adni a mappa elérési útját.

Dokumentum beolvasása és elmentése mappába

Ezzel az eljárással a beolvasott dokumentumokat hálózati mappába mentheti el.



MEGJEGYZÉS: Előfordulhat, hogy a funkció használatához be kell jelentkeznie a nyomtatón.

1. Helyezze a dokumentumot nyomtatott oldalával lefelé a lapolvasó üvegére vagy nyomtatott oldalával felfelé a lapadagolóba, majd állítsa be a papírvezetőket a papír méretének megfelelően.
2. A nyomtató kezelőpaneljének kezdőképernyőjén válassza a **Beolvasás** elemet, majd pedig a **Beolvasás hálózati mappába** lehetőséget.
3. Ha csak ehhez a feladathoz szeretne útvonalat meghatározni, érintse meg a **Mappaútvonalak** szövegmezőt a billentyűzet megnyitásához, írja be a mappa elérési útját, majd érintse meg az Enter gombot. Az elérési út formátuma a következő legyen:

\\server\folder, ahol a „server” annak a kiszolgálónak a nevét jelzi, amelyen a megosztott mappa található, a „folder” pedig a megosztott mappa nevét jelzi. Ha a mappa egyéb mappákba ágyazódik be, gépelje be az útvonal összes szükséges szegmensét a mappa eléréséhez. Például:
\\server\folder\folder

Vagy pedig érintse meg a **Mappaútvonalak** mező alatt található **Útvonal hozzáadása** gombot az előre megadott Gyorsbeállítások-útvonal vagy egy névjegyhez tartozó elérési útvonal kiválasztásához.



MEGJEGYZÉS: Előfordulhat, hogy a **Mappaútvonalak** mező egy előre megadott elérési útvonallal rendelkezik, és így nem szerkeszthető. Ebben az esetben a rendszergazda ezt a mappát közösen hozzáférhető mappaként állította be.

4. Érintse meg a **Fájlnev** szövegmezőt a billentyűzet megnyitásához, majd írja be a fájl nevét, ezután pedig érintse meg az Enter gombot.
5. A dokumentum beállításainak konfigurálásához érintse meg a **Beállítások** gombot. Például:
 - Válassza ki a **Fájltípus és felbontás** lehetőséget a létrehozandó fájl típusának, a felbontásnak és a kimeneti minőségnek a megadásához.
 - Ha az eredeti dokumentum mindkét oldalára nyomtatva van, válassza ki az **Eredeti oldalak** elemet, majd pedig a **Kétoldalas** opciót.

6. Az előnézeti funkció használata előtt a sárga háromszöggel jelölt lehetőségek beállítása



MEGJEGYZÉS: Az előnézeti beolvasás után ezek az opciók el lesznek távolítva a fő **Beállítások** listájából, és a **Beolvasás előtti beállítások** listájában lesznek összegyűjtve. Ezen beállítások bármelyikének módosításához vesse el az előnézetet, és kezdje újra a feladatot.

Az előnézeti funkció használata nem kötelező.

7. Érintse meg a képernyő jobb oldali paneljét a dokumentum előnézeti képéhez. Az előnézeti képernyőn a képernyő jobb oldalán lévő gombok használatával módosíthatja az előnézeti beállításokat és átrendezhet, elforgathat, behelyezhet vagy eltávolíthat lapokat.

6-20. táblázat: Az előnézetpanel jobb oldalán található gombok

Gomb	Leírás
	Ezekkel a gombokkal válthat az egyoldalas nézet és a miniatűr nézet között. A miniatűr nézetben több beállítás érhető el, mint az egyoldalas nézetben.
	Ezekkel a gombokkal nagyíthatja fel vagy kicsinyítheti le a kiválasztott oldalt. MEGJEGYZÉS: A gombok használatához egyszerre csak egy oldalt válasszon ki.
	Ezzel a gombbal forgathatja el 180 fokkal az oldalt. MEGJEGYZÉS: Ez a gomb csak miniatűr nézetben érhető el.
	Ezzel a gombbal törölheti a kiválasztott oldalakat. MEGJEGYZÉS: Ez a gomb csak miniatűr nézetben érhető el.
	Ezekkel a gombokkal átrendezheti az oldalakat a dokumentumon belül. Válasszon ki egy vagy több oldalt, és helyezze át a bal vagy jobb oldalra. MEGJEGYZÉS: Ezek a gombok csak miniatűr nézetben érhetők el.
	Ezzel a gombbal további oldalakat adhat a dokumentumhoz. A nyomtató a hozzáadott oldalak beolvasását kéri.
	Ezzel a gombbal törölheti az előnézetben eszközölt változtatásokat és kezheti újra a feladatot.

6-20. táblázat: Az előnézetpanel jobb oldalán található gombok (folytatás)

Gomb	Leírás
	Érintse meg ezt a gombot az előnézeti képernyő összecukásához, és a Másolás képernyőre való visszatéréshez.

- Amikor a dokumentum készen áll, érintse meg a **Beolvasás** gombot a fájl mentéséhez.

Beolvasás és küldés USB flash meghajtóra

Tudja meg, hogyan tud beolvasni és a létrejött dokumentumot menteni USB flash meghajtóra.

Bevezetés

A nyomtató a beolvasott fájlokat USB-meghajtóra tudja menteni.

A funkció használata előtt a HP beágyazott webkiszolgáló segítségével engedélyezze és állítsa be azt.

Beolvasás és a létrejött dokumentum mentése USB flash meghajtóra

A következő eljárás segítségével olvashat be és menthet el dokumentumokat USB flash meghajtóra.



MEGJEGYZÉS: Előfordulhat, hogy a funkció használatához be kell jelentkeznie a nyomtatón.

1. Helyezze a dokumentumot nyomtatott oldalával lefelé a lapolvasó üvegére vagy nyomtatott oldalával felfelé a lapadagolóba, majd állítsa be a papírvezetőket a papír méretének megfelelően.
2. Csatlakoztassa az USB flash meghajtót a nyomtató kezelőpaneljéhez közeli USB-porthoz.
3. A nyomtató kezelőpaneljének kezdőképernyőjén válassza a **Beolvasás** lehetőséget, majd a **Beolvasás USB-meghajtóra** lehetőséget.
4. A **Mentés másként...** listáról válassza ki a flash meghajtót. Mentse el a fájlt az USB flash meghajtó gyökérmappájába vagy más, már meglévő mappába.
5. Érintse meg a **Fájlnév** szövegmezőt a billentyűzet megnyitásához, majd írja be a fájl nevét, ezután pedig érintse meg az Enter **↵** gombot.
6. A dokumentum beállításainak konfigurálásához érintse meg a **Beállítások** gombot. Például:
 - Válassza ki a **Fájltípus és felbontás** lehetőséget a létrehozandó fájl típusának, a felbontásnak és a kimeneti minőségnek a megadásához.
 - Ha az eredeti dokumentum mindkét oldalára nyomtatva van, válassza ki az **Eredeti oldalak** elemet, majd pedig a **Kétoldalas** opciót.
7. Az előnézeti funkció használata előtt a sárga háromszöggel jelölt lehetőségek beállítása



MEGJEGYZÉS: Az előnézeti beolvasás után ezek az opciók el lesznek távolítva a fő **Beállítások** listájából, és a **Beolvasás előtti beállítások** listájában lesznek összegyűjtve. Ezen beállítások bármelyikének módosításához vesse el az előnézetet, és kezdje újra a feladatot.

Az előnézeti funkció használata nem kötelező.

8. Érintse meg a képernyő jobb oldali paneljét a dokumentum előnézeti képéhez. Az előnézeti képernyőn a képernyő jobb oldalán lévő gombok használatával módosíthatja az előnézeti beállításokat és átrendezhet, elforgathat, behelyezhet vagy eltávolíthat lapokat.

6-21. táblázat: Az előnézetpanel jobb oldalán található gombok

Gomb	Leírás
	Ezekkel a gombokkal válthat az egyoldalas nézet és a miniatűr nézet között. A miniatűr nézetben több beállítás érhető el, mint az egyoldalas nézetben.
	
	Ezekkel a gombokkal nagyíthatja fel vagy kicsinyítheti le a kiválasztott oldalt. MEGJEGYZÉS: A gombok használatához egyszerre csak egy oldalt válasszon ki.
	
	Ezzel a gombbal forgathatja el 180 fokkal az oldalt. MEGJEGYZÉS: Ez a gomb csak miniatűr nézetben érhető el.
	Ezzel a gombbal törölheti a kiválasztott oldalakat. MEGJEGYZÉS: Ez a gomb csak miniatűr nézetben érhető el.
	Ezekkel a gombokkal átrendezheti az oldalakat a dokumentumon belül. Válasszon ki egy vagy több oldalt, és helyezze át a bal vagy jobb oldalra. MEGJEGYZÉS: Ezek a gombok csak miniatűr nézetben érhetőek el.
	
	Ezzel a gombbal további oldalakat adhat a dokumentumhoz. A nyomtató a hozzáadott oldalak beolvasását kéri.
	Ezzel a gombbal törölheti az előnézetben eszközölt változtatásokat és kezdheti újra a feladatot.
	Érintse meg ezt a gombot az előnézeti képernyő összecsukásához, és a Másolás képernyőre való visszatéréshez.

9. Amikor a dokumentum készen áll, érintse meg a **Beolvasás** gombot a fájl mentéséhez.

További beolvasási opciók

A következő beállítások a [Beállítások](#) listájában állnak rendelkezésre beolvasás során.

 **MEGJEGYZÉS:** A következő lista a HP LaserJet Enterprise többfunkciós nyomtatókhoz rendelkezésre álló legrészletesebb beállítási opciókat tartalmazza. Egyes beállítások nem érhetők el minden nyomtatón.

6-22. táblázat: Beolvasási beállítások

Beállítás	Leírás
Fájltípus és felbontás	<p>A beolvasott dokumentumot számos különböző fájltypus valamelyikében mentheti el.</p> <p>A következő szabványos fájltypusok érhetőek el:</p> <ul style="list-style-type: none">• PDF: Ez a fájltypus nyújtja a legjobb általános kép- és szövegminőséget. A PDF-fájlok megtekintéséhez Adobe® Acrobat® Reader szoftver szükséges.• JPEG: Ez a fájltypus a megfelelő választás a legtöbb grafika esetében. A legtöbb számítógép rendelkezik olyan böngészővel, amely képes megjeleníteni a .JPEG fájlokat. Ez a fájltypus oldalanként egy fájl eredményez.• TIFF: Ez a legtöbb grafikai program által támogatott szabványos fájlformátum. Ez a fájltypus oldalanként egy fájl eredményez.• MTIFF: Az MTIFF többoldalas TIFF fájl jelöl. Ez a fájltypus a többoldalas beolvasott dokumentumot egyetlen fájlként tárolja.• XPS: Az XPS (XML Paper Specification - XML papírspecifikáció) illesztőprogram létrehoz egy XAML fájl, amely megtartja a dokumentum eredeti formázását, és támogatja a színes grafikákat és beépített fontokat.• PDF/A: A PDF/A formátum a PDF-fájlok egyik típusa, amely az elektronikus dokumentumok hosszú távú archiválásához használható. Az egyes dokumentumok formázási adatai külön vannak megadva. <p>A HP LaserJet Enterprise Flow többfunkciós nyomtatók vagy DSS-kiszolgálóra (Digital Send Software - digitális küldési szoftver) csatlakoztatott többfunkciós nyomtatók az alábbi OCR-fájltypusokat is támogatják:</p> <ul style="list-style-type: none">• Szöveg (OCR): A Szöveg (OCR) egy szövegfájl hoz létre az eredeti beolvasásával és optikai karakterfelismerés (OCR) segítségével. A szövegfájlok bármely szövegszerkesztőben megnyithatók. Ezt az opciót használva az eredeti formázása nem kerül elmentésre.• Unicode szöveg (OCR): Az Unicode szöveg (OCR) egy ipari szabvány a szövegek egységes megjelenítéséhez és szerkesztéséhez. Ez a fájltypus hasznos nemzetközi szövegkezelésekhez és honosításhoz is.• RTF (OCR): Az RTF (OCR) egy Rich Text formátumú (RTF) fájl hoz létre az eredeti dokumentum beolvasásával és az optikai karakterfelismerés (OCR) segítségével. Az RTF egy alternatív szöveges formátum, amelyet a legtöbb szövegszerkesztő program képes megnyitni. Ezt az opciót használva az eredeti formázásának egy része is el lesz mentve.• Kereshető PDF (OCR): A Kereshető PDF (OCR) egy kereshető PDF-fájlt hoz létre az eredeti dokumentum beolvasásával és az optikai karakterfelismerés (OCR) segítségével. Ha a dokumentum ezzel a módszerrel van beolvasva, az Adobe Acrobat® Reader keresőeszközei segítségével rákereshet a PDF-fájlban szereplő egyes szavakra vagy kifejezésekre.• Kereshető PDF/A (OCR): A Kereshető PDF/A (OCR) formátum a PDF/A fájlok egy típusa, amely információt tartalmaz a dokumentum szerkezetéről, és ezzel lehetővé teszi a keresést a tartalomban.• HTML (OCR): A HTML (OCR) egy HTML fájl hoz létre, amely tartalmazza az eredeti dokumentum tartalmát. A HTML fájlok weboldalakon való megjelenítésére szolgál.• CSV (OCR): A CSV (OCR) egy általános szöveges fájlformátum, amely vesszővel elválasztott értékeket tartalmaz. Ezt a fájltypust a legtöbb szövegszerkesztő, táblázatkezelő vagy adatbázis-kezelő program képes megnyitni. <p>DSS-kiszolgálóra csatlakoztatott többfunkciós nyomtatók az alábbi OCR-fájltypusokat is támogatják a digitális küldési feladatok esetén:</p> <ul style="list-style-type: none">• XML (OCR)• Kereshető XPS (OCR)

6-22. táblázat: Beolvasási beállítások (folytatás)

Beállítás	Leírás
Eredeti oldalak	Megadhatja, hogy az eredeti dokumentum egyik vagy mindkét oldalán nyomtasson a készülék.
Színes/fekete Csak színes nyomtatók esetén.	Megadhatja, hogy a beolvasott kép színes, illetve szürke-fekete vagy csak fekete színben legyen kinyomtatva.
Lapolvasás mód MEGJEGYZÉS: Ez a funkció nem érhető el minden firmware-verzió esetén. A funkció használatához lehet, hogy frissíteni kell a nyomtató firmware-jét.	Standard dokumentum: Egy oldal vagy papírköteg beolvasása a dokumentumadagolón keresztül vagy egyénileg a síkágys lapolvasó üveglapján. Könyv mód: Nyitott könyv beolvasása és minden egyes oldal különböző oldalakra történő kinyomtatása. Kétoldalas igazolvány-másolás: A személyi igazolványok mindkét oldalának beolvasása a síkágys üveglapra, és az oldalak egyazon oldalra történő kinyomtatása. Az első oldal beolvasása után a nyomtató figyelmeztet rá, hogy a második oldal megfelelően legyen az üveglapra helyezve.
Felbontás	A beolvasott képek felbontását állíthatja be. A tisztább képhez növelje a felbontást. Azonban a felbontás növekedésével a fájl méret is növekszik.
Eredeti méret	Meghatározhatja az eredeti dokumentum papírméretét.
Tartalom tájolása	Megadhatja, hogy az eredeti dokumentum álló vagy fekvő tájolással legyen kinyomtatva.
Képbeállítás	Élesség: Élesítheti vagy tompíthatja a képet. Az élesség növelésével például a szöveg jobban olvashatóvá válhat, csökkentésével pedig a fényképek lágyabb megjelenésűek lehetnek. Sötétség: Növelheti vagy csökkentheti a fehér és fekete szín arányát a beolvasott képeken. Kontraszt: Növelheti vagy csökkentheti az oldal legvilágosabb és legsötétebb színe közötti különbséget. Háttér törlése: Eltávolíthatja a halvány színeket a beolvasott képek háttéréből. Ha például az eredeti színes papírra nyomtatta, a funkcióval világosabbá teheti a hátteret a kép sötétségének változatlanul hagyása mellett. Automatikus színtónus: Csak Flow nyomtatók esetében áll rendelkezésre. Az olyan eredeti dokumentumok esetében, amelyek oldalanként legalább 100 karaktert tartalmaznak, a nyomtató képes észlelni, melyik él a lap teteje, és a beolvasott képet ennek megfelelően fordítja el. Ha több oldalt olvas be, és bizonyos oldalak fejjel lefelé vannak a többihez, akkor a beolvasott képen minden oldal a „jó” oldalával felfelé fog állni. Ha bizonyos oldalak fekvő elrendezésűek, a nyomtató a képet úgy forgatja el, hogy az oldalak teteje legyen a kép teteje.
Szöveg/kép optimalizálás	Optimalizálja a feladatot a beolvasott kép típusától függően: szöveg, grafika vagy fénykép.
Szélek törlése	Eltávolíthatja a hibás részeket, pl. sötét kereteket, vagy a tűzőkapcsok által hagyott nyomokat a beolvasott képről a szélek kihagyásával.
Körbevágási beállítások	Vágás eredeti méretre: A képet az eredeti dokumentum papírméretére vághatja. Tartalom méretére vágás: A képet az eredeti dokumentumon érzékelhető tartalom méretére vághatja.
Automatikus kiegyenlítés	Automatikusan kiegyenesíti a beolvasott képeket.
Üres oldalak kihagyása	Az eredeti dokumentum üres lapjait kihagyhatja a beolvasott képekből. A funkciót akkor használja, ha mindkét oldalon nyomtatott lapokat olvas be, mert így kihagyhatja az üres oldalakat a beolvasott dokumentumból.
Több lap behúzásának érzékelése	Engedélyezheti vagy letilthatja a több lap behúzásának érzékelését. Ha a funkció engedélyezve van, a lapolvasás leáll, amikor a nyomtató azt érzékeli, hogy a dokumentumadagoló egynél több oldalt húz be egyszerre. Ha a funkció le van tiltva, a lapolvasás folytatódik, ha a készülék több lap behúzását észleli, így az összeragadt, öntapadós cédulákkal ellátott oldalak vagy a vastag papír beolvasását is engedélyezi.

6-22. táblázat: Beolvasási beállítások (folytatás)

Beállítás	Leírás
Több fájl létrehozása	Egy nagyobb lapolvasási feladat több kisebb kimeneti fájlba való szétosztása.
Értesítés	Válassza ki, hogy szeretne-e értesítést kapni a beolvasási feladatok állapotáról. A nyomtató kinyomtathatja az értesítést, vagy e-mailben elküldheti azt.
Aláírás és titkosítás	Aláírás: E-mail küldése digitális aláírással. MEGJEGYZÉS: Ez a funkció csak a Beolvasás e-mailbe esetében támogatott. Titkosítás: E-mail küldése titkosított fájlként.

A HP JetAdvantage üzleti megoldások használata

A HP JetAdvantage megoldások egyszerűen használható, hálózat- és felhőalapú munkafolyamat- és nyomtatási megoldások. A HP JetAdvantage megoldások az üzleti vállalkozások minden típusa számára segítséget nyújtanak a nyomtatók és lapolvasók eszközparkjainak kezelésében, beleértve az egészségügyet, a pénzügyi szolgáltatásokat, a gyártási tevékenységeket és az állami szektort.

A HP JetAdvantage megoldások a következőket tartalmazzák:

- HP JetAdvantage biztonsági megoldások
- HP JetAdvantage menedzsment-megoldások
- HP JetAdvantage munkafolyamat-megoldások
- HP JetAdvantage mobilnyomtatási megoldások

A HP JetAdvantage üzleti munkafolyamatokra és nyomtatásra vonatkozó megoldásokkal kapcsolatos további tudnivalókért látogasson el a www.hp.com/go/PrintSolutions weboldalra.

További beolvasási feladatok

Keressen információkat az interneten az általános beolvasási feladatok végrehajtásával kapcsolatban.

Keresse fel a következő címet: www.hp.com/support/colorljM681MFP vagy www.hp.com/support/colorljM682MFP.

Tájékoztató érhető el a különleges beolvasási feladatokról is, mint például:

- Oldalak beolvasása vagy másolása könyvekből vagy egyéb bekötött dokumentumokból
- Beolvasott dokumentum küldése a nyomtató memóriájába
- Személyazonosító kártya mindkét oldalának másolása vagy beolvasása
- A dokumentum fűzetformátumba való másolása vagy beolvasása

7 Fax

Konfigurálja a faxfunkciókat, és küldjön és fogadjon faxokat a nyomtató segítségével.

- [Fax beállítása a következő oldalon: 158](#)
- [Fax konfigurációjának megváltoztatása a következő oldalon: 159](#)
- [Fax küldése a következő oldalon: 162](#)
- [További faxolási lehetőségek a következő oldalon: 164](#)
- [További faxolási feladatok a következő oldalon: 165](#)

További tudnivalók:

Az alábbi információk a megjelenés idején helyesek voltak. A legfrissebb információkat lásd: www.hp.com/support/colorljM681MFP vagy www.hp.com/support/colorljM682MFP.

A HP mindenre kiterjedő nyomtatósúgója az alábbi információkat tartalmazza:

- Telepítés és konfigurálás
- Tanulás és használat
- Hibaelhárítás
- Szoftver- és firmware-frissítések letöltése
- Csatlakozás a támogatási fórumokhoz
- Garanciális és szabályzati információk keresése

Fax beállítása

Ismerje meg, hogyan állíthatja be és konfigurálhatja a faxbeállításokat a faxtartozékkal felszerelt nyomtatón.

Bevezetés

Ezek az információk a fax és Flow típusokra, illetve olyan egyéb nyomtatókra vonatkoznak, melyekre opcionális analóg faxtartozékot telepítettek.

Mielőtt folytatná a műveletet, csatlakoztassa a nyomtatót a telefonvonalhoz (analóg fax esetén) vagy egy internetes-, illetve hálózati faxszolgáltatáshoz.

Fax beállítása a nyomtató kezelőpanelje segítségével

Konfigurálja a faxfunkciókat a kezelőpanel segítségével.

1. Lapozzon a nyomtató kezelőpaneljének kezdőképernyőjén, amíg meg nem jelenik a [Beállítások](#) menü, majd érintse meg a [Beállítások](#) ikont a menü megnyitásához.
2. Nyissa meg a következő menüket:
 - a. Fax
 - b. [Belső faxmodem beállítása](#)



MEGJEGYZÉS: Ha a [Belső faxmodem beállítása](#) menü nem jelenik meg a menük listájában, valószínűleg engedélyezve van a helyi hálózati (LAN) vagy internetes faxolási funkció. Ha a helyi hálózati (LAN) vagy internetes faxolási funkció engedélyezve van, a készülék letiltja az analógfax-kiegészítőt, ezért a [Belső faxmodem beállítása](#) menü sem jelenik meg. A helyi hálózati (LAN), az analóg és az internetes faxolási funkció közül egyszerre csak egy engedélyezhető. Ha analóg faxot szeretne használni, amikor a LAN-fax van bekapcsolva, a HP beágyazott webkiszolgáló segítségével kapcsolja ki a LAN-faxot.

3. Válassza ki a földrajzi helyet a képernyő jobb oldalán található listából, majd érintse meg a [Tovább](#) gombot.
4. Érintse meg a [Vállalat neve](#) szövegmezőt, és a billentyűzet segítségével írja be a vállalat nevét.
5. Érintse meg a [Faxszám](#) szövegmezőt, és a billentyűzet segítségével írja be a küldő faxszámát. Érintse meg a [Tovább](#) gombot.
6. Ellenőrizze, hogy a dátum és idő beállításai megfelelőek-e. Szükség szerint módosítsa ezeket, majd érintse meg a [Tovább](#) gombot.
7. Ha a faxküldéshez tárcsázási előtagra is szükség van, érintse meg a [Tárcsázási előtag](#) szövegmezőt, és a billentyűzet segítségével adja meg a számot.
8. Nézzon át minden adatot a bal oldali mezőben, majd érintse meg a [Befejezés](#) gombot a faxbeállítás befejezéséhez.

Fax konfigurációjának megváltoztatása

Ismerje meg, hogyan használhatja a faxbeállításokat faxok küldésére és fogadására

 **MEGJEGYZÉS:** A kezelőpanel segítségével megadott beállítások felülbírálják a HP beágyazott webkiszolgáló segítségével megadott összes beállítást.

- [Faxtárcsázási beállítások a következő oldalon: 159](#)
- [Általános faxküldési beállítások a következő oldalon: 160](#)
- [Faxfogadás beállításai a következő oldalon: 161](#)

Faxtárcsázási beállítások

A faxtárcsázási beállítások módosításához kövesse az alábbi lépéseket.

1. Lapozzon addig a nyomtató kezelőpaneljének kezdőképernyőjén, amíg meg nem jelenik a **Beállítások** menü. Érintse meg a **Beállítások** ikont a menü megnyitásához.
2. Nyissa meg a következő menüket:
 - a. **Fax**
 - b. **Faxküldési beállítások**
 - c. **Faxtárcsázási beállítások**
3. Az alábbi beállításokat adhatja meg:

7-1. táblázat: Faxtárcsázási beállítások

Menüelem	Leírás
Újratárcsázás hiba esetén	Az Újratárcsázás hiba esetén funkció segítségével beállítható, hogy a készülék hányszor tárcsázza az adott faxszámot, ha a faxátvitel közben hiba fordul elő.
Újrahívás, ha nem válaszol	Az Újrahívás, ha nem válaszol beállítással az határozható meg, hogy a fax hányszor hívjon újra egy számot, ha a másik készülék nem fogadja a hívást. Az újrapróbálkozások száma 0 vagy 1 (az Egyesült Államokban), illetve 0-2 (az adott hely beállításától függően). Az újrahívások közötti időtartamot az Újrahívások közti szünet beállítása határozza meg.
Újrahívás, ha foglalt	Az Újrahívás, ha foglalt beállítással azt lehet megadni (0 és 9 közötti értékkel), hogy a fax hányszor hívjon újra egy számot, ha az foglalt. Az újrahívások közötti időtartamot az Újrahívások közti szünet beállítása határozza meg.
Újrahívások közötti szünet	Az Újrahívások közötti szünet beállítással az adható meg, hogy hány percenként próbálkozzon újra a készülék, ha a hívott szám foglalt, nem fogadja a hívást, vagy hiba történik. MEGJEGYZÉS: Akkor is megjelenhet a kezelőpanelen újrahívási üzenet, ha az Újrahívás, ha foglalt és az Újrahívás, ha nem válaszol beállítás ki van kapcsolva. Ez olyankor történik meg, ha a faxtartozék felhív egy számot, és létrejön, majd megszakad a kapcsolat. Ha ilyen hiba következik be, a faxtartozék akkor is háromszor újrahívja a számot, ha az újrahívási beállítások ki vannak kapcsolva. Az újrahívás közben a kezelőpanelen üzenetben tájékoztat arról, hogy újrahívás van folyamatban.

7-1. táblázat: Faxtárcsázási beállítások (folytatás)

Menüelem	Leírás
Faxküldés sebessége	A Faxküldés sebessége beállítással megadható az analóg faxmodem átviteli sebessége (bit/mp-ben) a faxok küldésekor. <ul style="list-style-type: none">• Gyors (v.34 - 33.6k)• Közepes (v.17 - 14.4k)• Lassú (v.29 - 9.6k)
Vonalfigyelés hangereje	A Vonalfigyelés hangereje beállítás segítségével szabályozhatja a nyomtató tárcsázási hangerőszintjét a faxok küldésekor.
Tárcsázási üzemmód	A Tárcsázási mód beállítással beállíthatja a használt tárcsázási módot: hangfrekvenciás (nyomógombos telefonkészüléknél) vagy impulzusos (tárcsás készüléknél).
Tárcsázási előtag	A Tárcsázási előtag beállítása lehetővé teszi egy előtag (például a külső vonal hívásához szükséges „9”-es) tárcsázását a hívás előtt. A készülék automatikusan hozzáadja ezt a számot a telefonszámokhoz.
Tárcsahang észlelése	A Tárcsahang észlelése beállítással az határozható meg, hogy a készülék a fax elküldése előtt ellenőrizze-e a tárcsahangot.

Általános faxküldési beállítások

A faxküldési beállítások módosításához kövesse az alábbi lépéseket.

1. Lapozzon addig a nyomtató kezelőpaneljének kezdőképernyőjén, amíg meg nem jelenik a **Beállítások** menü. Érintse meg a **Beállítások** ikont a menü megnyitásához.
2. Nyissa meg a következő menüket:
 - a. Fax
 - b. Faxküldési beállítások
 - c. Általános faxküldési beállítások
3. Az alábbi beállításokat adhatja meg:

7-2. táblázat: Faxküldési beállítások

Menüelem	Leírás
Faxszám jóváhagyása	Ha a Faxszám jóváhagyása funkció be van kapcsolva, a készülék a faxszám kétszeri megadását kéri annak ellenőrzése céljából, hogy a faxszámot megfelelően írta-e be. Ez a funkció alapértelmezés szerint ki van kapcsolva.
PC faxküldés	A PC Faxküldés funkció segítségével küldhet faxokat a számítógépről. Ez a funkció alapértelmezés szerint engedélyezve van.

7-2. táblázat: Faxküldési beállítások (folytatás)

Menüelem	Leírás
Hibajavítás üzemmód	<p>Alapesetben a faxtartozék figyel a telefonvonalon haladó jeleket faxküldés és -fogadás közben. Ha a faxtartozék hibát észlel átvitel közben, és be van kapcsolva a Hibajavítás üzemmód, a faxtartozék kéri tudja a másik készüléktől a hibás rész újraküldését.</p> <p>Alapértelmezés szerint a Hibajavítás üzemmód engedélyezve van. Csak akkor kapcsolja ki, ha nehézségei adódnak faxküldéskor vagy -fogadáskor, és nem jelent problémát, ha az átvitel során hibák jelentkeznek, és a kép minősége gyengébb lesz. Akkor lehet például hasznos a beállítás kikapcsolása, ha tengerentúli faxot küld vagy fogad, illetve ha műholdas telefonkapcsolatot használ.</p> <p>MEGJEGYZÉS: Egyes VoIP-szolgáltatók a Hibajavítás üzemmód kikapcsolását is javasolhatják. Erre azonban általában nincs szükség.</p>
Faxfejléc	<p>A Faxfejléc funkció segítségével megadhatja, hogy a fejléc az oldal tetejére kerüljön-e (a tartalom ennek megfelelően lejjebb csúszik), vagy az előző fejlécre legyen-e nyomtatva.</p>

Faxfogadás beállításai

A faxfogadási beállítások módosításához kövesse az alábbi lépéseket.

1. Lapozzon addig a nyomtató kezelőpaneljének kezdőképernyőjén, amíg meg nem jelenik a **Beállítások** menü. Érintse meg a **Beállítások** ikont a menü megnyitásához.
2. Nyissa meg a következő menüket:
 - a. Fax
 - b. Faxfogadási beállítások
 - c. Faxfogadás beállítása
3. Az alábbi beállításokat adhatja meg:

7-3. táblázat: Faxfogadás beállításai

Menüelem	Leírás
Fogadási üzemmód	<p>A Fogadási üzemmód beállítás határozza meg, hogy a faxkiegészítő hogyan fogadja a faxolási feladatokat. Válassza ki az alábbi lehetőségek egyikét:</p> <ul style="list-style-type: none">• Automatikus• TAM• Fax/Tel• Kézi
Csengetések száma a válaszig	<p>A Csengetések válaszig beállítás azt határozza meg, hogy hányszor cseng a telefon, mielőtt a faxtartozék fogadja a bejövő hívást.</p> <p>MEGJEGYZÉS: A Csengetések válaszig beállítás alapértelmezés szerint elérhető értékei az adott területtől függenek. A Csengetések válaszig lehetséges tartománya területenként változik.</p> <p>Ha a faxtartozék nem válaszol, és a Csengetések válaszig beállítás értéke 1, próbálja megnövelni 2 értékre.</p>

7-3. táblázat: Faxfogadás beállításai (folytatás)

Menüelem	Leírás
Csengetési hangerő	A Csengetési hangerő legördülő menüt megérintve módosíthatja a csengés hangerejét.
Csengetési hangerő	A Csengetési hangerő beállítás lehetővé teszi a csengő hangerejének beállítását.
Faxfogadási sebesség	Érintse meg a Faxfogadási sebesség legördülő menüt, és válassza a következő lehetőségek egyikét: <ul style="list-style-type: none">• Gyors (v.34 - 33.6k)• Közepes (v.17 - 14.4k)• Lassú (v.29 - 9.6k)
Telefonmellék-készülék	Ez a beállítás lehetővé teszi egy külön telefon faxfunkciókkal együtt történő használatát.
Újranyomatás engedélyezése	Ez a beállítás lehetővé teszi a fogadott faxok újranyomatását.
Fogadás számítógépen	Ez a beállítás lehetővé teszi, hogy közvetlenül a számítógépen fogadhatson faxokat.
Faxlekérdezés	Ez a beállítás lehetővé teszi a faxlekérés funkció engedélyezését vagy letiltását.
Fax/telefon csengetési ideje	Ez a beállítás azt határozza meg, hogy hány telefoncsengetést követően kapcsoljon be a fax/tel üzemmód.

Fax küldése

Kövesse az alábbi eljárást fax küldésére.

1. Helyezze a dokumentumot nyomtatott oldalával lefelé a lapolvasó üvegére vagy nyomtatott oldalával felfelé a lapadagolóba, majd állítsa be a papírvetőket a papír méretének megfelelően.
2. A nyomtató kezelőpaneljének kezdőképernyőjén válassza a [Beolvasás](#) lehetőséget, majd pedig a [Beolvasás faxba](#) lehetőséget. Lehet, hogy meg kell adnia a felhasználónevet és a jelszót.
3. Adja meg a címzetteket az alábbi módszerek valamelyikének segítségével:

- **Címzettek megadása kézzel**

Érintse meg a [Faxcímzettek](#) szövegmezőt, majd a billentyűzet segítségével adja meg a faxszámot. Ha több címre kívánja elküldeni, a címeket pontosvesszővel válassza el, vagy minden cím megadása után érintse meg az Enter ↵ gombot az érintőképernyő billentyűzetén.

- **Címzettek megadása a Névjegyek listából**

- a. Érintse meg a [Faxcímzettek](#) mező melletti [Névjegyek](#)  gombot a [Névjegyek](#) képernyő megnyitásához.
- b. A legördülő listából válassza ki a megfelelő névjegylistát.
- c. Válasszon ki egy nevet a névjegylistából a címzettlistához történő hozzáadáshoz. Ezt a lépést minden címzett esetében ismételje meg, majd érintse meg a [Kész](#) gombot.

4. A dokumentum beállításainak konfigurálásához érintse meg a [Beállítások](#) gombot. Például:

- Válassza ki a [Felbontás](#) lehetőséget a faxfelbontás megadásához.

- Ha az eredeti dokumentum mindkét oldalára nyomtatva van, válassza ki az **Eredeti oldalak** elemet, majd pedig a **Kétoldalas** opciót.
5. Az előnézeti funkció használata előtt állítsa be a sárga háromszöggel jelölt lehetőségeket.







MEGJEGYZÉS: Az előnézeti beolvasás után ezek az opciók el lesznek távolítva a fő **Beállítások** listájából, és a **Beolvasás előtti beállítások** listájában lesznek összegyűjtve. Ezen beállítások bármelyikének módosításához vesse el az előnézetet, és kezdje újra a feladatot



Az előnézeti funkció használata nem kötelező.

6. Érintse meg a képernyő jobb oldali paneljét a dokumentum előnézeti képéhez. Az előnézeti képernyőn a képernyő jobb oldalán lévő gombok használatával módosíthatja az előnézeti beállításokat és átrendezhet, elforgathat, behelyezhet vagy eltávolíthat lapokat.

7-4. táblázat: Az előnézetpanel jobb oldalán található gombok

Gomb	Leírás
	Ezekkel a gombokkal válthat az egyoldalas nézet és a miniatűr nézet között. A miniatűr nézetben több beállítás érhető el, mint az egyoldalas nézetben.
	
	Ezekkel a gombokkal nagyíthatja fel vagy kicsinyítheti le a kiválasztott oldalt. MEGJEGYZÉS: A gombok használatához egyszerre csak egy oldalt válasszon ki.
	
	Ezzel a gombbal forgathatja el 180 fokkal az oldalt. MEGJEGYZÉS: Ez a gomb csak miniatűr nézetben érhető el.
	Ezzel a gombbal törölheti a kiválasztott oldalakat. MEGJEGYZÉS: Ez a gomb csak miniatűr nézetben érhető el.
	Ezekkel a gombokkal átrendezheti az oldalakat a dokumentumon belül. Válasszon ki egy vagy több oldalt, és helyezze át a bal vagy jobb oldalra. MEGJEGYZÉS: Ezek a gombok csak miniatűr nézetben érhetők el.
	
	Ezzel a gombbal további oldalakat adhat a dokumentumhoz. A nyomtató a hozzáadott oldalak beolvasását kéri.

7-4. táblázat: Az előnézetpanel jobb oldalán található gombok (folytatás)

Gomb	Leírás
	Ezzel a gombbal törölheti az előnézetben eszközölt változtatásokat és kezdheti újra a feladatot.
	Érintse meg ezt a gombot az előnézeti képernyő összecsuksukásához, és a Másolás képernyőre való visszatéréshez.

7. Amikor a dokumentum elkészült, a fax elküldéséhez érintse meg a **Küldés** gombot.

További faxolási lehetőségek

A következő faxolási beállítások a **Beállítások** listájában állnak rendelkezésre.



MEGJEGYZÉS: A következő lista a HP LaserJet Enterprise többfunkciós nyomtatókhoz rendelkezésre álló legrészletesebb beállítási opciókat tartalmazza. Egyes beállítások nem érhetők el minden nyomtatón.

7-5. táblázat: A nyomtató beállításai

Beállítás	Leírás
Eredeti oldalak	Megadhatja, hogy az eredeti dokumentum egyik vagy mindkét oldalán nyomtasson a készülék.
Felbontás	A beolvasott képek felbontását állíthatja be. A tisztább képhez növelje a felbontást. Azonban a felbontás növekedésével a fájl méret is növekszik.
Eredeti méret	Meghatározhatja az eredeti dokumentum papírméretét.
Tartalom tájolása	Megadhatja, hogy az eredeti dokumentum álló vagy fekvő tájolással legyen kinyomtatva.
Képbeállítás	<p>Élesség: Élesítheti vagy tompíthatja a képet. Az élesség növelésével például a szöveg jobban olvashatóvá válhat, csökkentésével pedig a fényképek lágyabb megjelenésűek lehetnek.</p> <p>Sötétség: Növelheti vagy csökkentheti a fehér és fekete szín arányát a beolvasott képeken.</p> <p>Kontraszt: Növelheti vagy csökkentheti az oldal legvilágosabb és legsötétebb színe közötti különbséget.</p> <p>Háttér törlése: Eltávolíthatja a halvány színeket a beolvasott képek háttéréből. Ha például az eredetit színes papírra nyomtatta, a funkcióval világosabbá teheti a hátteret a kép sötétségének változatlanul hagyása mellett.</p> <p>Automatikus színtónus: Csak Flow nyomtatók esetében áll rendelkezésre. Az olyan eredeti dokumentumok esetében, amelyek oldalanként legalább 100 karaktert tartalmaznak, a nyomtató képes észlelni, melyik él a lap teteje, és a beolvasott képet ennek megfelelően fordítja el. Ha több oldalt olvas be, és bizonyos oldalak fejjel lefelé vannak a többihez képest, akkor a beolvasott képen minden oldal a „jó” oldalával felfelé fog állni. Ha bizonyos oldalak fekvő elrendezésűek, a nyomtató a képet úgy forgatja el, hogy az oldalak teteje legyen a kép teteje.</p>
Szöveg/kép optimalizálás	Optimalizálja a feladatot a beolvasott kép típusától függően: szöveg, grafika vagy fénykép.

7-5. táblázat: A nyomtató beállításai (folytatás)

Beállítás	Leírás
Szélek törlése MEGJEGYZÉS: Ez a funkció nem érhető el minden firmware-verzió esetén. A funkció használatához lehet, hogy frissíteni kell a nyomtató firmware-jét.	Távolítsa el a beolvasási hibákat (pl. sötét keretek, tűzőkapcsok által hagyott nyomok vagy lyukasztási nyomok) a lapolvasási feladat meghatározott széleinek „törlésével”.
Üres oldalak kihagyása	Az eredeti dokumentum üres lapjait kihagyhatja a beolvasott képekből. A funkciót akkor használja, ha mindkét oldalon nyomtatott lapokat olvas be, mert így kihagyhatja az üres oldalakat a beolvasott dokumentumból.
Több lap behúzásának érzékelése	Engedélyezheti vagy letilthatja a több lap behúzásának érzékelését. Ha a funkció engedélyezve van, a lapolvasás leáll, amikor a nyomtató azt érzékeli, hogy a dokumentumadagoló egynél több oldalt húz be egyszerre. Ha a funkció le van tiltva, a lapolvasás folytatódik, ha a készülék több lap behúzását észleli, így az összeragadt, öntapadós cédulákkal ellátott oldalak vagy a vastag papír beolvasását is engedélyezi.
Értesítés	Válassza ki, hogy szeretne-e értesítést kapni a beolvasási feladatok állapotáról. A nyomtató kinyomtathatja az értesítést, vagy e-mailben elküldheti azt.

További faxolási feladatok

Keressen információkat az interneten az általános faxolási feladatok végrehajtásával kapcsolatban.

Keresse fel a következő címet: www.hp.com/support/colorljM681MFP vagy www.hp.com/support/colorljM682MFP.

Tájékoztatót talál a faxolási feladatokról is, mint például:

- Faxolási gyorstárcsázási listák létrehozása
- A faxeszámok konfigurálása
- Faxnyomtatási ütemezés használata
- Bejövő faxok tiltása
- Faxarchiválás és -továbbítás

8 A nyomtató kezelése

Használja a kezelőeszközöket, végezzen biztonsági és energiamegtakarítással kapcsolatos beállításokat és kezelje a nyomtatóhoz tartozó firmware-frissítéseket.

- [Haladó szintű konfigurálás a HP beágyazott webszerver \(EWS\) segítségével a következő oldalon: 167](#)
- [IP hálózati beállítások konfigurálása a következő oldalon: 179](#)
- [A nyomtató biztonsági funkciói a következő oldalon: 183](#)
- [Energiamegtakarítási beállítások a következő oldalon: 185](#)
- [HP Web Jetadmin a következő oldalon: 186](#)
- [Szoftver- és firmware-frissítések a következő oldalon: 186](#)

További tudnivalók:

Az alábbi információk a megjelenés idején helyesek voltak. A legfrissebb információkat lásd: www.hp.com/support/colorljM681MFP vagy www.hp.com/support/colorljM682MFP.

A HP mindenre kiterjedő nyomtatósúgója az alábbi információkat tartalmazza:

- Telepítés és konfigurálás
- Tanulás és használat
- Hibaelhárítás
- Szoftver- és firmware-frissítések letöltése
- Csatlakozás a támogatási fórumokhoz
- Garanciális és szabályzati információk keresése

Haladó szintű konfigurálás a HP beágyazott webszerver (EWS) segítségével

Kezelje a speciális nyomtatási funkciókat a HP beágyazott webkiszolgáló segítségével.

- [Bevezetés a következő oldalon: 167](#)
- [A HP beépített webkiszolgáló \(EWS\) elérése a következő oldalon: 167](#)
- [A HP beépített webszerver funkciói a következő oldalon: 168](#)

Bevezetés

A HP beágyazott webszerver segítségével a nyomtató kezelőpanelje helyett a számítógépről is vezérelheti a nyomtatási funkciókat.

- Nyomtatóállapot-információk megtekintése
- A fogyóeszközök hátralevő élettartamának meghatározása és új fogyóeszközök rendelése
- Tálcakonfigurációk megtekintése és módosítása
- A nyomtató-kezelőpanel menükonfigurációjának megtekintése és módosítása
- Belső oldalak megtekintése és nyomtatása
- Értesítés fogadása a nyomtató és a kellékek eseményeiről
- A hálózati konfiguráció megtekintése és módosítása

A HP beágyazott webkiszolgáló csak IP alapú hálózatokra csatlakoztatott nyomtató esetén működik. A HP beágyazott webkiszolgáló nem támogatja az IPX alapú nyomtatócsatlakoztatást. A HP beágyazott webszerver megnyitásához és használatához nincs szükség internet-hozzáférésre.

Ha a nyomtató csatlakoztatva van a hálózathoz, automatikusan elérhető a HP beágyazott webkiszolgáló.



MEGJEGYZÉS: A HP beépített webszerver nem elérhető a hálózati tűzfalon keresztül.

A HP beépített webkiszolgáló (EWS) elérése

Az EWS megnyitásához kövesse az alábbi lépéseket.

1. A nyomtató kezelőpaneljén érintse meg az Információs ikont, majd a Hálózat ikont az IP-cím vagy a gazdagép nevének megjelenítéséhez.
2. Nyisson meg egy webböngészőt, és adja meg a címsorban az IP-címet vagy a gazdagép nevét pontosan úgy, ahogyan a nyomtató kezelőpaneljén látható. Nyomja le a számítógép billentyűzetének **Enter** billentyűjét. Megnyílik a beágyazott webkiszolgáló.

<https://10.10.XX.XXX>



MEGJEGYZÉS: Ha a webböngészőben megjelenik egy üzenet, amely arra figyelmeztet, hogy a webhely megnyitása nem feltétlenül biztonságos, válassza a folytatás lehetőséget. A webhely megnyitása nem károsítja a számítógépet.

A HP beépített webszerver csak akkor használható, ha a böngésző eleget tesz az alábbi követelményeknek:

- Windows® 7
 - Internet Explorer (8.x verzió vagy újabb)
 - Google Chrome (34.x verzió vagy újabb)
 - Firefox (20.x verzió vagy újabb)
- Windows® 8 verzió vagy újabb
 - Internet Explorer (9.x verzió vagy újabb)
 - Google Chrome (34.x verzió vagy újabb)
 - Firefox (20.x verzió vagy újabb)
- OS X
 - Safari (5.x verzió vagy újabb)
 - Google Chrome (34.x verzió vagy újabb)
- Linux
 - Google Chrome (34.x verzió vagy újabb)
 - Firefox (20.x verzió vagy újabb)

A HP beépített webszerver funkciói

Megismerheti a HP beépített webszerver (EWS) egyes lapjain rendelkezésre álló funkciókat.

- [Információ lap a következő oldalon: 168](#)
- [Általános lap a következő oldalon: 169](#)
- [Másolás/nyomtatás lap a következő oldalon: 170](#)
- [Beolvasás/digitális küldés lap a következő oldalon: 171](#)
- [Fax lap a következő oldalon: 173](#)
- [Hibaelhárítás lap a következő oldalon: 174](#)
- [Biztonság lap a következő oldalon: 174](#)
- [HP webszolgáltatások lap a következő oldalon: 175](#)
- [Hálózatkezelés lap a következő oldalon: 176](#)
- [Egyéb hivatkozások lista a következő oldalon: 178](#)

Információ lap

Tekintse meg a beállításokra vonatkozó táblázatot az **Információ** lapon.

8-1. táblázat: HP beágyazott webkiszolgáló Információ lap

Menü	Leírás
Készülékállapot	Megjeleníti a nyomtató állapotát és a HP kellékek hátralévő becsült élettartalmát. Az oldal az egyes tálcákhoz beállított papírtípusokat és -méreteket is ismerteti. Ha módosítani szeretné az alapértelmezett beállításokat, kattintson a Beállítások módosítása hivatkozásra.
Feladatnapló	Összegzést jelenít meg a nyomtató által feldolgozott összes feladatról.
Konfigurációs oldal	Megjeleníti a konfigurációs oldal adatait.
Kellékállapot oldal	Megmutatja a nyomtató kellékeinek állapotát.
Eseménynapló-oldal	Megjeleníti a nyomtató eseményeinek és hibáinak listáját. A (minden HP beágyazott webkiszolgáló oldal láblécén található) HP Instant Support hivatkozás segítségével számos dinamikus weboldalhoz csatlakozhat, amelyek segítenek a felmerülő problémák megoldásában. Ezek az oldalak megjelenítik a nyomtatóhoz elérhető kiegészítő szolgáltatásokat is.
Használati oldal	Megjeleníti a nyomtató által kinyomtatott oldalak teljes, valamint méretekre, típusokra és papírnyomtatási útvonalra lebontott számát.
Eszközadatok	Megjeleníti a nyomtató hálózati nevét, címét és modelladatait. Ezen bejegyzések testreszabásához kattintson az Általános lap Eszközadatok elemére.
Kezelőpult pillanatfelvétel	A kezelőpanel kijelzőjén jelenleg látható kép megjelenítése.
Nyomtatás	Töltsön fel egy nyomtatásra kész fájlt a számítógépről a fájl nyomtatásához. A nyomtató az alapértelmezett nyomtatási beállításokat használja a fájl nyomtatásához.
Nyomtatható jelentések és oldalak	A nyomtató belső jelentéseit és oldalait sorolja fel. Jelöljön ki egy vagy több nyomtatni vagy megjeleníteni kívánt elemet.
Nyílt forráskódú licenck	Megjelenít egy összefoglalót a nyomtatóval használható, nyílt forráskódú szoftverprogramok licenceiről.

Általános lap

Tekintse meg a beállításokra vonatkozó táblázatot az **Általános** lapon.

8-2. táblázat: HP beágyazott webkiszolgáló Általános lap

Menü	Leírás
Kezelőpanel testreszabása	A kezelőpanelen megjelenő funkciók átrendezése, megjelenítése vagy elrejtése. Az alapértelmezett megjelenítési nyelv és a billentyűzetkiosztás módosítása
Gyorsbeállítások meghatározása	A nyomtató kezelőpaneljének kezdőképernyőjén, a Gyorsbeállítások területen látható feladatok beállítása.
Riasztások	E-mail riasztások beállítása a nyomtatóval és a kellékekkel kapcsolatos eseményekre vonatkozóan.

8-2. táblázat: HP beágyazott webkiszolgáló Általános lap (folytatás)

Menü	Leírás
Kezelőpanel Adminisztráció menüje	Az Adminisztráció menü szerkezetét mutatja a kezelőpanelen. MEGJEGYZÉS: Ezen a képernyőn módosíthatja a beállításokat, de a HP beépített webszerver az Adminisztráció menüben elérhető beállításoknál sokkal részletesebb beállítási lehetőségeket kínál.
Általános beállítások	Beállíthatja, hogy a nyomtató hogyan kezelje az esetleges papírelakadásokat, és hogy a nyomtató kezelőpaneljéről elindított másolási feladatok elsőbbséget élvezzenek-e a nyomtatási feladatokkal szemben.
Automatikus küldés	A nyomtató beállítása oly módon, hogy az a konfigurációval és a kellekkel kapcsolatos adatokat tartalmazó, automatikus e-maileket küldjön megadott e-mail-címekre.
Egyéb hivatkozások szerkesztése	Más webhelyekre mutató hivatkozások felvétele és testre szabása. Ez a hivatkozás a HP beágyazott webkiszolgáló oldalainak lábléc területén jelenik meg.
Rendelési információ	Itt adhatja meg a cserepatronok rendelésével kapcsolatos információkat. Ezek az információk a fogyasztók állapotáról szóló oldalon jelennek meg.
Eszközadatok	Itt nevet adhat a nyomtatónak, és azonosítószámot rendelhet hozzá. Adja meg a nyomtatóért elsődlegesen felelős személy nevét, aki tájékoztatást kap majd a nyomtatóról.
Nyelv	Megadható, hogy milyen nyelven jelenjen meg a HP beágyazott webkiszolgálóra vonatkozó információ.
Dátum-/időbeállítások	A dátum és idő beállítása, vagy a készülék szinkronizálása a hálózati időszerverrel.
Energiabeállítások	Állítsa be vagy módosítsa a nyomtató munkaidőn belüli és kívüli alvó állapotát, valamint a feléledéssel, az alvó állapottal és az ünnepekkel kapcsolatos eseményeket. Beállíthatja, hogy az alvó módban lévő nyomtatót milyen műveletekkel lehessen aktiválni.
Biztonsági mentés és visszaállítás	A nyomtató és a felhasználók adatait tartalmazó biztonsági mentési fájlt készíthet. Szükség esetén a fájl segítségével az összes adatot visszaállíthatja a nyomtatón.
Gyári beállítások visszaállítása	Visszaállíthatja a nyomtatóbeállításokat a gyári alapértékekre.
Megoldástelepítő	Harmadik felektől származó programokat telepíthet, amelyek bővíthetik a nyomtató funkcióinak körét.
Firmware-frissítés	Letöltheti és telepítheti a nyomtatóhoz tartozó firmware-frissítő fájlokat.
Kvóta és statisztikai szolgáltatások	Csatlakozási információkat biztosít a külső gyártótól származó feladatstatisztikai szolgáltatásokról.

Másolás/nyomtatás lap

Tekintse meg a beállításokra vonatkozó táblázatot a **Nyomtatás** lapon.

8-3. táblázat: HP beépített webszerver Nyomatás lap

Menü	Leírás
USB-meghajtóról történő nyomtatás beállításai	A Nyomatás USB-tárolóról menü kezelőpanelen történő megjelenítését engedélyezi vagy tiltja le.
Tárolt feladatok kezelése	Engedélyezheti vagy letilthatja a feladatok nyomtató-memóriában történő tárolását. Beállítja a feladattárolási lehetőségeket.
Alapértelmezett nyomtatási beállítások	A nyomtatási feladatok alapértelmezett opcióinak konfigurálása.
Színes letiltása (Csak színes nyomtatók esetén)	A színes nyomtatás engedélyezése vagy letiltása. Engedélyeket határoz meg az egyéni felhasználók, illetve az adott szoftveralkalmazásokból küldött feladatok számára.
PCL és PostScript beállítások	Valamennyi nyomtatási feladattal kapcsolatos PCL és PostScript beállítások módosítása, a másolási feladatok és a fogadott faxok beállításait is beleértve.
Nyomatási minőség	Nyomatási minőség beállításainak konfigurálása, beleértve az alábbiakat: <ul style="list-style-type: none">• Általános nyomtatási minőséggel kapcsolatos beállítások• Alapértelmezett színbeállítások• Alapértelmezett képregisztrációs beállítások• Automatikus érzékelés beállításai• Alapértelmezett papírtípusok• Alapértelmezett optimalizációs beállítások
Kellékek kezelése	Annak beállítása, hogy hogyan viselkedjen a nyomtató, amikor a kellékek elérik a nagyon alacsony szintet.
Másolási beállítások	A másolási feladatok alapértelmezett opcióinak konfigurálása. MEGJEGYZÉS: Ha feladatindításkor nem adnak meg feladatspecifikus másolási beállításokat a kezelőpanelen, a rendszer a feladat esetében az alapbeállításokat használja.
Tálcák kezelése	A papírtálcák beállításainak konfigurálása.

Beolvasás/digitális küldés lap

Tekintse meg a beállításokra vonatkozó táblázatot a **Beolvasás/digitális küldés** lapon.

8-4. táblázat: HP beágyazott webkiszolgáló Beolvasás/digitális küldés lap

Menü	Leírás
E-mail beállítás	<p>A digitális küldés alapértelmezett e-mailbeállításainak megadása, beleértve az alábbiakat:</p> <ul style="list-style-type: none">• A kimenő levelezési (SMTP) szerver adatainak megadása.• Az e-mailes Gyorsbeállítási feladatok alapértelmezett értékeinek megadása.• Alapértelmezett üzenetbeállítások, például a „Feladó” címe és a tárgy mező.• Digitális aláírások és titkosítás beállításai.• E-mail-értesítések beállításai.• Alapértelmezett beolvasási beállítások e-mail-feladatokhoz.• Alapértelmezett fájlbeállítások e-mail-feladatokhoz.
Mentés hálózati mappába	<p>A hálózati mappák beállításainak megadása digitális küldéshez, beleértve az alábbiakat:</p> <ul style="list-style-type: none">• Hálózati mappába mentett, Gyorsbeállításokhoz kapcsolódó feladatok beállításainak megadása.• Értesítések beállításai.• A hálózati mappába mentett feladatok alapértelmezett beolvasási beállításainak megadása.• Hálózati mappába mentett feladatok alapértelmezett fájlbeállításainak megadása.
Mentés a SharePoint® szolgáltatásba (csak a Flow típusok esetén)	<p>A digitális küldés SharePoint®-beállításainak megadása, beleértve az alábbiakat:</p> <ul style="list-style-type: none">• Dokumentumkönyvtárba mentett, Gyorsbeállításokhoz kapcsolódó feladatok beállításainak megadása a SharePoint® webhelyen.• Dokumentumkönyvtárba mentett feladatok alapértelmezett beállításainak megadása a SharePoint® webhelyen.
A Mentés USB-tárolóra funkció beállítása	<p>A digitális küldés USB-beállításainak megadása, beleértve az alábbiakat:</p> <ul style="list-style-type: none">• USB flash meghajtóra mentett, Gyorsbeállításokhoz kapcsolódó feladatok beállításainak megadása.• Értesítések beállításai.• Az USB-meghajtóra mentett beolvasási feladatok alapértelmezett beállításainak megadása.• USB-meghajtóra mentett feladatok alapértelmezett fájlbeállításainak megadása.

8-4. táblázat: HP beágyazott webkiszolgáló Beolvasás/digitális küldés lap (folytatás)

Menü	Leírás
Névjegyek	<p>A névjegyek kezelése az alábbiakat is beleértve:</p> <ul style="list-style-type: none">• E-mail-címek hozzáadása a nyomtatóhoz egyesével.• A gyakran használt e-mail-címek teljes listáját egyszerre betöltheti a nyomtatóba, így nem kell őket egyenként felvennie.• Névjegyeket exportálhat a nyomtatóról a számítógépen található .CSV fájlba biztonsági mentésként, illetve importálhatja a bejegyzéseket egy másik HP-nyomtatóba.• Szerkesztheti a nyomtatóba már elmentett e-mail-címeket.
Az E-mail és a Hálózati mappába mentés beállítása varázsló	<p>Beállíthatja, hogy a nyomtató a beolvasott képeket e-mail-mellékletként küldje.</p> <p>Beállíthatja, hogy a nyomtató a beolvasott képeket a Gyorsbeállításoknál megadott hálózati mappába mentse. A gyorsbeállítások használatával könnyedén elérheti a hálózaton tárolt fájlokat.</p>
A Digital Sending Software beállítása	<p>A választható digitális küldési szoftver használatával kapcsolatos beállítások.</p>

Fax lap

Tekintse meg a beállításokra vonatkozó táblázatot a **Fax** lapon.

8-5. táblázat: HP beágyazott webkiszolgáló Fax lap

Menü	Leírás
Faxküldés beállítása	<p>A faxok küldéséhez kapcsolódó beállítások megadása, beleértve az alábbiakat:</p> <ul style="list-style-type: none">• A kimenő faxok alapértelmezett beállításai.• A fax Gyorsbeállításaihoz kapcsolódó feladatok beállításainak megadása• Értesítések beállításai.• A belső faxmodemmel küldött faxok alapértelmezett beállításai.• Helyi hálózati faxszolgáltatás beállításai.• Internetes faxszolgáltatás beállításai.

8-5. táblázat: HP beágyazott webkiszolgáló Fax lap (folytatás)

Menü	Leírás
Fax gyorstárcsázások	A gyorstárcsázások kezelése, beleértve az alábbiakat: <ul style="list-style-type: none">E-mail címeket, faxszámokat és felhasználói bejegyzéseket tartalmazó .CSV fájlokat importálhat, így az azokban szereplő adatok is elérhetővé válnak a nyomtatón.E-mail, fax és felhasználói bejegyzéseket exportálhat a nyomtatóról a számítógépen található fájlba biztonsági mentésként, illetve importálhatja a bejegyzéseket egy másik HP nyomtatóra.
Faxfogadás beállítása	A bejövő faxok alapértelmezett nyomtatási beállításainak megadása és faxnyomtatási ütemezés beállítása.
Faxarchívum és faxátírányítás	A faxok archiválásának és továbbításának engedélyezése és letiltása, illetve ezek alapvető beállításainak megadása: <ul style="list-style-type: none">A Faxarchiválás egy olyan eljárás, amellyel minden bejövő és kimenő faxról másolatot küldhet egy e-mail-címre, egy hálózati mappába vagy egy FTP-kiszolgálóra.A faxok továbbítása szolgáltatás egy másik faxeszköze továbbítja a bejövő faxokat.
Faxtevékenység-napló	A nyomtatóról elküldött vagy az azon fogadott faxok listája.

Hibaelhárítás lap

Tekintse meg a beállításokra vonatkozó táblázatot a **Hibaelhárítás** lapon.

8-6. táblázat: HP beépített webkiszolgáló Hibaelhárítás lap

Menü	Leírás
Általános hibaelhárítás	Számos, a nyomtatóval kapcsolatos problémák megoldását megkönnyítő jelentés és teszt közül választhat. Konfigurálhatja a faxolás, az OXPd és az automatikus helyreállítás beállításait.
Online súgó	A HP felhőalapú online súgójához való csatlakozás a nyomtatási problémák hibaelhárítása érdekében.
Diagnosztikai adatok lekérése	A nyomtatóadatokat fájlba exportálhatja, ami a részletes hibaelemzés során lehet hasznos. MEGJEGYZÉS: Ez az elem csak akkor áll rendelkezésre, ha a Biztonság lapon meg van adva rendszergazdai jelszó.
Kalibrálás/tisztítás (Csak színes nyomtatók esetén)	Az automatikus tisztítás engedélyezése, a tisztítólap létrehozása és kinyomtatása, vagy a nyomtató különböző módokon történő azonnali kalibrálása.
Firmware-frissítés	Letöltheti és telepítheti a nyomtatóhoz tartozó firmware-frissítő fájlokat.
Gyári beállítások visszaállítása	Visszaállíthatja a nyomtatóbeállításokat a gyári alapértékekre.

Biztonság lap

Tekintse meg a beállításokra vonatkozó táblázatot a **Biztonság** lapon.

8-7. táblázat: HP beágyazott webkiszolgáló Biztonság lap

Menü	Leírás
Általános biztonság	Általános biztonsági beállítások, beleértve az alábbiakat: <ul style="list-style-type: none">• Rendszergazdai jelszó megadása a nyomtató egyes funkcióinak korlátozásához.• PjL-jelszó beállítása a PjL-parancsok feldolgozásához.• A fájlrendszer elérési útvonalának és a firmware-frissítés védelmének beállítása.• A kezelőpanel vagy a formázó USB-portjának engedélyezése vagy letiltása közvetlenül számítógépről kezdeményezett nyomtatáshoz.• A biztonsági beállítások állapotának megtekintése.
Fiók házirendje	A rendszergazdai fiók beállításainak engedélyezése.
Hozzáférés szabályozása	Hozzáférés beállítása a nyomtató funkcióihoz egyes személyek vagy csoportok esetében, illetve az egyének nyomtatóba történő bejelentkezési módjának kiválasztása.
Tárolt adatok védelme	A nyomtató belső merevlemezének beállítása és kezelése. A nyomtató titkosított merevlemezrel rendelkezik a maximális biztonság érdekében. A nyomtató merevlemezén tárolt feladatok beállításainak módosítása.
Tanúsítványok kezelése	Biztonsági tanúsítványok telepítése és kezelése a nyomtató és a hálózat eléréséhez.
Webszolgáltatás biztonsága	A nyomtató-erőforrásokhoz való hozzáférés engedélyezése más tartományok weboldalai számára. Ha egy oldalt sem ad hozzá a listához, az összes oldal megbízható lesz.
Önteszt	Annak ellenőrzése, hogy a biztonsági funkciók a várt rendszerparamétereknek megfelelően futnak-e.

HP webszolgáltatások lap

A HP webszolgáltatások lap használatával konfigurálhatja és engedélyezheti a HP webszolgáltatásokat a nyomtatóhoz. A HP ePrint funkció használatához engedélyeznie kell a HP webszolgáltatásokat.

8-8. táblázat: HP webszolgáltatások lap, HP beágyazott webszerver

Menü	Leírás
Webszolgáltatások beállítása	Csatlakoztassa a nyomtatót a HP Connected szolgáltatáshoz az interneten a HP webszolgáltatások engedélyezésével.
Webes proxy	Proxyszerver beállítása, ha problémák merülnek fel a HP webszolgáltatások engedélyezésekor vagy a nyomtató internetcsatlakozásakor.
HP JetAdvantage	A nyomtató funkcióinak bővítésével kapcsolatos megoldások keresése

Hálózatkezelés lap

A **Hálózatkezelés** lap az IP-alapú hálózathoz való csatlakozás során a nyomtató hálózati beállításainak megadására és védelmére szolgál. Ez a lap nem jelenik meg, ha a nyomtató más típusú hálózathoz csatlakozik.

8-9. táblázat: HP beépített webserverver Hálózatkezelés lap

Menü	Leírás
Konfiguráció	
Vezeték nélküli közvetlen kapcsolat	A Wireless Direct nyomtatás beállítása olyan nyomtatókon, melyek beépített Wireless Direct nyomtatás funkcióval vagy vezeték nélküli tartozékkal rendelkeznek. MEGJEGYZÉS: Az elérhető konfigurációs opciók a nyomtatókiszolgáló-modelltől függenek.
TCP/IP-beállítások	TCP/IP-beállítások konfigurálása IPv4 és IPv6-hálózatokhoz. MEGJEGYZÉS: Az elérhető konfigurációs opciók a nyomtatókiszolgáló-modelltől függenek.
Hálózati beállítások	IPX/SPX, AppleTalk, DLC/LLC és SNMP-beállítások konfigurálása a nyomtatókiszolgáló-modelltől függően.
További beállítások	A nyomtatószerver által támogatott általános nyomtatási protokollok és szolgáltatások konfigurálása. Az elérhető lehetőségek a nyomtatókiszolgáló-modelltől függően eltérőek lehetnek, de az alábbiakat tartalmazhatják: firmware-frissítés, LPD-sorok, USB-beállítások, támogatási információk és frissítési gyakoriság.
AirPrint	Hálózati nyomtatás engedélyezése, beállítása vagy letiltása az Apple-támogatott nyomtatókról.
Nyelv kiválasztása	A HP beágyazott webkiszolgáló által megjelenített nyelv módosítása. Ez az oldal abban az esetben jelenik meg, ha a weboldalak több nyelvet is támogatnak. A támogatott nyelvek a böngésző nyelvi beállításaiban is kiválaszthatók.
Google Cloud Print	
Beállítás	A Google Cloud Print beállítások megadása.
Webes proxy	A proxybeállítások konfigurálása.
Biztonság	
Beállítások	A jelenlegi biztonsági beállítások megtekintése és visszaállítása a gyári alapértelmezett értékekre. Biztonsági beállítások konfigurálása a biztonsági konfigurációs varázsló használatával. MEGJEGYZÉS: Ne használja a biztonsági konfigurációs varázslót a biztonsági beállítások konfigurálásához hálózatkezelési alkalmazások, pl. HP Web Jetadmin használatkor.

8-9. táblázat: HP beépített webserver Hálózatkezelés lap (folytatás)

Menü	Leírás
Engedélyezés	<p>Konfigurációkezelés és nyomtatóhasználat vezérlése, beleértve az alábbiakat:</p> <ul style="list-style-type: none">• Rendszergazdai jelszó beállítása vagy módosítása a konfigurációs paraméterek hozzáférhetőségének szabályozására.• Digitális tanúsítványok kérése, telepítése és kezelése a HP Jetdirect nyomtatószerveren.• Az állomások hozzáféréseinek korlátozása a nyomtatóhoz hozzáférés-vezérlési lista (ACL) segítségével (csak az IPv4 hálózatokon kiválasztott nyomtatószerverek esetében).
Biztonságos kommunikáció	<p>A biztonsági beállítások konfigurálása.</p>
Kezelési protokollok	<p>A nyomtató biztonsági protokolljainak konfigurálása és kezelése, beleértve az alábbiakat:</p> <ul style="list-style-type: none">• A HP beágyazott webkiszolgáló biztonságkezelési szintjének meghatározása, valamint a HTTP és HTTPS-forgalom szabályozása.• Az SNMP (egyszerű hálózatkezelő protokoll) működésének konfigurálása. Az SNMP v1/v2c és az SNMP v3-ügynökök engedélyezése vagy letiltása a nyomtatókiszolgálón.• Az esetlegesen nem biztonságos protokollokon keresztüli hozzáférés szabályozása, mint például nyomtatási protokollok, nyomtatási szolgáltatások, felfedezőprotokollok, névfeloldási szolgáltatások és konfigurációkezelési protokollok.
802.1X hitelesítés	<p>A 802.1X hitelesítési beállítások konfigurálása a Jetdirect nyomtatókiszolgálón a hálózati ügyfél-hitelesítéshez, valamint a 802.1X hitelesítési beállítások visszaállítása a gyári alapértelmezett értékekre.</p> <p>VIGYÁZAT! A 802.1X hitelesítési beállítások módosításakor; előfordulhat, hogy a nyomtató kapcsolata megszakad. A nyomtató újbóli csatlakozásához a nyomtatókiszolgáló gyári alapértelmezett értékekre való visszaállítására és a nyomtató újbóli telepítésére lehet szükség.</p>
IPsec/tűzfal	<p>Firewall vagy IPsec/Firewall házirend megtekintése vagy konfigurálása (csak a kiválasztott HP Jetdirect típusok esetében).</p>
Értesítési ügynök	<p>HP eszköz értesítési ügynök engedélyezése vagy letiltása, konfigurációs kiszolgáló beállítása, valamint kölcsönös hitelesítés konfigurálása tanúsítványok használatával.</p>
Diagnosztika	
Hálózati statisztika	<p>A HP Jetdirect nyomtatószerveren összegyűjtött és tárolt hálózati statisztikai adatok megjelenítése.</p>
Protokollinformáció	<p>A HP Jetdirect nyomtatókiszolgáló hálózati konfigurációs beállításainak listája az egyes protokollok számára.</p>
Konfigurációs oldal	<p>A HP Jetdirect konfigurációs oldalának megjelenítése az állapot- és konfigurációs adatokkal.</p>

Egyéb hivatkozások lista

Áttekintheti a beállításokat az **Egyéb hivatkozások szerkesztése** menüben.



MEGJEGYZÉS: A HP beágyazott webkiszolgáló láblécén megjelenő hivatkozások konfigurálása az **Egyéb hivatkozások szerkesztése** menü használatával az **Általános** lapon. Az alapértelmezett hivatkozások a következők.

8-10. táblázat: HP beágyazott webkiszolgáló – Egyéb hivatkozások listája

Menü	Leírás
Terméktámogatás	A nyomtató támogatási oldalának elérése, ahol számos témakörrel kapcsolatban kereshet információkat.
Kellékek vásárlása	Kapcsolódás a HP SureSupply webhelyhez, ahol tájékozódhat az eredeti HP kellékek - például patronok és papírok - beszerzési lehetőségeiről.
HP Instant Support	Kapcsolódás a HP webhelyéhez a nyomtatóval kapcsolatban felmerült problémák megoldása érdekében.

IP hálózati beállítások konfigurálása

Konfigurálja a nyomtató hálózati beállításait az EWS segítségével.

- [Nyomtatómegosztásra vonatkozó korlátozó nyilatkozat a következő oldalon: 179](#)
- [Hálózati beállítások megtekintése és módosítása a következő oldalon: 179](#)
- [A nyomtató átnevezése a hálózaton a következő oldalon: 179](#)
- [IPv4 TCP/IP-paraméterek kézi beállítása a kezelőpanelen a következő oldalon: 180](#)
- [IPv6 TCP/IP-paraméterek kézi beállítása a kezelőpanelen a következő oldalon: 180](#)
- [Kapcsolati sebesség és duplex beállítások a következő oldalon: 181](#)



Nyomtatómegosztásra vonatkozó korlátozó nyilatkozat

Olvassa el az alábbi nyilatkozatot.

A HP nem támogatja az egyenrangú hálózati működést, mivel ezt a szolgáltatást a Microsoft operációs rendszerek biztosítják, nem pedig a HP nyomtató-illesztőprogramok. További információkért keresse fel a Microsoft webhelyét a www.microsoft.com címen.

Hálózati beállítások megtekintése és módosítása

A HP beágyazott webkiszolgáló segítségével megtekintheti vagy módosíthatja az IP-konfigurációs beállításokat.

1. Nyissa meg a HP beágyazott webkiszolgálót (EWS):
 - a. A nyomtató kezelőpaneljén érintse meg az Információs  ikont, majd a Hálózat  ikont az IP-cím vagy a gazdagép nevének megjelenítéséhez.
 - b. Nyisson meg egy webböngészőt, és adja meg a címsorban az IP-címet vagy a gazdagép nevét pontosan úgy, ahogyan a nyomtató kezelőpaneljén látható. Nyomja le a számítógép billentyűzetének **Enter** billentyűjét. Megnyílik a beágyazott webkiszolgáló.



 `https://10.10.XX.XXX`

 **MEGJEGYZÉS:** Ha a webböngészőben megjelenik egy üzenet, amely arra figyelmeztet, hogy a webhely megnyitása nem feltétlenül biztonságos, válassza a folytatás lehetőségét. A webhely megnyitása nem károsítja a számítógépet.

2. Kattintson a **Hálózatkezelés** fülre, hogy hozzájusson a hálózati információhoz. Szükség szerint módosítsa a beállításokat.

A nyomtató átnevezése a hálózaton

A nyomtató egyedi azonosíthatósága érdekében valamelyik hálózaton való átnevezéséhez használja a HP beágyazott webkiszolgálót.

1. Nyissa meg a HP beágyazott webkiszolgálót (EWS):
 - a. A nyomtató kezelőpaneljén érintse meg az Információs  ikont, majd a Hálózat  ikont az IP-cím vagy a gazdagép nevének megjelenítéséhez.

- b. Nyisson meg egy webböngészőt, és adja meg a címsorban az IP-címet vagy a gazdagép nevét pontosan úgy, ahogyan a nyomtató kezelőpaneljén látható. Nyomja le a számítógép billentyűzetének `Enter` billentyűjét. Megnyílik a beágyazott webkiszolgáló.

 `https://10.10.XX.XXX`

 **MEGJEGYZÉS:** Ha a webböngészőben megjelenik egy üzenet, amely arra figyelmeztet, hogy a webhely megnyitása nem feltétlenül biztonságos, válassza a folytatás lehetőségét. A webhely megnyitása nem károsítja a számítógépet.

2. Kattintson az **Általános** fülre.
3. Az alapértelmezett nyomtatónév az **Eszközadatok** oldal **Eszköznév** mezőjében olvasható. Ezt a nevet módosíthatja a nyomtató egyedi azonosítása érdekében.

 **MEGJEGYZÉS:** A lap többi mezőjének kitöltése opcionális.

4. A módosítások mentéséhez kattintson az **Alkalmaz** gombra.

IPv4 TCP/IP-paraméterek kézi beállítása a kezelőpanelen

A kezelőpanel **Beállítások** menüjének segítségével kézzel állíthatja be az IPv4-címet, az alhálózati maszkot és az alapértelmezett átjárót.

1. Lapozzon addig a nyomtató kezelőpaneljének kezdőképernyőjén, amíg meg nem jelenik a **Beállítások** menü. Érintse meg a **Beállítások** ikont a menü megnyitásához.
2. Nyissa meg a következő menüket:
 - **Hálózatkezelés**
 - **Ethernet**
 - **TCP/IP**
 - **IPV 4 beállítások**
 - **Konfigurációs mód**
3. Válassza a **Kézi** lehetőséget, majd érintse meg a **Mentés** gombot.
4. Nyissa meg a **Kézi beállítások** menüt.
5. Érintse meg az **IP cím**, **Alhálózati maszk** vagy **Alapértelmezett átjáró** lehetőséget.
6. Érintse meg az első mezőt a billentyűzet megjelenítéséhez. Gépelje be a kívánt számot a mezőbe, majd érintse meg az **OK** gombot.

Ezt a lépést minden mező esetében ismételje meg, majd érintse meg a **Mentés** gombot.

IPv6 TCP/IP-paraméterek kézi beállítása a kezelőpanelen

A kezelőpanel **Beállítások** menüjének segítségével kézzel beállíthatja az IPv6-alapú címekeket.

1. Lapozzon addig a nyomtató kezelőpaneljének kezdőképernyőjén, amíg meg nem jelenik a **Beállítások** menü. Érintse meg a **Beállítások** ikont a menü megnyitásához.

2. A kézi konfigurálás engedélyezéséhez nyissa meg a következő menüket:
 - [Hálózatkezelés](#)
 - [Ethernet](#)
 - [TCP/IP](#)
 - [IPV 6 beállítások](#)
3. Válassza ki az [Engedélyezés](#), majd a [Be](#) elemet.
4. Válassza a [Kézi beállítások engedélyezése](#) lehetőséget, majd érintse meg a [Kész](#) gombot.
5. A cím beállításához nyissa meg a [Cím](#) menüt, majd érintse meg a mezőt a billentyűzet megnyitásához.
6. Gépelje be a címet a billentyűzet segítségével, majd érintse meg az [OK](#) gombot.
7. Érintse meg a [Mentés](#) elemet.

Kapcsolati sebesség és duplex beállítások

A kapcsolati sebesség és a duplex-beállítások módosításához kövesse az alábbi lépéseket.

 **MEGJEGYZÉS:** Ez az információ csak Ethernet-hálózatokra érvényes. Nem vonatkozik vezeték nélküli hálózatokra.

A nyomtatószerver kapcsolati sebességének és kommunikációs módjának illeszkednie kell a hálózati hubhoz. A legtöbb helyzetben automatikus módban kell hagyni a nyomtatót. A kapcsolódási sebesség és a duplex beállítások hibás módosításai miatt előfordulhat, hogy a nyomtató nem tud kommunikálni más hálózati eszközökkel. Ha módosításokat szeretne végezni, használja a nyomtató kezelőpaneljét.

 **MEGJEGYZÉS:** A nyomtató beállításának egyeznie kell a hálózati eszköz beállításával (hálózati hub, switch, átjáró, útválasztó vagy számítógép).

 **MEGJEGYZÉS:** Ha ezeken a beállításokon változtat, az a nyomtató ki- majd visszakapcsolását okozza. Csak akkor módosítson, ha a nyomtató tétlen.

1. Lapozzon addig a nyomtató kezelőpaneljének kezdőképernyőjén, amíg meg nem jelenik a [Beállítások](#) menü. Érintse meg a [Beállítások](#) ikont a menü megnyitásához.
2. Nyissa meg a következő menüket:
 - [Hálózatkezelés](#)
 - [Ethernet](#)
 - [Kapcsolat sebessége](#)
3. Válassza ki az alábbi lehetőségek egyikét:
 - **Automatikus:** A nyomtatószerver automatikusan konfigurálja magát a hálózaton megengedett legnagyobb kapcsolati sebességre és kommunikációs módra.
 - **10T Fél:** 10 Megabájt/másodperc (Mbps), félduplex működés
 - **10T Teljes:** 10 Mbps, teljes duplex működés

- **10T Auto:** 10 Mb/s, automatikus duplex működés
 - **100TX Fél:** 100 Mbps, félduplex működés
 - **100TX Teljes:** 100 Mbps, teljes duplex működés
 - **100TX Auto:** 100 Mb/s, automatikus duplex működés
 - **1000T Teljes:** 1000 Mbps, teljes duplex működés
4. Érintse meg a **Mentés** gombot. A nyomtató kikapcsol, majd ismét bekapcsol.

A nyomtató biztonsági funkciói

Korlátozhatja, hogy ki férhet hozzá a konfigurációs beállításokhoz, biztosíthatja az adatokat és megakadályozhatja a kritikus hardver-összetevőkhöz való hozzáférést.

Bevezetés

A nyomtató számos biztonsági funkciót tartalmaz, amelyekkel korlátozható a konfigurációs beállításokhoz hozzáférők személye, biztosíthatók az adatok, és megakadályozható az értékes hardver-összetevőkhöz való hozzáférés.

- [Biztonsági nyilatkozatok a következő oldalon: 183](#)
- [Rendszergazdai jelszó hozzárendelése a következő oldalon: 183](#)
- [IP Security \(IP-biztonság\) a következő oldalon: 184](#)
- [A formázó zárolása a következő oldalon: 184](#)
- [Titkosítás támogatása: HP nagy teljesítményű biztonságos merevlemezek a következő oldalon: 184](#)



Biztonsági nyilatkozatok

Nézze át ezt a fontos biztonsági nyilatkozatot.

A nyomtató támogatja azokat a biztonsági szabványokat és ajánlott protokollokat, amelyek segítenek a nyomtató biztonságának megőrzésében, a hálózaton található kritikus információk védelmében, valamint a nyomtató felügyeleti és karbantartási módjának egyszerűsítésében.

Rendszergazdai jelszó hozzárendelése

A nyomtatóhoz és a HP beágyazott webkiszolgálóhoz való hozzáféréshez rendeljen hozzá egy rendszergazdai jelszót, így a jogosulatlan felhasználók nem módosíthatják a nyomtató beállításait.

1. Nyissa meg a HP beágyazott webkiszolgálót (EWS):
 - a. A nyomtató kezelőpaneljén érintse meg az Információs  ikont, majd a Hálózat  ikont az IP-cím vagy a gazdagép nevének megjelenítéséhez.
 - b. Nyisson meg egy webböngészőt, és adja meg a címsorban az IP-címet vagy a gazdagép nevét pontosan úgy, ahogyan a nyomtató kezelőpaneljén látható. Nyomja le a számítógép billentyűzetének **Enter** billentyűjét. Megnyílik a beágyazott webkiszolgáló.

 <https://10.10.XX.XXX>

 **MEGJEGYZÉS:** Ha a webböngészőben megjelenik egy üzenet, amely arra figyelmeztet, hogy a webhely megnyitása nem feltétlenül biztonságos, válassza a folytatás lehetőségét. A webhely megnyitása nem károsítja a számítógépet.

2. Kattintson a **Biztonság** fülre.
3. Nyissa meg az **Általános biztonság** menüt.
4. A **Helyi rendszergazdai jelszó beállítása** területen írja be a jelszóval társítani kívánt nevet a **Felhasználónév** mezőbe.

- Írja be a jelszót az **Új jelszó** szövegmezőbe, majd írja be ismét a **Jelszó megerősítése** szövegmezőbe.



MEGJEGYZÉS: Meglévő jelszó cseréje esetén először a meglévő jelszót írja be a **Régi jelszó** mezőbe.

- Kattintson az **Alkalmaz** gombra.



MEGJEGYZÉS: Jegyezze fel a jelszót, és tegye el biztonságos helyre. A rendszergazdai jelszót nem lehet visszaállítani. Ha elvesztette vagy elfelejtette a rendszergazdai jelszót, a support.hp.com oldalon vegye fel a kapcsolatot a HP Ügyféltámogatással a nyomtató teljes visszaállításával kapcsolatos segítségért.

A nyomtató kezelőpaneléről elérhető funkciók némelyike védetté tehető a jogosulatlan használattal szemben. Védett funkció esetén a nyomtató bejelentkezéshez köti a funkció használatát. Bejelentkezhet úgy is, hogy nem várja meg a figyelmeztetést, hanem kiválasztja a **Bejelentkezés** elemet a nyomtató kezdőképernyőjén.

A nyomtatóba történő bejelentkezéshez szükséges hitelesítő adatok jellemzően megegyeznek a hálózatba való bejelentkezéshez szükséges adatokkal. A hitelesítő adatokkal kapcsolatos kérdéseivel forduljon a nyomtató hálózati rendszergazdjához.

- A nyomtató kezelőpaneljének kezdőképernyőjén válassza a **Bejelentkezés** lehetőséget.
- Kövesse a megjelenő utasításokat a hitelesítő adatok megadásához.



MEGJEGYZÉS: A nyomtató biztonságos működésének biztosítása érdekében a nyomtató használatának befejezésekor válassza a **Kijelentkezés** lehetőséget.

IP Security (IP-biztonság)

Az IP Security (IPsec) olyan protokollkészlet, amely ellenőrzi a nyomtatóra irányuló és az onnan induló IP-alapú hálózati forgalmat. Az IPsec gazdagépek közötti hitelesítést, adatintegritást és a hálózati kommunikáció titkosítását biztosítja.

Olyan nyomtatók esetében, amelyek hálózatra csatlakoznak és rendelkeznek HP Jetdirect nyomtatószerverrel, a HP beágyazott webszerver **Hálózatkezelés** lapján konfigurálhatja az IPsec beállítását.

A formázó zárolása

A formázó rendelkezik egy nyílással, amely használható biztonsági kábel csatlakoztatásához.

A formázó lezárása megakadályozza, hogy valaki értékes alkatrészeket vegyen ki belőle.

Titkosítás támogatása: HP nagy teljesítményű biztonságos merevlemezek

A merevlemez hardveralapú titkosítást kínál, így az érzékeny adatok biztonságosan tárolhatók anélkül, hogy hatással lennének a nyomtató teljesítményére. Ez a merevlemez a legfrissebb Advanced Encryption Standard (AES) szabványt alkalmazza és számos időmegtakarítási szolgáltatást és robusztus funkciókat kínál.

A lemez konfigurálásához használja a HP beágyazott webkiszolgáló **Biztonság** menüjét.

Energiamegtakarítási beállítások

Megismerheti a nyomtatón rendelkezésre álló energiamegtakarítási beállításokat.

Bevezetés

Ismerje meg, hogyan használhatja a sebesség optimalizálására szolgáló opciókat és az energiatakarékos elalváskapcsoló funkciót a nyomtató kezelőpaneljén.

- [Készenléti állapot beállítása a következő oldalon: 185](#)
- [Az alvásidőzítő beállítása és a nyomtató konfigurálása 1 watt vagy annál kevesebb energia felhasználására a következő oldalon: 185](#)
- [Az alvásütemezés beállítása a következő oldalon: 186](#)

Készenléti állapot beállítása

A sebesség optimalizálása és a feladatok első oldalának gyorsabb kinyomtatása érdekében a nyomtató a feladatok nyomtatása között megőrzi a hőmérsékletét. Energiát takaríthat meg, ha úgy állítja be a nyomtatót, hogy lehűljön két feladat között.

1. A nyomtató kezelőpaneljének kezdőképernyőjén nyissa meg a [Beállítások](#) menüt.
2. Nyissa meg a következő menüket:
 - [Általános beállítások](#)
 - [Energiabeállítások](#)
 - [Készenléti állapot beállításai](#)
3. Az energiamegtakarítás érdekében igazítsa a csúszkát jobbra. A beállítás mentéséhez érintse meg a [Kész](#) gombot.

Az alvásidőzítő beállítása és a nyomtató konfigurálása 1 watt vagy annál kevesebb energia felhasználására

Az alvó üzemmód beállításai meghatározzák a nyomtató fogyasztását, a feléledési/elalvási időt, valamint hogy a nyomtató milyen gyorsan lép alvó üzemmódba, és milyen gyorsan éled fel abból.

Annak beállítása érdekében, hogy a nyomtató 1 wattot vagy annál kevesebb energiát használjon fel alvó üzemmódban, adja meg az Alvó üzemmód tétlenség esetén és az Automatikus kikapcsolás elalvás után időbeállításait.

1. A nyomtató kezelőpaneljének kezdőképernyőjén nyissa meg a [Beállítások](#) menüt.
2. Nyissa meg a következő menüket:
 - [Általános beállítások](#)
 - [Energiabeállítások](#)
 - [Alvó üzemmód beállítások](#)

3. Válassza ki az **Alvó üzemmód tétlenség esetén** lehetőséget az alvó üzemmódba történő átállást megelőző tétlen időszak időtartamának (perc) megadásához. Adja meg a megfelelő időtartamot.



MEGJEGYZÉS: Az alvó módba lépés alapértelmezett várakozási ideje 0 perc. A nulla (0) azt jelzi, hogy a nyomtató kevesebb mint 1 perc alatt lép alvó üzemmódba.

4. Válassza ki az **Automatikus kikapcsolás elalvás után** lehetőséget, amennyiben a nyomtatót még inkább energiatakarékos üzemmódra szeretné állítani az alvó állapotot követően. Adja meg a megfelelő időtartamot.



MEGJEGYZÉS: Alapértelmezés szerint a nyomtató minden műveletre felébredéssel reagál (az USB és Wi-Fi kapcsolattal összefüggő műveletek kivételével) automatikusan kikapcsolt állapot esetén, azonban be lehet állítani, hogy csak a tápkapcsoló gomb megnyomására ébredjen fel.

5. A beállítások mentéséhez válassza a **Kész** gombot.

Az alvásütemezés beállítása

Az **Alvó üzemmód ütemezése** funkcióval konfigurálható a nyomtató automatikus feléledése vagy Alvó üzemmód/Automatikus kikapcsolás módba lépése a hét meghatározott napjainak meghatározott időszakában.

1. A nyomtató kezelőpaneljének kezdőképernyőjén nyissa meg a **Beállítások** menüt.
2. Nyissa meg a következő menüket:
 - **Általános beállítások**
 - **Energiabeállítások**
 - **Alvó üzemmód ütemezése**
3. Válassza ki az **Új esemény** gombot, majd válassza ki az esemény típusát: **Feléledési esemény** vagy **Elalvási esemény**.
4. A feléledési vagy elalvási eseményhez a hét napját és az időpontot kell beállítani. A beállítások mentéséhez válassza ki a **Mentés** elemet.

HP Web Jetadmin

A díjnyertes, iparágvezető HP Web Jetadmin eszköz a hálózati HP-eszközök – például nyomtatók, többfunkciós nyomtatók és digitális kézbesítők – széles körének hatékony kezelésére szolgál. Ez az integrált megoldás lehetővé teszi a nyomtatási és képfeldolgozási környezet távolból történő telepítését, felügyeletét, karbantartását, hibaelhárítását és védelmét, ami az időmegtakarítás, a költségek visszaszorítása és a befektetések értékének megőrzése révén végső soron az üzleti hatékonyság növelését eredményezi.

A HP rendszeres időközönként elérhetővé teszi a Web Jetadmin frissítéseit a nyomtató meghatározott funkcióinak támogatására. További információért látogasson el a www.hp.com/go/webjetadmin oldalra.

Szoftver- és firmware-frissítések

A HP rendszeresen frissíti a nyomtató firmware-ében elérhető funkciókat. A legújabb funkciók által nyújtott előnyökért frissítse a nyomtató firmware-ét.

A legújabb firmware-frissítés letölthető az Internetről:

Keresse fel a következő címet: www.hp.com/support/colorljM681MFP vagy www.hp.com/support/colorljM682MFP. Kattintson a **Szoftverek, illesztőprogramok és firmware** elemre.

9 Hibaelhárítás

Hárítsa el a nyomtatóval kapcsolatos problémákat. Keresse meg a súgó és technikai támogatás további erőforrásait.

- [Ügyfélszolgálat a következő oldalon: 189](#)
- [A kezelőpanel súgója a következő oldalon: 189](#)
- [Gyári alapbeállítások visszaállítása a következő oldalon: 191](#)
- [A nyomtató kezelőpaneljén megjelenik a „Patron festékszintje alacsony” vagy a „Patron festékszintje nagyon alacsony” üzenet a következő oldalon: 193](#)
- [A nyomtató nem húz be papírt a papírtálcáról, vagy hibásan tölti be a papírt a következő oldalon: 195](#)
- [Papírelakadások megszüntetése a következő oldalon: 202](#)
- [A nyomtatási minőség javítása a következő oldalon: 231](#)
- [Képhibákat tartalmazó táblázat a következő oldalon: 236](#)
- [A másolási minőség javítása a következő oldalon: 245](#)
- [A beolvasási minőség javítása a következő oldalon: 249](#)
- [A faxképminőség javítása a következő oldalon: 254](#)
- [Vezetékes hálózati problémák megoldása a következő oldalon: 259](#)
- [Vezeték nélküli hálózati problémák megoldása a következő oldalon: 262](#)
- [Faxolási problémák megoldása a következő oldalon: 266](#)

További tudnivalók:

Az alábbi információk a megjelenés idején helyesek voltak. A legfrissebb információkat lásd: www.hp.com/support/colorijM681MFP vagy www.hp.com/support/colorijM682MFP.

A HP mindenre kiterjedő nyomtatósúgója az alábbi információkat tartalmazza:

- Telepítés és konfigurálás
- Tanulás és használat
- Hibaelhárítás
- Szoftver- és firmware-frissítések letöltése

- Csatlakozás a támogatási fórumokhoz
- Garanciális és szabályzati információk keresése

Ügyfélszolgálat

Keressen támogatási kapcsolattartási lehetőségeket a HP nyomtatójához.

9-1. táblázat: Ügyféltámogatási lehetőségek

Támogatási lehetőség	Hely
Vegye igénybe az országa/térsége telefonos támogatását. Legyenek kéznél a következő adatok: nyomtató neve, sorozatszám, a vásárlás dátuma és a probléma leírása.	Az országra/térségre vonatkozó telefonszámok a nyomtató dobozában mellékelt szórólapon, illetve a következő webhelyen található: support.hp.com .
Vegye igénybe a 24 órás internetes támogatást, és töltsse le a szoftver segédprogramokat és illesztőprogramokat.	www.hp.com/support/colorIJM681MFP vagy www.hp.com/support/colorIJM682MFP
Rendeljen további HP szerviz- vagy karbantartási szerződéseket.	www.hp.com/go/carepack
Regisztrálja a nyomtatót.	www.register.hp.com

A kezelőpanel sűgőja

A nyomtatóhoz beépített sűgőrendszer tartozik, amely az egyes képernyők használatát ismerteti.

A sűgőrendszer megnyitásához válassza a képernyő jobb felső sarkában található Sűgő  gombot.



Egyes képernyők esetében a Sűgő gomb egy globális menüt nyit meg, amelyben rákereshet adott témakörökre. A menüben található gombok megérintésével tallózhat a menüszerkezetben.

Egyes Sűgő képernyőkön animációk vezetnek végig az adott eljárásokon, például a papírelakadások megszüntetésén.

Ha a nyomtató hibát jelez vagy figyelmeztetést jelenít meg, válassza a Sűgő  gombot a probléma leírását tartalmazó üzenet megnyitásához. Az üzenet a probléma megoldásában segítő utasításokat is tartalmazza.

Gyári alapbeállítások visszaállítása

A gyári beállítások visszaállítása segíthet a gyakori problémák megoldásában.

Bevezetés

A nyomtató eredeti gyári beállításaira történő visszatéréshez alkalmazza az alábbi módszerek valamelyikét.

 **MEGJEGYZÉS:** A gyári beállítások visszaállítása a nyomtató-beállítások többségét a gyári alapértékekre állítja be. Néhány beállítás azonban nem módosul, pl. a nyelv, a dátum, az idő, és bizonyos hálózatkonfigurációs beállítások.

Első módszer: Gyári alapbeállítások visszaállítása a nyomtató kezelőpaneljéről

A gyári alapbeállítások visszaállítását a nyomtató kezelőpaneljén végezheti el.

1. Lapozzon addig a nyomtató kezelőpaneljének kezdőképernyőjén, amíg meg nem jelenik a **Beállítások** menü. Érintse meg a **Beállítások** ikont a menü megnyitásához.
2. Nyissa meg a következő menüket:
 - **Általános**
 - **Gyári beállítások visszaállítása**
3. Érintse meg a **Visszaállítás** elemet.



Megjelenik egy megerősítést kérő üzenet, amely arra hívja fel a figyelmet, hogy a visszaállítási művelet végrehajtása adatvesztéshez vezethet.

4. A folyamat végrehajtásához válassza a **Visszaállítás** gombot.

 **MEGJEGYZÉS:** A visszaállítási művelet befejeződését követően a nyomtató automatikusan újraindul.

Második módszer: Gyári alapbeállítások visszaállítása a HP beágyazott webkiszolgálóról (csak a hálózathoz csatlakoztatott nyomtatók esetében)

A nyomtató eredeti gyári beállításaira történő visszatéréshez használja a HP EWS-t.

1. Nyissa meg a HP beágyazott webkiszolgálót (EWS):
 - a. A nyomtató kezelőpaneljén érintse meg az **Információk**  ikont, majd a **Hálózat**  ikont az IP-cím vagy a gazdagép nevének megjelenítéséhez.
 - b. Nyisson meg egy webböngészőt, és adja meg a címsorban az IP-címet vagy a gazdagép nevét pontosan úgy, ahogyan a nyomtató kezelőpaneljén látható. Nyomja le a számítógép billentyűzetének **Enter** billentyűjét. Megnyílik a beágyazott webkiszolgáló.

 <https://10.10.XX.XXX>

 **MEGJEGYZÉS:** Ha a webböngészőben megjelenik egy üzenet, amely arra figyelmeztet, hogy a webhely megnyitása nem feltétlenül biztonságos, válassza a folytatás lehetőségét. A webhely megnyitása nem károsítja a számítógépet.

2. Kattintson az **Általános** fülre.
3. A képernyő bal oldalán kattintson a **Gyári alapbeállítások visszaállítása** elemre.
4. Kattintson a **Visszaállítás** gombra.



MEGJEGYZÉS: A visszaállítási művelet befejeződését követően a nyomtató automatikusan újraindul.

A nyomtató kezelőpaneljén megjelenik a „Patron festékszintje alacsony” vagy a „Patron festékszintje nagyon alacsony” üzenet

Tekintse meg a probléma lehetséges megoldásait.

Patron festékszintje alacsony: A nyomtató jelzi, ha egy tonerkazettában kevés a festék. A tonerkazetta tényleges hátralévő élettartama eltérő lehet. Gondoskodjon arról, hogy legyen kéznél cserekazetta, ha a nyomtatási minőség már nem elfogadható. A tonerkazettát nem kell most kicserélni.

Patron festékszintje nagyon alacsony: A nyomtató jelzi, ha a tonerkazettában lévő festék szintje rendkívül alacsony. A tonerkazetta tényleges hátralévő élettartama eltérő lehet. Gondoskodjon arról, hogy legyen kéznél cserekazetta, ha a nyomtatási minőség már nem elfogadható. Ekkor a tonerkazettát nem kell cserélni, kivéve, ha a nyomtatási minőség már nem elfogadható.

A HP kiegészítő garancia érvényessége megszűnik, amikor a használható kazetta élettartama a végéhez közelít. Ellenőrizze a Kellékkállapot-oldal vagy a HP beágyazott webkiszolgálójának (EWS) állapotát.

A „Nagyon alacsony” beállítások módosítása

Módosíthatja, hogyan viselkedjen a nyomtató, amikor a kellékek elérik a Nagyon alacsony szintet. Ezeket a beállításokat nem kell újból létrehoznia, amikor új tonerkazettát helyez be.

1. A nyomtató kezelőpaneljének kezdőképernyőjén görgessen a [Beállítások](#) lehetőségig, majd válassza ki.
2. Nyissa meg a következő menüket:
 - [Kellékek kezelése](#)
 - [Viselkedés nagyon alacsony szint esetén](#)
 - [Fekete kazetta](#) vagy [Színes kazetták](#)
3. Válassza ki az alábbi lehetőségek egyikét:
 - A [Leállítás](#) opció kiválasztásával a nyomtató abbahagyja a nyomtatást, amint a kazettában a festékszint eléri a **Nagyon alacsony** szintet.
 - A [Figyelmeztetés a folytatásra](#) opció kiválasztásával a nyomtató abbahagyja a nyomtatást, amint a kazettában a festékszint eléri a **Nagyon alacsony** szintet. Nyugtázhatja a figyelmeztetést, illetve kicserélheti a kazettát a nyomtatás folytatásához.
 - A [Folytatás](#) opció kiválasztásával a nyomtató riasztást küld a kazetta alacsony festékszintjéről, és további beavatkozás nélkül folytatja a nyomtatást a **Nagyon alacsony** beállítást követően. Ez nem kielégítő nyomtatási minőséget eredményezhet.

Faxként is használható nyomtatóknál

Ha a nyomtatón a [Leállítás](#) vagy a [Figyelmeztetés a folytatásra](#) lehetőséget választja, fennáll a kockázata, hogy a nyomtató a nyomtatás folytatásakor nem nyomtatja ki a faxokat. Ez abban az esetben fordulhat elő, ha a nyomtató a memória befogadóképességét meghaladó mennyiségű faxot fogadott a várakozás során.

A nyomtató képes megszakítás nélkül kinyomtatni a faxokat a Nagyon alacsony szint átlépése után is, ha a [Folytatás](#) lehetőséget választja a festékkazettánál, de a nyomtatási minőség ekkor romolhat.

Kellékanyagok rendelése

Rendeljen kellékeket és papírt a HP nyomtatóhoz.

9-2. táblázat: Rendelési beállítások

Rendelési beállítás	Rendelési információ
Kellékek és papírok rendelése	www.hp.com/go/suresupply
Rendelés szervízen vagy ügyfélszolgálaton keresztül	Forduljon a hivatalos HP-szervízhez vagy ügyfélszolgálathoz.
Rendelés a HP beágyazott webkiszolgáló (EWS) használatával	A hozzáféréshez írja be a nyomtató IP-címét vagy a gazdagép nevét a számítógépen egy támogatott webböngésző címsorába (URL-mezőjébe). A HP beágyazott webkiszolgálón egy HP SureSupply webhelyre mutató hivatkozás is található, ahol eredeti HP kellékeket vásárolhat.

A nyomtató nem húz be papírt a papírtálcáról, vagy hibásan tölti be a papírt

Használja ezt az információt, ha a nyomtató nem húzza be a papírt valamelyik tálcáról vagy egyszerre több papírlapot húz be.

Bevezetés

Az alábbi megoldások segíthetnek a problémák elhárításában, ha a nyomtató nem húzza be a papírt valamelyik tálcáról vagy egyszerre több papírlapot húz be. A következő helyzetek bármelyike papírelakadásokat eredményezhet.

- [A nyomtató nem húz be papírt a következő oldalon: 195](#)
- [A nyomtató egyszerre több lapot húz be a következő oldalon: 197](#)
- [A lapadagoló beragad, ferdén húzza be a lapot, vagy egyszerre több lapot is behúz. a következő oldalon: 200](#)

A nyomtató nem húz be papírt

Ha a nyomtató nem húz be papírt a tálcáról, próbálkozzon az alábbi lehetőségekkel:

1. Nyissa ki a nyomtatót, és távolítsa el az esetlegesen elakadt papírlapokat. Ellenőrizze, hogy nem maradtak-e szakadt papírdarabok a nyomtató belsejében.
2. Töltsön be a tálcára a feladatnak megfelelő méretű papírt.
3. Ellenőrizze a nyomtató kezelőpaneljén, hogy helyes papírméret és -típus van-e beállítva.
4. Győződjön meg róla, hogy a tálca papírvezetői a papírméretnek megfelelően vannak beállítva. Állítsa be megfelelően a papírvezetőket a tálcában. A tálca vezetőjén látható nyílak pontosan igazodnia kell a tálcán lévő jelöléshez.



MEGJEGYZÉS: A beállításkor figyeljen arra, hogy a papírvezetők ne legyenek túl szorosan a papírköteghez nyomva. A papírvezetőket a tálcán látható bevágások vagy egyéb jelölések szerint állítsa be.

A következő képek a különböző nyomtatók tálcáin lévő papírméret-bevágásokra mutatnak példát. A legtöbb HP-nyomtató ezekhez hasonló jelölésekkel rendelkezik.

Méretjelölések az 1. tálcán vagy a többfunkciós tálcán

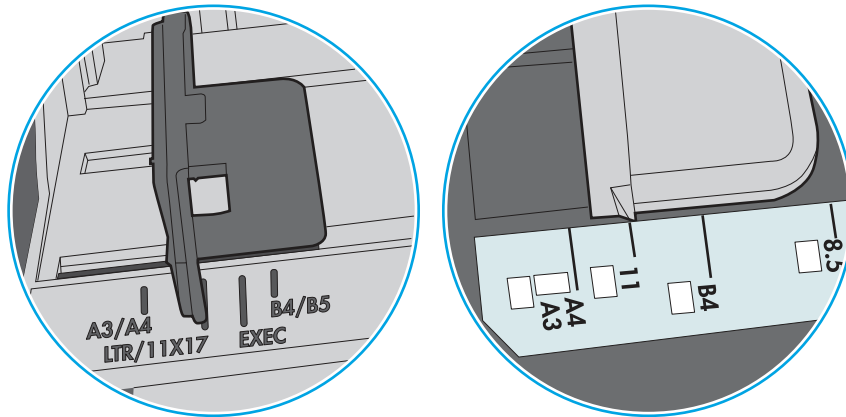

Méretjelölések kazettatálcákon

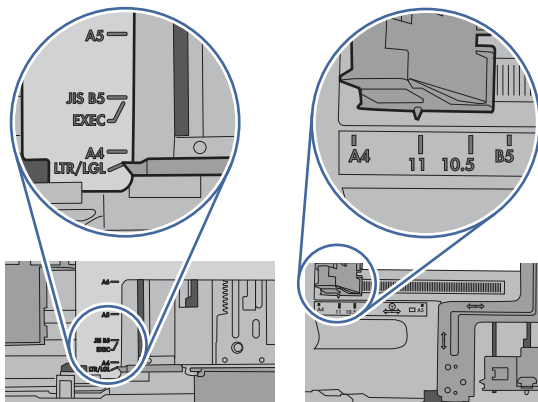

5. Ellenőrizze, hogy a szoba páratartalma megfelel-e az adott nyomtató követelményeinek, és hogy a papír bontatlan csomagolásban van-e tárolva. A becsomagolt papírkötegek többségét a papír szárazon tartása érdekében vízhatlan csomagolással forgalmazzák.

Magas páratartalmú környezetben a tálcában a köteg tetején lévő papír nedvességet szívhat magába, és emiatt előfordulhat, hogy hullámossá vagy egyenetlenné válik. Ebben az esetben távolítsa el a felső 5-10 papírlapot a kötegből.

Alacsony páratartalmú környezetben a sztatikus elektromosság-többlet összeragadt papírlapokat okozhat. Ebben az esetben távolítsa el a papírt a tálcából, és két végénél fogva hajlítsa meg a köteget úgy, hogy U-alakot formázzon. Ezután fordítsa lefelé a végeket az U-alak visszafordításához. Következő lépésként fogja meg két oldalán a papírköteget, majd ismételve meg ezt az eljárást. Ez a folyamat sztatikus energia keletkezése nélkül választja el egymástól az egyes lapokat. Egyenesítse ki a papírköteget egy asztalon, mielőtt visszatenné a tálcára.

A papírköteg meghajlításának technikája

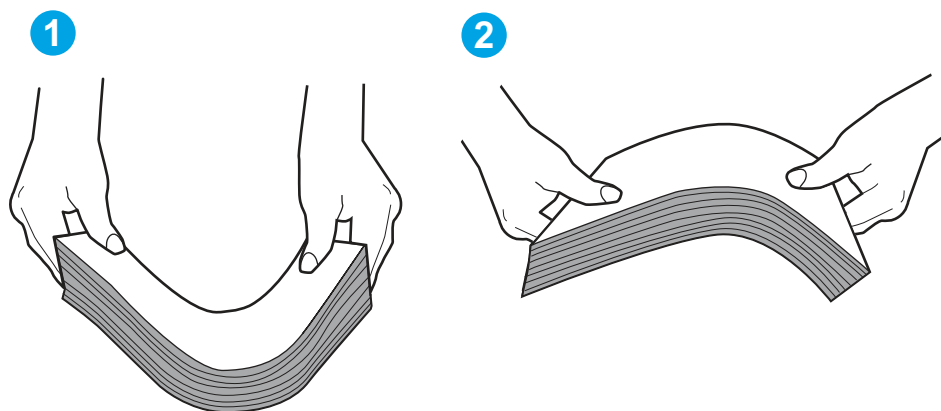

6. Nézze meg, hogy nem látható-e a nyomtató kezelőpaneljén a papír kézi adagolására felszólító figyelmeztetés. Töltsön be papírt, és folytassa.
7. A tálca fölötti hengerek piszkosak lehetnek. Törölje le a hengereket langyos vízzel benedvesített szőszmentes ronggyal. Használjon desztillált vizet, amennyiben van kéznél.

⚠ VIGYÁZAT! Ne permetezzen vizet közvetlenül a nyomtatóra. Ehelyett permetezzen vizet a rongyra vagy nedvesítse meg azt vízzel, majd a hengerek tisztítása előtt facsarja jól ki.

A következő kép a különböző nyomtatók hengereinek helyére mutat példákat.

Az 1. tálca vagy a többfunkciós tálca hengereinek helye

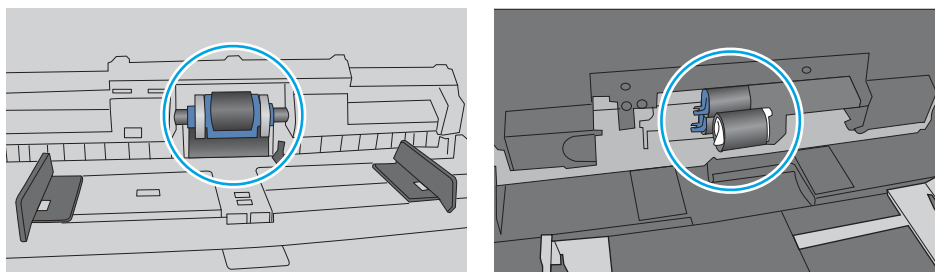

A nyomtató egyszerre több lapot húz be

Ha a nyomtató egyszerre több papírlapot húz be a tálcáról, próbálkozzon az alábbi lehetőségekkel:

1. Vegye ki a papírköteget az adagolótálcából, hajlítsa meg, fordítsa el 180 fokkal, majd fordítsa meg. *Ne pörgesse át a papírköteget.* Tegye vissza a papírköteget a tálcába.

📝 MEGJEGYZÉS: A papír átpörgetése sztatikus elektromosságot okozhat. A papír átpörgetése helyett két végénél fogva hajlítsa meg a papírköteget úgy, hogy U-alakot formázzon. Ezután fordítsa lefelé a végeket az U-alak visszafordításához. Következő lépésként fogja meg két oldalán a papírköteget, majd ismétlje meg ezt az eljárást. Ez a folyamat sztatikus energia keletkezése nélkül választja el egymástól az egyes lapokat. Egyenesítse ki a papírköteget egy asztalon, mielőtt visszatenné a tálcára.

A papírköteg meghajlításának technikája

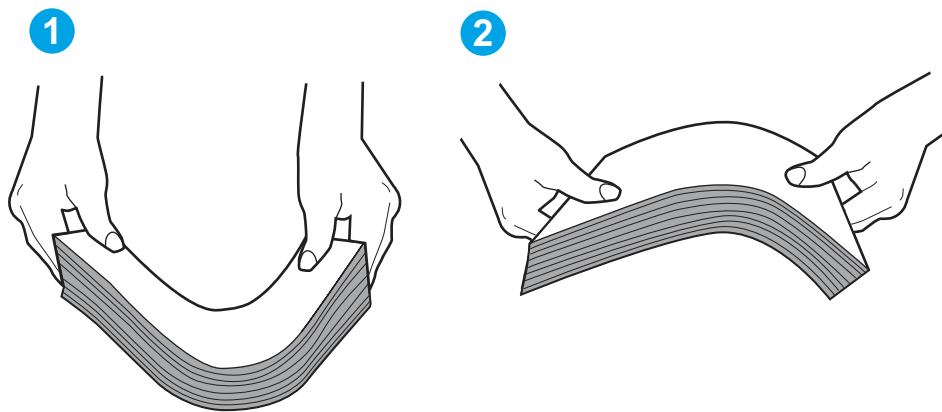

2. Csak olyan papírt használjon, amely megfelel az erre a nyomtatóra vonatkozó HP-specifikációknak.
3. Ellenőrizze, hogy a szoba páratartalma megfelel-e az adott nyomtató követelményeinek, és hogy a papír bontatlan csomagolásban van-e tárolva. A becsomagolt papírkötegek többségét a papír szárazon tartása érdekében vízhatlan csomagolással forgalmazzák.

Magas páratartalmú környezetben a tálcában a köteg tetején lévő papír nedvességet szívhat magába, és emiatt előfordulhat, hogy hullámossá vagy egyenetlenné válik. Ebben az esetben távolítsa el a felső 5-10 papírlapot a kötegből.

Alacsony páratartalmú környezetben a sztatikus elektromosság-többlet összeragadt papírlapokat okozhat. Ebben az esetben távolítsa el a papírt a tálcából, és hajlítsa meg a köteget a fentebb leírt módon.

4. Ne használjon gyűrött, összehajtott vagy sérült papírt. Ha szükséges, használjon másik csomagból vett papírt.
5. A tálca belsejében lévő kötegmagasság-jelöléseket figyelembe véve győződjön meg arról, hogy a tálca nincs túltöltve. Ha a tálca túl van töltve, vegye ki a teljes papírköteget, igazítsa meg, majd helyezze vissza a köteg egy részét a tálcára.

A következő példák különböző nyomtatótálcák kötegmagasság-jelöléseit mutatják be. A legtöbb HP-nyomtató ezekhez hasonló jelölésekkel rendelkezik. Győződjön meg arról is, hogy minden papírköteg a kötegmagasság-jelzések melletti fülek alatt van. Ezek a fülek segítenek megfelelő helyzetben tartani a papírt, amikor a nyomtatóba kerül.

Kötegmagasság-jelölések

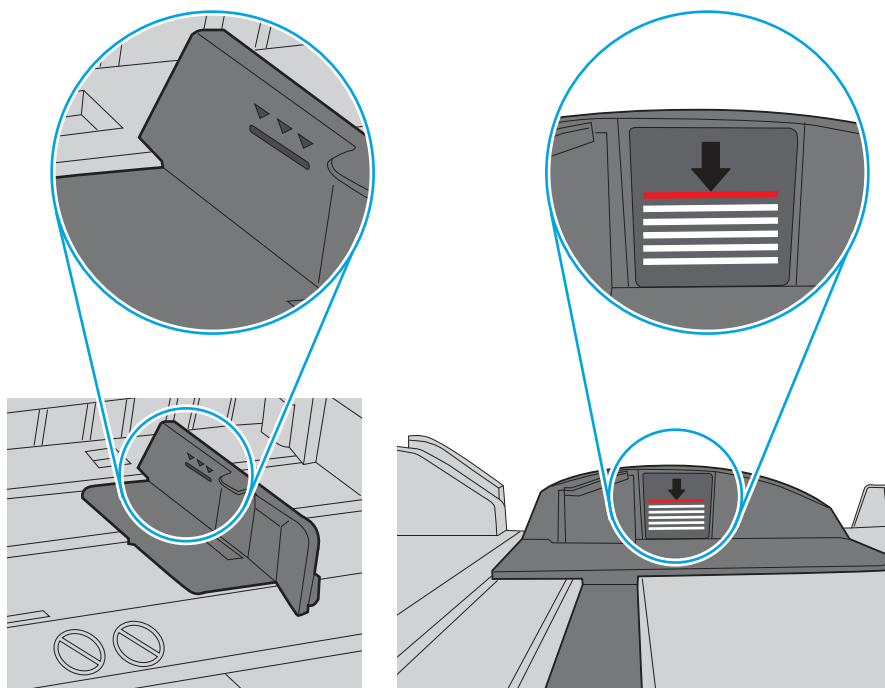

A papírkötegnél lévő fül

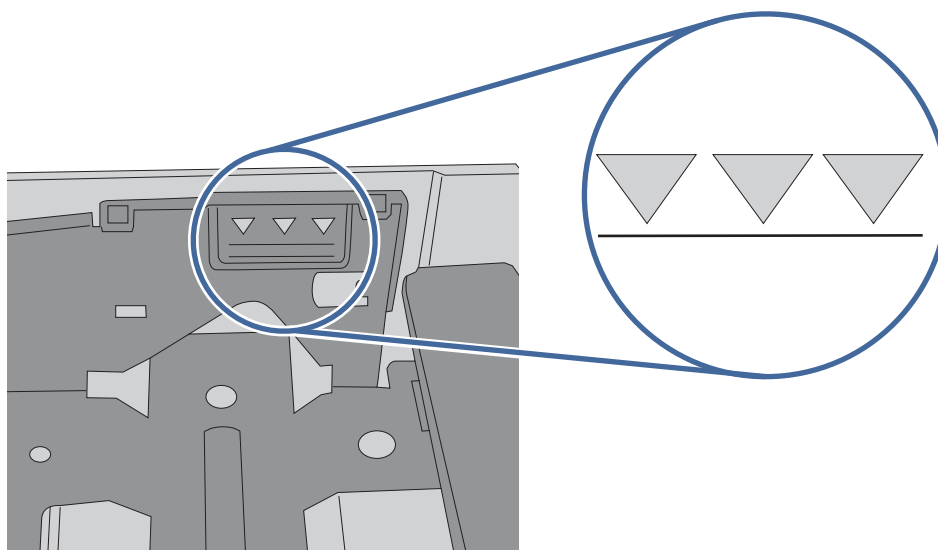

6. Győződjön meg róla, hogy a tálca papírvezetői a papírméretnek megfelelően vannak beállítva. Állítsa be megfelelően a papírvezetőket a tálcában. A tálca vezetőjén látható nyílnak pontosan igazodnia kell a tálcán lévő jelöléshez.

 **MEGJEGYZÉS:** A beállításkor figyeljen arra, hogy a papírvezetők ne legyenek túl szorosan a papírköteghez nyomva. A papírvezetőket a tálcán látható bevágások vagy egyéb jelölések szerint állítsa be.

A következő képek a különböző nyomtatók tálcaín lévő papírméret-bevágásokra mutatnak példát. A legtöbb HP-nyomtató ezekhez hasonló jelölésekkel rendelkezik.

Méretjelölések az 1. tálcán vagy a többfunkciós tálcán

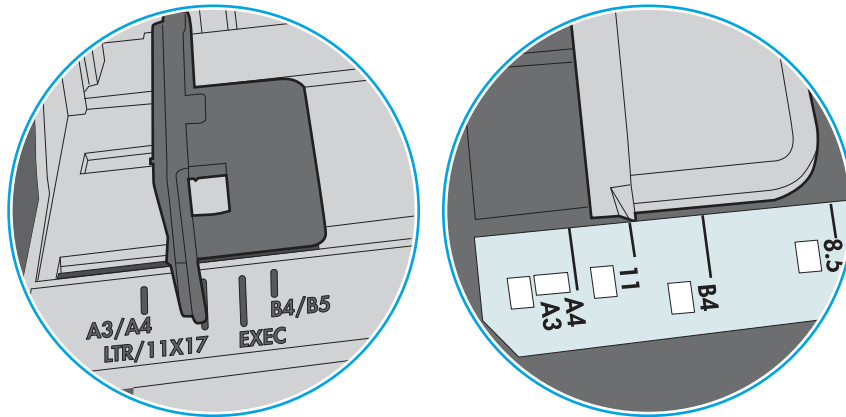

Méretjelölések kazettatálcákon

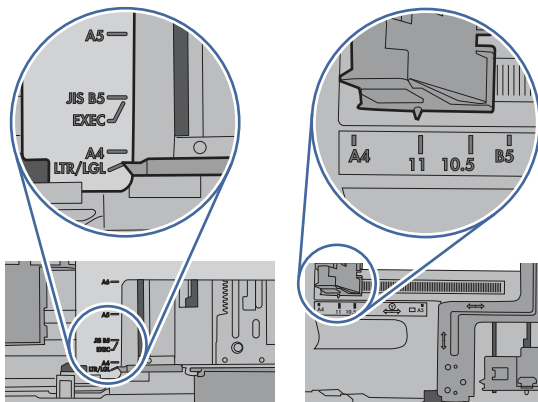

7. Ellenőrizze, hogy a nyomtatási környezet megfelel-e a tájékoztatóban megadott követelményeknek.

A lapadagoló beragad, ferdén húzza be a lapot, vagy egyszerre több lapot is behúz.

Ha a lapadagoló beragad, ferdén húzza be a lapot vagy egyszerre több lapot is behúz, próbálkozzon az alábbi lehetőségekkel.



MEGJEGYZÉS: Az alábbi információk csak a többfunkciós nyomtatókra vonatkoznak.

- Előfordulhat, hogy az eredeti dokumentumon gemkapocs vagy öntapadós cédula található, amelyet el kell távolítani.
- Ellenőrizze, hogy az összes henger a helyén van-e, valamint hogy a hengerek ajtaja és a lapadagoló fedele zárva van-e.
- Győződjön meg arról, hogy be van-e csukva a lapadagoló fedele.
- Előfordulhat, hogy a lapok nem megfelelően lettek behelyezve. Állítsa egyenesen a lapokat, majd állítsa be úgy a papírvezetőket, hogy a lapok középre kerüljenek.

- A megfelelő működéshez állítsa be úgy a papírvezetőket, hogy hozzáérjenek a papírköteg széleihez. Ellenőrizze, hogy a papírköteg egyenesen áll-e, és hogy a papírvezetők illeszkednek-e hozzá.
- Lehet, hogy a lapadagoló bemeneti tálcája vagy a kimeneti tálca a megengedettnél több lapot tartalmaz. Ellenőrizze, hogy a bemeneti tálcában lévő papírköteg a maximumjelzés alatt van-e, és távolítsa el a papírokat a kimeneti tálcából.
- Ellenőrizze, hogy nincs-e papír, tűzőkapocs, gémkapocs vagy egyéb hulladék a papír útjában.
- Tisztítsa meg a lapadagoló behúzóhengereit és elválasztópárnáját. A tisztítást sűrített levegővel vagy langyos vízzel megnedvesített, tiszta, szőszmentes ronggyal végezze. Ha ez sem oldja meg a problémát, cserélje ki a görgőket.
- A nyomtató kezelőpaneljének kezdőképernyőjén görgessen a [Kellékek](#) gombig, majd érintse meg. Ellenőrizze a lapadagoló készlet állapotát, és szükség esetén cserélje.

Papírelakadások megszüntetése

Szüntesse meg a nyomtató papírútján kialakult elakadásokat a jelen fejezetben található eljárások segítségével.

Bevezetés

Az alábbi információk a nyomtató papírelakadásainak elhárítására vonatkozó utasításokat tartalmaznak.

- [Papírelakadások lehetséges helye a következő oldalon: 202](#)
- [Automatikus navigáció az elakadás elhárításához a következő oldalon: 205](#)
- [Gyakori, visszatérő papírelakadásokat tapasztal? a következő oldalon: 205](#)
- [Papírelakadások megszüntetése a lapadagolóban a következő oldalon: 205](#)
- [13.E1 kimeneti tálca, papírelakadás a következő oldalon: 207](#)
- [13.A1 papírelakadás a 1. tálca területén a következő oldalon: 207](#)
- [13.A2 papírelakadás a 2. tálca területén a következő oldalon: 209](#)
- [13.A3, 13.A4, 13.A5 3. tálca, 4. tálca, 5. tálca papírelakadás a következő oldalon: 213](#)
- [13.A 2000 lapos tálca papírelakadása a következő oldalon: 218](#)
- [13.B9, 13.B2, 13.FF beégetőmű papírelakadás a következő oldalon: 222](#)
- [13.B2 Elakadás a jobb ajtónál a következő oldalon: 225](#)
- [13.70.Tűző/lerakó papírelakadás a következő oldalon: 226](#)
- [A 3 tálcás tűző/lerakóegységben kialakult kapocselakadás megszüntetése a következő oldalon: 228](#)

Papírelakadások lehetséges helye

Elakadások az alábbi helyeken történhetnek.

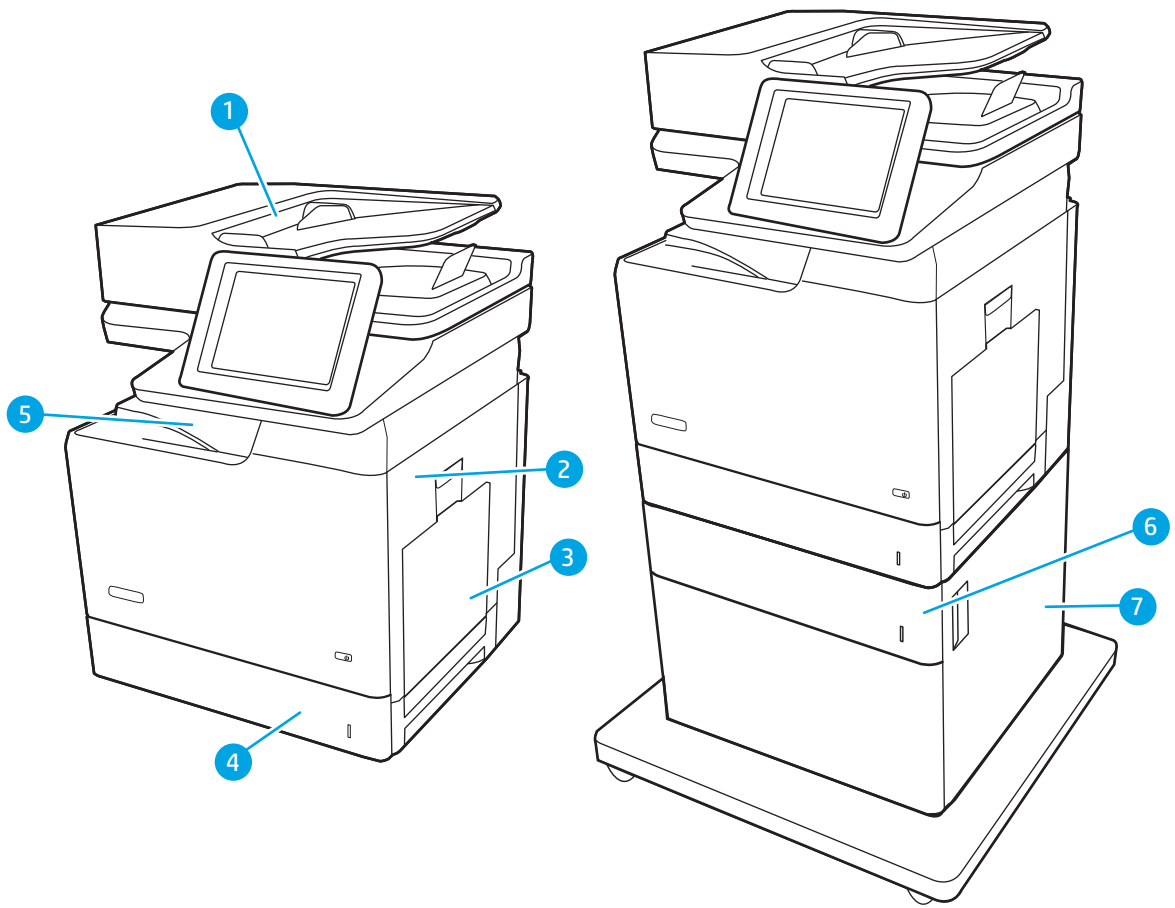

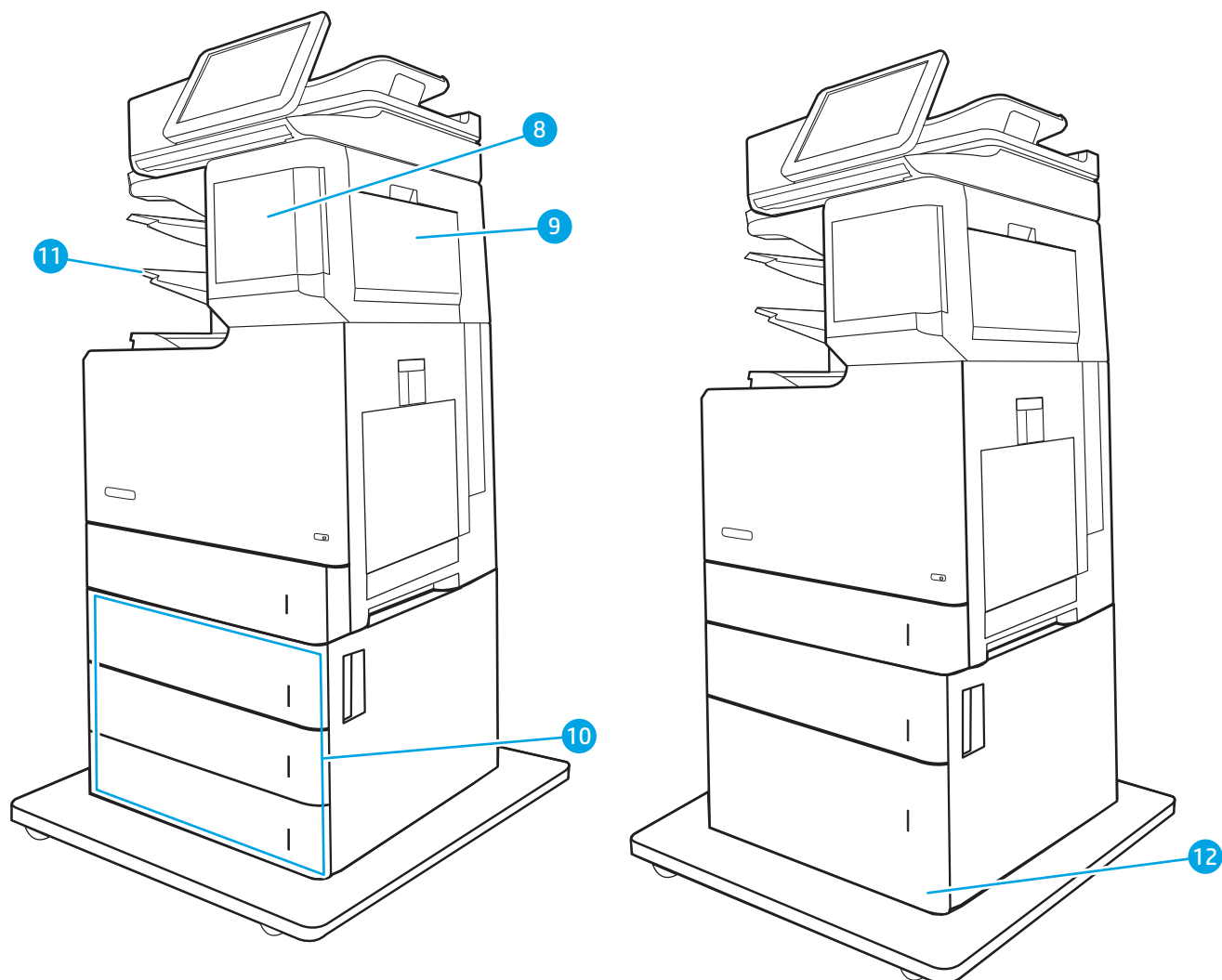

9-3. táblázat: Elakadási helyek

Szám	Hely
1	Lapadagoló
2	Jobb oldali ajtó és beégetőmű területe
3	1. tálca
4	2. tálca
5	Kimeneti tálca
6	1 x 550 lapos papíradagoló
7	Jobb alsó ajtó
8	Tűző
9	Tűző/lerakó jobb oldali ajtó
10	3 x 550 lapos papíradagoló
11	A 3 tálcás tűző/lerakó kimeneti tálcái
12	2 000 lapos nagy kapacitású papíradagoló

Automatikus navigáció az elakadás elhárításához

Az automatikus navigáció funkció a kezelőpanelen részletes utasítások megadásával segít az elakadás elhárításában. Amikor elvégez egy lépést, a nyomtató megjeleníti a következő lépésre vonatkozó utasításokat, amíg végre nem hajtja a művelet összes lépését.

Gyakori, visszatérő papírelakadásokat tapasztal?

A papírelakadások gyakoriságának csökkentése céljából próbálkozzon az alábbi megoldásokkal.

[Ide](#) kattintva egy videót tekinthet meg a papír megfelelő betöltéséről, mellyel csökkenthető a papírelakadások száma.

1. Csak olyan papírt használjon, amely megfelel az erre a nyomtatóra vonatkozó HP-specifikációknak.
2. Ne használjon gyűrött, összehajtott vagy sérült papírt. Ha szükséges, használjon másik csomagból vett papírt.
3. Ne használjon olyan papírt, amelyre már nyomtattak vagy másoltak.
4. Ellenőrizze, hogy a tálca nincs-e túltöltve. Ha a tálca túl van töltve, vegye ki a teljes papírköteget, igazítsa meg, majd helyezze vissza a köteg egy részét a tálcára.
5. Győződjön meg róla, hogy a tálca papírvezetői a papírméretnek megfelelően vannak beállítva. Állítsa a papírvezetőket úgy, hogy azok érintsék a papírköteget, de ne hajlítsák meg.
6. Győződjön meg róla, hogy a tálca megfelelően be van helyezve a nyomtatóba.
7. Ha nehéz, dombornyomásos vagy perforált papírra nyomtat, használja a kézi adagolás funkciót, és a lapokat egyenként adagolja.
8. Nyissa meg a **Tálcák** menüt a készülék kezelőpaneljén. Győződjön meg róla, hogy a tálcát a papír méretének és típusának megfelelően állította be.
9. Ellenőrizze, hogy a nyomtatási környezet megfelel-e a tájékoztatóban megadott követelményeknek.

Papírelakadások megszüntetése a lapadagolóban

A következő eljárással megnézhet minden olyan, a lapadagolóval kapcsolatos helyet, ahol elakadás fordulhat elő.

Elakadás esetén a kezelőpanelen az alábbi üzenet, valamint egy animáció látható, mely segít az elakadás elhárításában.

- **31.13.XX Elakadás a lapadagolóban**

1. Emelje fel a lapadagoló reteszét.

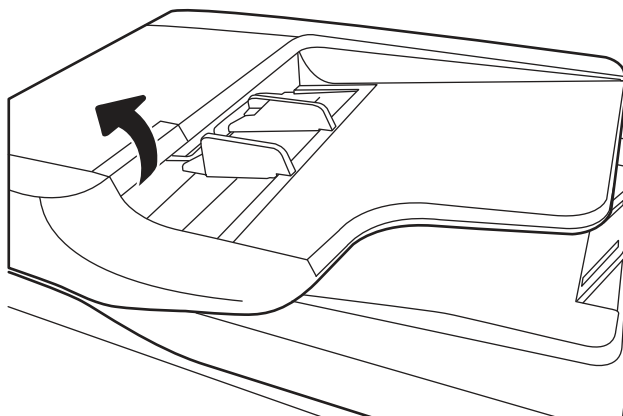

2. Nyissa fel a lapadagoló fedelét.

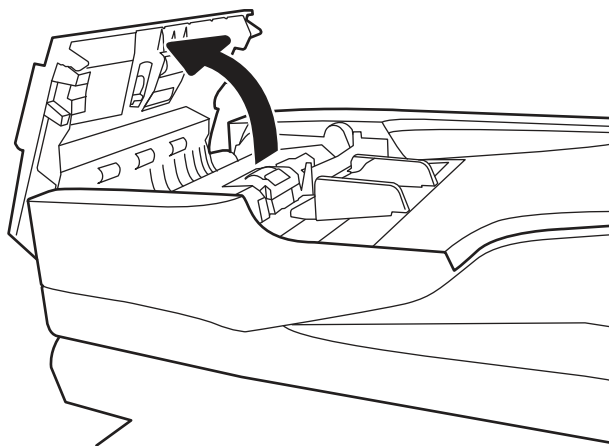

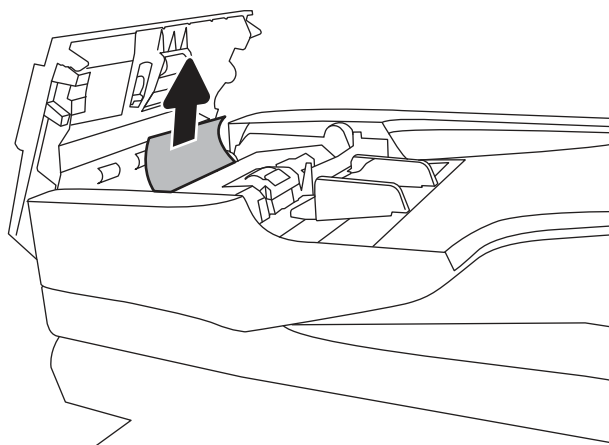

3. Óvatosan távolítsa el az elakadt papírt.

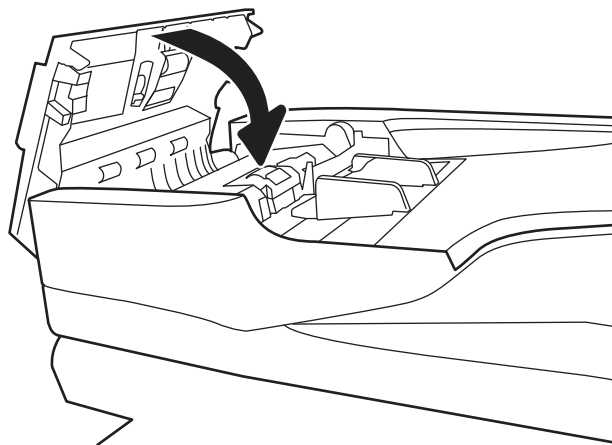

4. Csukja le a lapadagoló fedelét.



 **MEGJEGYZÉS:** Az elakadások elkerülése érdekében ellenőrizze, hogy a lapadagoló tálcában a papírvetők szorosan illeszkednek-e a dokumentumhoz. Távolítsa el az esetleges tűzőkapcsokat, gemkapcsokat vagy szalagokat az eredeti dokumentumokról.

 **MEGJEGYZÉS:** A nehéz, fényes papírra nyomtatott eredeti dokumentumok gyakrabban elakadnak, mint a sima papírra nyomtatott eredetiek.

13.E1 kimeneti tálca, papírelakadás

A következő eljárással háríthatja el a kimeneti tálcában bekövetkező elakadásokat. Elakadás esetén a kezelőpanelen az alábbi üzenet, valamint egy animáció látható, mely segít az elakadás elhárításában.

13.E1.XX elakadás a normál kimeneti tálcánál

1. Ha papír látható a kimeneti tálcában, fogja meg a papírt a felső szélénél és finoman távolítsa el.

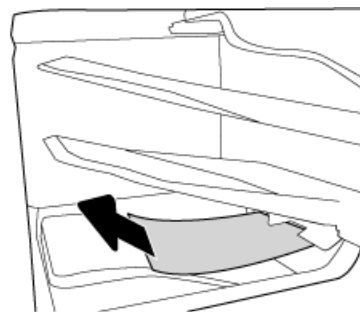

13.A1 papírelakadás a 1. tálca területén

A következő eljárással megnézhet minden olyan, a 1. tálcához kapcsolódó helyet, ahol elakadás fordulhat elő. Elakadás esetén a kezelőpanelen az alábbi üzenet, valamint egy animáció látható, mely segít az elakadás elhárításában.

13.A1.XX Elakadás az 1. tálcában

1. Ha elakadt papír látható az 1. tálcán, annak eltávolításához óvatosan húzza egyenesen kifelé az elakadt papírt.

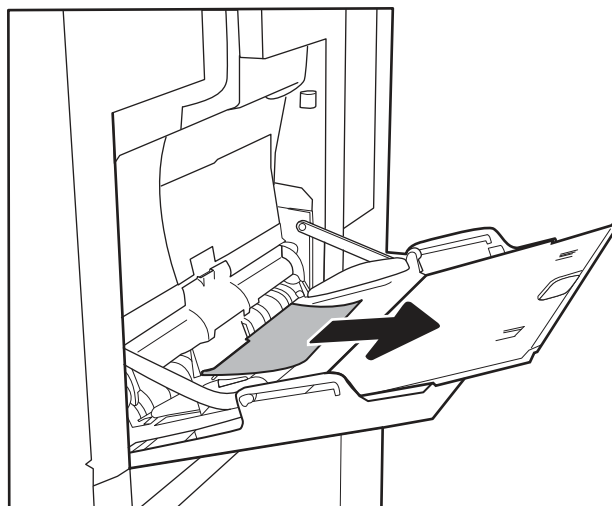

2. Ha nem lehet eltávolítani a papírt, vagy ha nem látható elakadt papír az 1. tálcán, zárja be az 1. tálcát és nyissa ki a jobb oldali ajtót.

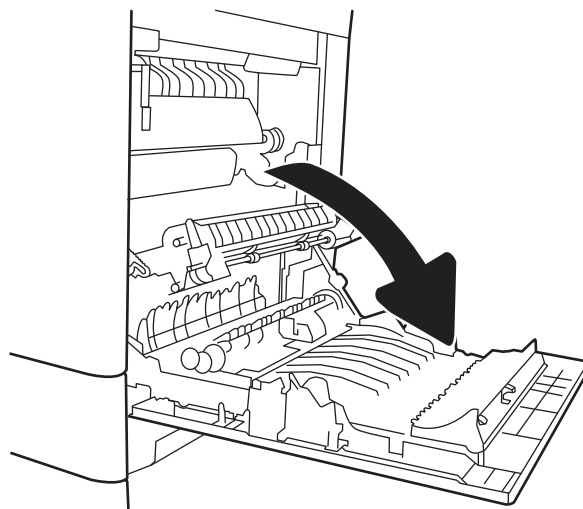

3. Óvatosan húzza ki az ott esetleg elakadt papírt.

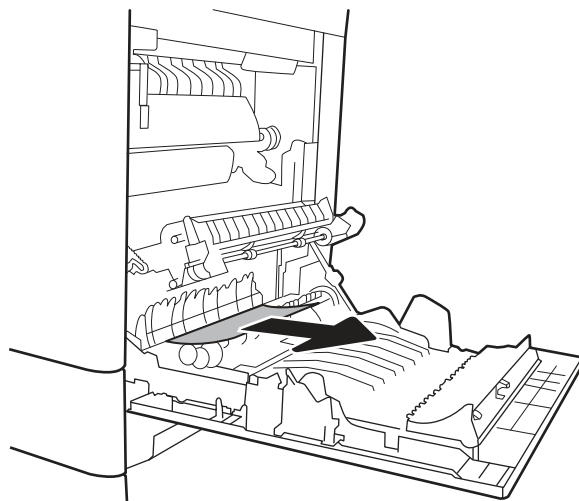

4. Csukja be a jobb oldali ajtót.

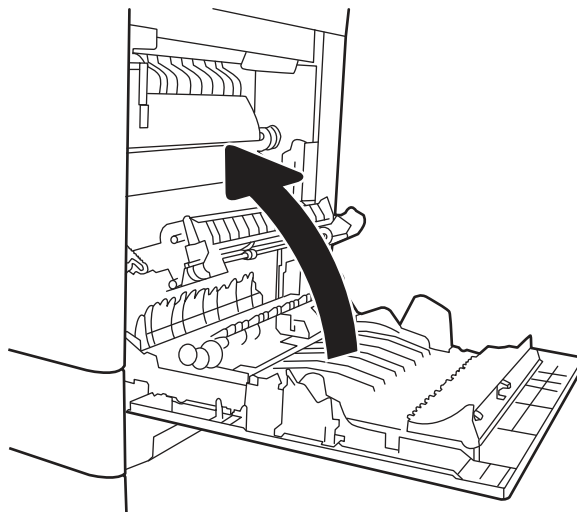

13.A2 papírelakadás a 2. tálca területén

A következő eljárással megnézhet minden olyan, a 2. tálcához kapcsolódó helyet, ahol elakadás fordulhat elő. Elakadás esetén a kezelőpanelen az alábbi üzenet, valamint egy animáció látható, mely segít az elakadás elhárításában.

13.A2.XX Elakadás az 2. tálcában

1. A tálcat húzva és enyhén felfelé emelve teljesen húzza ki a nyomtatóból.

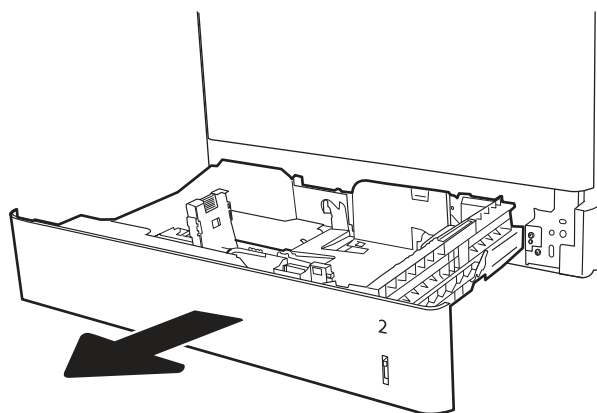

2. Távolítsa el minden elakadt vagy sérült papírlapot. Ellenőrizze, hogy a tálca nincs-e túltöltve, és a papírvezetők megfelelően vannak beállítva.

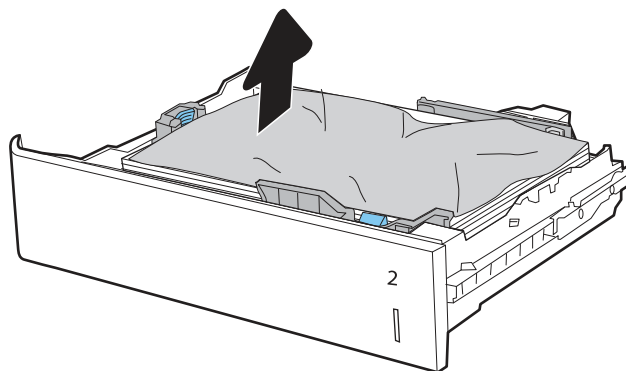

- 3.. Finoman távolítsa el a nyomtató belsejében az adagológörgők között esetlegesen elakadt papírt. Először húzza a papírt balra, hogy kiszabadítsa azt, majd húzza előrefelé az eltávolításához.

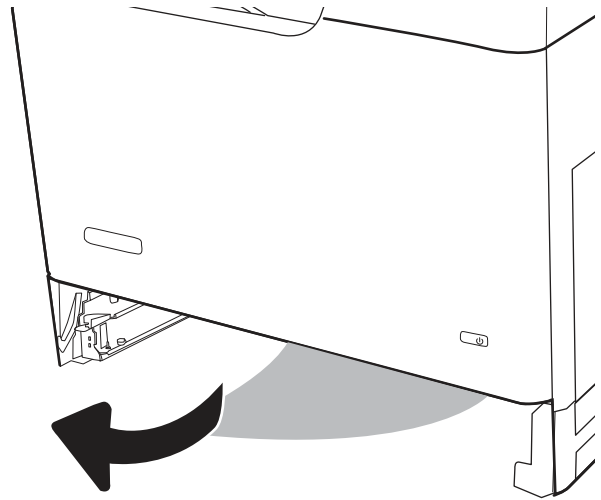

- 4.. Szerelje be és zárja le a tálcát.

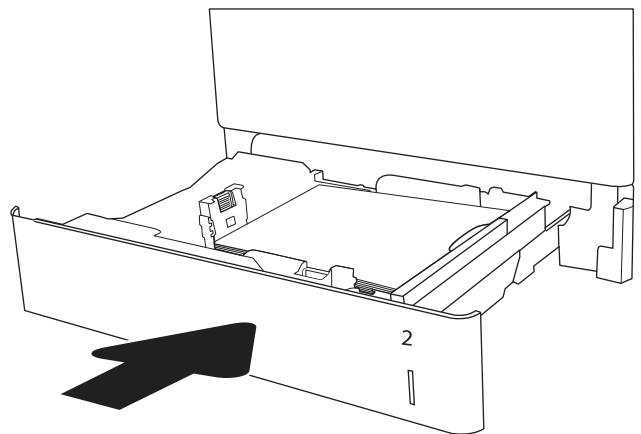

- 5.. Nyissa ki a jobb oldali ajtót.

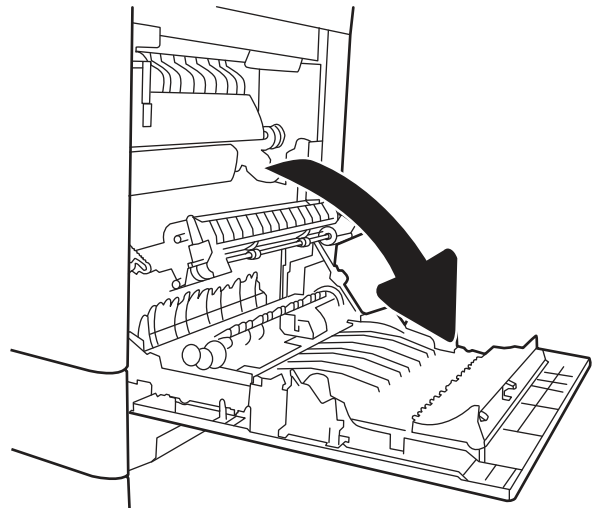

6. Óvatosan húzza ki az ott esetleg elakadt papírt.

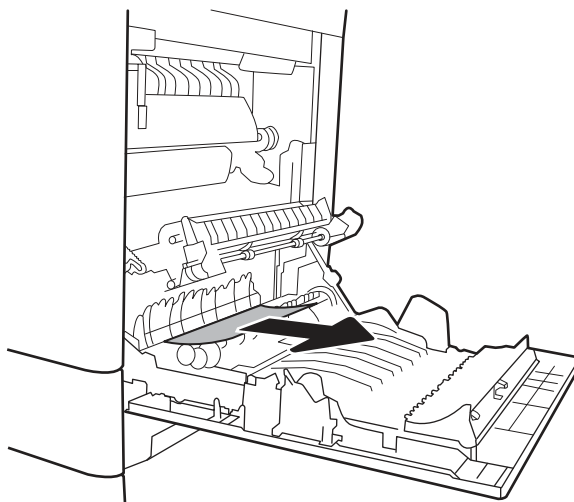

7. Ha látható a papír, ahogy belép a beégetőmű alján, a papírt óvatosan lefelé húzva távolítsa el.

⚠ VIGYÁZAT! Ne érintse meg a továbbítóhenger görgőit. A szennyezőanyagok befolyásolhatják a nyomtatás minőségét.

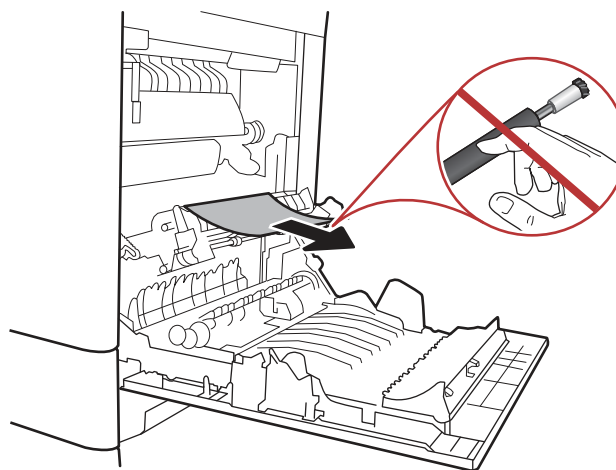

8. Ha a papír a kimeneti tálca bemeneténél akadt el, óvatosan kifelé húzva távolítsa el a papírt.

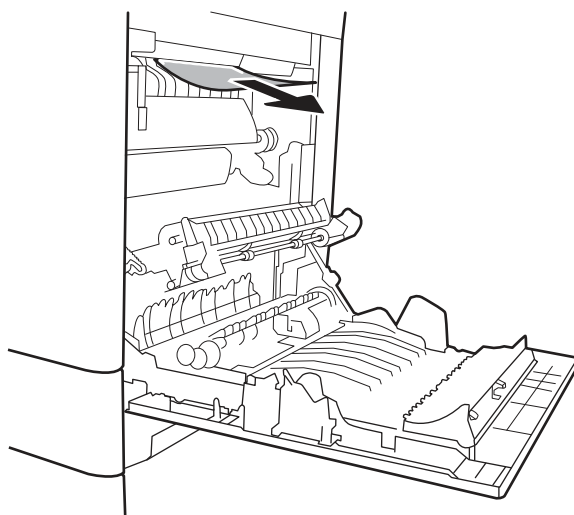

9. A papír a beégetőművön belül is elakadhat, ahol nem látható. Fogja meg a beégetőmű fogantyúit, emelje enyhén fel, és húzza egyenesen kifelé a beégetőmű kivételéhez.

⚠ VIGYÁZAT! A beégetőmű a nyomtató használata közben felforrósodhat. Várjon, hogy a beégetőmű lehűljön, mielőtt kezelésbe venné.

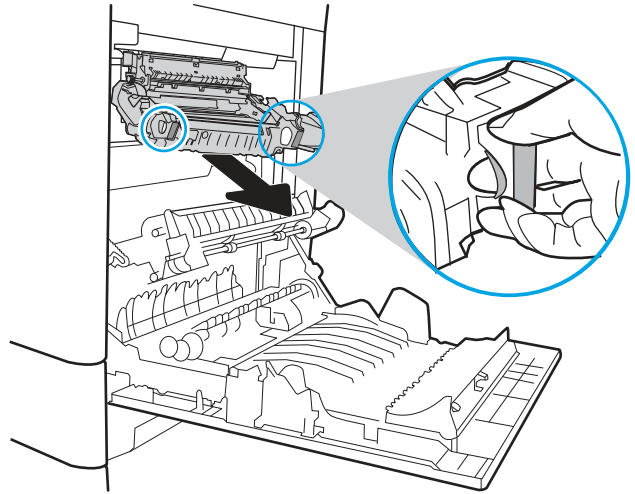

10. Nyissa ki a beégetőmű elakadás elhárításához használt aajtáját. Ha van elakadt papír a beégetőművön belül, az eltávolításához óvatosan húzza azt felfelé. Ha a papír elszakad, távolítsa el az összes papírdarabkát.

⚠ VIGYÁZAT! Ha a beégetőmű teste lehűlt, a belül található görgők még akkor is forrók lehetnek. Ne érintse meg a beégetőmű görgőit, amíg azok nem hűltek le.

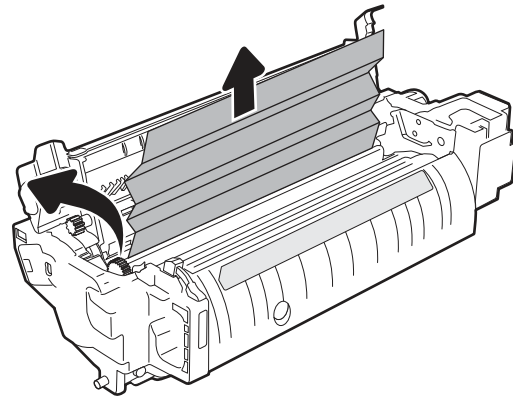

11. Zárja vissza az elakadáselhárításhoz használt aajtót a beégetőmű egységen, és nyomja vissza a beégetőművet a nyomtatóba, amíg a helyére nem pattan.

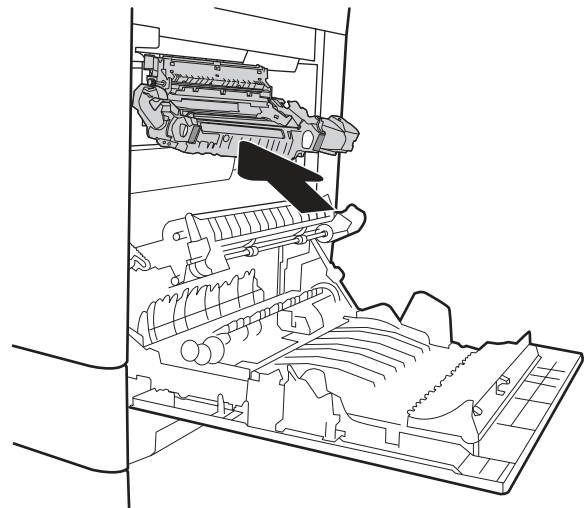

12. Csukja be a jobb oldali ajtót.

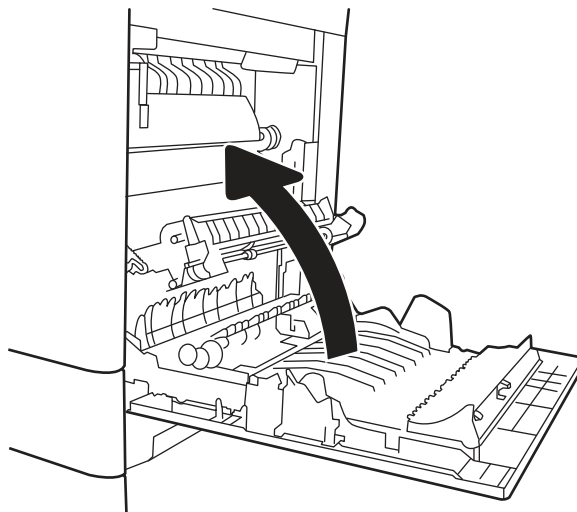

13.A3, 13.A4, 13.A5 3. tálca, 4. tálca, 5. tálca papírelakadás

A következő eljárással megnézhet minden olyan, az 550 lapos papíradagolóval kapcsolatos helyet, ahol elakadás fordulhat elő. Elakadás esetén a kezelőpanelen egy animáció látható, mely segít az elakadás elhárításában.

- 13.A3.XX Elakadás a 3. tálcában
- 13.A4.XX Elakadás a 4. tálcában
- 13.A5.XX Elakadás az 5. tálcában

1. A tálcat húzva és enyhén felfelé emelve teljesen húzza ki a nyomtatóból.

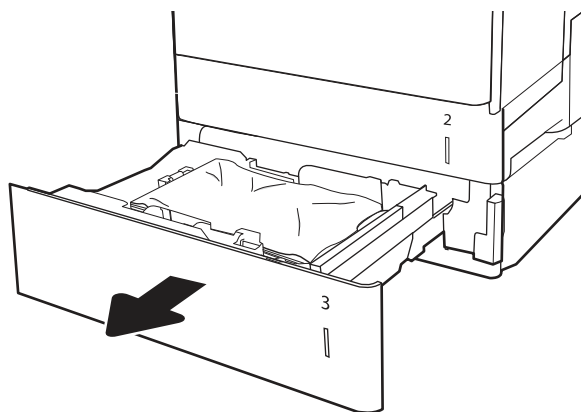

2. Távolítsa el minden elakadt vagy sérült papírlapot. Ellenőrizze, hogy a tálca nincs-e túltöltve, és a papírvezetők megfelelően vannak beállítva.

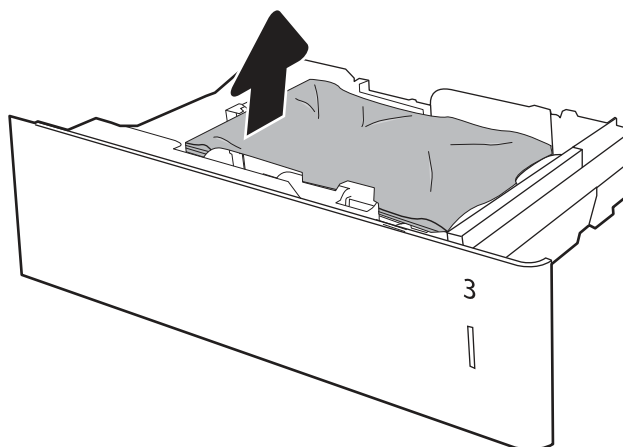

3. Távolítsa el a nyomtató belsejében az adagológörgők között esetlegesen elakadt papírt. Először húzza a papírt balra, hogy kiszabadítsa azt, majd húzza előre az eltávolításához.

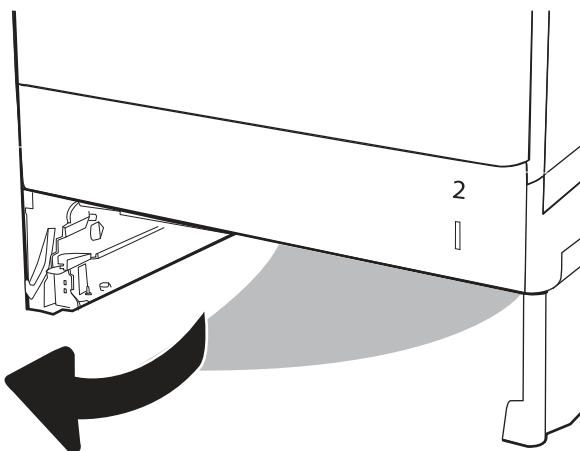

4. Szerelje be és zárja le a tálcát.

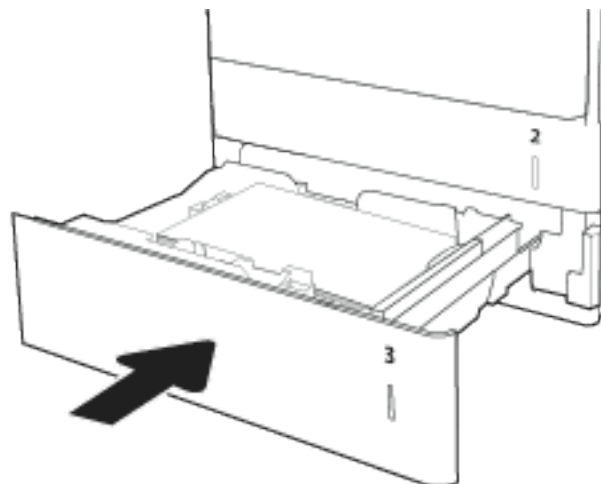

5.. Nyissa ki a jobb alsó ajtót.

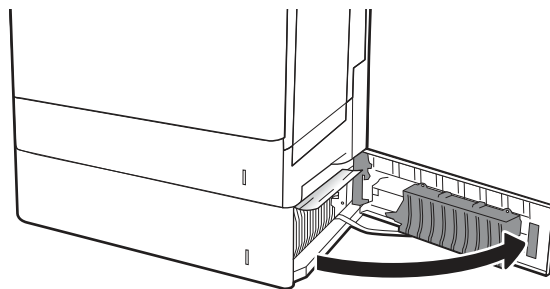

6.. Óvatosan húzza ki az ott esetleg elakadt papírt.

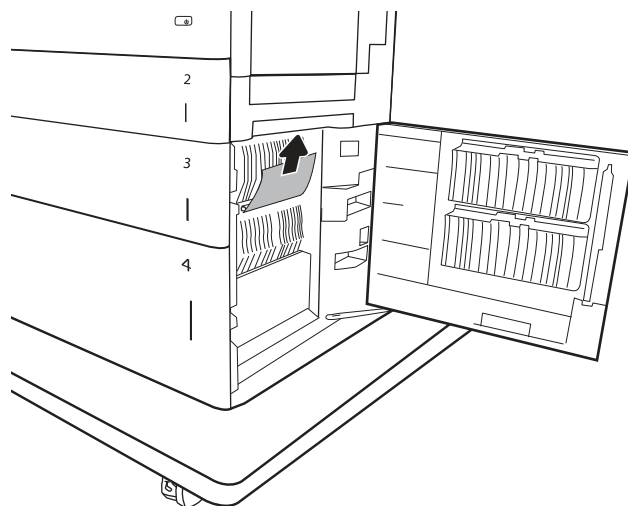

7.. Zárja be a jobb alsó ajtót.

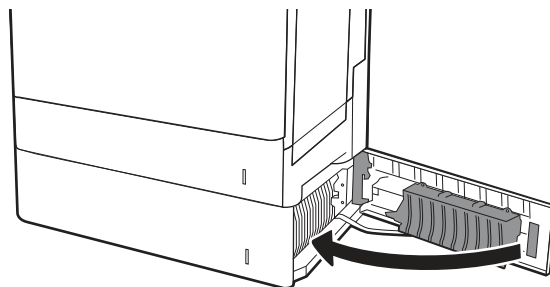

8. Nyissa ki a jobb oldali ajtót.

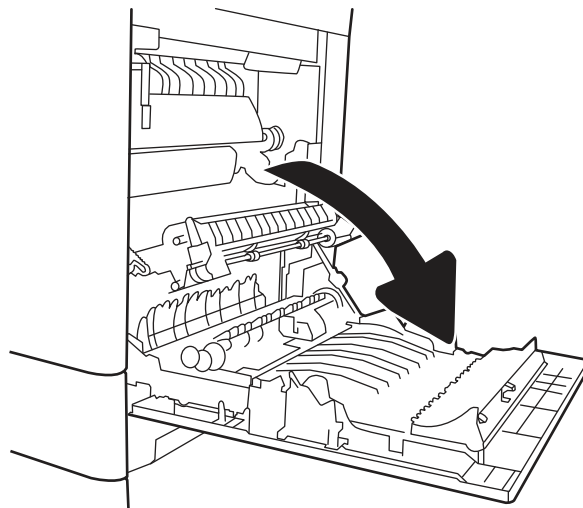

9. Óvatosan húzza ki az ott esetleg elakadt papírt.



10. Ha látható a papír, ahogy belép a beégetómű alján, a papírt óvatosan lefelé húzva távolítsa el.

⚠ VIGYÁZAT! Ne érintse meg a továbbítóhenger görgőit. A szennyezőanyagok befolyásolhatják a nyomtatás minőségét.

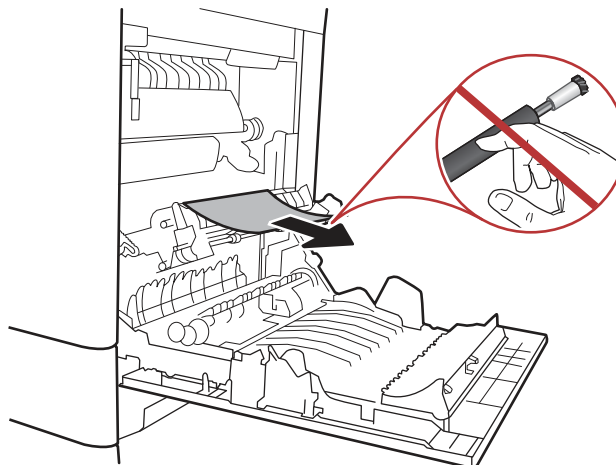

11. Ha a papír a kimeneti tálca bemeneténél akadt el, óvatosan kifelé húzva távolítsa el a papírt.

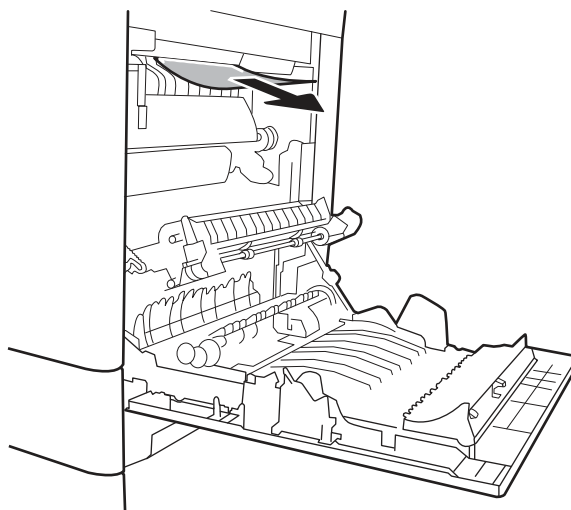

12. A papír a beégetőművön belül is elakadhat, ahol nem látható. Fogja meg a beégetőmű fogantyúit, emelje enyhén fel, és húzza egyenesen kifelé a beégetőmű kivételéhez.

⚠ VIGYÁZAT! A beégetőmű a nyomtató használata közben felforrósodhat. Várjon, hogy a beégetőmű lehűljön, mielőtt kezelésbe venné.

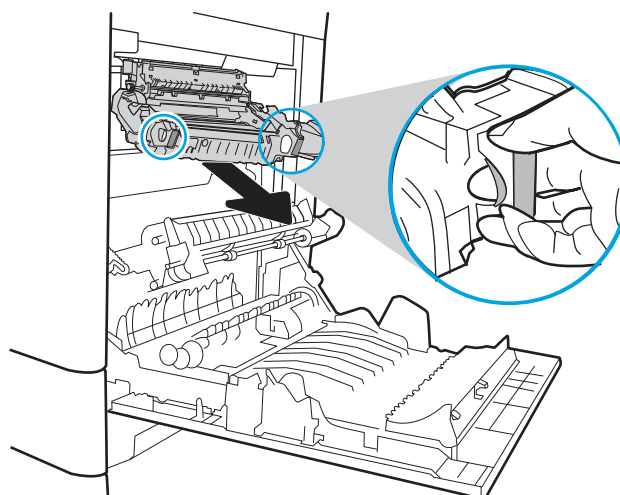

13. Nyissa ki a beégetőmű elakadás elhárításához használt ajtaját. Ha van elakadt papír a beégetőművön belül, az eltávolításához óvatosan húzza azt felfelé. Ha a papír elszakad, távolítsa el az összes papírdarabkát.

⚠ VIGYÁZAT! Ha a beégetőmű teste lehűlt, a belül található görgők még akkor is forrók lehetnek. Ne érintse meg a beégetőmű görgőit, amíg azok nem hűltek le.

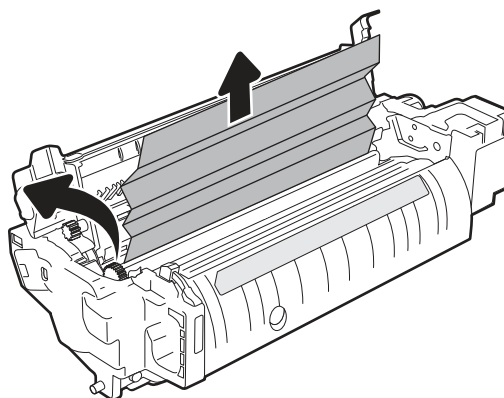

- 14.. Zárja vissza az elakadáselhárításhoz használt ajtót a beégetőmű egységen, és nyomja vissza ütközésig a beégetőművet a nyomtatóba, amíg a helyére nem pattan.

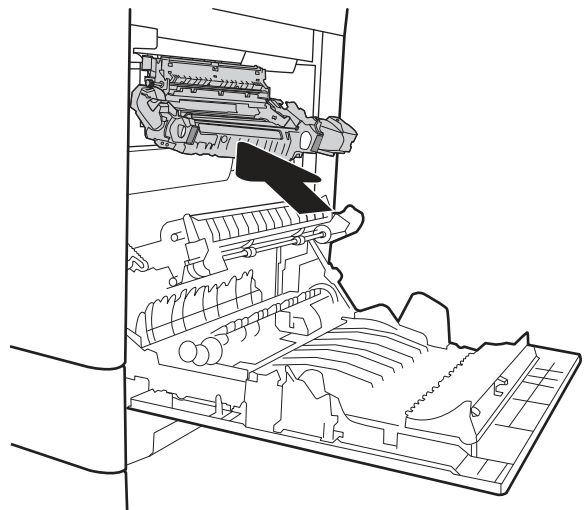

- 15.. Csukja be a jobb oldali ajtót.

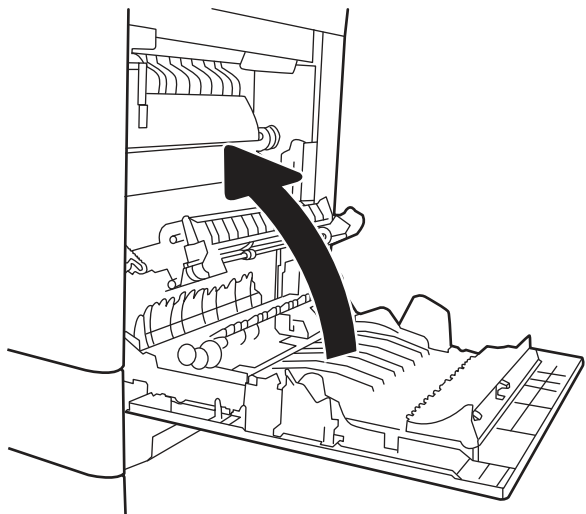

13.A 2000 lapos tálca papírelakadása

A következő eljárással megnézhet minden olyan, a 2000 lapos nagy kapacitású adagolótálccával kapcsolatos helyet, ahol elakadás fordulhat elő. Elakadás esetén a kezelőpanelen az alábbi üzenet, valamint egy animáció látható, mely segít az elakadás elhárításában.

13.A4.XX Elakadás a 4. tálcában

1. Nyissa ki a 2000 lapos nagy kapacitású adagolótálcát.

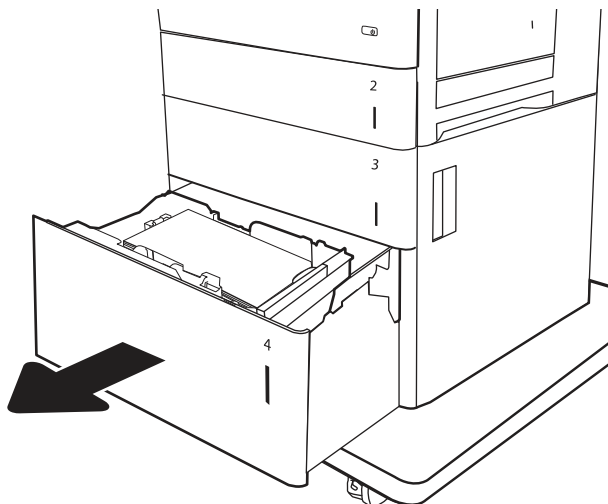

2. Távolítsa el minden elakadt vagy sérült papírlapot. Ellenőrizze, hogy a tálca nincs-e túltöltve, és a papírvezetők megfelelően vannak beállítva.

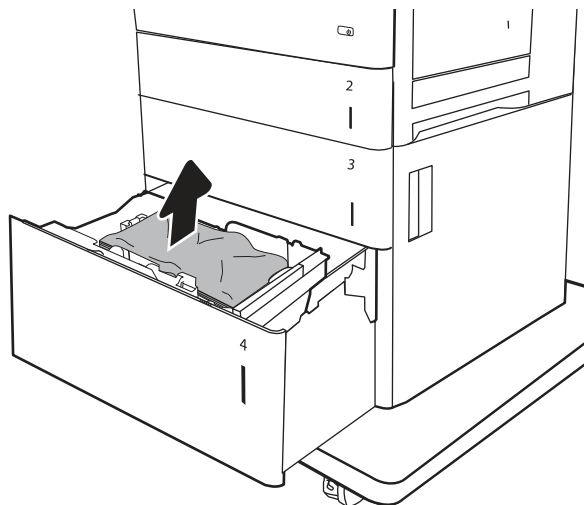

3. Távolítsa el a papírt a tálcából.

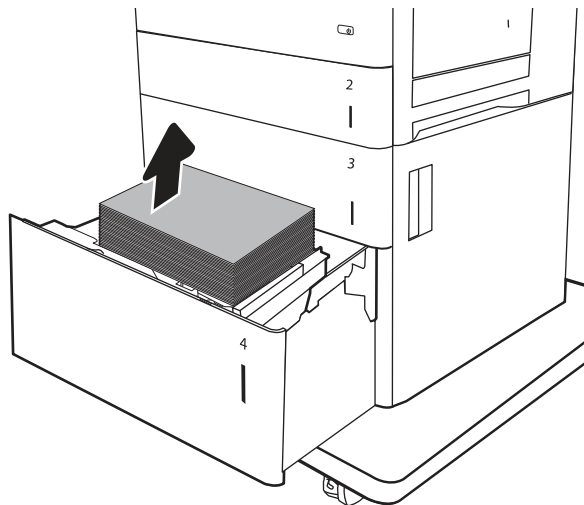

4. A kioldáshoz nyomja meg a tálca szélén található kioldóreteszt.

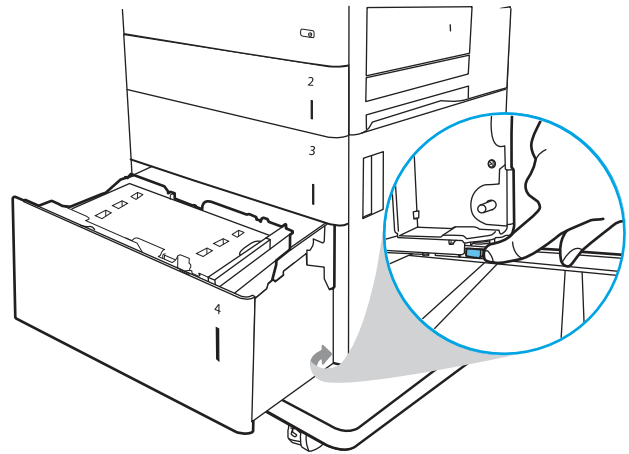

5. Emelje fel a tálcát, majd húzza ki, hogy kivegye.

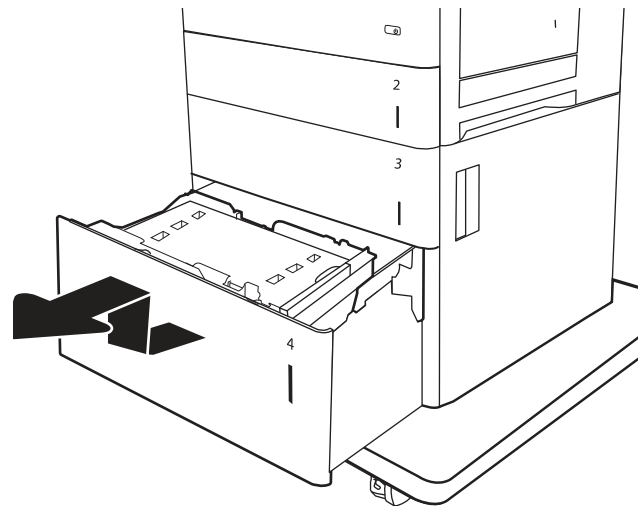

6. Ha van elakadt papír az adagolóterületen, húzza le, és távolítsa el. Először húzza a papírt balra, hogy kiszabadítsa azt, majd húzza előrefelé az eltávolításához.

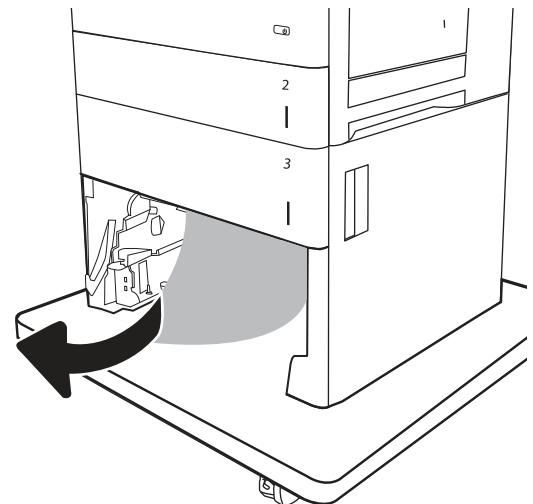

7. Helyezze be a tálcát, majd töltsön teljes íveket a tálcába. Ellenőrizze, hogy a tálca nincs-e túltöltve, és a papírvezetők megfelelően vannak beállítva.



MEGJEGYZÉS: A tálca 2 000 papírlap tárolására alkalmas. A legjobb eredmény érdekében teljes papírkötegeket töltsön be. Ne bontsa a papírkötegeket kisebb adagokra.

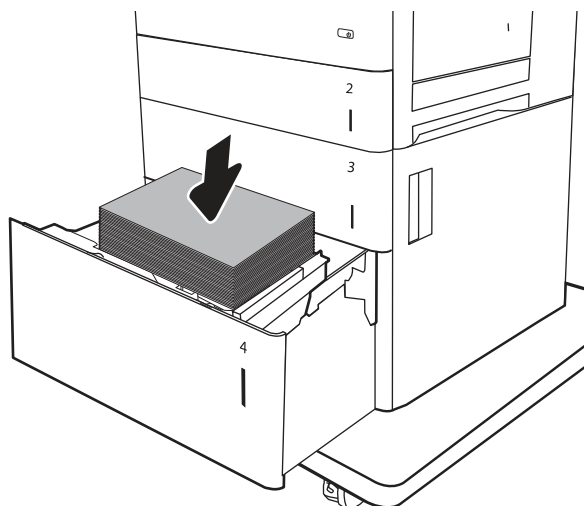

8. Csukja vissza a tálcát.

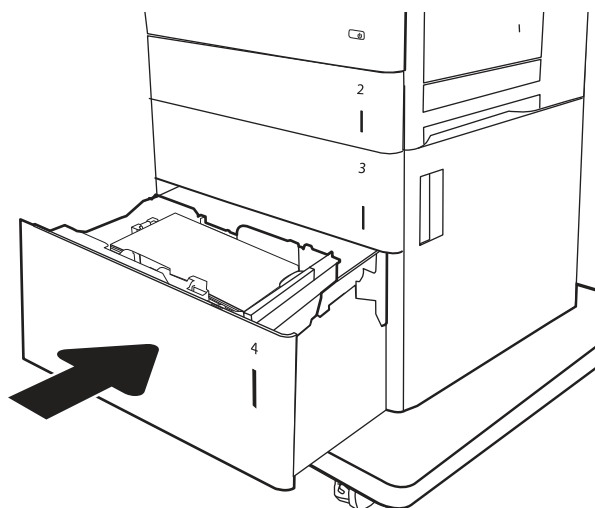

9. Nyissa ki a jobb alsó ajtót.

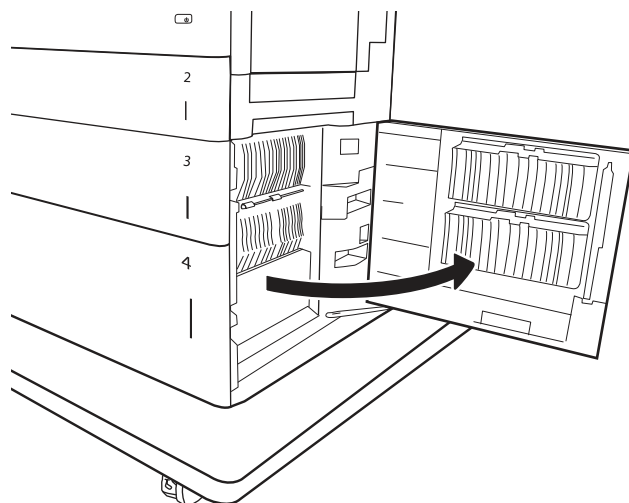

10. Távolítsa el az összes elakadt papírt.

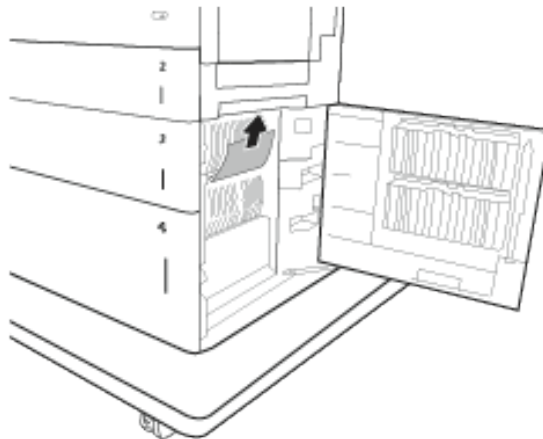

11. Zárja be a jobb alsó ajtót.



MEGJEGYZÉS: Ha az elakadás megszüntetése után a nyomtató kezelőpaneljén üzenet jelenik meg, hogy nincs papír a tálcában, vagy a tálca túl van töltve, vegye ki a tálcát, és nézzen mögé, nem maradt-e ott elakadt papír.

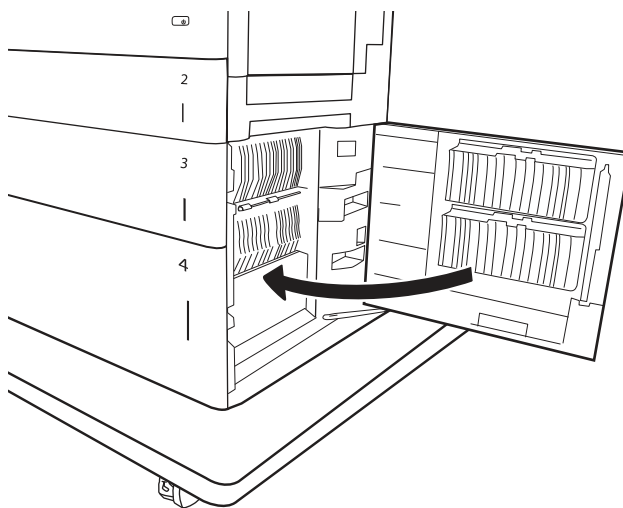

13.B9, 13.B2, 13.FF beégetőmű papírelakadás

A következő eljárással megnézhet minden olyan helyet a jobb oldali ajtóban, ahol elakadás fordulhat elő. Elakadás esetén a kezelőpanelen az alábbi üzenet, valamint egy animáció látható, mely segít az elakadás elhárításában.

- 13.B9.XX elakadás a beégetőműben
- 13.B2.XX Elakadás a <fedél vagy ajtó> területén
- 13.FF.EE Elakadás az ajtó nyitásakor

1. Nyissa ki a jobb oldali ajtót.

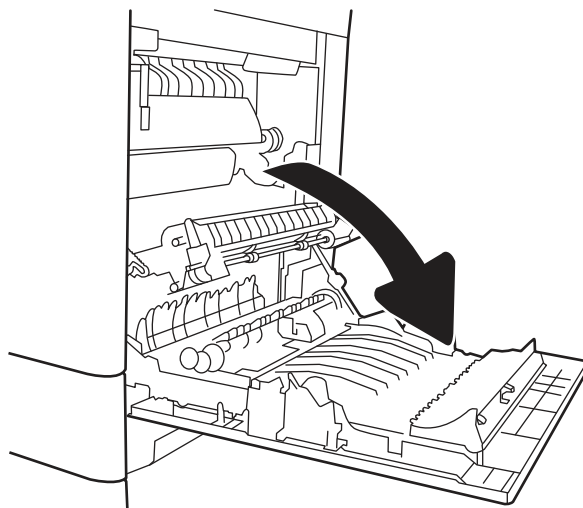

2. Óvatosan húzza ki az ott esetleg elakadt papírt.

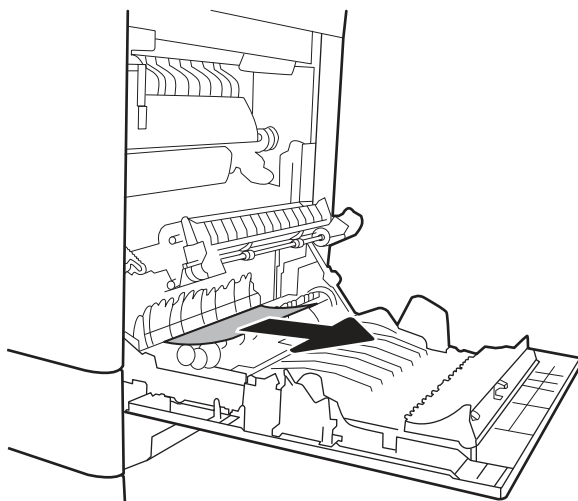

3. Ha látható a papír, ahogy belép a beégetőmű alján, a papírt óvatosan lefelé húzva távolítsa el.

⚠ VIGYÁZAT! Ne érintse meg a továbbítóhenger görgőit. A szennyezőanyagok befolyásolhatják a nyomtatás minőségét.

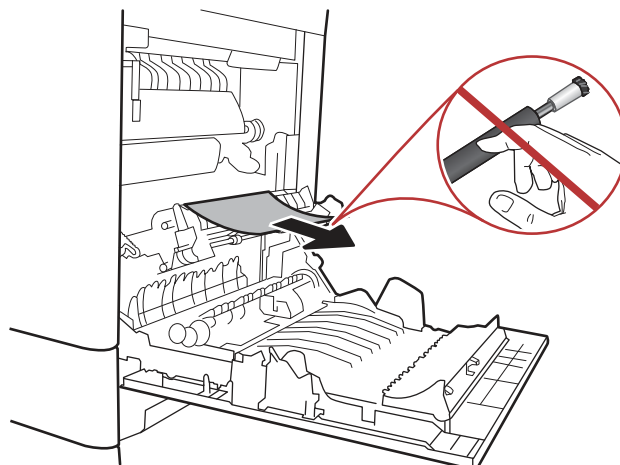

4. Ha a papír a kimeneti tálca bemeneténél akadt el, óvatosan kifelé húzva távolítsa el a papírt.

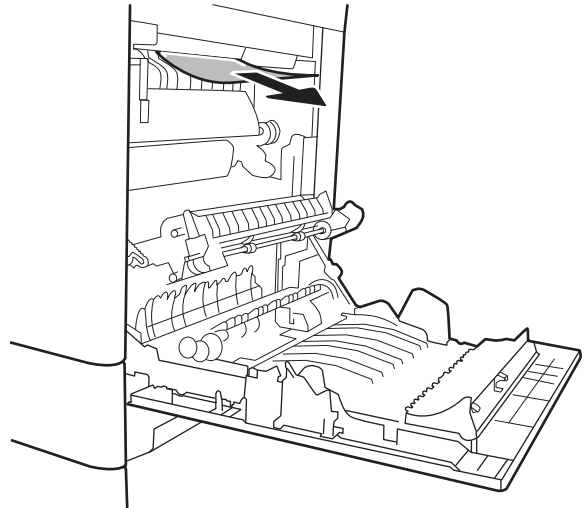

5. A papír a beégetőművön belül is elakadhat, ahol nem látható. Fogja meg a beégetőmű fogantyúját, emelje enyhén fel, és húzza egyenesen kifelé a beégetőmű kivételéhez.

⚠ VIGYÁZAT! A beégetőmű a nyomtató használata közben felforrósodhat. Várjon, hogy a beégetőmű lehűljön, mielőtt kezelésbe venné.

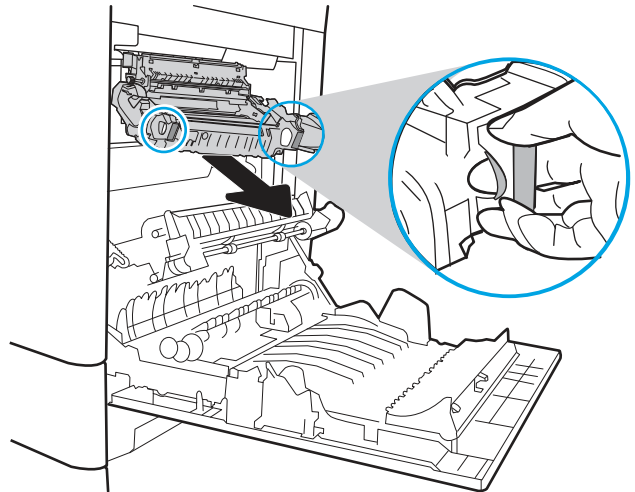

6. Nyissa ki a beégetőmű elakadás elhárításához használt ajtaját. Ha van elakadt papír a beégetőművön belül, az eltávolításához óvatosan húzza azt felfelé. Ha a papír elszakad, távolítsa el az összes papírdarabkát.

⚠ VIGYÁZAT! Ha a beégetőmű teste lehűlt, a belül található görgők még akkor is forrók lehetnek. Ne érintse meg a beégetőmű görgőit, amíg azok nem hűltek le.

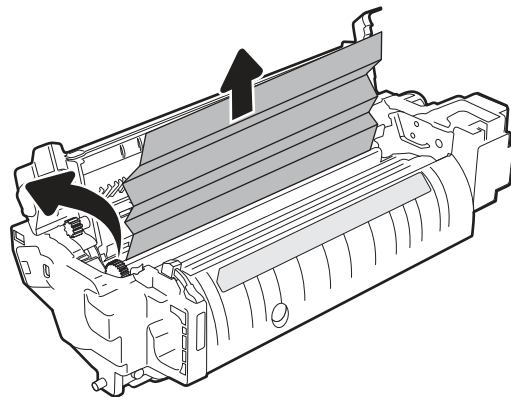

- 7.. Zárja vissza az elakadáselhárításhoz használt ajtót a beégetőmű egységen, és nyomja vissza ütközésig a beégetőművet a nyomtatóba, amíg a helyére nem pattan.

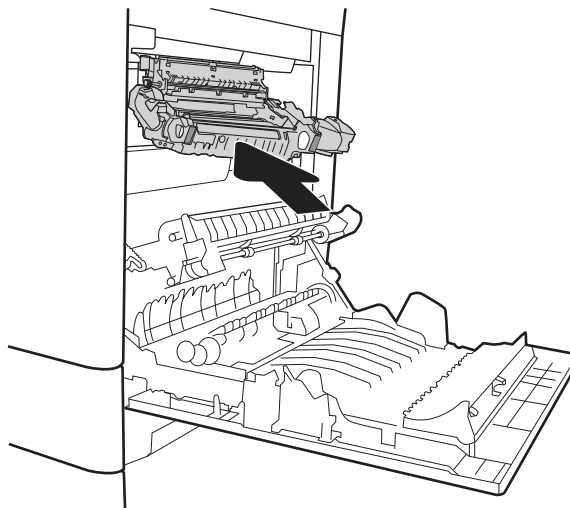

- 8.. Csukja be a jobb oldali ajtót.

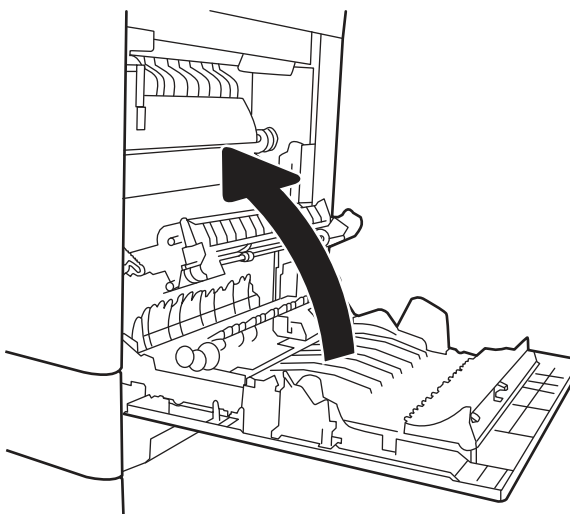

13.B2 Elakadás a jobb ajtónál

A következő eljárással ellenőrizheti a jobb alsó ajtóban lévő papírokat. Elakadás esetén a kezelőpanelen az alábbi üzenet, valamint egy animáció látható, mely segít az elakadás elhárításában.

- 13.B2.XX Elakadás a <fedél vagy ajtó> területén
- 13.FF.EE Elakadás az ajtó nyitásakor

1. Nyissa ki a jobb alsó ajtót.

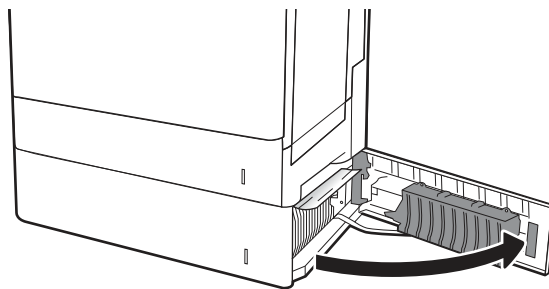

2. Óvatosan húzza ki az ott esetleg elakadt papírt.

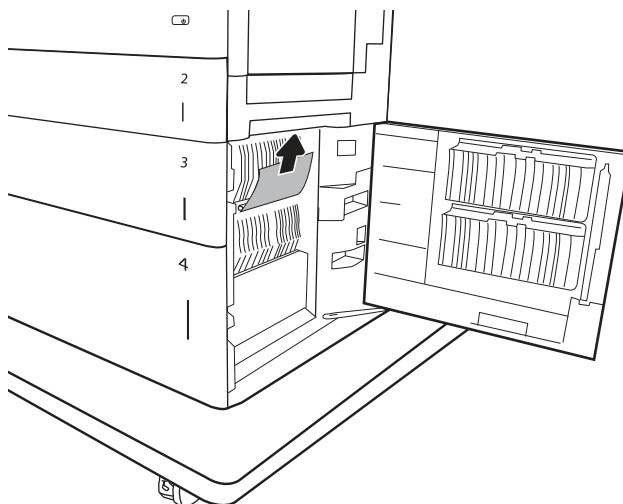

3. Zárja be a jobb alsó ajtót.

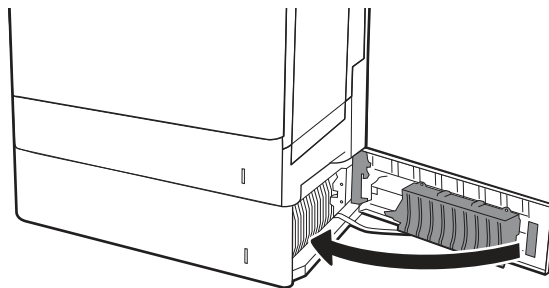

13.70. Tűző/lerakó papírelakadás

A következő eljárással ellenőrizheti a 3 tálcás tűző-/lerakótartozékban lévő papírokat.

Elakadás esetén a kezelőpanelen az alábbi üzenet, valamint egy animáció látható, mely segít az elakadás elhárításában.

- **13.70.xx Elakadás a 3 tálcás tűző/lerakóegységben**

1. Óvatosan távolítsa el minden elakadt papírt a tűző-/lerakótálcából.

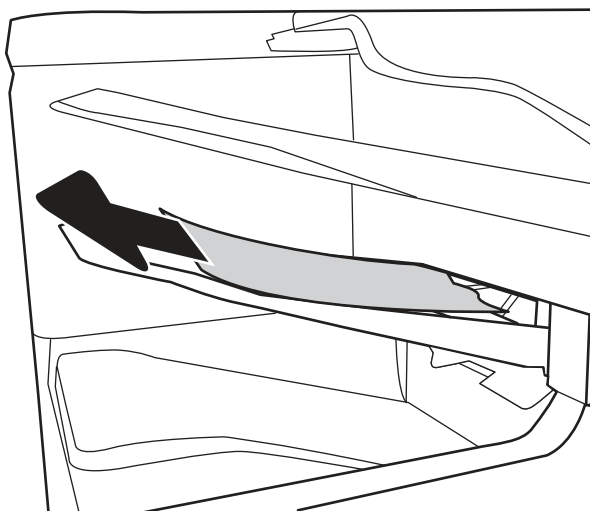

2. Nyissa ki a tűző-/lerakó ajtáját.

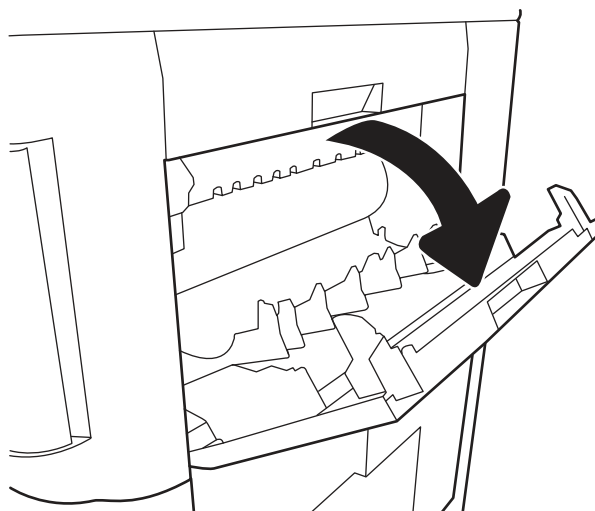

3. Ha van látható papírelakadás, óvatosan húzza ki egyenesen.

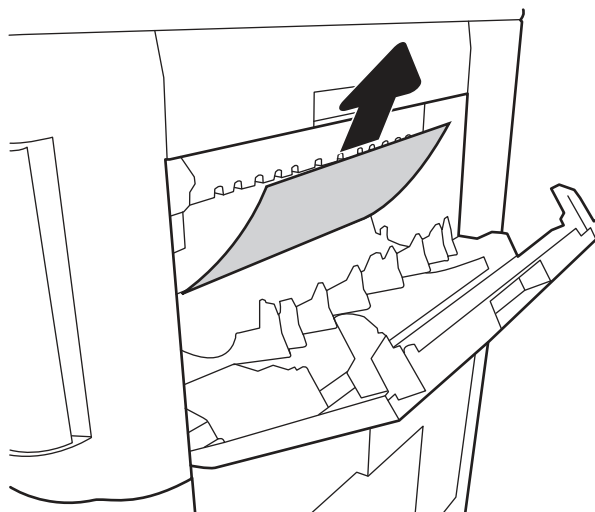

4. Csupkja be a tűző/lerakó aijtáját.

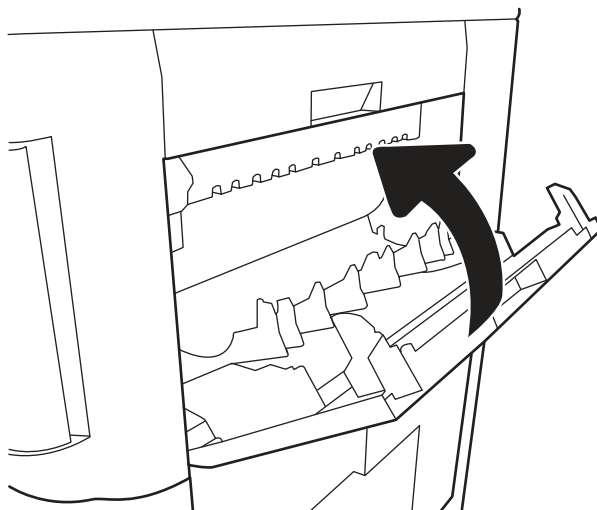

A 3 tálcás tűző/lerakóegységben kialakult kapcsolakadás megszüntetése

A következő eljárással ellenőrizheti a 3 tálcás tűző/lerakóegységben lévő kapcsolakadásokat.

Elakadás esetén a kezelőpanelen egy animáció látható, mely segít az elakadás elhárításában.

1. Nyissa ki a tűzőkazetta fedelét.

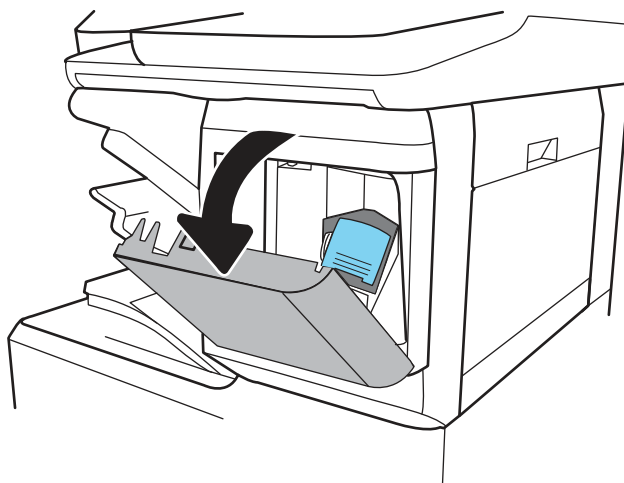

2. A tűzőkazettán fogja meg a színes lapot, majd húzza ki egyenesen a tűzőkazettát.

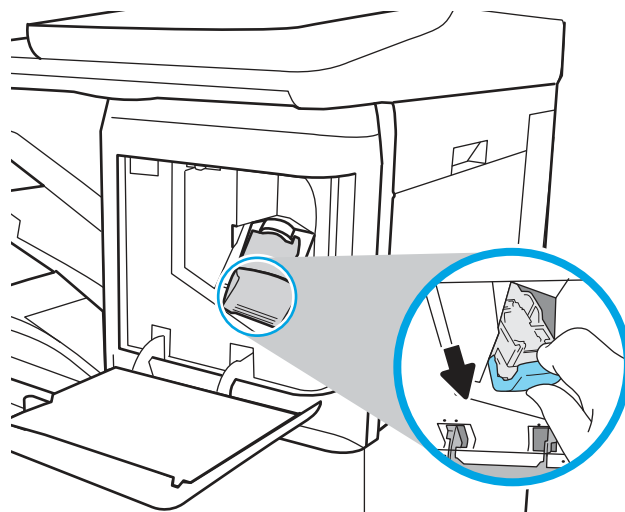

3. Tolja fel a tűzőkazetta hátulján lévő kis kart. Távolítsa el az elakadt tűzőkapcsokat.

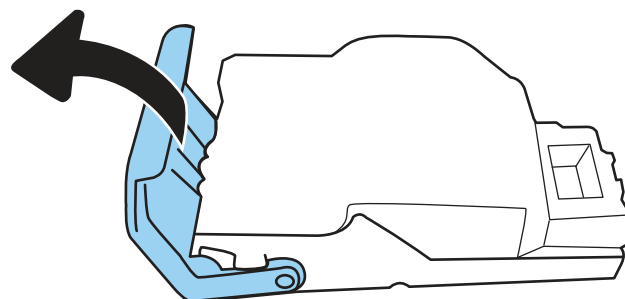

4. Tolja vissza a tűzőkazetta hátulján lévő kart zárási pozícióba, amíg az a helyére nem pattan.

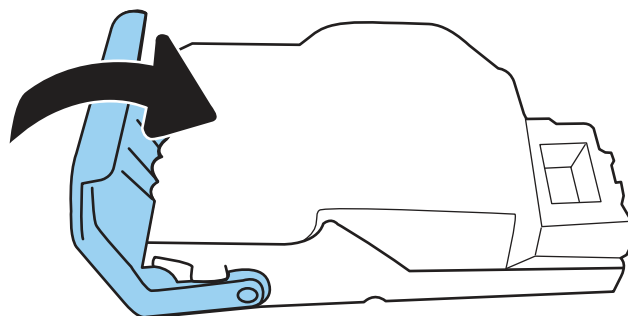

5. Helyezze a tűzőkazettát a tűzőbe, majd nyomja a színes fogantyút a nyomtató felé, amíg a helyére nem pattan.

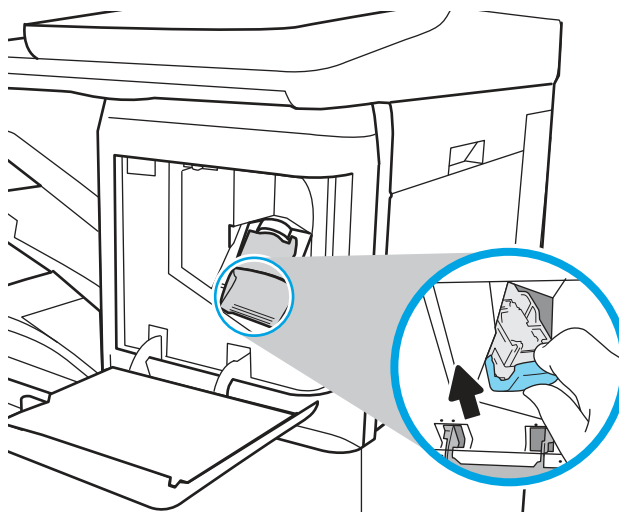

6. Csukja be a tűzőkazetta ajtaját.

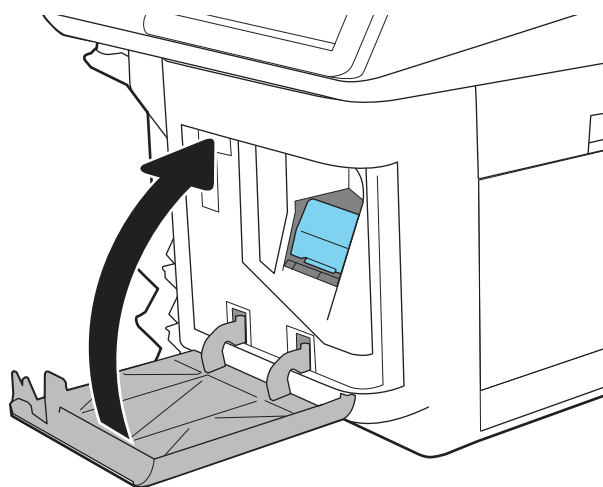

A nyomtatási minőség javítása

Használja az alábbi információkat a HP Color LaserJet Enterprise nyomtatókon felmerülő nyomtatási, szín- és képminőséggel kapcsolatos problémák hibaelhárításához.

Bevezetés

Ha a nyomtatási minőséggel vannak gondok, a hiba elhárítása érdekében próbálkozzon a következő megoldási lehetőségek feltüntetett sorrendben történő végrehajtásával.

- [Másik szoftverprogramból történő nyomtatás a következő oldalon: 231](#)
- [A papírtípus ellenőrzése a nyomtatási feladathoz a következő oldalon: 231](#)
- [A tonerkazetta állapotának ellenőrzése a következő oldalon: 232](#)
- [Tisztítóoldal nyomtatása a következő oldalon: 233](#)
- [A tonerkazetta vagy kazetták vizuális vizsgálata a következő oldalon: 233](#)
- [A papír és a nyomtatási környezet ellenőrzése a következő oldalon: 233](#)
- [Másik nyomtató-illesztőprogram alkalmazása a következő oldalon: 234](#)
- [A nyomtató kalibrálása a színek beállításához a következő oldalon: 235](#)

Másik szoftverprogramból történő nyomtatás

Próbáljon egy másik szoftverből nyomtatni.

Ha a lap helyesen készül el, a nyomtatáshoz használt szoftverrel van a probléma.

A papírtípus ellenőrzése a nyomtatási feladathoz

Amikor a szoftverprogramból nyomtat és a nyomtatott oldalak elmosódottak, halványak vagy sötétek, a papír hullámos, festékfoltok vagy -nyomok láthatók a lapon, illetve adott részeken nincs toner, ellenőrizze a papírtípus beállításait.

A papírtípus-beállítás ellenőrzése (Windows)

Ellenőrizze a papírtípus-beállítást Windows rendszerben, és szükség szerint módosítsa a beállítást.



MEGJEGYZÉS: A nyomtató-illesztőprogram beállításai felülírják a kezelőpanelen megadott beállításokat.

1. A szoftveralkalmazásban válassza a **Nyomtatás** lehetőséget.
2. Válassza ki a nyomtatót, majd kattintson a **Tulajdonságok** vagy a **Beállítások** gombra.
3. Kattintson a **Papír/minőség** lapra.
4. A **Papírtípus** legördülő listán kattintson a **További lehetőségek** opcióra.
5. Nyissa le a **Típus:** listát.
6. Nyissa le azt a papírtípus kategóriát, amelyik leginkább megfelel az aktuálisan használt papírnak.
7. Jelölje ki a használt papír típusának megfelelő beállítást, majd kattintson az **OK** gombra.

8. Az **OK** gombra kattintva zárja be a **Dokumentum tulajdonságai** párbeszédpanelt. A **Nyomtatás** párbeszédpanelen kattintson az **OK** gombra a feladat kinyomtatásához.

A papírtípus-beállítás ellenőrzése (OS X)

Ellenőrizze a papírtípus-beállítást egy OS X operációs rendszerben, és szükség szerint módosítsa a beállítást.

1. Válassza a **Fájl** menü **Nyomtatás** parancsát.
2. A **Nyomtató** menüben válassza ki a nyomtatót.
3. Alapértelmezés szerint a nyomtató-illesztőprogram a **Példányok és oldalak** menüt jeleníti meg. Nyissa meg a menük legördülő listáját, majd kattintson a **Kivitelezés** menüre.
4. Válassza ki a használni kívánt típust a **Médiatípus** legördülő listáról.
5. Kattintson a **Nyomtatás** gombra.

A tonerkazetta állapotának ellenőrzése

Kövesse az alábbi lépéseket a festékkazetták becsült hátralévő élettartamának, illetve az esetleges más cserélhető kellékkatrészek állapotának ellenőrzéséhez.

Első lépés: A Kellékállapot oldal nyomtatása

1. A nyomtató kezelőpaneljének kezdőképernyőjén válassza ki a **Jelentések** menüt.
2. Válassza ki a **Konfiguráció/Állapotoldalak** menüt.
3. Válassza a **Kellékállapot-oldal** lehetőséget, majd válassza a **Nyomtatás** lehetőséget az oldal kinyomtatásához.

Második lépés: Kellékek állapotának ellenőrzése

1. A kellékállapot-jelentésen nézze meg a tonerkazetták becsült hátralévő élettartamát és az esetleges egyéb cserélhető alkatrészek állapotát.

A becsült élettartama végére ért tonerkazetta használata nyomtatási minőséggel kapcsolatos hibákat okozhat. A kellékállapot-oldal jelzi, ha egy kellék szintje nagyon alacsony. Miután a HP kellék elérte az igen alacsony küszöbértéket, a rá vonatkozó HP kiegészítő garancia érvényessége megszűnik.

Ekkor a tonerkazettát nem kell cserélni, kivéve, ha a nyomtatási minőség már nem elfogadható. Gondoskodjon arról, hogy legyen kéznél cserekazetta, ha a nyomtatási minőség már nem elfogadható.

Ha úgy látja, hogy cserélnie kell egy tonerkazettát vagy más cserélhető alkatrészt, a kellékállapot-oldal felsorolja az eredeti HP alkatrészsorszámokat.

2. Ellenőrizze, hogy eredeti HP kazettát használ-e.

Az eredeti HP tonerkazettán a „HP” felirat olvasható, vagy megtalálható rajta a HP embléma. További tudnivalók a HP kazetták felismerésével kapcsolatban: www.hp.com/go/learnaboutsupplies.

Tisztítóoldal nyomtatása

A nyomtatási folyamat során papír, toner és porszemcsék gyűlhetnek fel a készülékben, ezek pedig ronthatják a nyomtatási minőséget (festékfoltok, elmosódás, csikozás, ismétlődő jelek).

Az alábbi útmutatás szerint tisztíthatja meg a papírpályát.

1. A nyomtató kezelőpaneljének kezdőképernyőjén lapozzon addig, amíg meg nem jelenik a **Támogatási eszközök** menü. A menü megnyitásához érintse meg a **Támogatási eszközök** ikont.
2. Nyissa meg a következő menüket:
 - Karbantartás
 - Kalibrálás/tisztítás
 - Tisztító Lap
3. Az oldal nyomtatásához válassza a **Nyomtatás** lehetőséget.

A nyomtató kezelőpaneljén megjelenik a **Tisztítás...** üzenet. A tisztítás néhány percet vesz igénybe. Ne kapcsolja ki a nyomtatót, amíg a tisztítási folyamat be nem fejeződik. A folyamat végén dobja el a kinyomtatott lapot.

A tonerkazetta vagy kazetták vizuális vizsgálata

Vizsgálja meg az összes tonerkazettát a következő lépésekkel:

1. Vegye ki a tonerkazettát a nyomtatóból, és ellenőrizze, hogy el lett-e távolítva a zárószalag.
2. Ellenőrizze, hogy nem sérült-e meg a memóriachip.
3. Vizsgálja meg a zöld képalkotó dob felületét.

 **VIGYÁZAT!** Ne érintse meg a képalkotó dobot. A képalkotó dobon lévő ujjlenyomatok problémákat okozhatnak a nyomtatási minőségben.

4. Ha karcolások, ujjlenyomatok vagy egyéb sérülés látható a képalkotó dobon, cserélje ki a tonerkazettát.
5. Helyezze vissza a tonerkazettát, és néhány oldal kinyomtatásával ellenőrizze, hogy megoldódott-e a probléma.

A papír és a nyomtatási környezet ellenőrzése

Az alábbi információ segítségével ellenőrizheti a papírkiválasztást és a nyomtatási környezetet.

Első lépés: A HP specifikációknak megfelelő papír használata

Néhány nyomtatásminőségi probléma abból fakad, hogy nem a HP előírásainak megfelelő papírt használnak.

- Mindig a nyomtató által támogatott típusú és súlyú papírt használjon.
- Olyan papírt használjon, amely jó minőségű, és nincsenek rajta vágások, bemetszések, tépések, foltok, laza részecskék, por, gyűrődések, lyukak, kapcsok, illetve hullámosodó vagy meghajlott szélek.
- Ne használjon olyan papírt, amelyre már nyomtattak.

- Ne használjon fémes anyagot tartalmazó papírt (pl. csillám).
- Lézernyomatókhoz készült papírt használjon. Ne használjon olyan papírt, amely csak tintasugaras nyomtatókhoz készült.
- Ne használjon túl durva papírt. A simább papír használata általában jobb nyomtatási minőséget eredményez.

Második lépés: Ellenőrizze a nyomtatási környezetet

A környezet közvetlen hatással van a nyomtatási minőségre, és gyakran okoz nyomtatási minőséggel vagy papíradagolással kapcsolatos problémát. Próbálja az alábbi megoldásokat:

- Tartsa távol a nyomtatót huzatos helyektől, például a légkondicionáló nyílásától, a nyitott ajtóktól és ablakoktól.
- Ügyeljen rá, hogy a nyomtató ne legyen kitéve a nyomtató műszaki leírásában szereplő határértékeket túllépő hőmérsékletnek vagy páratartalomnak.
- Ne tárolja a nyomtatót szűk helyen, például szekrényben.
- A nyomtatót szilárd, sima felületen tartsa.
- Ügyeljen arra, hogy a nyomtató szellőzőnyílásai ne legyenek eltorlaszolva. A megfelelő működéshez a nyomtatónak minden oldalán jól kell szellőznie, a tetejét is beleértve.
- Ügyeljen arra, hogy a nyomtatóba ne kerüljön szálló szennyeződés, por, gőz, zsír vagy bármi más, amely lerakódhat a nyomtató belsejében.

Harmadik lépés: Az egyes tálcák beállítása

Ha a bizonyos tálcákból történő nyomtatáskor nem kerülnek középre vagy nem a helyükön jelennek a szöveges vagy képi elemek, tegye a következőket.

1. A nyomtató kezelőpaneljének kezdőképernyőjén válassza ki a **Beállítások** menüt.
2. Nyissa meg a következő menüket:
 - **Másolás/Nyomtatás** vagy **Nyomtatás**
 - **Nyomtatási minőség**
 - **Kép regisztrálása**
3. Válassza ki a **Tálcá** gombot, majd válassza ki a beállítandó tálcát.
4. Válassza ki a **Tesztoldal nyomtatása** elemet, majd kövesse a nyomtatott oldalakon olvasható utasításokat.
5. Válassza ki újra a **Tesztoldal nyomtatása** elemet az eredmények ellenőrzéséhez, majd hajtson végre további beállításokat, ha szükséges.
6. Az új beállítások mentéséhez válassza a **Kész** gombot.

Másik nyomtató-illesztőprogram alkalmazása

Használjon másik nyomtatóillesztő-programot, ha szoftverprogramból nyomtat és a kinyomtatott dokumentumon a grafikákban nem várt vonalak láthatóak, illetve ha hiányos a szöveg, hiányos a grafika, nem megfelelő a formátum vagy a betűtípus.

Töltse le az alábbi illesztőprogramok valamelyikét a HP weboldaláról: www.hp.com/support/colorijM681MFP vagy www.hp.com/support/colorijM682MFP.

9-4. táblázat: Nyomtató-illesztőprogramok

Illesztőprogram	Leírás
HP PCL6 illesztőprogram	<ul style="list-style-type: none">Az alapértelmezett illesztőprogram a nyomtatóhoz kapott CD-n található. Ha nem jelöl ki másik illesztőprogramot, a rendszer automatikusan ezt telepíti.
HP PCL 6 illesztőprogram	<ul style="list-style-type: none">Bármilyen Windows-környezethez ajánlott.
HP PCL-6 illesztőprogram	<ul style="list-style-type: none">Összességében a leggyorsabb és legjobb minőségű nyomtatást, valamint a legszélesebb körű nyomtatási funkciókat biztosítja a legtöbb felhasználó számára.Úgy lett kifejlesztve, hogy igazodjon a Windows grafikus eszközfelületéhez (Graphic Device Interface, GDI), a Windows-környezetekben elérhető legnagyobb sebesség érdekében.Előfordulhat, hogy nem teljesen kompatibilis a PCL 5 formátumon alapuló külső és egyéni szoftverprogramokkal.
HP UPD PS illesztőprogram	<ul style="list-style-type: none">Ajánlott Adobe® programokkal vagy egyéb, nagy grafikus teljesítményt igénylő programokkal történő nyomtatáshoz.Támogatja a Postscript emulációs igényekből eredő nyomtatást és a Postscript flash betűkészleteket.
HP UPD PCL 5	<ul style="list-style-type: none">Ajánlott a Windows-környezetekben előforduló általános nyomtatási feladatokhoz.Kompatibilis a PCL előző verzióival és a régebbi HP LaserJet nyomtatókkal.A legideálisabb választás harmadik féltől származó vagy egyéni szoftverprogramból történő nyomtatás esetén.A legjobb választás vegyes környezetben történő működtetéshez, amikor a nyomtatót PCL 5 (UNIX, Linux, nagyszámítógép) formátumra kell állítani.A vállalati Windows-környezetekben való használat esetén egyetlen, több nyomtatótípushoz is megfelelő illesztőprogramot biztosít.Használata kimondottan előnyös Windows rendszert futtató hordozható számítógépről történő, több nyomtatótípussal végzett nyomtatás esetén.
HP UPD PCL 6	<ul style="list-style-type: none">Bármilyen Windows-környezetben kiválóan használható nyomtatásra.A legnagyobb sebességet, a legjobb nyomtatási minőséget és a legmagasabb szintű nyomtatótámogatást biztosítja a lehető legtöbb felhasználó számára.Úgy lett kifejlesztve, hogy igazodjon a Windows grafikus eszközfelületéhez (Graphic Device Interface, GDI), a Windows-környezetekben elérhető legnagyobb sebesség érdekében.Lehetséges, hogy nem teljes mértékben kompatibilis harmadik féltől származó és egyéni PCL 5-alapú programokkal.

A nyomtató kalibrálása a színek beállításához

A kalibrálás a nyomtatási minőség optimalizálására szolgáló nyomtatófunkció.

A következő lépésekkel oldja meg a nyomtatási minőségi problémákat (elcsúszott szín, színes árnyék, elmosódott grafika, egyéb).

1. A nyomtató kezelőpaneljének kezdőképernyőjén válassza ki a **Támogatási eszközök** menüt.

2. Válassza ki a következő menüket:

- [Karbantartás](#)
- [Kalibrálás/tisztítás](#)
- [Teljes kalibrálás](#)

3. A kalibrálási folyamat indításához válassza az [Indítás](#) lehetőséget.



A **Kalibrálás** üzenet jelenik meg a nyomtató kezelőpaneljén. A kalibrációs folyamat néhány percet vesz igénybe. Ne kapcsolja ki a nyomtatót, amíg a kalibrálás be nem fejeződött.

4. Várja meg, amíg a nyomtató befejezi a kalibrálást, majd próbáljon meg újra nyomtatni.



Képhibákat tartalmazó táblázat

Nézzze át a képhibák példáit és az ezen hibák megoldására vonatkozó lépéseket.

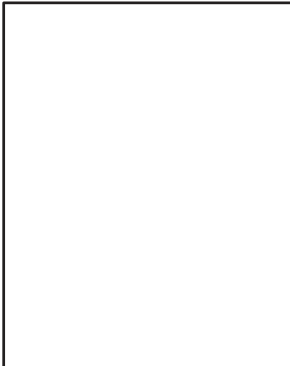
9-5. táblázat: Képhibákat tartalmazó táblázat rövidített útmutatója

Hiba	Hiba	Hiba
9-6. táblázat: Halvány nyomat a következő oldalon: 238	9-7. táblázat: Szürke háttér vagy sötét nyomat a következő oldalon: 239	9-8. táblázat: Üres lap - A nyomtatás nem sikerült a következő oldalon: 239
		

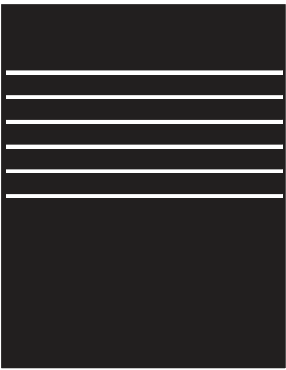
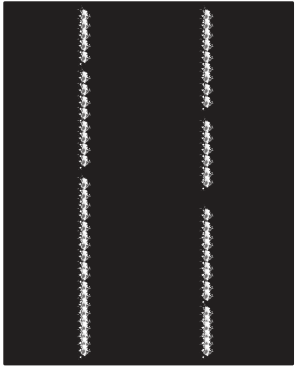
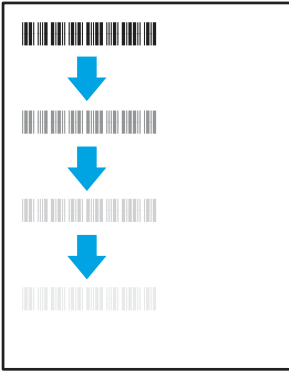
9-5. táblázat: Képhibákat tartalmazó táblázat rövidített útmutatója (folytatás)

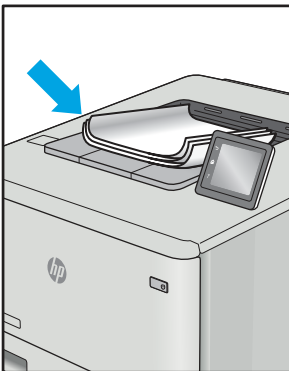
Hiba	Hiba	Hiba
<p>9-9. táblázat: Fekete oldal a következő oldalon: 240</p> 	<p>9-10. táblázat: Sávozódási hibák a következő oldalon: 240</p> 	<p>9-11. táblázat: Csík típusú hibák a következő oldalon: 241</p> 
<p>9-12. táblázat: Fixálással/beégetőművel kapcsolatos hibák a következő oldalon: 241</p> 	<p>9-13. táblázat: Képelhelyezéssel kapcsolatos hibák a következő oldalon: 242</p> 	<p>9-14. táblázat: Színsík-igazítási hibák (csak színes típusok esetében) a következő oldalon: 243</p> 
<p>9-15. táblázat: Kimeneti hibák a következő oldalon: 243</p> 		

A képhibák – mindegy, hogy mi okozza őket – gyakran megoldhatók ugyanezen lépésekkel. Kövesse az alábbi lépéseket a képhibával kapcsolatos problémák megoldásának elkezdéséhez.

1. Nyomtassa ki újra a dokumentumot. A nyomtatási minőséggel kapcsolatos hibák lehetnek időszakos jellegűek, vagy a folyamatos nyomtatás során teljesen megszűnhetnek.
2. Ellenőrizze a kazetta vagy kazetták állapotát. Ha a kazetta **nagyon alacsony** szinten áll (túllépte névleges élettartamát), cserélje ki a kazettát.
3. Ellenőrizze, hogy az illesztőprogram és a tálcá nyomtatási módjának beállításai megfelelnek-e a tálcába töltött adathordozónak. Próbáljon meg egy másik csomagból származó adathordozót vagy egy másik tálcát használni. Próbálkozzon egy másik nyomtatási móddal.
4. Ellenőrizze, hogy a nyomtató a támogatott üzemeltetési hőmérsékleten/páratartalom-tartományon belül van-e.
5. Ellenőrizze, hogy a papír típusa, mérete és tömege a nyomtató által támogatott-e. A nyomtató által támogatott papírméretek és -típusok listájáért tekintse meg a nyomtatótámogatás oldalt az alábbi címen: support.hp.com.



MEGJEGYZÉS: A „beégetés” kifejezés a nyomtatási folyamat azon részére utal, amikor a festék a papírba ég.

A következő példák a nyomtatón először rövid oldalukkal áthaladó, Letter méretű papírokra vonatkoznak.

9-6. táblázat: Halvány nyomtatás

Leírás	Minta	Lehetséges megoldások
<p>Halvány nyomtatás:</p> <p>A kinyomtatott tartalom az egész oldalon világos vagy halvány.</p>		<ol style="list-style-type: none"> 1. Nyomtassa ki újra a dokumentumot. 2. Vegye ki a kazettát, majd rázza meg a festék újraelosztása érdekében. 3. Csak fekete-fehér típusok esetében: Ellenőrizze, hogy az EconoMode beállítás ki van-e kapcsolva a nyomtató kezelőpaneljén, és a nyomtató-illesztőprogramban egyaránt. 4. Ellenőrizze, hogy a kazetta megfelelően helyezkedik-e el a készülékben. 5. Nyomtasson egy kellékállapot-oldalt, és ellenőrizze a kazetta hátralévő élettartamát és elhasználtságát. 6. Cserélje ki a kazettát. 7. Ha a probléma továbbra is fennáll, látogasson el a support.hp.com webhelyre.

9-7. táblázat: Szürke háttér vagy sötét nyomat

Leírás	Minta	Lehetséges megoldások
<p>Szürke háttér vagy sötét nyomat:</p> <p>A kép vagy szöveg a vártnál sötétebb.</p>		<ol style="list-style-type: none">1. Ellenőrizze, hogy a tálcákban lévő papír nem haladt-e át a nyomtatón.2. Használjon egy másik papírtípust.3. Nyomtassa ki újra a dokumentumot.4. Csak fekete-fehér típusok esetében: A nyomtató kezelőpaneljének kezdőképernyőjéről lépjen a Festéksűrűség beállítása menübe, majd állítsa be a festéksűrűség szintjét alacsonyabbra.5. Ellenőrizze, hogy a nyomtató a támogatott üzemeltetési hőmérsékleten és páratartalom-tartományon belül van-e.6. Cserélje ki a kazettát.7. Ha a probléma továbbra is fennáll, látogasson el a support.hp.com webhelyre.

9-8. táblázat: Üres lap – A nyomtatás nem sikerült

Leírás	Minta	Lehetséges megoldások
<p>Üres lap – A nyomtatás nem sikerült:</p> <p>Az oldal teljesen üres és nem található rajta nyomtatott tartalom.</p>		<ol style="list-style-type: none">1. Ellenőrizze, hogy a kazetták eredeti HP kazetták-e.2. Ellenőrizze, hogy a kazetta megfelelően helyezkedik-e el a készülékben.3. Nyomtasson egy másik kazettával.4. Ellenőrizze a papírtípust a papírtálcában, és állítsa be a hozzá megfelelő nyomtatóbeállításokat. Ha szükséges, válasszon egy könnyebb papírtípust.5. Ha a probléma továbbra is fennáll, látogasson el a support.hp.com webhelyre.

9-9. táblázat: Fekete oldal

Leírás	Minta	Lehetséges megoldások
<p>Fekete oldal:</p> <p>A teljes kinyomtatott oldal fekete.</p>		<ol style="list-style-type: none">1. Nézze meg, hogy vannak-e látható sérülések a kazettán.2. Ellenőrizze, hogy a kazetta megfelelően helyezkedik-e el a készülékben.3. Cserélje ki a kazettát.4. Ha a probléma továbbra is fennáll, látogasson el a support.hp.com webhelyre.

9-10. táblázat: Sávozódási hibák

Leírás	Minta	Lehetséges megoldások
<p>Ismétlődő, nagy távolságú sávozódás és impulzussávok:</p> <p>Az oldalon ismétlődő, sötét vagy világos hosszanti vonalak, lehetnek élesek vagy lágyabbak. A hiba csak a kitöltési területeken jelenik meg (nem jelenik meg szövegekben vagy olyan részeken, ahol nem található nyomtatott tartalom).</p>		<ol style="list-style-type: none">1. Nyomtassa ki újra a dokumentumot.2. Próbáljon másik tálcáról nyomtatni.3. Cserélje ki a kazettát.4. Használjon egy másik papírtípust.5. Csak Enterprise típusok esetében: A nyomtató kezelőpaneljének kezdőképernyőjéről lépjen a Papírtípusok beállítása menübe, majd válassza ki azt a nyomtatási módot, amelyet egy kissé nehezebb adathordozóhoz terveztek, mint amelyet Ön éppen használ. Ez lassítja a nyomtatási sebességet, és javíthatja a nyomtatási minőséget.6. Ha a probléma továbbra is fennáll, látogasson el a support.hp.com webhelyre.

9-11. táblázat: Csík típusú hibák

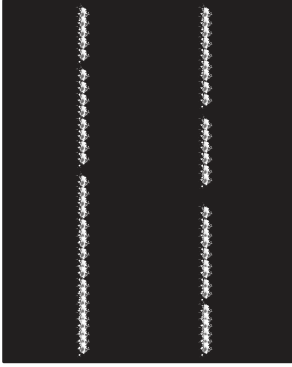
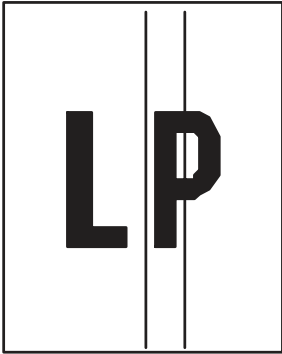
Leírás	Minta	Lehetséges megoldások
<p>Világos, függőleges csíkok:</p> <p>Világos csíkok, amelyek általában hosszában átölelik az oldalt. A hiba csak a kitöltési területeken jelenik meg (nem jelenik meg szövegekben vagy olyan részeken, ahol nem található nyomtatott tartalom).</p>		<ol style="list-style-type: none">1. Nyomtassa ki újra a dokumentumot.2. Vegye ki a kazettát, majd rázza meg a festék újraelosztása érdekében.3. Ha a probléma továbbra is fennáll, látogasson el a support.hp.com webhelyre. <p>MEGJEGYZÉS: A világos és sötét, függőleges csíkok akkor fordulhatnak elő, amikor a nyomtatási környezet értékei a megadott hőmérséklet- vagy páratartalom-tartományon kívül esnek. A hőmérséklet és páratartalom megengedett szintjeiért tekintse át a nyomtató környezeti jellemzőit.</p>
<p>Sötét, függőleges csíkok és közbenső továbbítószalag tisztítási csíkjai (csak színes típusok esetében):</p> <p>Az oldalon előforduló sötét, hosszanti vonalak. A hiba bárhol előfordulhat az oldalon: kitöltési területeken vagy olyan részeken, ahol nem található nyomtatott tartalom.</p>		<ol style="list-style-type: none">1. Nyomtassa ki újra a dokumentumot.2. Vegye ki a kazettát, majd rázza meg a festék újraelosztása érdekében.3. Nyomtasson egy tisztítóoldalt.4. Ellenőrizze a tonerszintet a kazettában.5. Ha a probléma továbbra is fennáll, látogasson el a support.hp.com webhelyre.

9-12. táblázat: Fixálással/beégetőművel kapcsolatos hibák

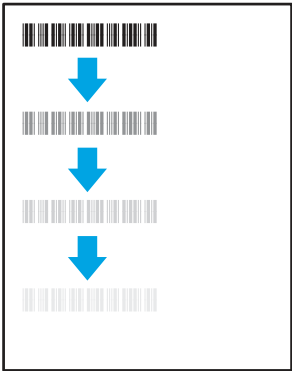
Leírás	Minta	Lehetséges megoldások
<p>Forró beégetőmű okozta eltolások (árnyék):</p> <p>A képből származó halvány árnyékok vagy eltolások ismétlődnek lefelé az oldalon. Az ismétlődő kép minden egyes ismétlődéskor fakóbban jelenhet meg.</p>		<ol style="list-style-type: none">1. Nyomtassa ki újra a dokumentumot.2. Ellenőrizze a papírtípust a papírtálcában, és állítsa be a hozzá megfelelő nyomtatóbeállításokat. Ha szükséges, válasszon egy könnyebb papírtípust.3. Ha a probléma továbbra is fennáll, látogasson el a support.hp.com webhelyre.

9-12. táblázat: Fixálással/beégetőművel kapcsolatos hibák (folytatás)

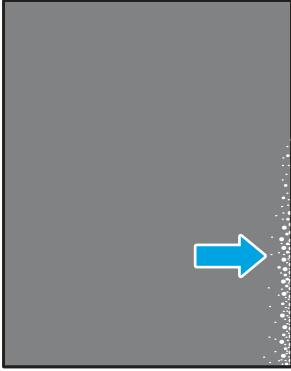
Leírás	Minta	Lehetséges megoldások
<p>Nem megfelelő beégetés:</p> <p>A festék ledörzsölhető az oldal szélei mentén. Ez a hiba gyakrabban jelentkezik a nagy lefedettségű feladatok szélein, illetve könnyebb adathordozó-típusokon, de az oldal bármely területén előfordulhat.</p>		<ol style="list-style-type: none">1. Nyomtassa ki újra a dokumentumot.2. Ellenőrizze a papírtípust a papírtálcában, és állítsa be a hozzá megfelelő nyomtatóbeállításokat. Ha szükséges, válasszon egy nehezebb papírtípust.3. Csak Enterprise típusok esetében: A nyomtató kezelőpaneljéről lépjen a Szélőtől szélíg menübe, majd válassza ki a Normál lehetőséget. Nyomtassa ki újra a dokumentumot.4. Csak Enterprise típusok esetében: A nyomtató kezelőpaneljéről válassza ki a Margók automatikusan benne lehetőséget, majd nyomtassa ki újra a dokumentumot.5. Ha a probléma továbbra is fennáll, látogasson el a support.hp.com webhelyre.

9-13. táblázat: Képelhelyezéssel kapcsolatos hibák

Leírás	Minta	Lehetséges megoldások
<p>Margók és elcsúszás:</p> <p>A kép nem középen van, vagy ferdén áll az oldalon. A hiba akkor jelentkezik, ha a papír nem a megfelelő pozícióban van, miközben kijön a tálcából és keresztül halad a papírúton.</p>		<ol style="list-style-type: none">1. Nyomtassa ki újra a dokumentumot.2. Távolítsa el a papírt, majd töltsse be ismét a tálcába. Ellenőrizze, hogy a papír szélei minden oldalon egy vonalban vannak-e.3. Ellenőrizze, hogy a papírköteg teteje nem éri-e el a tálcá telítettségét jelző vonalat. Ne töltsse túl a tálcát.4. Ellenőrizze, hogy a papírvezetők a papírhoz megfelelő méretre vannak-e állítva. A beállítások figyeljen arra, hogy a papírvezetők ne legyenek túl szorosan a papírköteghez nyomva. A papírvezetőket a tálcán látható bevágások vagy egyéb jelölések szerint állítsa be.5. Ha a probléma továbbra is fennáll, látogasson el a support.hp.com webhelyre.

9-14. táblázat: Színsík-igazítási hibák (csak színes típusok esetében)

Leírás	Minta	Lehetséges megoldások
<p>Színsíkigazítások:</p> <p>Legalább egy színsík nem igazodik megfelelően a többi színsíkhöz. Az elsődleges hiba általában a sárgával fordul elő.</p>		<ol style="list-style-type: none"> 1. Nyomtassa ki újra a dokumentumot. 2. A nyomtató kezelőpaneljéről kalibrálja a nyomtatót. 3. Ha a kazetta elérte a nagyon alacsony festékszintet, vagy a kinyomtatott oldal nagyon halvány, cserélje ki a kazettát. 4. A nyomtató kezelőpaneljén elérhető Kalibrálás visszaállítása funkció segítségével állítsa vissza a nyomtató kalibrációs beállításait a gyári alapértékekre. 5. Ha a probléma továbbra is fennáll, látogasson el a support.hp.com webhelyre.

9-15. táblázat: Kimeneti hibák

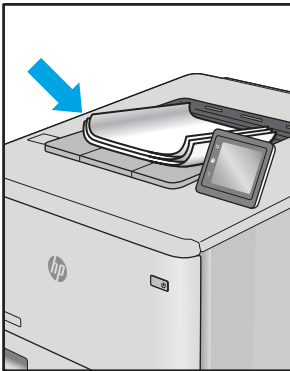
Leírás	Minta	Lehetséges megoldások
<p>Kimeneti hullámosodás:</p> <p>A kinyomtatott papírlapok széle hullámos. A hullámos szél lehet a papír rövidebbik vagy hosszabbik oldala mentén. A hullámosodásnak két típusa lehetséges:</p> <ul style="list-style-type: none"> • Pozitív hullámosodás: A papír a nyomtatott oldala felé hullámosodik. A hiba száraz környezetben merül fel, vagy nagy lefedettségű oldalak nyomtatásakor. • Negatív hullámosodás: A papír a nyomtatott oldalától kifelé hullámosodik. A hiba magas páratartalmú környezetben merül fel, vagy alacsony lefedettségű oldalak nyomtatásakor. 		<ol style="list-style-type: none"> 1. Nyomtassa ki újra a dokumentumot. 2. Pozitív hullámosodás: A nyomtató kezelőpaneljéről válasszon nehezebb papírtípust. A nehezebb papírtípus magasabb nyomtatási hőmérsékletet hoz létre. Negatív hullámosodás: A nyomtató kezelőpaneljéről válasszon könnyebb papírtípust. A könnyebb papírtípus alacsonyabb nyomtatási hőmérsékletet hoz létre. A használatot megelőzően próbálja száraz környezetben tárolni a papírt, vagy használjon újonnan felbontott csomagból kivett papírt. 3. Nyomtasson kétoldalas üzemmódban. 4. Ha a probléma továbbra is fennáll, látogasson el a support.hp.com webhelyre.

9-15. táblázat: Kimeneti hibák (folytatás)

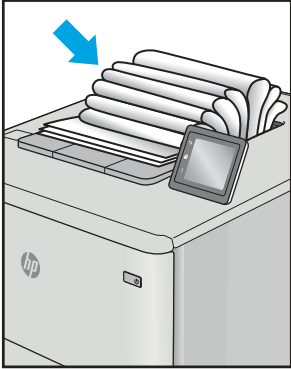
Leírás	Minta	Lehetséges megoldások
<p>Kimeneti kötegelés:</p> <p>A papír nem rakódik le megfelelően a kimeneti tálcában. Előfordulhat, hogy a köteg egyenetlen, ferdén áll, vagy az oldalak a tálcából kilökődnek és a padlóra esnek. Ezt a hibát az alábbi állapotok bármelyike okozhatja:</p> <ul style="list-style-type: none">• Szélsőséges papírhullámosodás• A tálcában lévő papír gyűrött vagy deformált• A papír egy nem szabványos papírtípus (pl. borítékok)• A kimeneti tálca túlzottan tele van		<ol style="list-style-type: none">1. Nyomtassa ki újra a dokumentumot.2. Húzza ki a kimeneti tálca hosszabbítóját.3. Ha a hibát nagymértékű papírhullámosodás okozza, végezze el a „Kimeneti hullámosodás” hibaelhárító lépéseit.4. Használjon egy másik papírtípust.5. Használjon újonnan felbontott csomagból kivett papírt.6. Távolítsa el a papírt a kimeneti tálcából, mielőtt a tálca túlzottan megtelik.7. Ha a probléma továbbra is fennáll, látogasson el a support.hp.com webhelyre.

A másolási minőség javítása

Ha a nyomtató másolási minőségével vannak gondok, a hiba elhárítása érdekében az alább ismertetett sorrendben próbálkozzon a lehetséges megoldásokkal.

- [Por és egyéb szennyeződés a lapolvasó üvegén a következő oldalon: 245](#)
- [A lapolvasó kalibrálása a következő oldalon: 246](#)
- [A papírbeállítások ellenőrzése a következő oldalon: 247](#)
- [A képbeállítások ellenőrzése a következő oldalon: 247](#)
- [A másolás minőségének optimalizálása szövegre vagy képre a következő oldalon: 248](#)
- [Széltől szélíg másolás a következő oldalon: 248](#)

Először próbálja ki ezeket az egyszerű lépéseket:

- A dokumentumadagoló helyett a síkágvas lapolvasót használja.
- Használjon jó minőségű eredeti példányokat.
- Ha dokumentumadagolót használ, megfelelően töltsse be az eredetit az adagolóba: használja a papírvezetőket, így nem lesz homályos vagy ferde a kép.

Ha a probléma továbbra is fennáll, próbálkozzon a többi megoldással. Ha ezek sem oldják meg a problémát, a további megoldások érdekében tekintse meg „A nyomtatási minőség javítása” című részt.

Por és egyéb szennyeződés a lapolvasó üvegén

A használat során szennyeződések gyűlhetnek fel a lapolvasó üveglapján és a fehér műanyag háttagon, ami ronthatja a teljesítményt. Ha a kinyomtatott lapon csíkok, oda nem illő vonalak, fekete pontok láthatók, rossz a nyomat minősége, nem jól olvasható a szöveg, tisztítsa meg a lapolvasót a következő eljárással.

1. Kapcsolja ki a nyomtatót a tápkapcsoló gombbal, majd húzza ki a tápkábelt a fali aljzatból.



2. Nyissa fel a lapolvasó fedelét.

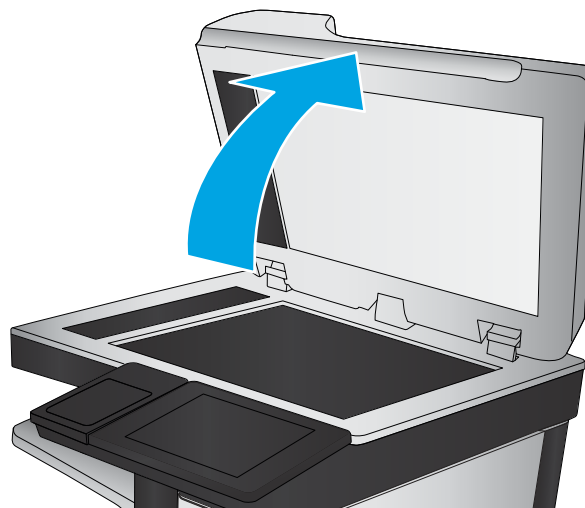

3. Tisztítsa meg a lapolvasó üveglapját és a dokumentumadagoló sávjait egy nem súroló hatású üvegtisztítóval benedvesített puha ruhadarabbal vagy szivaccsal.

⚠ VIGYÁZAT! A nyomtató egyetlen alkatrészén se használjon olyan anyagokat, amelyek felsérthetik a felületét, illetve ne használjon acetont, benzint, ammóniát, etilalkoholt és széntetrakloridot sem; ezek ugyanis károsíthatják a nyomtatót. Ne helyezzen folyadékot közvetlenül az üvegre vagy a tálcákra. A folyadékok a nyomtatóba szivároghva károsíthatják azt.

📄 MEGJEGYZÉS: Ha csíkos másolatokat kap a dokumentumadagoló használata esetén, tisztítsa meg a lapolvasó bal oldalán található kis méretű üvegsávot.

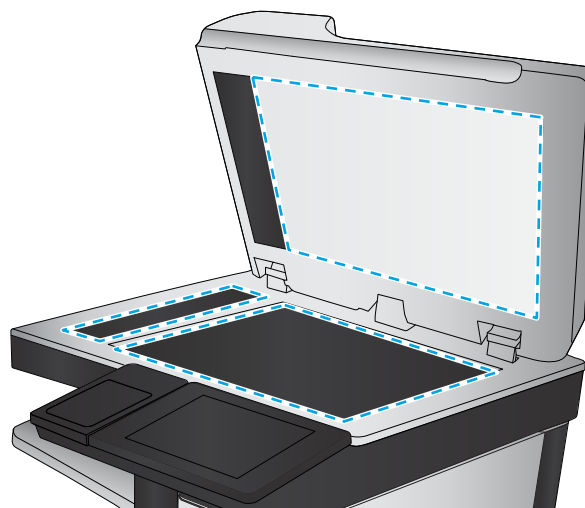

4. A foltosodás megelőzésére szárítsa meg az üveglapot és a fehér műanyag részeket szarvasbőrrel vagy cellulózszivaccsal.
5. Csatlakoztassa a tápkábelt a fali aljzathoz, majd a tápkapcsoló gombbal kapcsolja be a nyomtatót.

A lapolvasó kalibrálása

Ha a kép másolata nem megfelelően van elhelyezve az oldalon, kalibrálja a lapolvasót a következő lépésekkel.

📄 MEGJEGYZÉS: A lapadagoló használatakor úgy állítsa be a papírvezetőket, hogy azok az eredeti dokumentum mellett legyenek.

1. A termék kezelőpaneljének kezdőképernyőjén lapozzon addig, amíg meg nem jelenik a **Támogatási eszközök** menü. A menü megnyitásához érintse meg a **Támogatási eszközök** ikont.

2. Nyissa meg a következő menüket:
 - [Karbantartás](#)
 - [Kalibrálás/tisztítás](#)
 - [Lapolvasó kalibrálása](#)
3. A kalibrálási folyamat elindításához érintse meg az [Indítás](#) gombot. Kövesse a képernyőn megjelenő utasításokat.
4. Várja meg, amíg a nyomtató befejezi a kalibrálást, majd próbáljon meg újra másolni.

A papírbeállítások ellenőrzése

Ha a másolt oldalakon elkenődések vannak, a nyomtatás elmosódott vagy túl sötét, a papír meghajlott vagy elszórt festékpöttyök találhatók rajta, a festék szabadon szóródik, vagy foltokban hiányzik, tegye a következőket.

Ellenőrizze a papírméret és -típus beállításait

A következő eljárással állíthatja be másolás közben a papír típusát és méretét.

1. A nyomtató kezelőpaneljének kezdőképernyőjén válassza a [Másolás](#) lehetőséget.
2. A Beállítások panelen görgessen le és válassza ki a [Papír kiválasztása](#) elemet.
3. Válassza ki a [Papírméretet](#), majd válassza ki az előre megadott beállítások egyikét.
4. Válassza ki a [Papírtípust](#), majd válassza ki az előre megadott beállítások egyikét.
5. Érintse meg a [Kész](#) gombot.

Adja meg a másolatok készítéséhez használni kívánt tálcát

A következő eljárással ellenőrizheti a tálca beállításait másolás során.

1. A nyomtató kezelőpaneljének kezdőképernyőjén válassza a [Másolás](#) lehetőséget.
2. A Beállítások panelen görgessen le és válassza ki a [Papír kiválasztása](#) elemet.
3. Válassza ki a [Papírtálca](#) elemet, majd válassza ki a papírtálcák egyikét.
4. Érintse meg a [Kész](#) gombot.



MEGJEGYZÉS: Ezek a beállítások ideiglenesek. A feladat befejezése után a nyomtató visszaállítja az alapbeállításokat.

A képbeállítások ellenőrzése

A másolat minőségének javításához módosítsa ezeket a kiegészítő beállításokat:

- **Élesség:** Élesítheti vagy tompíthatja a képet. Az élesség növelésével például a szöveg jobban olvashatóvá válhat, csökkentésével pedig a fényképek lágyabb megjelenésűek lehetnek.
- **Sötétség:** Növelheti vagy csökkentheti a fehér és fekete szín arányát a beolvasott képeken.
- **Kontraszt:** Növelheti vagy csökkentheti az oldal legvilágosabb és legsötétebb színe közötti különbséget.

- **Háttér törlése:** Eltávolíthatja a halvány színeket a beolvasott képek háttéréből. Ha például az eredetit színes papírra nyomtatta, a funkcióval világosabbá teheti a háttérrel a kép sötétségének változatlanul hagyása mellett.
 - **Automatikus színtónus:** Csak Flow nyomtatók esetében áll rendelkezésre. Az olyan eredeti dokumentumok esetében, amelyek oldalanként legalább 100 karaktert tartalmaznak, a nyomtató képes észlelni, melyik él a lap teteje, és a beolvasott képet ennek megfelelően fordítja el. Ha több oldalt olvas be, és bizonyos oldalak fejjel lefelé vannak a többihez képest, akkor a beolvasott képen minden oldal a „jő” oldalával felfelé fog állni. Ha bizonyos oldalak fekvő elrendezésűek, a nyomtató a képet úgy forgatja el, hogy az oldalak teteje legyen a kép teteje.
1. A nyomtató kezelőpaneljének kezdőképernyőjén válassza a **Másolás** lehetőséget.
 2. A Beállítások listájában görgessen le és válassza ki a **Képbeállítás** elemet.
 3. A csúszkák mozgatásával állítsa be a szinteket, majd érintse meg a **Kész** gombot.
 4. Érintse meg az Indítás gombot.



MEGJEGYZÉS: Ezek a beállítások ideiglenesek. A feladat befejezése után a nyomtató visszaállítja az alapbeállításokat.

A másolás minőségének optimalizálása szövegre vagy képre

Optimalizálja a másolási feladatot a másolt kép típusától függően: szöveg, grafika vagy fénykép.

1. A nyomtató kezelőpaneljének kezdőképernyőjén válassza a **Másolás** lehetőséget.
2. A Beállítások panelen görgessen le és válassza ki a **Szöveg/kép optimalizálása** lehetőséget.
3. Válassza ki az előre megadott beállítások egyikét, vagy pedig az **Automatikus észlelés** lehetőséget.
4. Érintse meg az Indítás gombot.



MEGJEGYZÉS: Ezek a beállítások ideiglenesek. A feladat befejezése után a nyomtató visszaállítja az alapbeállításokat.

Széltől szélig másolás

Ezt a funkciót használva elkerülheti, hogy árnyékok legyenek a másolatokon, amelyek a szélek mentén jelenhetnek meg akkor, ha az eredeti dokumentum a szélekhez közel lesz kinyomtatva.

1. A nyomtató kezelőpaneljének kezdőképernyőjén válassza a **Másolás** lehetőséget.
2. A Beállítások ablakban görgessen le és válassza ki a **Széltől szélig** opciót.
3. Ha az eredeti dokumentum képe túl közel van a papír széléhez, válassza a **Széltől-szélig** lehetőséget.
4. Érintse meg az Indítás gombot.

A beolvasási minőség javítása

Ismerje meg, hogyan oldhatja meg a beolvasási problémákat, és hogyan javíthatja a beolvasott kép minőségét.

- [Por és egyéb szennyeződés a lapolvasó üvegén a következő oldalon: 249](#)
- [A felbontásbeállítások ellenőrzése a következő oldalon: 250](#)
- [A színbeállítások ellenőrzése a következő oldalon: 251](#)
- [A képbeállítások ellenőrzése a következő oldalon: 251](#)
- [A beolvasás minőségének optimalizálása szövegre vagy képre a következő oldalon: 252](#)
- [A kimeneti minőség beállításainak ellenőrzése a következő oldalon: 252](#)

Először próbálja ki ezeket az egyszerű lépéseket:

- A dokumentumadagoló helyett a síkágvas lapolvasót használja.
- Használjon jó minőségű eredeti példányokat.
- Ha dokumentumadagolót használ, megfelelően töltsse be az eredetit az adagolóba: használja a papírvezetőket, így nem lesz homályos vagy ferde a kép.

Ha a probléma továbbra is fennáll, próbálkozzon a többi megoldással. Ha ezek sem oldják meg a problémát, a további megoldások érdekében tekintse meg „A nyomtatási minőség javítása” című részt.

Por és egyéb szennyeződés a lapolvasó üvegén

A használat során szennyeződések gyűlhetnek fel a lapolvasó üveglapján és a fehér műanyag háttagon, ami ronthatja a teljesítményt. Ha a kinyomtatott lapon csíkok, oda nem illő vonalak, fekete pontok láthatók, rossz a nyomat minősége, nem jól olvasható a szöveg, tisztítsa meg a lapolvasót a következő eljárással.

1. Kapcsolja ki a nyomtatót a tápkapcsoló gombbal, majd húzza ki a tápkábelt a fali aljzatból.



2. Nyissa fel a lapolvasó fedelét.

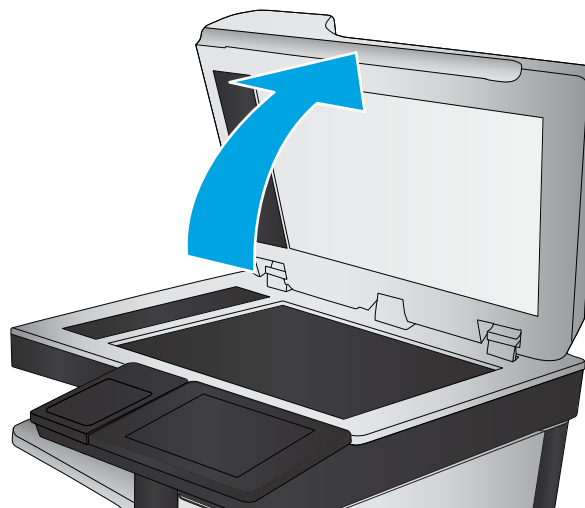

3. Tisztítsa meg a lapolvasó üveglapját és a dokumentumadagoló sávjait egy nem súroló hatású üvegtisztítóval benedvesített puha ruhadarabbal vagy szivaccsal.

⚠ VIGYÁZAT! A nyomtató egyetlen alkatrészén se használjon olyan anyagokat, amelyek felsérthetik a felületét, illetve ne használjon acetont, benzint, ammóniát, etilalkoholt és széntetrakloridot sem; ezek ugyanis károsíthatják a nyomtatót. Ne helyezzen folyadékot közvetlenül az üvegre vagy a tálcákra. A folyadékok a nyomtatóba szivároghva károsíthatják azt.

📝 MEGJEGYZÉS: Ha csíkos másolatokat kap a dokumentumadagoló használata esetén, tisztítsa meg a lapolvasó bal oldalán található kis méretű üvegsávot.

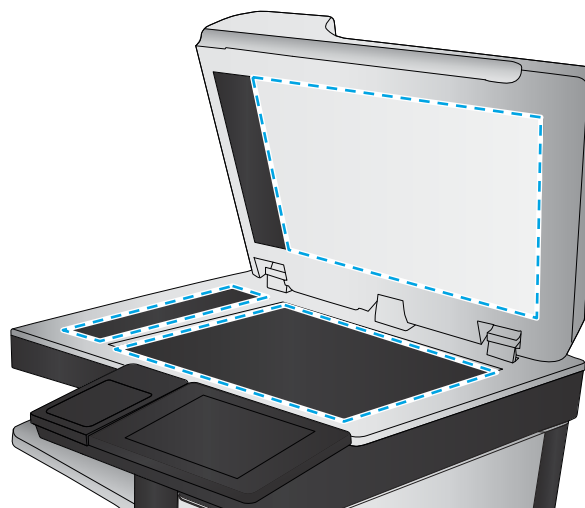

4. A foltosodás megelőzésére szárítsa meg az üveglapot és a fehér műanyag részeket szarvasbőrrel vagy cellulózszivaccsal.

5. Csatlakoztassa a tápkábelt a fali aljzathoz, majd a tápkapcsoló gombbal kapcsolja be a nyomtatót.

A felbontásbeállítások ellenőrzése

A következő lépésekkel módosíthatja a felbontás beállítását:

📝 MEGJEGYZÉS: Ha a felbontást magas értékre állítja, megnő a fájl mérete és a beolvasás ideje.

1. A nyomtató kezelőpaneljének kezdőképernyőjén válassza a **Beolvasás** lehetőséget.
2. Válassza ki az alábbi beolvasási funkciók egyikét:
 - **Beolvasás e-mailbe**
 - **Beolvasás hálózati mappába**

- [Beolvasás USB-re](#)
 - [Beolvasás SharePoint® felületre](#)
3. Érintse meg a [Beállítások](#) gombot.
 4. A Beállítások ablakban görgessen le, és válassza a [Fájltípus és felbontás](#) lehetőséget.
 5. Válassza ki az alábbi, előre megadott [Felbontás](#) beállítások egyikét, majd érintse meg a [Kész](#) gombot. Érintse meg a [Küldés](#) elemet.

A színbeállítások ellenőrzése

A következő lépésekkel módosíthatja a színek beállítását:

1. A nyomtató kezelőpaneljének kezdőképernyőjén válassza a [Beolvasás](#) lehetőséget.
2. Válassza ki az alábbi beolvasási funkciók egyikét:
 - [Mentés a készülékmemóriába](#)
 - [Beolvasás e-mailbe](#)
 - [Beolvasás hálózati mappába](#)
 - [Beolvasás USB-re](#)
 - [Beolvasás SharePoint® felületre](#)
3. Érintse meg a [Beállítások](#) gombot.
4. A Beállítások ablakban görgessen le, és válassza ki a [Színes/Fekete-fehér](#) opciót.
5. Válasszon egyet a felkínált lehetőségek közül.
6. Érintse meg a [Küldés](#) gombot.

A képbeállítások ellenőrzése

A beolvasás minőségének javításához módosítsa ezeket a további beállításokat:

- **Élesség:** Élesítheti vagy tompíthatja a képet. Az élesség növelésével például a szöveg jobban olvashatóvá válhat, csökkentésével pedig a fényképek lágyabb megjelenésűek lehetnek.
- **Sötétség:** Növelheti vagy csökkentheti a fehér és fekete szín arányát a beolvasott képeken.
- **Kontraszt:** Növelheti vagy csökkentheti az oldal legvilágosabb és legsötétebb színe közötti különbséget.
- **Háttér törlése:** Eltávolíthatja a halvány színeket a beolvasott képek háttéréből. Ha például az eredetit színes papírra nyomtatta, a funkcióval világosabbá teheti a háttérrel a kép sötétségének változatlanul hagyása mellett.
- **Automatikus színtónus:** Csak Flow nyomtatók esetében áll rendelkezésre. Az olyan eredeti dokumentumok esetében, amelyek oldalanként legalább 100 karaktert tartalmaznak, a nyomtató képes észlelni, melyik él a lap teteje, és a beolvasott képet ennek megfelelően fordítja el. Ha több oldalt olvas be, és bizonyos oldalak fejjel lefelé vannak a többihez képest, akkor a beolvasott képen minden oldal a „jó” oldalával felfelé fog állni. Ha bizonyos oldalak fekvő elrendezésűek, a nyomtató a képet úgy forgatja el, hogy az oldalak teteje legyen a kép teteje.

1. A nyomtató kezelőpaneljének kezdőképernyőjén válassza a **Beolvasás** lehetőséget.
2. Válassza ki az alábbi beolvasási funkciók egyikét:
 - **Mentés a készülékmemóriába**
 - **Beolvasás e-mailbe**
 - **Beolvasás hálózati mappába**
 - **Beolvasás USB-re**
 - **Beolvasás SharePoint® felületre**
3. Érintse meg a **Beállítások** gombot.
4. A Beállítások ablakban görgessen le, és válassza ki a **Képbeállítás** opciót.
5. A csúszkák mozgatásával állítsa be a szinteket.
6. Érintse meg a **Küldés** gombot.



MEGJEGYZÉS: Ezek a beállítások ideiglenesek. A feladat befejezése után a nyomtató visszaállítja az alapbeállításokat.

A beolvasás minőségének optimalizálása szövegre vagy képre

Optimalizálja a beolvasási feladatot a beolvasott kép típusától függően: szöveg, grafika vagy fénykép.

1. A nyomtató kezelőpaneljének kezdőképernyőjén válassza a **Beolvasás** lehetőséget.
2. Válassza ki az alábbi beolvasási funkciók egyikét:
 - **Mentés a készülékmemóriába**
 - **Beolvasás e-mailbe**
 - **Beolvasás hálózati mappába**
 - **Beolvasás USB-re**
 - **Beolvasás SharePoint® felületre**
3. Érintse meg a **Beállítások** gombot.
4. A Beállítások panelen görgessen le és válassza ki a **Szöveg/kép optimalizálása** lehetőséget.
5. Válassza ki az előre megadott beállítások egyikét, vagy pedig az **Automatikus észlelés** lehetőséget.
6. Érintse meg a **Küldés** gombot.



MEGJEGYZÉS: Ezek a beállítások ideiglenesek. A feladat befejezése után a nyomtató visszaállítja az alapbeállításokat.

A kimeneti minőség beállításainak ellenőrzése

Ezzel a beállítással adhatja meg a fájl mentése során használt tömörítés szintjét. A legjobb minőség eléréséhez a legmagasabb szintet állítsa be.

1. A nyomtató kezelőpaneljének kezdőképernyőjén válassza a **Beolvasás** lehetőséget.

2. Válassza ki az alábbi beolvasási funkciók egyikét:
 - [Beolvasás e-mailbe](#)
 - [Beolvasás hálózati mappába](#)
 - [Beolvasás USB-re](#)
 - [Beolvasás SharePoint® felületre](#)
3. Érintse meg a [Beállítások](#) gombot.
4. A Beállítások ablakban görgessen le, és válassza a [Fájltípus és felbontás](#) lehetőséget.
5. Válassza ki az alábbi, előre megadott [Minőség és a fájlméret](#) beállítások egyikét, majd érintse meg a [Kész](#) gombot. Érintse meg a [Küldés](#) elemet.

A faxképminőség javítása

Ha a nyomtató faxolási minőségével vannak gondok, a hiba elhárítása érdekében az alább ismertetett sorrendben próbálkozzon a lehetséges megoldásokkal.

- [Por és egyéb szennyeződés a lapolvasó üvegén a következő oldalon: 254](#)
- [A faxküldési felbontás beállításainak ellenőrzése a következő oldalon: 255](#)
- [A képbeállítások ellenőrzése a következő oldalon: 256](#)
- [A fax minőségének optimalizálása szövegre vagy képre a következő oldalon: 256](#)
- [Ellenőrizze a hibajavítási beállításokat a következő oldalon: 257](#)
- [Ellenőrizze a laphoz igazítás beállítását a következő oldalon: 257](#)
- [Küldés másik faxgépre a következő oldalon: 257](#)
- [A küldő faxgépének ellenőrzése a következő oldalon: 257](#)

Először próbálja ki ezeket az egyszerű lépéseket:

- A dokumentumadagoló helyett a síkágvas lapolvasót használja.
- Használjon jó minőségű eredeti példányokat.
- Ha dokumentumadagolót használ, megfelelően töltsse be az eredetit az adagolóba: használja a papírvezetőket, így nem lesz homályos vagy ferde a kép.

Ha a probléma továbbra is fennáll, próbálkozzon a többi megoldással. Ha ezek sem oldják meg a problémát, ld. A nyomtatási minőség javítása c. részt.

Por és egyéb szennyeződés a lapolvasó üvegén

A használat során szennyeződések gyűlhetnek fel a lapolvasó üveglapján és a fehér műanyag háttagon, ami ronthatja a teljesítményt. Ha a kinyomtatott lapon csíkok, oda nem illő vonalak, fekete pontok láthatók, rossz a nyomtatás minősége, nem jól olvasható a szöveg, tisztítsa meg a lapolvasót a következő eljárással.

1. Kapcsolja ki a nyomtatót a tápkapcsoló gombbal, majd húzza ki a tápkábelt a fali aljzatból.



2. Nyissa fel a lapolvasó fedelét.

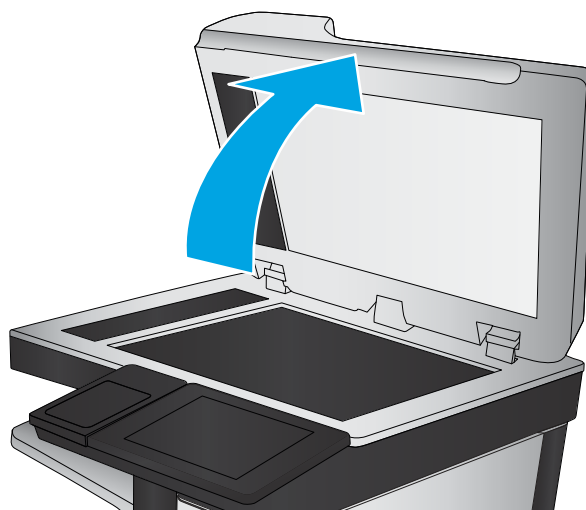

3. Tisztítsa meg a lapolvasó üveglapját és a dokumentumadagoló sávjait egy nem súroló hatású üvegtisztítóval benedvesített puha ruhadarabbal vagy szivaccsal.

⚠ VIGYÁZAT! A nyomtató egyetlen alkatrészén se használjon olyan anyagokat, amelyek felsérthetik a felületét, illetve ne használjon acetont, benzint, ammóniát, etilalkoholt és széntetrakloridot sem; ezek ugyanis károsíthatják a nyomtatót. Ne helyezzen folyadékot közvetlenül az üvegre vagy a tálcákra. A folyadékok a nyomtatóba szivárogva károsíthatják azt.

📝 MEGJEGYZÉS: Ha csíkos másolatokat kap a dokumentumadagoló használata esetén, tisztítsa meg a lapolvasó bal oldalán található kis méretű üvegsávot.

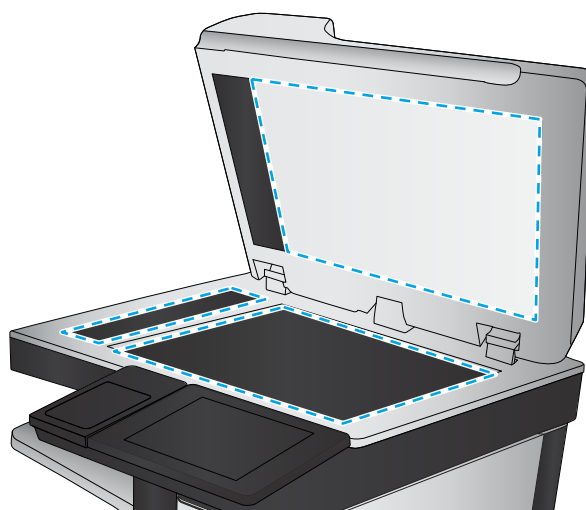

4. A foltosodás megelőzésére szárítsa meg az üveglapot és a fehér műanyag részeket szarvasbőrrel vagy cellulózszivaccsal.
5. Csatlakoztassa a tápkábelt a fali aljzathoz, majd a tápkapcsoló gombbal kapcsolja be a nyomtatót.

A faxküldési felbontás beállításainak ellenőrzése

A következő lépésekkel módosíthatja a kimenő faxok felbontásának beállítását.

📝 MEGJEGYZÉS: A felbontás növelésével nő a faxfájl mérete és elküldési ideje.

1. A nyomtató kezelőpaneljének kezdőképernyőjén válassza a **Beolvasás** lehetőséget.
2. Érintse meg a **Beolvasás faxba** gombot.
3. Érintse meg a **Beállítások** gombot.
4. A Beállítások panelen görgessen le és válassza a **Felbontás** opciót.

5. Válassza ki az alábbi, előre megadott lehetőségek egyikét, majd érintse meg a **Küldés** gombot.

A képbeállítások ellenőrzése

A faxküldés minőségének javításához módosítsa ezeket a további beállításokat:

- **Élesség:** Élesítheti vagy tompíthatja a képet. Az élesség növelésével például a szöveg jobban olvashatóvá válhat, csökkentésével pedig a fényképek lágyabb megjelenésűek lehetnek.
 - **Sötétség:** Növelheti vagy csökkentheti a fehér és fekete szín arányát a beolvasott képeken.
 - **Kontraszt:** Növelheti vagy csökkentheti az oldal legvilágosabb és legsötétebb színe közötti különbséget.
 - **Háttér törlése:** Eltávolíthatja a halvány színeket a beolvasott képek háttéréből. Ha például az eredetit színes papírra nyomtatta, a funkcióval világosabbá teheti a hátteret a kép sötétségének változatlanul hagyása mellett.
 - **Automatikus színtónus:** Csak Flow nyomtatók esetében áll rendelkezésre. Az olyan eredeti dokumentumok esetében, amelyek oldalanként legalább 100 karaktert tartalmaznak, a nyomtató képes észlelni, melyik él a lap teteje, és a beolvasott képet ennek megfelelően fordítja el. Ha több oldalt olvas be, és bizonyos oldalak fejjel lefelé vannak a többihez képest, akkor a beolvasott képen minden oldal a „jő” oldalával felfelé fog állni. Ha bizonyos oldalak fekvő elrendezésűek, a nyomtató a képet úgy forgatja el, hogy az oldalak teteje legyen a kép teteje.
1. A nyomtató kezelőpaneljének kezdőképernyőjén válassza a **Beolvasás** lehetőséget.
 2. Érintse meg a **Beolvasás faxba** gombot.
 3. Érintse meg a **Beállítások** gombot.
 4. A Beállítások ablakban görgessen le, és válassza ki a **Képbeállítás** opciót.
 5. A csúszkák mozgatásával állítsa be a szinteket.
 6. Érintse meg a **Küldés** gombot.



MEGJEGYZÉS: Ezek a beállítások ideiglenesek. A feladat befejezése után a nyomtató visszaállítja az alapbeállításokat.

A fax minőségének optimalizálása szövegre vagy képre

Optimalizálja a faxfeladatot a beolvasott kép típusától függően: szöveg, grafika vagy fénykép.

1. A nyomtató kezelőpaneljének kezdőképernyőjén válassza a **Beolvasás** lehetőséget.
2. Érintse meg a **Beolvasás faxba** gombot.
3. Érintse meg a **Beállítások** gombot.
4. A Beállítások panelen görgessen le és válassza ki a **Szöveg/kép optimalizálása** lehetőséget.
5. Válassza ki az előre megadott beállítások egyikét, vagy pedig az **Automatikus észlelés** lehetőséget.
6. Érintse meg a **Küldés** gombot.



MEGJEGYZÉS: Ezek a beállítások ideiglenesek. A feladat befejezése után a nyomtató visszaállítja az alapbeállításokat.

Ellenőrizze a hibajavítási beállításokat

Előfordulhat, hogy a **Hibajavítás üzemmód** beállítás le van tiltva, ami rosszabb képminőséget eredményezhet. A következő lépésekkel engedélyezheti újra a beállítást.

1. Lapozzon addig a nyomtató kezelőpaneljének kezdőképernyőjén, amíg meg nem jelenik a **Beállítások** menü. Érintse meg a **Beállítások** ikont a menü megnyitásához.
2. Nyissa meg a következő menüket:
 - Fax
 - Faxküldési beállítások
 - Általános faxküldési beállítások
3. Válassza a **Hibajavítás üzemmód** lehetőséget. Érintse meg a **Kész** gombot.

Ellenőrizze a laphoz igazítás beállítását

Ha az **Oldalhoz igazítás** beállítás engedélyezve van, és a bejövő fax nagyobb, mint az alapértelmezett oldalméret, a nyomtató megpróbálja átméretezni a képet úgy, hogy az ráférjen az oldalra. Ha a beállítás le van tiltva, a nagyobb képek egyszerre több oldalra lesznek kinyomtatva.

1. Lapozzon addig a nyomtató kezelőpaneljének kezdőképernyőjén, amíg meg nem jelenik a **Beállítások** menü. Érintse meg a **Beállítások** ikont a menü megnyitásához.
2. Nyissa meg a következő menüket:
 - Fax
 - Faxfogadási beállítások
 - Alapértelmezett feladatbeállítások
 - Oldalhoz igazítás
3. A beállítás engedélyezéséhez érintse meg a **Be** lehetőséget, a letiltásához pedig a **Ki** lehetőséget. Érintse meg a **Kész** gombot.

Küldés másik faxgépre

Lehetséges, hogy a probléma a faxkészülék beállításaival, vagy a kellékanyag-állapottal kapcsolatos.

Próbálja meg egy másik faxkészülékre küldeni a faxot. Ha a fax minősége így jobb lesz, a hiba oka az eredeti címzett faxkészülékének beállításainál vagy a kellékek állapotánál keresendő.

A küldő faxgépének ellenőrzése

A küldő faxgépének ellenőrzéséhez próbálkozzon az alábbi módszerek valamelyikével.

Kérje meg a küldőt, hogy egy másik faxgépről is küldje el a dokumentumot. Ha a fax minősége jobb, a hiba a küldő faxgépében van. Ha nem érhető el másik faxgép, kérje meg a küldőt a következő változtatások megfontolására:

- Ellenőrizze, hogy az eredeti dokumentumot fehér, nem pedig színes papírra nyomtatták.
- Növelje a fax felbontását, állítson be jobb minőséget vagy nagyobb kontrasztot.

- Ha lehetséges, számítógépes szoftverrel küldje el a faxot.

Vezetékes hálózati problémák megoldása

Tekintse meg az alábbi információkat a vezetékes hálózati problémák megoldása érdekében.

Bevezetés

Bizonyos típusú problémák azt jelezhetik, hogy hálózattal kapcsolatos kommunikációs probléma áll fenn.

Ezen problémák közé a következők tartoznak:

- A nyomtatóval való kommunikációs képesség időszakos megszakadása.
- A nyomtató nem található az illesztőprogram telepítése során.
- A nyomtatás időszakos megszakadása.

Az alábbiak ellenőrzésével győződjön meg róla, hogy a termék kommunikál a hálózattal. Mielőtt elkezdené, nyomtasson ki egy konfigurációs oldalt a készülék kezelőpaneljéről, és keresse meg azon a készülék IP-címét.

- [Rossz minőségű fizikai csatlakozás a következő oldalon: 259](#)
- [A számítógép nem a nyomtatónak megfelelő IP-címet használja a következő oldalon: 260](#)
- [A számítógép nem tud kommunikálni a nyomtatóval a következő oldalon: 260](#)
- [A nyomtató nem megfelelő kapcsolódási és kétoldalas nyomtatási beállításokat használ a hálózathoz a következő oldalon: 260](#)
- [Lehet, hogy az új szoftverek kompatibilitási problémákat okoznak a következő oldalon: 260](#)
- [Lehet, hogy a számítógép vagy a munkaállomás nem megfelelően van beállítva a következő oldalon: 260](#)
- [A nyomtató le van tiltva, vagy a hálózat egyéb beállításai nem megfelelőek a következő oldalon: 261](#)



MEGJEGYZÉS: A HP nem támogatja az egyenrangú hálózati működést, mivel ezt a szolgáltatást a Microsoft operációs rendszerek biztosítják, nem pedig a HP nyomtató-illesztőprogramok. További információkért keresse fel a Microsoft webhelyét a www.microsoft.com címen.

Rossz minőségű fizikai csatlakozás

Ellenőrizze a kábelcsatlakozásokat.

1. Ellenőrizze, hogy a nyomtató megfelelő hosszúságú kábellel a megfelelő hálózati porthoz csatlakozik-e.
2. Ellenőrizze a kábelcsatlakozások szilárdságát.
3. Nézze meg a nyomtató hátulján a hálózati port csatlakozását, és ellenőrizze, hogy az aktivitást mutató sárga jelzőfény és a kapcsolat állapotát mutató zöld jelzőfény világít-e.
4. Ha a probléma továbbra is fennáll, próbáljon ki egy másik kábelt vagy portot az elosztón.

A számítógép nem a nyomtatónak megfelelő IP-címet használja

Ellenőrizze a Windows nyomtató-illesztőprogram tulajdonságaiban konfigurált hálózati portokat, és győződjön meg arról, hogy az IP-cím vagy állomásnév beállítása vagy hozzárendelése megegyezik a nyomtató IP-címével.

1. Nyissa meg a Nyomtató tulajdonságai párbeszédpanelt, és kattintson a **Portok** fülre. Ellenőrizze, hogy a nyomtató jelenlegi IP-címe van-e kijelölve. A nyomtató IP-címe megtalálható a konfigurációs oldalon.
2. Ha a nyomtatót a HP szabványos TCP/IP port használatával telepítette, jelölje be a **Mindig erre a nyomtatóra nyomtasson, akkor is, ha az IP-címe megváltozik** jelölőnégyzetet.
3. Ha a nyomtatót Microsoft szabványos TCP/IP port használatával telepítette, az IP-cím helyett használja a gazdagépnevet.
4. Ha az IP-cím helyes, törölje a nyomtatót a listából, majd vegye fel ismét.

A számítógép nem tud kommunikálni a nyomtatóval

Győződjön meg róla, hogy a nyomtató kommunikál a hálózattal és a számítógéppel.

1. A hálózati kommunikáció teszteléséhez alkalmazza a „ping” parancsot.
 - a. Nyisson meg egy parancssort a számítógépen.
 - Windows esetében kattintson a **Start** gombra, majd a **Futtatás** pontra, és írja be a `cmd` parancsot, végül nyomja meg az `Enter` gombot.
 - OS X esetén lépjen az **Applications** (Alkalmazások) menüpontba, majd a **Utilities** (Segédprogramok) mappába, és nyissa meg a **Terminal** lehetőséget.
 - b. Írja be a `ping` parancsot, majd a nyomtató IP-címét.
 - c. Ha az ablak megjeleníti az oda-vissza út idejét, a hálózat működik.
2. Ha a „ping” parancs végrehajtása sikertelen, ellenőrizze, hogy a hálózati hub-ok be vannak-e kapcsolva, majd győződjön meg róla, hogy a hálózati beállítások, a nyomtató és a számítógép ugyanahhoz a hálózathoz vannak konfigurálva.

A nyomtató nem megfelelő kapcsolódási és kétoldalas nyomtatási beállításokat használ a hálózathoz

A HP azt tanácsolja, hogy ezeket a beállításokat hagyja automatikus módban (ez az alapértelmezett beállítás). Ha megváltoztatja ezeket a beállításokat, akkor azokat a hálózatra vonatkozóan is módosítani kell.

Lehet, hogy az új szoftverek kompatibilitási problémákat okoznak

Ellenőrizze, hogy minden új szoftver jól van-e telepítve, és hogy ezek a megfelelő nyomtató-illesztőprogramot használják-e.

Lehet, hogy a számítógép vagy a munkaállomás nem megfelelően van beállítva

A nem megfelelően konfigurált számítógép nyomtatási problémákat okozhat.

1. Ellenőrizze a hálózati illesztőprogramokat, nyomtató-illesztőprogramokat és a hálózati átirányítási beállításokat.

2. Ellenőrizze, hogy az operációs rendszer megfelelően van-e konfigurálva.

A nyomtató le van tiltva, vagy a hálózat egyéb beállításai nem megfelelőek

Ellenőrizze a hálózati beállításokat.

1. Nézze meg a konfigurációs oldalt a hálózati protokoll állapotának ellenőrzéséhez. Engedélyezze azt, ha szükséges.
2. Ha szükséges, konfigurálja újra a hálózati beállításokat.

Vezeték nélküli hálózati problémák megoldása

Tekintse meg az alábbi információkat a vezeték nélküli hálózati problémák megoldása érdekében.

- [Bevezetés a következő oldalon: 262](#)
- [A vezeték nélküli kapcsolat ellenőrzőlistája a következő oldalon: 262](#)
- [A nyomtató nem nyomtat a vezeték nélküli kapcsolat beállításának befejeződése után a következő oldalon: 263](#)
- [A nyomtató nem nyomtat, és a számítógéphez külső tűzfal van telepítve a következő oldalon: 263](#)
- [A vezeték nélküli kapcsolat nem működik a vezeték nélküli útválasztó vagy nyomtató áthelyezése után a következő oldalon: 263](#)
- [Nem lehet több számítógépet csatlakoztatni a vezeték nélküli nyomtatóhoz a következő oldalon: 264](#)
- [Ha a vezeték nélküli nyomtató virtuális magánhálózathoz \(VPN\) csatlakozik, megszakad a kapcsolat a következő oldalon: 264](#)
- [A hálózat nem jelenik meg a vezeték nélküli hálózatok listájában a következő oldalon: 264](#)
- [A vezeték nélküli hálózat nem működik a következő oldalon: 264](#)
- [Az interferencia csökkentése vezeték nélküli hálózatban a következő oldalon: 265](#)

Bevezetés

A hibaelhárításra vonatkozó információk segítségével megszüntetheti a felmerülő problémákat.



MEGJEGYZÉS: Állapítsa meg, hogy engedélyezve van-e a nyomtatón a HP NFC és a vezeték nélküli közvetlen nyomtatás. Ehhez nyomtasson ki egy konfigurációs oldalt a nyomtató kezelőpaneljéről.

A vezeték nélküli kapcsolat ellenőrzőlistája

Az ellenőrzőlista segítségével megoldhatja a vezeték nélküli kapcsolatot érintő problémákat.

- Győződjön meg róla, hogy a hálózati kábel nincs csatlakoztatva.
- Győződjön meg róla, hogy a nyomtató és a vezeték nélküli útválasztó be van kapcsolva és áram alatt van. Győződjön meg arról is, hogy a nyomtatóban található vezeték nélküli rádió be van kapcsolva.
- Győződjön meg róla, hogy a szolgáltatáskészlet-azonosító (SSID) helyes. Nyomtasson ki egy konfigurációs oldalt a szolgáltatáskészlet-azonosító megállapításához. Ha nem biztos benne, hogy helyes a szolgáltatáskészlet-azonosító (SSID), végezze el újra a vezeték nélküli kapcsolat telepítését.
- Biztonságos hálózatok esetében győződjön meg róla, hogy a biztonsági információ helyes. Ha a biztonsági információ hibás, végezze el újra a vezeték nélküli kapcsolat telepítését.
- Ha a vezeték nélküli hálózat megfelelően működik, próbáljon meg elérni más számítógépeket a vezeték nélküli hálózaton. Ha a hálózat rendelkezik internet-hozzáféréssel, próbáljon meg csatlakozni az internethez vezeték nélküli kapcsolattal.
- Győződjön meg róla, hogy a nyomtató titkosítási módszere (AES vagy TKIP) ugyanaz, mint a vezeték nélküli hozzáférési ponté (WPA biztonságot használó hálózatokban).

- Győződjön meg arról, hogy a nyomtató a vezeték nélküli hálózat hatósugarán belül van. A legtöbb hálózat esetében a nyomtató nem lehet 30 méternél távolabb a vezeték nélküli hozzáférési ponttól (a vezeték nélküli útválasztótól).
- Győződjön meg róla, hogy a vezeték nélküli jelet nem blokkolják akadályok. Távolítsa el minden nagyobb fémtárgyat a nyomtató és a hozzáférési pont közötti részről. Győződjön meg róla, hogy nincsenek póznák, falak, illetve fém- vagy betont tartalmazó tartóoszlopok a nyomtató és a vezeték nélküli hozzáférési pont között.
- Győződjön meg róla, hogy a nyomtató közelében nincsenek olyan elektromos eszközök, amelyek zavarhatnak a vezeték nélküli jelet. Számos készülék zavarhatja a vezeték nélküli jelet, így pl. motorok, vezeték nélküli telefonok, a biztonsági rendszer kamerái, másik vezeték nélküli hálózatok, illetve egyes Bluetooth-eszközök.
- Győződjön meg róla, hogy a nyomtató-illesztőprogram telepítve van a számítógépen.
- Győződjön meg róla, hogy a megfelelő nyomtatóport van kiválasztva.
- Győződjön meg róla, hogy a számítógép és a nyomtató ugyanahhoz a vezeték nélküli hálózathoz csatlakozik.
- OS X rendszer esetén ellenőrizze, hogy a vezeték nélküli útválasztó támogatja-e a Bonjour szolgáltatást.

A nyomtató nem nyomtat a vezeték nélküli kapcsolat beállításának befejeződése után

Oldja meg a számítógép és a nyomtató közötti problémákat.

1. Győződjön meg róla, hogy a nyomtató be van kapcsolva és üzemkész állapotban van.
2. Kapcsoljon ki minden külső tűzfalat a számítógépen.
3. Győződjön meg róla, hogy a vezeték nélküli hálózat megfelelően működik.
4. Győződjön meg róla, hogy a számítógép megfelelően működik. Ha szükséges, indítsa újra a számítógépet.
5. Ellenőrizze, hogy meg tudja-e nyitni a nyomtató HP beágyazott webszerverét a hálózat valamelyik számítógépéről.

A nyomtató nem nyomtat, és a számítógéphez külső tűzfal van telepítve

Ellenőrizze, hogy a tűzfal nem zavarja-e a vezeték nélküli kommunikációt.

1. Frissítse a tűzfalat a gyártótól kapható legújabb frissítéssel.
2. Ha a nyomtató telepítése vagy a nyomtatás megkísérlése közben a programok kérik a tűzfal elérését, engedélyezze a programok futtatását.
3. Ideiglenesen kapcsolja ki a tűzfalat, majd telepítse a vezeték nélküli nyomtatót a számítógépre. Kapcsolja be a tűzfalat, miután befejezte a vezeték nélküli készülék telepítését.

A vezeték nélküli kapcsolat nem működik a vezeték nélküli útválasztó vagy nyomtató áthelyezése után

Ellenőrizze, hogy a nyomtató és a hálózat beállításai megfelelőek-e.

1. Győződjön meg róla, hogy az útválasztó vagy a nyomtató ugyanahhoz a hálózathoz csatlakozik, mint a számítógép.
2. Nyomtasson egy konfigurációs oldalt.
3. Vesse össze a konfigurációs oldalon látható szolgáltatáskészlet-azonosítót (SSID) a számítógép nyomtatókonfigurációs oldalán találhatóval.
4. Ha a számok nem egyeznek, a készülékek nem ugyanahhoz a hálózathoz csatlakoznak. Konfigurálja újra a nyomtató vezeték nélküli beállítását.

Nem lehet több számítógépet csatlakoztatni a vezeték nélküli nyomtatóhoz

A csatlakozási problémák megoldásához hajtsa végre a következő lépéseket.

1. Győződjön meg róla, hogy a többi számítógép a vezeték nélküli tartományon belül van, és semmi sem akadályozza a jelet. A legtöbb hálózat esetében a vezeték nélküli tartomány a hozzáférési ponttól 30 m távolságon belül található.
2. Győződjön meg róla, hogy a nyomtató be van kapcsolva és üzemkész állapotban van.
3. Gondoskodjon arról, hogy 5 egyidejű Wireless Print Direct felhasználónál több ne legyen a rendszeren.
4. Kapcsoljon ki minden külső tűzfalat a számítógépen.
5. Győződjön meg róla, hogy a vezeték nélküli hálózat megfelelően működik.
6. Győződjön meg róla, hogy a számítógép megfelelően működik. Ha szükséges, indítsa újra a számítógépet.

Ha a vezeték nélküli nyomtató virtuális magánhálózathoz (VPN) csatlakozik, megszakad a kapcsolat

Általában nem lehet egyszerre csatlakozni virtuális magánhálózathoz és másik hálózatokhoz.

A hálózat nem jelenik meg a vezeték nélküli hálózatok listájában

Kövesse az alábbi lépéseket, ha a hálózat nem jelenik meg a számítógép vagy a mobil eszköz vezeték nélküli hálózatok listáján.

- Győződjön meg róla, hogy a vezeték nélküli útválasztó be van kapcsolva és áram alatt van.
- Lehet, hogy a hálózat rejtve marad. De rejtett hálózathoz is lehet csatlakozni.

A vezeték nélküli hálózat nem működik

Az alábbi lépések végrehajtásával ellenőrizze, hogy a hálózat megfelelően működik-e.

1. Győződjön meg róla, hogy a hálózati kábel le van-e választva.
2. Próbáljon meg másik eszközöket csatlakoztatni a hálózathoz annak ellenőrzéséhez, hogy a hálózati kommunikáció megszakadt-e.
3. A hálózati kommunikáció teszteléséhez alkalmazza a „ping” parancsot.

- a. Nyisson meg egy parancssort a számítógépen.
 - Windows esetében kattintson a **Start** gombra, majd a **Futtatás** pontra, és írja be a `cmd` parancsot, végül nyomja meg az `Enter` gombot.
 - OS X esetén lépjen az **Applications** (Alkalmazások) menüpontba, majd a **Utilities** (Segédprogramok) mappába, és nyissa meg a **Terminal** lehetőséget.
 - b. Írja be a `ping` parancsot, majd az útválasztó IP-címét.
 - c. Ha az ablak megjeleníti az oda-vissza út idejét, a hálózat működik.
4. Győződjön meg róla, hogy az útválasztó vagy a nyomtató ugyanahhoz a hálózathoz csatlakozik, mint a számítógép.
- a. Nyomtasson egy konfigurációs oldalt.
 - b. Vesse össze a konfigurációs jelentésen látható szolgáltatáskészlet-azonosítót (SSID) a számítógép nyomtatókonfigurációs oldalán találhatóval.
 - c. Ha a számok nem egyeznek, a készülékek nem ugyanahhoz a hálózathoz csatlakoznak. Konfigurálja újra a nyomtató vezeték nélküli beállítását.

Az interferencia csökkentése vezeték nélküli hálózatban

Az alábbi ötletek segítségével csökkenthető az interferencia a vezeték nélküli hálózatokban:

- Tartsa távol a vezeték nélküli készülékeket a nagyobb fémtárgyaktól, pl. irattároló szekrénytől, illetve más elektromágneses készülékektől, pl. mikrohullámú sütőtől vagy vezeték nélküli telefontól. Ezek az eszközök zavarhatják a rádiójeleket.
- Tartsa távol a vezeték nélküli készülékeket a vastagabb falazatoktól és épületszerkezetektől. Ezek elnyelhetik a rádióhullámokat, és csökkenthetik a jelerősséget.
- Helyezze a vezeték nélküli útválasztót központi helyre úgy, hogy akadály nélküli sugárzást biztosítson a hálózathoz kapcsolódó nyomtatók számára.

Faxolási problémák megoldása

A következő részek a nyomtató faxfunkcióival kapcsolatos problémák megoldásához nyújtanak segítséget.

- [A faxolás során fellépő problémák ellenőrzőlistája a következő oldalon: 266](#)
- [Általános faxolási problémák a következő oldalon: 268](#)

A faxolás során fellépő problémák ellenőrzőlistája

Az alábbi ellenőrzőlista segítséget nyújthat a faxolás közben tapasztalható problémák okának megállapításához:

- **A faxtartozékhoz mellékelt faxkábel használja?** A faxtartozék teszteken bizonyította, hogy a mellékelt faxkábel megfelel az RJ11 szabvány előírásainak és a funkcionális előírásoknak. Ne használjon másik faxkábelt; az analóg faxtartozéknak analóg faxkábelre van szüksége. A telefonkapcsolatnak is analógnak kell lennie.
- **Jól illeszkedik a fax/telefonvonal csatlakozója a faxtartozékon lévő aljzatba?** Győződjön meg arról, hogy a telefoncsatlakozó megfelelően kapcsolódik-e az aljzathoz. Pattintsa be a csatlakozót az aljzatba.

 **MEGJEGYZÉS:** Ellenőrizze, hogy a telefonkábel csatlakozója a fax portjához, nem pedig a hálózati porthoz csatlakozik. A portok hasonlóak.

- **Megfelelően működik a fali telefonaljzat?** Telefon csatlakoztatásával ellenőrizze, hogy van-e vonal a fali aljzatban. Hallja a tárcsahangot, lehet telefonhívásokat indítani és fogadni?

Milyen telefonvonalat használ?

Beazonosíthatja a használt telefonvonal típusát, és áttekintheti a faxküldésre vonatkozó javaslatokat a nyomtató telefonrendszeren történő használatával.

- **Külön vonal:** Szabványos analóg fax-/telefonvonal, amely kizárólag faxküldésre és -fogadásra szolgál.

 **MEGJEGYZÉS:** A telefonvonal kizárólag a nyomtatóhoz tartozó faxkészülék számára legyen fenntartva, azt ne használja más telefonos eszköz. például a riasztórendszer, amely telefonvonalon keresztül küld riasztást a távfelügyeleti cég központjába.

- **PBX-rendszer:** Vállalati belső telefonközpontos rendszer. A szabványos otthoni telefonok és a faxtartozék analóg telefonvonalon működnek. Egyes telefonalközpontok digitális üzeműek, és előfordulhat, hogy nem kompatibilisek a faxtartozékkal. Szüksége lehet egy illesztő Analog Telephone Adapter (ATA) eszközre a faxkészülék digitális PBX rendszerekre csatlakoztatásához.
- **Továbbléptetés:** Telefonközponti szolgáltatás: ha egy bejövő vonal foglalt, a következő hívás a következő szabad vonalra kerül. Próbálja a nyomtatót az első bejövő telefonvonalra csatlakoztatni. A faxtartozék a hívásfogadás előtti csengésszám beállításának megfelelő számú csengés után fogadja a bejövő hívást.

Használ túlfeszültség ellen védő eszközt?

A fali aljzat és a faxtartozék közé túlfeszültség ellen védő készülék helyezhető el, amely - pl. villámlás esetén - a telefonvonalon átfolyó erős elektromos áramtól védi a faxtartozékot. Az ilyen készülék gondokat okozhat a fax kommunikációjában, mivel ronthatja a telefonjel minőségét.

Ha ilyen eszköz használata esetén problémát tapasztal a faxok küldése és fogadása során, akkor próbaképpen csatlakoztassa a nyomtatót közvetlenül a fali aljzathoz annak megállapítására, hogy a túlfeszültség ellen védő eszköz okozza-e a problémát.

Igénybe veszi a telefontársaság hangposta szolgáltatását, vagy használ üzenetrögzítőt?

A hívásfogadás előtti csengetésszám beállításának áttekintése.

Ha a hangpostaszolgáltatás hívásfogadás előtti csengetésszáma kisebb, mint a faxtartozék erre vonatkozó beállítása, a hívást a hangpostaszolgáltatás fogadja, így a készülék nem tudja fogadni a faxokat. Ha a faxtartozék hívásfogadás előtti csengetésszáma kisebb, mint a hangpostaszolgáltatásé, az összes hívást a faxtartozék fogadja.

Engedélyezve van-e a hívásvárakoztatási funkció a telefonvonalon?

Ha a fax telefonvonalán hívásvárakoztatási funkció van engedélyezve, a hívásvárakoztatási értesítés megszakíthatja a folyamatban lévő faxhívást, ami kommunikációs hibát okoz.

Győződjön meg arról, hogy a fax telefonvonalán nincs engedélyezve a hívásvárakoztatás.

A faxkiegészítő állapotának ellenőrzése

Ha a jelek szerint nem működik az analóg faxtartozék, a [Konfigurációs lap](#) kinyomtatásával ellenőrizze az állapotát.

1. A kezdőképernyőn görgessen a [Jelentések](#) ikonra, és válassza ki.
2. Nyissa meg a következő menüket:
 - a. [Konfiguráció/Áll.oldalak](#)
 - b. [Konfigurációs oldal](#)
3. A jelentés kinyomtatásához érintse meg a [Nyomtatás](#) gombot; illetve érintse meg a [Nézet](#) gombot, ha a képernyőn szeretné megtekinteni a jelentést. A jelentés több oldalból áll.



MEGJEGYZÉS: A nyomtató IP-címe vagy gazdagépneve a Jetdirect oldalon található.

4. A Konfigurációs oldal Faxtartozék lapján ellenőrizze a modem állapotát. A készülék adatai fejléc alatt. A következő táblázat a különféle állapotokat, illetve a problémák lehetséges megoldását ismerteti.



MEGJEGYZÉS: Ha a faxtartozékok listájának nyomtatása nem indul el, előfordulhat, hogy probléma van az analóg faxtartozékkal. Ha LAN-faxot vagy internetfaxot használ, előfordulhat, hogy a művelet ezek beállításai miatt nem indul el.

9-16. táblázat: Analóg faxtartozék hibaelhárítása

Különféle állapotok	Lehetséges megoldások
Működőképes / Engedélyezve ¹	Az analóg faxtartozék be van szerelve és üzemkész.

9-16. táblázat: Analóg faxtartozék hibaelhárítása (folytatás)

Különböző állapotok	Lehetséges megoldások
Működőképes / Letiltva ¹	<p>A faxtartozék telepítve van, de a szükséges faxbeállításokat még nem adta meg.</p> <p>A faxtartozék csatlakoztatva van és működőképes, a HP Digital Sending segédprogramban azonban letiltották a nyomtató faxfunkcióját, vagy engedélyezték a helyi hálózati (LAN) faxolást. Ha be van kapcsolva a LAN-fax, kikapcsol az analóg fax funkció. Egyszerre csak az egyik lehet bekapcsolva a LAN-fax és az analóg fax funkció közül.</p> <p>MEGJEGYZÉS: Ha a LAN-fax be van kapcsolva, a nyomtató kezelőpanelén a Beolvasás faxba funkció nem érhető el.</p>
Nem működőképes / Engedélyezve/Letiltva ¹	A nyomtató firmware-hibát észlelt. Frissítse a firmware-t.
Sérült / Engedélyezve/Letiltva ¹	A faxfeladat sikertelen. Húzza ki, majd helyezze be ismét a faxtartozék-kártyát, és ellenőrizze, hogy nincsenek-e elgörbült érintkezők. Ha továbbra is SÉRÜLT marad az állapot, cserélje ki az analóg faxtartozékot.

¹ Az ENGEDÉLYEZVE állapot azt jelzi, hogy az analóg faxtartozék engedélyezve van, és be van kapcsolva; a LETILTVA állapot azt jelenti, hogy a LAN-fax szolgáltatás van engedélyezve (az analóg fax pedig ki van kapcsolva).

Általános faxolási problémák

Ismerje meg az általános faxolási problémák megoldásait.

Nem sikerült elküldeni a faxot

Erősítse meg a faxproblémát, és próbálkozzon a javasolt megoldással.

Engedélyezve van a JBIG-üzemmód, de a fogadó faxkészülék nem ismeri azt.

Kapcsolja ki a JBIG-beállítást.

Nincs elég memória állapotüzenet jelenik meg a nyomtató kezelőpanelén

Ellenőrizze, hogy a tárolólemez megtelt-e, majd hárítsa el a hibát.

Megtelt a nyomtató tárolólemeze.

Töröljön néhányat a lemezen tárolt feladatok közül. A nyomtató kezelőpaneljének kezdőképernyőjén érintse meg a **Megnyitás a készülék memóriájából** gombot. Nyissa meg a tárolt feladatok vagy tárolt faxok listáját. Válassza ki a törölni kívánt feladatot, majd érintse meg a **Törlés** gombot.

A fényképek rossz minőségben vagy szürke téglalapoként jelennek meg

Tekintse meg a javasolt megoldást a probléma lehetséges megoldására.

Hibás tartalombeállítást vagy felbontásbeállítást használ.

Próbálkozzon a **Szöveg/kép optimalizálás** opció **Fénykép** elemének beállításával.

A Leállítás gomb megnyomása után tovább folytatódik a fax küldése

Áttekintheti az okot, amiért esetleg nem tud megszakítani egy faxfeladatot.

Ha a fax elküldése már nagyon előrehaladt, nem lehet megszakítani.

Ez nem hiba, a tartozék normális működésének velejárója.

Nem jelenik meg a faxcímjegyzék gombja

Erősítse meg a faxproblémát, és próbálkozzon a javasolt megoldással.

A kiválasztott címlistában a névjegyek egyikéhez sem tartoznak faxinformációk.

Nem található a Faxbeállítások a HP Web Jetadmin programban

Erősítse meg a faxproblémát, és próbálkozzon a javasolt megoldással.

A Faxbeállítások a HP Web Jetadmin programban a készülék állapotoldalának legördülő menüjében található.

Válassza a legördülő menü **Digital Sending and Fax** (Digitális küldés és faxolás) elemét.

A készülék a fejléctet a lapok tetejére illeszti, mikor be van kapcsolva a fedőlap beállítás

Ez a faxprobléma a normál működés része.

A továbbított faxoknál a nyomtató a lapok tetejére illeszti a fejléctet.

Ez nem hiba, a tartozék normális működésének velejárója.

A címzettek mezőben vegyesen szerepelnek számok és nevek

Ez a faxprobléma a normál működés része.

A címzettek mezőben nevek és számok is megjelenhetnek. A faxcímjegyzékben nevek, a többi adatbázisban pedig számok található.

Ez nem hiba, a tartozék normális működésének velejárója.

Kétoldalasként kerül kinyomtatásra egy egyoldalas fax

Ellenőrizze a faxproblémát, és próbálkozzon a javasolt megoldással.

A készülék a fax tetejéhez illeszti hozzá a fejléctet, ezért a szöveg áttolódik a következő oldalra.

Ha az egyoldalas faxot egy oldalra kívánja kinyomtatni, állítsa a fejléctet fedőlap módba, vagy módosítsa az oldalmérethez igazítás beállítását.

Faxolás közben a dokumentum megáll a lapadagolóban

Erősítse meg a faxproblémát, és próbálkozzon a javasolt megoldással.

A papír beragadt a lapadagolóba.

Szüntesse meg a beragadást, és küldje el ismét a faxot.

Túl hangosak vagy halkak a faxtartozék hangjelzései

Erősítse meg a faxproblémát, és próbálkozzon a javasolt megoldással.

Módosítani kell a hangerő beállítását.

A hangerőt a [Faxküldési beállítások](#) és a [Faxfogadási beállítások](#) menüben lehet beállítani.

Tárgymutató

Jelek és számok

- 1. tálca
 - a váltakozó fejléces mód használata 27, 32, 37
 - elakadások 207
 - papír behelyezése 24
 - papír tájolója 25
- 2. tálca
 - elakadások 209
- 2. tálca és 550 lapos tálcák
 - behelyezés 34
 - feltöltés 29
 - papír tájolója 31
- 2000 lapos tálca
 - papír tájolója 36
- 550 lapos papírtálcák
 - alkatrészszerkezetek 47
- 550 lapos tálcák
 - elakadások 213, 218

A

- a Beolvasás USB-meghajtóra funkció beállítása
 - EWS 122
- a kellékek szintje alacsony vagy nagyon alacsony
 - kellékek kezelésének beállítása 193
- a küldő faxkészüléke, a faxminőséggel kapcsolatos probléma megoldása 257
- a lapolvasó üveglapjának ellenőrzése, másolási probléma megoldása 245
- a nyomtató kezelése
 - áttekintés 166
- a nyomtatónév módosítása
 - HP beágyazott webkiszolgáló 179
- AirPrint 80, 82
- akusztikai jellemzők 21
- alhálózati maszk 179

Alkatrészek

- áttekintés 46
- alkatrészszerkezetek
 - cserealkatrészek 49
 - kellékek 49
 - tartozékok 47
 - tonerkazetták 49
- állapot, faxkiegészítő oldala 266
- állítsa be a tálca igazítását 234
- állvány
 - alkatrészszerkezet 47
- általános konfiguráció
 - HP beágyazott webkiszolgáló 169
- alváskésleltetés
 - beállítás 185
- Android készülékek
 - nyomtatás innen 83
 - nyomtatás innen: 80
- átjáró, alapértelmezett beállítása 179

B

- be-/kikapcsoló gomb
 - helye 2
- Beágyazott webkiszolgáló (EWS)
 - funkciók 167
 - jelszavak hozzárendelése 183
- beállítások
 - fax 159
- beégetőmű
 - elakadások 222, 225
- behelyezés
 - papír a 2. tálcában és az 550 lapos tálcákban 34
 - papír az 1. tálcában 24
- Bejelentkezés gomb
 - helye 6
- beolvasás beállítása
 - áttekintés 93
- beolvasás e-mailbe 145
- Beolvasás e-mailbe - beállítási varázsló 94
- Beolvasás e-mailbe, beállítás 94
- beolvasás és dokumentum küldése, e-mail 145
- beolvasás és küldés hálózati mappába 148
- Beolvasás és mentés USB-re 151
- Beolvasás hálózati mappába kezdeti beállítás 109
- Beolvasás hálózati mappába, beállítás 109
- beolvasás kimenetének minősége
 - Lapolvasás/Digitális küldés 249
- beolvasás küldése
 - áttekintés 93
- Beolvasás SharePoint felületre
 - áttekintés 127
- Beolvasás SharePoint felületre Gyorsbeállítás létrehozása 127
- Beolvasás SharePoint felületre, EWS beállítás 127
- Beolvasás USB-meghajtóra engedélyezés 122
- Beolvasás/digitális küldés, EWS 171
- beolvasási beállítások 153
- beolvasási beállítások, Beolvasás hálózati mappába 112
- beolvasási beállítások, Beolvasás USB-meghajtóra EWS 122
- beolvasási beállítások, HP beágyazott webkiszolgáló 171
- beolvasási minőség optimalizálása
 - beolvasott kép minőségének javítása 249
- beolvasási problémák, képminőség-problémák megoldása 249

beolvasott kép minőségének javítása 249
beolvasott képek beállítása 249
billentyűzet
helye 2
biztonság
tartozék 11
titkosított merevlemez 183, 184
biztonsági beállítások
HP beágyazott webkiszolgáló 174
Borítékok
nyomtatás 39
böngészőkövetelmények
HP beágyazott webkiszolgáló 167

C

címkék
nyomtatás 41
nyomtatás (Windows) 68

CS

csengetésszám beállítás, fax a készülék nem tud faxot fogadni 267
csere
tonerkazetták 57
csere-tűzőkazetták 64
cserealkatrészek
alkatrészszámok 49

D

digitális küldési beállítások, HP beágyazott webkiszolgáló 171
dokumentumok tűzése 43

E

E-mail beállítása 94
E-mailbe küldés, beállítás 94
egyéb hivatkozások listája
HP beágyazott webkiszolgáló 178
elakadások
1. tálcá 207
2. tálcá 209
550 lapos tálcák 213, 218
a következő okai: 205
beégetőmű 222, 225
helyek 202
jobb alsó ajtó 213, 218
jobb oldali ajtó 222, 225

kimeneti tálcá 207
Elakadások, automatikus navigáció 205
elalvásidőzítő 185
elektromos jellemzők 21
ellenőrzőlista
vezeték nélküli csatlakoztathatóság 262
energiafelhasználás, optimalizálás 185
energiafogyasztás 185
ePrint szoftver 82
eredeti HP festékkazetták 52
érintőképernyő
funkciók helye 6
használat módja 9
értesítési beállítások, Beolvasás hálózati mappába 112
Ethernet (RJ-45)
helye 5
EWS megnyitása, hálózati beállítások 179
EWS, beállítás 94
Explorer, támogatott verziók
HP beágyazott webkiszolgáló 167

F

fájlbeállítások, Mentés USB-eszközre beállítása
EWS 122
fax
beállítások 159
lapadagolási problémák 266, 268
fax beállítása, kezelőpanel beállítása
faxbeállítások 158
fax konfigurációjának megváltoztatása 157
fax küldése 157, 158, 162
fax-/telefonvonal, fax 266
Fax, HP beágyazott webszerver 173
faxbeállítás 157
faxbeállítások 157
követelmények 158
faxbeállítások módosítása 158
faxbeállítások, EWS 173
faxfeladat, képhiba
képek faxminőségének javítása 254

Faxfelbontási beállítás
faxminőséggel kapcsolatos probléma megoldása 254
faxfogadási beállítások 158
faxképminőség megoldása 254
faxkészülékkel kapcsolatos probléma
fax küldése, másik faxgép 257
faxküldési beállítások (általános) 158
faxküldési beállítások ellenőrzése 254
faxküldési minőség javítása
képbeállítás 254
faxnyomtatási minőség megoldása 268
faxnyomtatási probléma 269
faxport
helye 5
faxprobléma, faxbeállítások ellenőrzése 254
faxtámogatás 11
faxtárca-százasi beállítások 158
faxtartozék, túlfeszültség-védelem ellenőrzése
faxolási problémák 266
faxvisszavonással kapcsolatos probléma 268
feladatok tárolása
Windows rendszeren 75
feladatok, tárolt létrehozás (Windows) 75
Mac beállítások 75
nyomtatás 75
törlés 75
Feladatszámolás 79
felbontási beállítások, beolvasott kép 249
feltöltés
papír a 2. tálcában és az 550 lapos tálcákban 29
ferde képek
görgők tisztítása 249
festékgyűjtő egység
helye 4
festékkazetta
kellékbeállítások 193
festékkazetta szintje alacsony használat, amikor kifogyóban 193
festékkazetta-stratégia 52
festékkazetta-védelem 52, 54
fóliák
nyomtatás (Windows) 68

- formázó
 - helye 4
- formázó, biztonsági kábel rögzítés 183
- GY**
- gyári alapértelmezések, beállítások 191
- gyári beállítások visszaállítása 191
- gyári beállítások visszaállítása, EWS 191
- gyári beállítások visszaállítása, vezérlőpult 191
- Gyorsbeállítás beállításai és opciói 134
- Gyorsbeállítás eltávolítása 134
- Gyorsbeállítás hozzáadása 134
- Gyorsbeállítás kezelése EWS 134
- Gyorsbeállítás másolása 134
- Gyorsbeállítás szerkesztése 134
- Gyorsbeállítások létrehozása áttekintés 134
- Gyorsbeállítások, beállítás 94
- H**
- hálózat
 - nyomtató neve, módosítás 179
- hálózat kezelése 179
- hálózati beállítások
 - az IP- konfiguráció beállításainak módosítása 179
 - HP beágyazott webkiszolgáló 176
 - nézet 179
- hálózati csatlakozás sebességének beállítása, változtatás 179
- hálózati duplex beállítások, változtatás 179
- hálózati mappa beállítások 112
- hálózati mappa, beolvasás 148
- hálózatok, alapértelmezett átjáró 179
- hálózatok, IPv4-cím 179
- hálózatok, IPv6-cím 179
- Használat
 - érintőképernyős kezelőpanel 9
- HCI-tálca
 - papír tájolása 36
- helyezze be a tűzőkazettát 64
- helyi hálózat (LAN)
 - helye 5
- hiányzik a faxcímjegyzék gombja 269
- hibaelhárítás
 - a tonerkazetta állapotának ellenőrzése 232
 - áttekintés 188
 - elakadások 205
 - hálózati problémák 259
 - lapadagolási problémák 195
 - vezeték nélküli hálózat 262
 - vezetékes hálózat 259
- hibaelhárító eszközök
 - HP beágyazott webkiszolgáló 174
- Hibajavítás üzemmód beállítás, faxbeállítás 254
- hívásvárakoztatás funkció, fax 267
- homályos grafika megoldása, nyomtató kalibrálása 235
- hozzáférés az EWS-hez 109
- HP beágyazott webkiszolgáló
 - általános konfiguráció 169
 - biztonsági beállítások 174
 - egyéb hivatkozások listája 178
 - hálózati beállítások 176
 - hálózati beállítások módosítása 179
 - hibaelhárító eszközök 174
 - HP Web Services 175
 - információs oldalak 168
 - nyomtató beállítások 170
- HP beágyazott webszerver (EWS)
 - funkciók 167
- HP beépített webszerver, beállítások 168
- HP ePrint 80
- HP ePrint szoftver 80
- HP JetAdvantage üzleti megoldások 156
- HP ügyfélszolgálat 189
- HP Web Jetadmin 186
- HP Web Services
 - engedélyezés 175
- I**
- információs oldalak
 - HP beágyazott webkiszolgáló 168
- interferencia vezeték nélküli hálózatban 262, 265
- interfészportok
 - helye 5
- Internet Explorer, támogatott verziók
 - HP beágyazott webkiszolgáló 167
- IP Security (IP-biztonság) 183, 184
- IPsec 183, 184
- IPv4-cím 179
- IPv6-cím 179
- J**
- JetAdvantage 156
- jobb alsó ajtó
 - elakadások 213, 218
- jobb oldali ajtó
 - elakadások 222, 225
- K**
- kalibrálás
 - színek 235
- kazetta
 - cseréje 57
- kellékek
 - alkatrészszámok 49
 - áttekintés 46
 - használat, amikor kifogyóban 193
 - tonerkazetták cseréje 57
- kellékek nagyon alacsony küszöbértéke
 - faxként is használható nyomtatók 193
- képbeállítási beállítások, másolási probléma megoldása 245
- képek másolási minősége
 - másolási probléma megoldása 245
- képminőség
 - a tonerkazetta állapotának ellenőrzése 232
- kétoldalas másolás 88
- kétoldalas nyomtatás
 - beállítások (Windows) 68
 - kézi átfordítással (Windows) 68
 - kézzel (Mac) 72
 - Mac 72
 - Windows 68
- Kezdőlap gomb
 - helye 6
- kezelőpanel
 - funkciók helye 6
 - használat 9

helye 2
kezelőpanel Sűgőjának
 használata 189
kézi adagolású címkék 41
kézi kétoldalas
 Mac 72
 Windows 68
Kijelentkezés gomb
 helye 6
kimeneti tálca
 elakadt lapok eltávolítása 207
kimeneti tálca, tűző/lerakó
 tartozék 22
kimeneti tálcák 43
kimeneti tálcák konfigurálása,
 tűző/lerakó 43
Kis hatótávolságú kommunikáció
 alapú nyomtatás 80
Könnyen hozzáférhető USB-
 nyomtatás 84

L

LAN-port
 helye 5
lapadagolási problémák 266, 268
lapadagoló
 helye 2
 lapadagolási problémák 195,
 200
lapolvasó kalibrálása, másolási
 probléma megoldása 245
lapolvasó üveglapja,
 szennyeződés
 ellenőrzése 249
laponként több oldal
 nyomtatás (Mac) 72
 nyomtatás (Windows) 68
laponkénti oldalszám
 kiválasztás (Mac) 72
 kiválasztás (Windows) 68

M

Mac illesztőprogram-beállítások
 Feladattárolás 75
 magánjellegű nyomtatás 75
 mappabeállítások, Beolvasás
 hálózati mappába 112
másolás
 áttekintés 86
Másolás indítása gomb
 helye 6
másolási beállítások 90
másolási minőség, javítás 245

másolási probléma
 megoldása 245
másolási specifikációk 11
másolat készítése 86
memória
 tartozék 11
memóriachip (toner)
 keresés 57
mentés hálózati mappába,
 vezérlőpult 148
mentés megosztott
 mappába 148
Mentés SharePoint felületre,
 Gyorsbeállítások 127
mentés USB-re gomb, kezelőpanel
 lapolvasás 151
méretek, nyomtató 18
merevlemez-meghajtó
 alkatrészsorszám 47
merevlemezek
 titkosított 183
merevlemezek, biztonság
 titkosított 184
Minőségnyomtatási problémák,
 megoldás 231
mobil nyomtatás
 Android készülékek 80, 83
mobil nyomtatási megoldások 11
mobilnyomtatás, támogatott
 szoftver 17
műszaki leírás
 elektromos és akusztikai 21

N

Nagy sebességű USB 2.0
 nyomtatási port
 helye 5
nem lehet kommunikálni a
 nyomtatóval, hálózati probléma
 megoldása 260
Nem megfelelő duplex beállítások,
 hálózati probléma
 megoldása 260
Nem megfelelő hálózati
 beállítások, hálózati problémák
 megoldása 261
nem megfelelő IP-cím, hálózati
 probléma megoldása 260
Netscape Navigator, támogatott
 verziók
 HP beágyazott
 webkiszolgáló 167
NFC-kapcsolat és nyomtatás 80

NFC-tartozék
 alkatrészsorszám 47
nincs elég memória állapot, üzenet
 a kezelőpanelen 268

NY

nyomathordozó
 az 1. tálca feltöltése 24
nyomtatás
 áttekintés 67
 tárolt feladatok 75
 USB-tárolótartozékokról 84
nyomtatás mindkét oldalra 88
 beállítások (Windows) 68
 kézi átfordítással, Windows 68
 Mac 72
 Windows 68
nyomtatási beállítások
 HP beágyazott
 webkiszolgáló 170
nyomtatási feladatok tárolása 75
nyomtatási környezet 234
nyomtató
 áttekintés 1

O

oldalak percenként 11
Oldalhoz illesztés, faxbeállítás
 ellenőrzése
 faxminőséggel kapcsolatos
 probléma megoldása 254
online támogatás 189
operációs rendszerek,
 támogatott 15

P

papír
 1. tálca tájolás 25
 2000 lapos tálca tájolása 36
 a 2. tálca és az 550 lapos tálcák
 feltöltése 29, 34
 A 2. tálca és az 550 lapos tálcák
 tájolása 31
 az 1. tálca feltöltése 24
 elakadások 205
 HCI-tálca tájolása 36
 kiválasztás 233
papírbeállítások 245
Papírbeállítások ellenőrzése,
 másolási problémák (
 papírméret és papírtálca 247
papírbehúzási problémák
 megoldás 195, 197

papírelakadások
1. tálca 207
2. tálca 209
550 lapos tálcák 213, 218
beégetőmű 222, 225
helyek 202
jobb alsó ajtó 213, 218
jobb oldali ajtó 222, 225
kimeneti tálca 207
papírelakadások
megszüntetése 202
papírtálcák
alkatrészszaámok 47
áttekintés 22
bevezetés 23
papírtípus
kiválasztás (Windows) 68
papírtípusok
kiválasztás (Mac) 72
patronok
rendelési száamok 57
portok
helye 5

R

rendszerkövetelmények
HP beágyazott
webkiszolgáló 167
rögzítés
formázó 184

S

sebesség vagy
energiafelhasználás 185
sebesség, optimalizálás 185
SharePoint szolgáltatásba való
beolvasás engedélyezése 127
sorozatszám
helye 4
speciális papír
nyomatás (Windows) 68
Súgó gomb
helye 6
Súgó gomb, kezelőpanel 189

SZ

széltől szélíg másolás 245
Színbeállítások, beolvasott
kép 249
szkenelési támogatás 11
szoftverproblémák, a nyomtató-
illesztőprogram problémáinak
megoldása 260

T

tálca, kimeneti
helye 2
tálcák
helye 2
kapacitás 11
tartozék 11
támogatás
online 189
támogatott operációs
rendszerek 15
tápcsatlakozás
helye 4
tápkapcsoló
helye 2
tárolás, feladat
Mac beállítások 75
tárolt feladatok
létrehozás (Mac) 75
létrehozás (Windows) 75
nyomatás 75
törlés 75
tartozékok
alkatrészszaámok 47
áttekintés 46
TCP/IP
IPv4-paraméterek kézi
beállítása 179
IPv6-paraméterek kézi
beállítása 179
technikai terméktámogatás
online 189
teljesítmény
felvétel 21
termékszám
helye 4
tonerkazetták
alkatrészszaámok 49
csere 57
rendelési száamok 57
részegységek 57
többfunkciós tálca
Lásd: 1. tálca
tömeg, nyomtató 18
törlés
tárolt feladatok 75
tűző helye 43
tűző-/lerakóegység 43
Tűző-/lerakóegység helye 2
tűzőgépes osztályozó 43
tűzőkazetta 64

U

USB flash meghajtó,
beolvasás 151
USB-port
engedélyezés 84
helye 5
nyomatás USB-port
használatával 84
USB-portok, opcionális
alkatrészszaám 47
USB-tárolótartozékok
nyomatás innen: 84

Ü

ügyfélszolgálat
online 189

V

váltakozó fejléces mód 27, 32, 37
vezeték nélküli hálózat
hibaelhárítás 262
vezeték nélküli nyomtatókiszolgáló
alkatrészszaám 47
vezetékes hálózati kapcsolat,
problémamegoldás 259

W

webböngésző-követelmények
HP beágyazott
webkiszolgáló 167
webhelyek
HP Web Jetadmin, letöltés 186
ügyfélszolgálat 189
Wi-Fi 80
Wi-Fi Direct Print 80
wireless direct nyomatás 80

Z

zárolásformázó 183